

BERNARDO®

www.bernardo.at

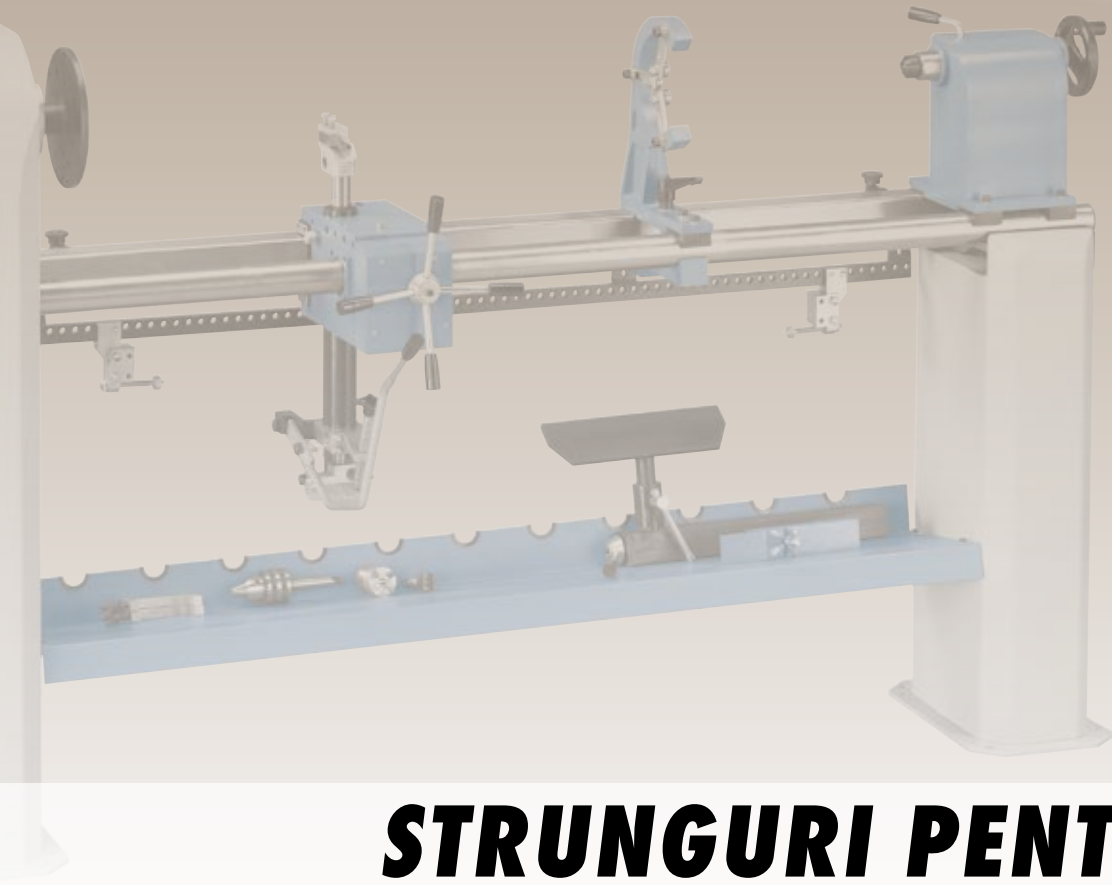

01 | 2024

STRUNGURI PENTRU LEMN

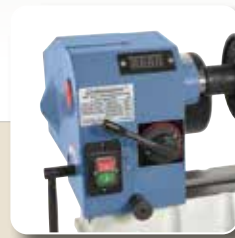

	HCL 610 S
	HCL 620
	HCL 800 D
DM 305 V	KDM 1000 eco
DM 450	KDM 1100
DM 450 V	KDH 1100
DB 450	CL 1300
DM 480 VD	CL 1500
VDM 500	HCL 1200
HCL 600 P	HCL 1200 Top

Strunguri pentru lemn

DM 305 V

Modelul DM 305 V este echipat în fabricație de serie cu o reglarea a turației ajustabilă fără trepte. Prin raportul convingător preț-performanță acest model este soluția ideală pentru meșteșugarii casnici și de hobby.

- Turație ax reglabilă fără trepte pentru adaptarea optimă la piesa de prelucrat
- Pat mașină, păpușă mobilă și păpușă fixă din fontă cenușie stabilă pentru lucrul fără vibrații
- Domeniu de turație mare, reglabil fără trepte între 750 - 3200 rot/min
- Ax robust, poziționat cu precizie pentru o precizie de concentricitate înaltă
- Suprafață de reazem a mâinii stabilă pentru o așezare sigură a sculelor de strunjire
- Accesorii speciale cuprinzătoare pentru un domeniu de utilizare extins
- Pinolă păpușă mobilă cu găurire de străpungere pentru prelucrarea pieselor lungi
- Fixarea rapidă a păpușii mobile pe patul mașinii prin intermediul pârgheii de prindere rapidă

BERNARDO
www.bernardo.at
HOBBY



Mandrină cu 4 bacuri 125 mm / M 33 x 3,5 mm (opțional)



În fabricație de serie cu reazem de mână 110 mm resp. 175 mm.



Adaptare optimă a turației prin intermediul reglării fără trepte



Mandrină cu autocentrare 40/70 (opțional)



Set clești de prindere M 24 / M 33, 6 piese (opțional)



O gama largă de accesorii opționale

Accesorii standard:

- 2 buc. piesă de așezare de mână 110 / 175 mm
- 2 buc. disc de prindere 80 / 145 mm
- Piesă de antrenare cu patru dinți
- Vârf de strung ce se rotește odată cu piesa
- Reglare fără trepte a turației
- Scule de operare

Reglarea vitezei
fără trepte

Accesorii opționale:

	Nr.art.	excl. TVA
Set clești de prindere M 24 / M 33, 6 piese	10-5050	
Set piese de antrenare M 33 x 3,5, 7 piese.	10-5051	
Set piese de antrenare M 33 x 3,5 incl. 2 vârf pe role, 9 piese	10-5052	
Mandrină cu 3 bacuri 125 mm / M 33 x 3,5 mm	10-6004	
Mandrină cu 4 bacuri 125 mm / M 33 x 3,5 mm	10-6002	
Mandrină cu autocentrare 40/70	10-6020	
Mandrină de sistem-set 6 piese, M 33 x 3,5 mm	10-6030	
Set dălți profesionale calitate HSS, 8 buc./set B	10-7002	
Set mini dălți calitate HSS, 5 buc./set E	10-7006	
Set mini dălți calitate HSS, 3 buc./set F	10-7007	
Vârf de strung ce se rotește odată cu piesa PC-MK 1	22-1000	

Date tehnice DM 305 V

Deschiderea între vârfuri	345 mm
Diametrul de prelucrare	
- prin calea de ghidare	210 mm
- peste suport	140 mm
Turația ax	750 - 3200 rot/min, fără trepte
Filet ax	M 33 x 3,5 mm
Con păpușă mobilă	MK 1
Ajustare pinolă	38 mm
Puterea cedată a motorului S ₁ 100%	0,25 kW (0,34 CP)
Putere absorbită de motor S ₆ 40%	0,31 kW (0,42 CP)
Tensiune	230 V
Dimensiunile mașinii (Lt x Ad x H)	660 x 250 x 310 mm
Greutate cca.	20 kg
Nr.art.	10-1069

Strunguri pentru lemn

DM 450

Mașina de strunjit lemn DM 450 asigură prin construcția sa stabilă din fontă cenușie un lucru fără vibrații și exact. Modelul poate fi echipat cu o prelungire a patului opțională prin care este crescută deschiderea vârfurilor la 980 mm.

- Optim pentru meșteșugari casnici ambițioși
- Păpușă mobilă stabilă cu prindere MK 2 și pârghie de prindere rapidă
- Structură constructivă stabilă pentru o funcționare fără vibrații
- Elemente de conectare și operare montate vizibil pe partea frontală a mașinii
- Suprafață de așezare cu mână 150 mm și disc de prindere 75 mm cuprins în completul de livrare
- Accesorii speciale cuprinzătoare pentru un domeniu de utilizare extins
- Fixare simplă a suprafeței de așezare manuale prin intermediul pârghiei de prindere rapidă



Mandrină cu 3 bacuri 150 mm / M 33 (opțional)



Fixare simplă a suprafeței de așezare manuale prin intermediul pârghiei de prindere rapidă



Păpușa mobilă compactă este fixată repede și simplu prin intermediul blocării pârghiei singulare



Pentru prinderea pieselor de prelucrat asimetrice mașina poate fi echipată cu o planșăibă cu 4 bacuri



Mandrină cu 4 bacuri 125 mm / M 33 (opțional)



Mandrină cu autocentrare 40/70 (opțional)

**Top
Preț**

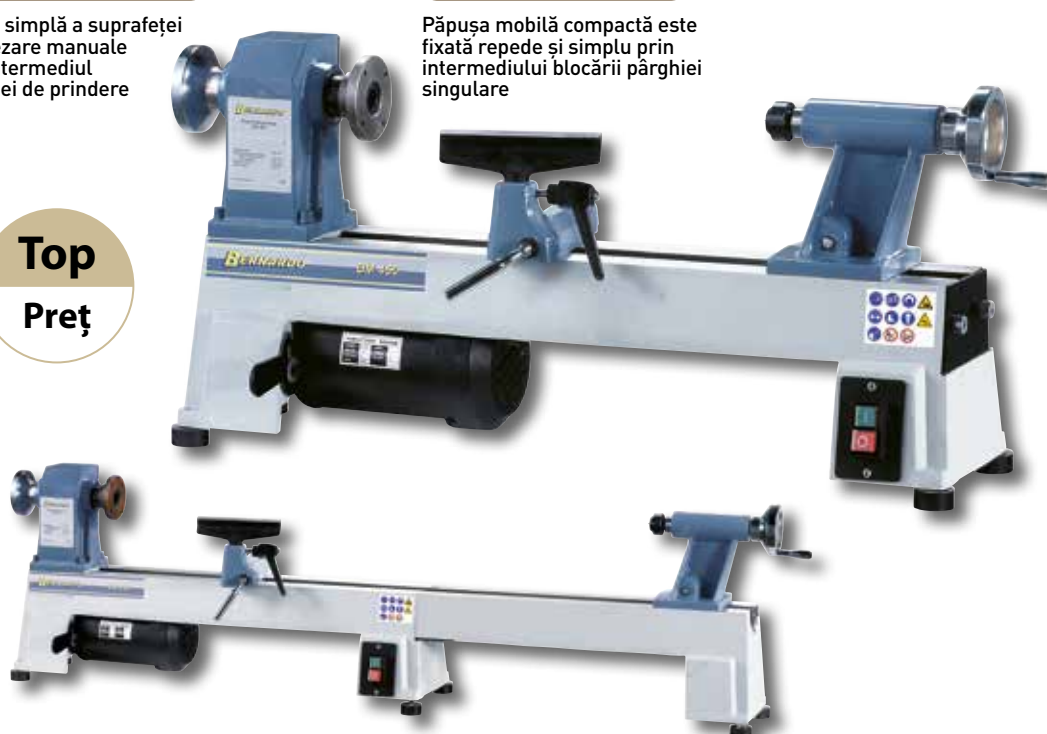

Reprezentare cu prelungirea patului la 980 mm

Accesorii standard:

- Piesă de așezare de mână 150 mm
- Disc de prindere 75 mm
- Piesă de antrenare cu patru dinți
- Vârf de strung ce se rotește odată cu piesa
- Scule de operare



Accesorii opționale:

	Nr.art.	excl. TVA
Prelungire pat pentru DM 450 / DM 450 V	10-3005	
Set clești de prindere M 24 / M 33, 6 piese	10-5050	
Set piese de antrenare M 33 x 3,5, 7 piese.	10-5051	
Set piese de antrenare M 33 x 3,5 incl. 2 vârf pe role, 9 piese	10-5052	
Mandrină cu 4 bacuri 125 mm / M 33 x 3,5 mm	10-6002	
Mandrină cu 3 bacuri 150 mm / M 33 x 3,5 mm	10-6005	
Mandrină cu autocentrare 40/70	10-6020	
Mandrină M 70 cu bacuri coadă de rândunică tip A	10-6052	
Set dălți profesionale calitate HSS, 8 buc./set B	10-7002	
Set mini dălți calitate HSS, 5 buc./set E	10-7006	

Date tehnice

DM 450

Deschiderea între vârfuri	420 mm
Deschiderea între vârfuri cu prelungire*	980 mm
Diametrul de prelucrare	
- prin calea de ghidare	260 mm
- peste suport	190 mm
Turația ax	500 - 3200 rot/min
Trepte de turație	5
Filet ax	M 33 x 3,5 mm
Con păpușă mobilă	MK 2
Ajustare pinolă	50 mm
Puterea cedată a motorului S ₁ 100%	0,44 kW (0,6 CP)
Putere absorbită de motor S ₆ 40%	0,55 kW (0,75 CP)
Tensiune	230 V
Dimensiunile mașinii (Lt x Ad x H)	780 x 260 x 380 mm
Greutate cca.	33 kg
Nr.art.	10-1070

* Opțiune

Strunguri pentru lemn

DM 450 V

Modelul DM 450 V este echipat în fabricație de serie cu o reglarea a turației ajustabilă fără trepte. Prin raportul convingător preț-performață acest model este soluția ideală pentru meșteșugarii casnici și de hobby.

- Optim pentru meșteșugari casnici ambițioși
- În fabricație de serie cu reglare continuă (fără trepte) a turației
- Păpușă mobilă stabilă cu prindere MK 2 și pârghie de prindere rapidă
- Structură constructivă stabilă pentru o funcționare fără vibrații
- Elemente de conectare și operare montate vizibil pe partea frontală a mașinii
- Suprafață de așezare cu mână 150 mm și disc de prindere 75 mm cuprins în completul de livrare
- Accesorii speciale cuprinzătoare pentru un domeniu de utilizare extins
- Fixare simplă a suprafeței de așezare manuale prin intermediul pârghiei de prindere rapidă



Pentru prinderea pieselor de prelucrat asimetrice mașina poate fi echipată cu o planșăibă cu 4 bacuri



Fixare simplă a suprafeței de așezare manuale prin intermediul pârghiei de prindere rapidă



Păpușa mobilă compactă este fixată repede și simplu prin intermediul blocării pârghiei singulare



Mandrină cu autocentrare 40/70 (opțional)

Top
Preț

BERNARDO
HOBBY



Datorită reglării fără trepte a turației vitează poate fi adaptată optim la piesă



Reglarea vitezei
fără trepte

Date tehnice	DM 450 V
Deschiderea între vârfuri	420 mm
Deschiderea între vârfuri cu prelungire*	980 mm
Diametrul de prelucrare	
- prin calea de ghidare	260 mm
- peste suport	190 mm
Turația ax	L: 650 - 1450 rot/min M: 1250 - 2800 rot/min H: 1600 - 3800 rot/min
Trepte de turație	3
Filet ax	M 33 x 3,5 mm
Con păpușă mobilă	MK 2
Ajustare pinolă	50 mm
Puterea cedată a motorului S ₁ 100%	0,37 kW (0,5 CP)
Putere absorbită de motor S ₆ 40%	0,50 kW (0,68 CP)
Tensiune	230 V
Dimensiunile mașinii (Lt x Ad x H)	820 x 260 x 380 mm
Greutate cca.	34 kg
Nr.art.	10-1075

* Opțiune

Accesorii standard:

- Piesă de așezare de mână 150 mm
- Disc de prindere 75 mm
- Piesă de antrenare cu patru dinți
- Vârf de strung ce se rotește odată cu piesa
- Reglare fără trepte a turației
- Scule de operare

Reprezentare cu prelungirea patului la 980 mm.

Accesorii opționale:

- Prelungire pat pentru DM 450 / DM 450 V
- Set clești de prindere M 24 / M 33, 6 piese
- Set piese de antrenare M 33 x 3,5, 7 piese.
- Planșăibă cu 4 bacuri 150 mm / M 33 x 3,5 mm
- Mandrină cu 4 bacuri 125 mm / M 33 x 3,5 mm
- Mandrină cu autocentrare 40/70
- Mandrină M 70 cu bacuri coadă de rândunică tip A
- Set dălți profesionale calitate HSS, 8 buc./set B
- Set mini dălți calitate HSS, 5 buc./set E

Nr.art.	excl. TVA
10-3005	
10-5050	
10-5051	
10-6000	
10-6002	
10-6020	
10-6052	
10-7002	
10-7006	

Strunguri pentru lemn

DB 450

Mașina de strungit lemn DB 450 asigură prin construcția sa stabilă din fontă cenușie un lucru fără vibrații și exact. Datorită echipării generoase de bază (afișaj LED, reglare a turației fără trepte,...) acest model este ideal pentru utilizatorul semiprofesionalist.

- Fixarea rapidă a păpușii mobile pe patul mașinii prin intermediul pârgheii de prindere rapidă
- Pat mașină, păpușă mobilă și păpușă fixă din fontă cenușie stabilă pentru lucrul fără vibrații
- Divizare în 24-pași ai fixării piesei de prelucrat
- Inclusiv piesă de așezare din oțel ușor reglabilă la diferite diametre de scule
- Prelungire pat livrabilă opțional pentru prelungirea deschiderii vârfulor la 1070 mm
- Domeniu mare de turație (2 trepte) de la 480 - 3800 rot/min
- Pinolă păpușă mobilă cu găurire de străpungere pentru prelucrarea pieselor lungi
- Ax robust, poziționat cu precizie pentru o precizie de concentricitate înaltă



Transmisia forței la pinolă se realizează prin intermediul unei acționări robuste tip curea

Reglarea vitezei fără trepte

Suportul de scule în fabricație de serie la partea din spate oferă un spațiu optim de depozitare pentru sculele de operare



Citire simplă a turației prin intermediul afișajului cu LED-uri



Livrabil opțional: Mandrină M 95 cu bacuri standard tip A



Adaptare optimă a turației prin intermediul reglării fără trepte

Cuprinde indicator de viteză cu LED-uri

Accesorii standard:

- Piesă de așezare de mână 150 mm
- Vârf de strung ce se rotește odată cu piesa MK 2
- Disc de prindere 80 mm
- Reglare fără trepte a turației
- Afișaj turație cu LED
- Piesă de antrenare cu patru dinți 25 mm
- Suport sculă
- Lampă de lucru
- Scule de operare



BERNARDO
SEMIPROFESIONAL



Reprezentare cu prelungirea patului opțională

Date tehnice	DB 450
Deschiderea între vârfuri	420 mm
Deschidere între vf. cu prelungire*	1070 mm
Diametrul de prelucrare	
- prin calea de ghidare	300 mm
- peste suport	230 mm
Turația ax, fără trepte	480 - 3800 rot/min, fără trepte
Trepte de turație	L 480 - 1800 1/2 min, H 900 - 3800 1/2 min
Filet ax	M 33 x 3,5 mm
Con păpușă mobilă	MK 2
Ajustare pinolă	50 mm
Puterea cedată a motorului S ₁ 100%	0,55 kW (0,75 CP)
Putere absorbită de motor S _e 40%	0,75 kW (1,0 CP)
Tensiune	230 V
Dimensiunile mașinii (Lt x Ad x H)	970 x 300 x 440 mm
Greutate cca.	36 kg
Nr.art.	10-1077

* Opțiune

Accesorii opționale:

	Nr.art.	excl. TVA
Prelungire pat pentru DB 450	10-3006	
Set clești de prindere M 24 / M 33, 6 piese	10-5050	
Set piese de antrenare M 33 x 3,5 incl. 2 vârf pe role, 9 piese	10-5052	
Planșaiabă cu 4 bacuri 150 mm / M 33 x 3,5 mm	10-6000	
Mandrină cu 4 bacuri 125 mm / M 33 x 3,5 mm	10-6002	
Mandrină cu autocentrare 40/70	10-6020	
Mandrină M 95 cu bacuri coadă de rândunică tip A	10-6053	
Set dălți profesionale calitate HSS, 8 buc./set B	10-7002	
Set mini dălți calitate HSS, 5 buc./set E	10-7006	

Strunguri pentru lemn

DM 480 VD

Mașina de strungit lemn DM 480 VD asigură prin construcția sa stabilă din fontă cenușie un lucru fără vibrații și precis. Datorită echipării generoase de bază (afișaj LED, reglare a turației fără trepte,...) acest model este soluția ideală pentru utilizatorul amator și de hobby.

- Fixarea rapidă a păpușii mobile pe patul mașinii prin intermediul pârgheii de prindere rapidă
- Domeniu mare de turație (2 trepte) de la 300 - 3700 rot/min
- Pinolă păpușă mobilă cu găurire de străpungere pentru prelucrarea pieselor lungi
- Pat mașină, păpușă mobilă și păpușă fixă din fontă cenușie stabilă pentru lucrul fără vibrații
- Ax robust, poziționat cu precizie pentru o precizie de concentricitate înaltă
- Prelungire pat livrabilă opțional pentru prelungirea deschiderii vârfurilor la 1020 mm
- Fixare simplă a suprafeței de așezare manuale prin intermediul pârgheii de prindere rapidă
- Reglare ușoară a turației dorite cu ajutorul afișajului digital



Etul de mandrine Premium M 70 format din diverse dispozitive de strângere oferă posibilități de utilizare suplimentare (opțional).



Citire simplă a turației prin intermediul afișajului cu LED-uri.



Mandrină cu 4 bacuri 150 mm / M 33 (opțional)



Pinolă cu găurire de străpungere ideal pentru realizarea de ex. a canalelor de cablu în soclurile lămpilor.

BERNARDO
www.bernardo.at
HOBBY



În fabricație de serie cu reazem de mână 150 mm resp. 300 mm.

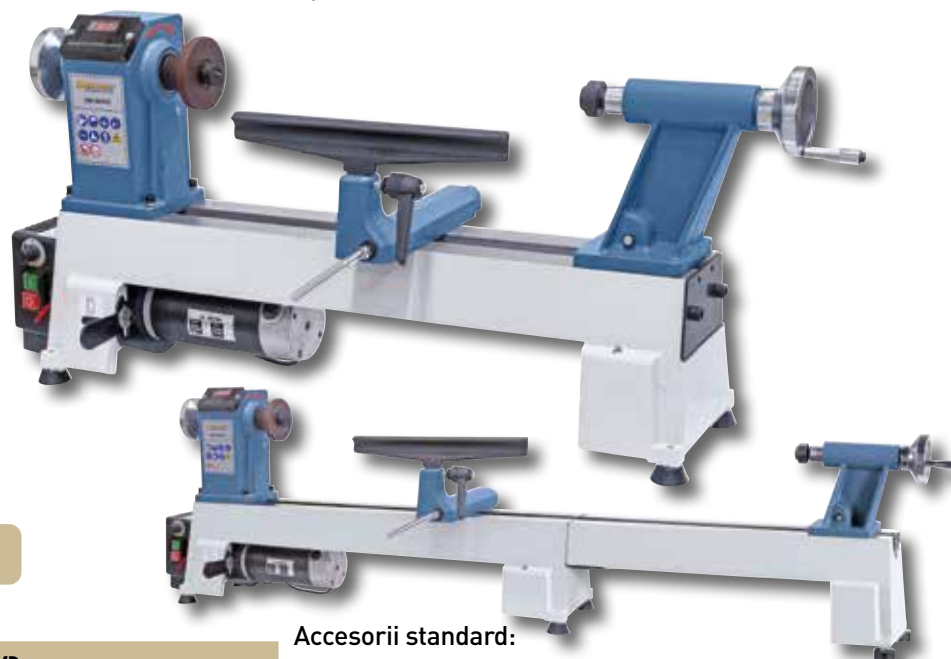

Cuprinde indicator de viteză cu LED-uri

Reglarea vitezei fără trepte

Accesorii standard:

- Scule de operare
- Afișaj turație cu LED
- Disc de prindere 80 mm
- Reglare fără trepte a turației
- Piesă de antrenare cu patru dinți
- 2 buc. piesă de așezare de mână 150 / 300 mm
- Vârf de strung ce se rotește odată cu piesa

Reprezentare cu prelungirea patului la 1020 mm.

Date tehnice	DM 480 VD
Deschiderea între vârfuri	460 mm
Deschidere între vf. cu prelungire*	1020 mm
Diametrul de prelucrare	
- prin calea de ghidare	310 mm
- peste suport	240 mm
Turația ax, fără trepte	300 - 3700 rot/min, fără trepte
Trepte de turație	L 300 - 1200 1/2/min, H 1000 - 3700 1/2/min
Filet ax	M 33 x 3,5 mm
Con păpușă mobilă	MK 2
Ajustare pinolă	55 mm
Puterea cedată a motorului S ₁ 100%	0,75 kW (1,0 CP)
Putere absorbită de motor S ₂ 40%	1,1 kW (1,5 CP)
Tensiune	230 V
Dimensiunile mașinii (Lt x Ad x H)	950 x 300 x 410 mm
Greutate cca.	38 kg
Nr.art.	10-1074

Accesorii opționale:

	Nr.art.	excl. TVA
Prelungire pat	10-3005	
Set clești de prindere M 24 / M 33, 6 piese	10-5050	
Set piese de antrenare M 33 x 3,5, 7 piese.	10-5051	
Plansaibă cu 4 bacuri 150 mm / M 33 x 3,5 mm	10-6000	
Mandrină cu 4 bacuri 150 mm / M 33 x 3,5 mm	10-6003	
Mandrină cu autocentrare 40/70	10-6020	
Set mandrine Premium M 70	10-5065	
Set dălți profesionale calitate HSS, 8 buc./set B	10-7002	
Set mini dălți calitate HSS, 5 buc./set E	10-7006	

* Opțiune

Strunguri pentru lemn

VDM 500

Mașina de strungit lemn VDM 500 asigură prin construcția sa stabilă din fontă cenușie un lucru fără vibrații și exact. Datorită echipării generoase de bază (afișaj LED, reglare a turației fără trepte,...) acest model este ideal pentru utilizatorul semiprofesionist.

- Fixarea rapidă a păpușii mobile pe patul mașinii prin intermediul pârgheii de prindere rapidă
- Pat mașină, păpușă mobilă și păpușă fixă din fontă cenușie stabilă pentru lucrul fără vibrații
- Divizare în 24-pași ai fixării piesei de prelucrat
- Inclusiv piesă de așezare din oțel ușor reglabilă la diferite diametre de scule
- Domeniu mare de turație (3 trepte) de la 250 - 3550 rot/min
- Pinolă păpușă mobilă cu găurire de străpungere pentru prelucrarea pieselor lungi
- Ax robust, poziționat cu precizie pentru o precizie de concentricitate înaltă
- În fabricație de serie echipat cu dispozitiv de funcționare dreapta-stânga



Pentru reglarea optimă a turației dorite mașina este echipată cu un afișaj digital al turației.



Schimbare simplă a treptei de transmisie prin reșezarea curelei trapezoidale.



În fabricație de serie cu reazem de mână 200 mm.



Pinolă cu găurire de străpungere ideală pentru realizarea de ex. a canalelor de cablu în soclurile lămpilor

BERNARDO®
www.bernardo.at
SEMIPROFESSIONAL



Cuprinde indicator de viteză cu LED-uri

Reglarea vitezei fără trepte

Accesorii optionale:

	Nr.art.	excl. TVA
Batiu-universal ULEG	10-4005	
Set clești de prindere M 24 / M 33, 6 piese	10-5050	
Set piese de antrenare M 33 x 3,5, 7 piese.	10-5051	
Set mandrine Premium M 95	10-5063	
Plasaibă cu 4 bacuri 150 mm / M 33 x 3,5 mm	10-6000	
Mandrină cu 4 bacuri 125 mm / M 33 x 3,5 mm	10-6002	
Mandrină cu autocentrare 40/70	10-6020	
Set dălți profesionale calitate HSS, 6 buc./set A	10-7001	
Set dălți profesionale calitate HSS, 8 buc./set B	10-7002	
Set dălți start calitate HSS, 5 buc./set D	10-7004	
Set mini dălți calitate HSS, 5 buc./set E	10-7006	
Vârf de strung ce se rotește odată cu piesa PC - MK 2	22-1001	

Date tehnice

VDM 500

Deschiderea între vârfuri	520 mm
Diametrul de prelucrare	
- prin calea de ghidare	360 mm
- peste suport	260 mm
Turația ax, fără trepte	250 - 3550 rot/min, fără trepte
Trepte de turație	L 250 - 720 / M 600 - 1700 / H 1200 - 3550 rot/min
Filet ax	M 33 x 3,5 mm
Con păpușă mobilă	MK 2
Ajustare pinolă	70 mm
Puterea cedată a motorului S ₁ 100%	0,75 kW (1,0 CP)
Putere absorbită de motor S ₆ 40%	1,1 kW (1,5 CP)
Tensiune	230 V
Dimensiunile mașinii (Lt x Ad x H)	1100 x 450 x 500 mm
Greutate cca.	50 kg
Nr.art.	10-1078

Accesorii standard:

- Piesă de așezare de mână 200 mm
- Disc de prindere 100 mm
- Vârf de strung ce se rotește odată cu piesa MK 2
- Reglare fără trepte a turației
- Afișaj turație cu LED
- 2x piesă de antrenare cu patru dinți 25 mm
- Scule de operare

Strunguri pentru lemn

HCL 600 P

- Manșon solid al păpușii mobile cu înclinare și diametru interior MT 2 pentru a permite prelucrarea pieselor de lucru lungi
- Fixarea rapidă a păpușii mobile pe patul mașinii prin intermediul pârgheii de prindere rapidă
- Inclusiv piesă de așezare din oțel, ușor reglabilă la diferite diametre de scule
- Variantă de execuție grea din fontă pentru un lucru fără vibrații
- Reglare ușoară a turației dorite cu ajutorul afișajului digital
- În fabricație de serie echipat cu dispozitiv de funcționare dreapta-stânga
- Ax principal rezemat pe rulmenți de precizie pentru o precizie de concentricitate înaltă
- Acționare puternică de curent continuu silențioasă și reglabilă fără trepte



Motorul de acționare de mare putere asigură un moment ridicat de rotație și la turații mici



Transmisia forței la pinolă se realizează prin intermediul unei acționări robuste tip curea



Mandrină M 115 cu bacuri coadă de rândunică tip A (opțional)



Fixare simplă a suprafeței de așezare manuale prin intermediul pârgheii de prindere rapidă



Suportul de scule în fabricație de serie oferă un spațiu optim de depozitare pentru sculele de operare.

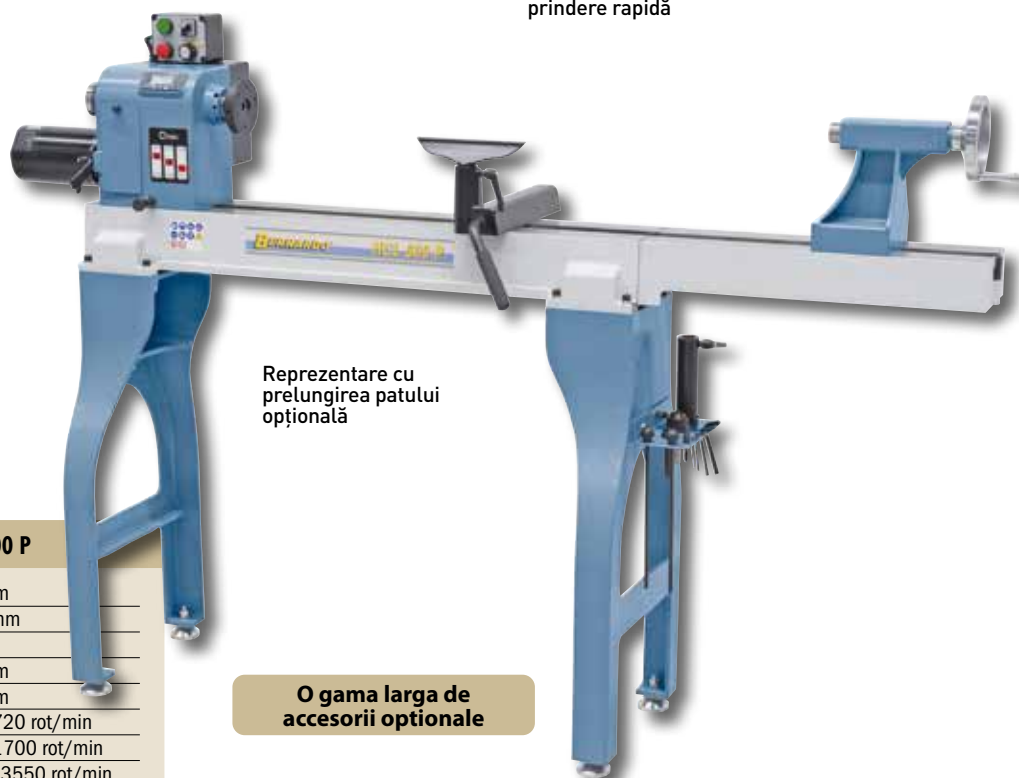

Reprezentare cu prelungirea patului opțională

Standard cu rotație la stanga și la dreapta

O gama largă de accesorii opționale

Date tehnice	HCL 600 P
Deschiderea între vârfuri	600 mm
Deschiderea între vârfuri cu prelungire*	1180 mm
Diametrul de prelucrare	
- prin calea de ghidare	370 mm
- peste suport	270 mm
Turația ax, fără trepte, fără trepte	250 - 720 rot/min
	550 - 1700 rot/min
	1200 - 3550 rot/min
Trepte de turație	fără trepte, 3 trepte
Filet ax	M 33 x 3,5 mm
Păpușă mobilă	
Con păpușă mobilă	MK 2
Ajustare pinolă	95 mm
Puterea cedată a motorului S ₁ 100%	0,75 kW (1,0 CP)
Putere absorbită de motor S ₆ 40%	1,1 kW (1,5 CP)
Tensiune	230 V
Dimensiunile mașinii (Lt x Ad x H)	1500 x 540 x 1180 mm
Greutate cca.	125 kg
Nr.art.	10-1182



Unitatea cu ax se poate deplasa longitudinal și poate fi blocată în orice poziție.

* Opțiune

Modelul HCL 600 P este echipat în fabricație de serie cu o reglarea a turației ajustabilă fără trepte. Astfel este asigurată o adaptare optimă la piesa de prelucrat. Acest model își găsește domeniul de utilizare preponderent la meșteșugarii profesioniști.

HCL 600 P



Datorită setului de suprafețe de așezare cu mâna ce se poate obține opțional pot fi executate repede și simplu cele mai diverse procese de prelucrare.

Manșon solid al păpușii mobile cu înclinare și diametru interior MT 2 pentru a permite prelucrarea pieselor de lucru lungi.

**Top
Preț**



Dispozitivul de strunjire exterioră (Ø 690 mm) ce se poate obține opțional, poate fi utilizat și ca prelungire a patului (1180 mm).

Accesorii standard:

- Piesă de așezare de mână 200 mm
- Disc de prindere 100 mm
- Vârf de strung ce se rotește odată cu piesa
- Piesă de antrenare cu patru dinți
- Afișaj turație cu LED
- Scule de operare

Cuprinde indicator de viteză cu LED-uri

Reglarea vitezei fără trepte

BERNARDO®
SEMIPROFESSIONAL

Accesorii optionale:

	Nr.art.	excl. TVA
Prelungire pat / Dispozitiv de strunjire exterioră	10-3007	
Set clești de prindere M 24 / M 33, 6 piese	10-5050	
Set piese de antrenare M 33 x 3,5, 7 piese.	10-5051	
Set piese de antrenare M 33 x 3,5 incl. 2 vârf pe role, 9 piese	10-5052	
Set suprafețe de așezare cu mâna 4 piese	10-5062	
Set mandrine Premium M 115	10-5064	
Mandrină M 115 cu bacuri coadă de rândunică tip A	10-6054	

Accesorii optionale:

	Nr.art.	excl. TVA
Plansaibă cu 4 bacuri 150 mm / M 33 x 3,5 mm	10-6000	
Mandrină cu autocentrare 40/70, M 33 x 3,5 mm	10-6020	
Set dălți profesionale calitate HSS, 6 buc./set A	10-7001	
Set dălți profesionale calitate HSS, 8 buc./set B	10-7002	
Set mini dălți calitate HSS, 5 buc./set E	10-7006	
Vârf de strung ce se rotește odată cu piesa PC - MK 2	22-1001	
Aspirare pentru mașini de strunjit lemn	10-4003	

Strunguri pentru lemn

HCL 610 S

- Turație reglabilă fără trepte (nu este necesară nicio schimbare de curea), antrenat de un servomotor de putere mare
- Pinolă păpușă mobilă cu găurire de străpungere pentru prelucrarea pieselor lungi
- În fabricație de serie echipat cu dispozitiv de funcționare dreapta-stânga
- Inclusiv piesă de așezare din oțel ușor reglabilă la diferite diametre de scule
- Reglare ușoară a turației dorite cu ajutorul afișajului digital
- Pat mașină, păpușă mobilă și păpușă fixă din fontă cenușie stabilă pentru lucrul fără vibrații
- Ax robust, poziționat cu precizie pentru o precizie de concentricitate înaltă

**Top
Preț**



Motorul de acționare de mare putere asigură un moment ridicat de rotație și la turații mici



Set mandrine Premium M 115, Bacuri coadă de rândunică tip A



Set mandrine Premium M 115, Bacuri în trepte



Set mandrine Premium M 115, Clește de prindere cu deschidere mare, striat în interior/exterior



Aspirare disponibilă opțional asigură un loc de muncă curat la strunjire.



Set mandrine Premium M 115, Clește de prindere 25 mm



Set mandrine Premium M 115, Segmente de planșaiță



Disc de prindere diam. 100 mm și dispozitivul de antrenare cu patru dinți cuprins în completul de livrare.

Standard cu rotație la stanga și la dreapta

O gamă largă de accesorii opționale

Date tehnice	HCL 610 S
Deschiderea între vârfuri	610 mm
Diametrul de prelucrare	
- prin calea de ghidare	325 mm
- peste suport	220 mm
Turația ax, fără trepte, fără trepte	0 - 3000 rot/min
Trepte de turație	fără trepte
Filet ax	M 33 x 3,5 mm
Păpușă mobilă	
Con păpușă mobilă	MK 2
Ajustare pinolă	55 mm
Puterea cedată a motorului S ₁ 100%	0,75 kW (1,1 CP)
Putere absorbită de motor S ₆ 40%	1,1 kW (1,5 CP)
Tensiune	230 V
Dimensiunile mașinii (Lt x Ad x H)	1270 x 480 x 1080 mm
Greutate cca.	110 kg
Nr.art.	10-11825



BERNARDO
www.bernardo.at
SEMIPROFESSIONAL

Mașina de strunjit lemn HCL 610 S asigură prin construcția sa stabilă din fontă cenușie un lucru fără vibrații și precis. Datorită echipării generoase de bază (afișaj LED, reglare a turației fără trepte,...) acest model este soluția ideală pentru meșteșugarii profesioniști.

HCL 610 S



Adaptare optimă a turației prin intermediul reglării fără trepte, citire simplă prin intermediul afișajului cu LED-uri.



Datorită setului de suprafețe de așezare cu mâna ce se poate obține opțional pot fi executate repede și simplu cele mai diverse procese de prelucrare.



În fabricație de serie cu reazem de mână 235 mm.



Manșon solid al păpușii mobile cu înclinare și diametru interior MT 2 pentru a permite prelucrarea pieselor de lucru lungi.



NOU

Nu necesita schimbarea curelei

Reglarea vitezei fără trepte

Cuprinde indicator de viteză cu LED-uri

Accesorii standard:

- Piesă de așezare de mână 235 mm
- Disc de prindere 100 mm
- Vârf de strung ce se rotește odată cu piesa
- Piesă de antrenare cu patru dinți
- Servomotor
- Afișaj turație cu LED
- Scule de operare

Accesorii optionale:

	Nr.art.	excl. TVA
Set clești de prindere M 24 / M 33, 6 piese	10-5050	
Set piese de antrenare M 33 x 3,5, 7 piese.	10-5051	
Set piese de antrenare M 33 x 3,5 incl. 2 vârf pe role, 9 piese	10-5052	
Set suprafețe de așezare cu mâna 4 piese	10-5062	
Mandrină M 115 cu bacuri coadă de rândunică tip A	10-6054	
Set mandrine Premium M 115	10-5064	

Accesorii optionale:

	Nr.art.	excl. TVA
Planaibă cu 4 bacuri 150 mm / M 33 x 3,5 mm	10-6000	
Mandrină cu autocentrare 40/70, M 33 x 3,5 mm	10-6020	
Set dălți profesionale calitate HSS, 6 buc./set A	10-7001	
Set dălți profesionale calitate HSS, 8 buc./set B	10-7002	
Set mini dălți calitate HSS, 5 buc./set E	10-7006	
Aspirare pentru mașini de strunjit lemn	10-4003	

Strunguri pentru lemn

HCL 620

- Manșon solid al păpușii mobile cu înclinare și diametru interior MT 2 pentru a permite prelucrarea pieselor de lucru lungi
- Reglarea variabilă a turației prin convertizorul de frecvență Delta cu derulare optimizată a momentului de rotație
- Fixarea rapidă a păpușii mobile pe patul mașinii prin intermediul pârgșiei de prindere rapidă
- Inclusiv piesă de așezare din oțel, ușor reglabilă la diferite diametre de scule
- Variantă de execuție grea din fontă pentru un lucru fără vibrații
- Reglare ușoară a turației dorite cu ajutorul afișajului digital
- În fabricație de serie echipat cu dispozitiv de funcționare dreapta-stânga
- Ax principal rezemat pe rulmenți de precizie pentru o precizie de concentricitate înaltă



În fabricație de serie cu reazem de mână 300 mm.



Set mandrine Premium M 115, Bacuri coadă de rândunică tip A



Set mandrine Premium M 115, Bacuri în trepte



Set mandrine Premium M 115, Clește de prindere cu deschidere mare, striat în interior/exterior



Aspirare disponibilă opțional asigură un loc de muncă curat la strunjire.



Set mandrine Premium M 115, Clește de prindere 25 mm



Set mandrine Premium M 115, Segmente de planșaiță



Pinolă cu găurire destrăpungere ideal pentru realizarea de ex. a canalelor de cablu în soclurile lămpilor

Date tehnice

HCL 620

Deschiderea între vârfuri	620 mm
Deschiderea între vârfuri cu prelungire*	1200 mm
Diametrul de prelucrare	
- prin calea de ghidare	400 mm
- peste suport	310 mm
Turația ax, fără trepte, fără trepte	0 - 1350 rot/min 0 - 3000 rot/min
Trepte de turație	fără trepte, 2 trepte
Filet ax	M33 x 3,5 mm
Păpușă mobilă	
Con păpușă mobilă	MK 2
Ajustare pinolă	105 mm
Puterea cedată a motorului S ₁ 100%	1,1 kW (1,5 CP)
Putere absorbită de motor S ₆ 40%	1,5 kW (2,0 CP)
Tensiune	230 V
Dimensiunile mașinii (Lt x Ad x H)	1480 x 520 x 1200 mm
Greutate cca.	150 kg
Nr.art.	10-1183

* Opțiune

Cuprinde indicator de viteză cu LED-uri

Reglarea vitezei fără trepte



Dispozitivul de strunjire exterioră (Ø 720 mm) ce se poate obține opțional, poate fi utilizat și ca prelungire a patului (1200 mm).

Mașina de strunjit lemn HCL 620 asigură prin construcția sa stabilă din fontă cenușie un lucru fără vibrații și exact. Datorită echipării generoase de bază (afișaj LED, reglare a turației fără trepte,...) acest model este ideal pentru utilizatorul semiprofesionalist.

HCL 620

Strunguri pentru lemn



Datorită setului de suprafețe de așezare cu mâna ce se poate obține opțional pot fi executate repede și simplu cele mai diverse procese de prelucrare.

Pentru reglarea optimă a turației dorite mașina este echipată cu un afișaj digital al turației.



Standard cu rotație la stanga și la dreapta

O gama largă de accesorii optionale

Accesorii standard:

- Piesă de așezare de mână 300 mm
- Disc de prindere 150 mm
- Vârf de strung ce se rotește odată cu piesa
- Piesă de antrenare cu patru dinți
- Convertizor de frecvență
- Afișaj turație cu LED
- Scule de operare

BERNARDO
www.bernardo.at
SEMIPROFESSIONAL

Delta
Convertizor de frecvență

Accesorii optionale:

	Nr.art.	excl. TVA
Prelungire pat / Dispozitiv de strunjire exterioră	10-3007	
Set clești de prindere M 24 / M 33, 6 piese	10-5050	
Set piese de antrenare M 33 x 3,5, 7 piese.	10-5051	
Set piese de antrenare M 33 x 3,5 incl. 2 vârf pe role, 9 piese	10-5052	
Set suprafețe de așezare cu mâna 4 piese	10-5062	
Mandrină M 115 cu bacuri coadă de rândunică tip A	10-6054	
Set mandrine Premium M 115	10-5064	

Accesorii optionale:

	Nr.art.	excl. TVA
Planașă cu 4 bacuri 150 mm / M 33 x 3,5 mm	10-6000	
Mandrină cu autocentrare 40/70, M 33 x 3,5 mm	10-6020	
Set dălți profesionale calitate HSS, 6 buc./set A	10-7001	
Set dălți profesionale calitate HSS, 8 buc./set B	10-7002	
Set mini dălți calitate HSS, 5 buc./set E	10-7006	
Vârf de strung ce se rotește odată cu piesa PC - MK 2	22-1001	
Aspirare pentru mașini de strunjit lemn	10-4003	

BERNARDO
www.bernardo.at

Strunguri pentru lemn

HCL 800 D

- Reglarea variabilă a turației prin convertizorul de frecvență Delta cu derulare optimizată a momentului de rotație
- Domeniu mare de turație (2 trepte) de la 0 - 3550 rot/min
- Pinolă păpușă mobilă cu găurire de străpungere pentru prelucrarea pieselor lungi
- Prolungire pat livrabilă opțional pentru prelungirea deschiderii vârfurilor la 1270 mm
- În fabricație de serie echipat cu dispozitiv de funcționare dreapta-stânga
- Inclusiv piesă de așezare din oțel ușor reglabilă la diferite diametre de scule
- Reglare ușoară a turației dorite cu ajutorul afișajului digital
- Variantă de execuție grea din fontă pentru un lucru fără vibrații



Motorul de acționare de mare putere asigură un moment ridicat de rotație și la turații mici



Transmisia forței la pinolă se realizează prin intermediul unei acționări robuste tip curea.



Convertorul de frecvență de calitate ridicată permite reglarea continuă a vitezelor axului.



Fixare simplă a suprafeței de așezare manuale prin intermediul pârghiei de prindere rapidă.



Suportul de scule în fabricație de serie oferă un spațiu optim de depozitare pentru sculele de operare.



NOU

Unitatea cu ax se poate deplasa longitudinal și poate fi blocată în orice poziție.

Accesorii standard:

- Piesă de așezare de mână 350 mm
- Disc de prindere 145 mm
- Vârf de strung ce se rotește odată cu piesa
- Piesă de antrenare cu patru dinți
- Convertizor de frecvență
- Afișaj turație cu LED
- Scule de operare

Delta
Convertizor de frecvență

Date tehnice

HCL 800 D

Deschiderea între vârfuri	800 mm
Deschiderea între vârfuri cu prelungire*	1270 mm
Diametrul de prelucrare	
- prin calea de ghidare	508 mm
- peste suport	400 mm
Turația ax, fără trepte, fără trepte	0 - 1350 rot/min
	0 - 3550 rot/min
Trepte de turație	fără trepte, 2 trepte
Filet ax	M 33 x 3,5 mm
Păpușă mobilă	
Con păpușă mobilă	MK 2
Ajustare pinolă	120 mm
Puterea cedată a motorului S ₁ 100%	2,2 kW (3,0 CP)
Putere absorbită de motor S ₆ 40%	3,0 kW (4,0 CP)
Tensiune	230 V
Dimensiunile mașinii (Lt x Ad x H)	1800 x 570 x 1280 mm
Greutate cca.	241 kg
Nr.art.	10-11835

* Opțiune

Modelul HCL 800 D este echipat în fabricație de serie cu o reglarea a turației ajustabilă fără trepte. Astfel este asigurată o adaptare optimă la piesa de prelucrat. Acest model își găsește domeniul de utilizare preponderent la meșteșugarii profesioniști.

HCL 800 D



Pentru reglarea optimă a turației dorite mașina este echipată cu un afișaj digital al turației.



Manșon solid al păușii mobile cu înclinare și diametru interior MT 2 pentru a permite prelucrarea pieselor de lucru lungi.



La utilizarea dispozitivului opțional de rotire exterioară păpușa mobilă este basculată înapoi simplu.

BERNARDO®
www.bernardo.ro
SEMIPROFESSIONAL

O gama largă de accesorii opționale

Standard cu rotație la stanga și la dreapta



Dispozitivul de strunjire exterioară (Ø 940 mm) ce se poate obține opțional, poate fi utilizat și ca prelungire a patului (1270 mm).



Reglarea vitezei fără trepte

Cuprinde indicator de viteză cu LED-uri

Accesorii opționale:

	Nr.art.	excl. TVA
Prelungire pat / Dispozitiv de strunjire exterioară	10-3008	
Set clești de prindere M 24 / M 33, 6 piese	10-5050	
Set piese de antrenare M 33 x 3,5, 7 piese.	10-5051	
Set piese de antrenare M 33 x 3,5 incl. 2 vârf pe role, 9 piese	10-5052	
Set suprafețe de așezare cu mâna 4 piese	10-5062	
Mandrină M 115 cu bacuri coadă de rândunică tip A	10-6054	
Set mandrine Premium M 115	10-5064	

Accesorii opționale:

	Nr.art.	excl. TVA
Plasăibă cu 4 bacuri 150 mm / M 33 x 3,5 mm	10-6000	
Mandrină cu autocentrare 40/70, M 33 x 3,5 mm	10-6020	
Set dălți profesionale calitate HSS, 6 buc./set A	10-7001	
Set dălți profesionale calitate HSS, 8 buc./set B	10-7002	
Set mini dălți calitate HSS, 5 buc./set E	10-7006	
Vârf de strung ce se rotește odată cu piesa PC - MK 2	22-1001	
Aspirare pentru mașini de strunjit lemn	10-4003	

Strunguri cu dispozitiv de copiere

KDM 1000 eco

- Dispozitiv de copiere pentru copierea pieselor originale sau a șabloanelor
- Domeniu de turație mare, reglabil fără trepte între 500 - 2000 rot/min
- Ax robust, poziționat cu precizie pentru o precizie de concentricitate înaltă
- Acționare de înaltă calitate prin curele pentru un transfer optimal forței de la motor la ax
- Accesorii speciale cuprinzătoare pentru un domeniu de utilizare extins
- Elemente de conectare și operare montate vizibil pe partea frontală a mașinii
- În livrarea standard cuprinzătoare sunt cuprinse: suprafață de așezare de mână 300 mm, disc de prindere 150 mm, vârf de strung ce se rotește odată cu piesa, piesă de antrenare cu patru dinți
- Turație ax reglabilă fără trepte pentru adaptarea optimă la piesa de prelucrat



În fabricație de serie cu reazem de mână 300 mm.



Set mandrine Premium M 115, Bacuri coadă de rândunică tip A



Set mandrine Premium M 115, Bacuri în trepte



Set mandrine Premium M 115, Clește de prindere cu deschidere mare, striat în interior/exterior



Reglarea vitezei
fără trepte

Date tehnice	KDM 1000 eco
Deschiderea între vârfuri	1000 mm
Diametrul de prelucrare	
- prin calea de ghidare	350 mm
- prin copiere	160 mm
Turația ax, fără trepte, fără trepte	500 - 2000 rot/min
Filet ax	M 33 x 3,5 mm
Con păpușă mobilă	MK 2
Ajustare pinolă	65 mm
Lungime dispozitiv de copiere	1000 mm
Puterea cedată a motorului S ₁	0,55 kW (0,75 CP)
Putere absorbită de motor S ₆	0,75 kW (1,0 CP)
Tensiune	230 V sau 400 V
Dimensiunile mașinii (Lt x Ad x H)	1500 x 500 x 1210 mm
Greutate cca.	68 kg
Nr.art.	10-1093 (230 V) 10-1094 (400 V)

Accesorii optionale:

	Nr.art.	excl. TVA
Cuțit de copiere de calitate HSS	10-4004	
Aspirare pentru mașini de strunjit lemn	10-4003	
Set clești de prindere M 24 / M 33, 6 piese	10-5050	
Set piese de antrenare M 33 x 3,5, 7 piese.	10-5051	
Set piese de antrenare M 33 x 3,5 incl. 2 vârf pe role, 9 piese	10-5052	
Set mandrine Premium M 115	10-5064	
Planașă cu 4 bacuri 150 mm / M 33 x 3,5 mm	10-6000	
Mandrină cu 4 bacuri 125 mm / M 33 x 3,5 mm	10-6002	
Mandrină cu autocentrare 40/70	10-6020	
Mandrină M 115 cu bacuri coadă de rândunică tip A	10-6054	
Mandrină de sistem-set 6 piese, M 33 x 3,5 mm	10-6030	
Set dălți profesionale calitate HSS, 6 buc./set A	10-7001	
Set dălți profesionale calitate HSS, 8 buc./set B	10-7002	
Set dălți standard carbon, 6 buc./set C	10-7003	
Set dălți start calitate HSS, 5 buc./set D	10-7004	
Set mini dălți calitate HSS, 5 buc./set E	10-7006	

Mașina de strunjit lemn prin copiere KDM 1000 eco este echipată în fabricație de serie cu un dispozitiv de copiere prin intermediul căruia pot fi fabricate piese conform piesei originale sau după șabloane. Acest model dispune suplimentar de o reglare fără trepte a turației. Datorită raportului optim preț-performanță această mașină este ideală pentru începători.

KDM 1000 eco

BERNARDO®
www.bernardo.at
HOBBY



În fabricație de serie cu dispozitiv de copiere pentru copierea rațională după piese originale sau după șabloane

Aționarea masivă cu variator asigură o transmisie optimă a forței.



Adaptare optimă a turației prin intermediul reglării fără trepte



Manșon solid al păușii mobile cu înclinare și diametru interior MT 2



**Top
Preț**

TENSIUNE

In mod alternative
de 230 V sau 400V

O gama largă de
accesorii optionale

Accesorii standard:

- Piesă de așezare de mână 300 mm
- Disc de prindere 150 mm
- Vârf de strung ce se rotește odată cu piesa
- Piesă de antrenare cu patru dinți
- Dispozitiv de copiere
- Reglare fără trepte a turației
- Batiu
- Scule de operare



Set mandrine Premium M 115,
Segmente de planșăibă



Set mandrine Premium M 115,
Clește de prindere 25 mm

BERNARDO®
www.bernardo.at

Strunguri cu dispozitiv de copiere

KDM 1100 KDH 1100

- Dispozitiv de copiere pentru copierea pieselor originale sau a șabloanelor
- Pinolă păpușă mobilă cu găurire de străpungere pentru prelucrarea pieselor lungi
- Reglare ușoară a turației dorite cu ajutorul afișajului digital
- În fabricație de serie cu batiu robust din fontă (KDH 1100)
- Turație reglabilă fără trepte pentru adaptarea optimă la piesa de prelucrat
- Ax robust, poziționat cu precizie pentru o precizie de concentricitate înaltă
- Păpușă fixă rotativă pentru lucrări de strunjire în afara patului mașinii
- Funcționare fără vibrații datorită construcției grele din fontă
- Acționare de înaltă calitate prin curele pentru un transfer optim al forței de la motor la ax
- Fixarea rapidă a păpușii mobile pe patul mașinii prin intermediul pârgheii de prindere rapidă

TENSIUNE

In mod alternative
de 230 V sau 400V



Mandrină cu 3 bacuri 150 mm (opțiune)



Mandrină cu 4 bacuri 150mm (opțiune)



Mandrină cu autocentrare 40/70 (opțiune)



**Cel mai
bun pret!**

Date tehnice	KDM 1100	KDH 1100
Deschiderea între vârfuri	1100 mm	1100 mm
Diametrul de prelucrare		
- prin calea de ghidare	370 mm	370 mm
- prin copiere	160 mm	160 mm
Turația ax, fără trepte, fără trepte	500 - 2000 rot/min	500 - 2000 rot/min
Filet ax	M 33 x 3,5	M 33 x 3,5 mm
Con păpușă mobilă	MK 2	MK 2
Ajustare pinolă	50 mm	50 mm
Lungime dispozitiv de copiere	850 mm	850 mm
Puterea cedată a motorului S ₁ 100%	0,75 kW (1,0 CP)	0,75 kW (1,0 CP)
Putere absorbită de motor S ₆ 40%	1,1 kW (1,5 CP)	1,1 kW (1,5 CP)
Tensiune	230 V sau 400 V	230 V sau 400 V
Dimensiunile mașinii (Lt x Ad x H)	1650 x 750 x 1150 mm	1650 x 750 x 1210 mm
Greutate cca.	92 kg	128 kg
Nr.art.	10-1105 (230 V) 10-1095 (400 V)	10-1111 (230 V) 10-1112 (400 V)

Accesorii optionale:

	Nr.art.	excl. TVA
Linetă fixă pentru KDM / KDH	10-4000	
Cuțit de copiere de calitate HSS pentru KDM / KDH	10-4001	
Dispozitiv de copiere Deluxe	10-1116	
Aspirare pentru mașini de strunjit lemn	10-4003	
Set clești de prindere M 24 / M 33, 6 piese	10-5050	
Set piese de antrenare M 33 x 3,5, 7 piese.	10-5051	
Set mandrine Premium, M 115	10-5064	
Planașă cu 4 bacuri 150 mm / M 33 x 3,5 mm	10-6000	
Mandrină cu 4 bacuri 125 mm / M 33 x 3,5 mm	10-6002	
Mandrină cu autocentrare 40/70	10-6020	
Mandrină M 115 cu bacuri coadă de rândunică tip A	10-6054	
Set dălți profesionale calitate HSS, 6 buc./set A	10-7001	
Set dălți profesionale calitate HSS, 8 buc./set B	10-7002	
Set dălți start calitate HSS, 5 buc./set D	10-7004	
Set mini dălți calitate HSS, 5 buc./set E	10-7006	
Vârf de strung ce se rotește odată cu piesa PC-MK 2	22-1001	

Atât strungurile KDM, cât și KDH sunt dotate cu o gamă largă de accesorii standard. Construcția solidă și raportul atractiv dintre preț și performanță fac ca aceste mașini să fie modelele ideale la nivel de începător.

KDM 1100 KDH 1100



Pentru prelucrarea unor piese mai mari capul axului poate fi pivotat cu 90°



Pinolă cu găurire de străpungere ideal pentru realizarea de ex. a canalelor de cablu în soclurile lămpilor



Transmisia de viteză a motorului la pinolă se realizează printr-o antrenare solidă cu variator.



Pentru reglarea optimă a turației dorite mașina este echipată cu un afișaj digital al turației.



Livrabil opțional cu linetă fixă



BERNARDO
HOBBY

Contine afisaj digital

Accesorii standard:

- Piesă de așezare de mână 300 mm
- Disc de prindere 150 mm
- Vârf de strung ce se rotește odată cu piesa
- Piesă de antrenare cu patru dinți
- Dispozitiv de copiere
- Reglare fără trepte a turației
- Afișaj digital al turației
- Batiu
- Scule de operare



În fabricație de serie cu dispozitiv de copiere pentru copierea rațională după piese originale sau după șabloane

Strunguri cu dispozitiv de copiere

CL 1300 CL 1500

- În livrarea standard cuprinzătoare sunt cuprinse: suprafață de așezare de mână 290 mm, disc de prindere 200 mm, vârf de strung ce se rotește odată cu piesa, piesă de antrenare cu patru dinți
- Dispozitiv de copiere pentru copiere după piese originale respectiv șabloane
- Pinolă păpușă mobilă cu găurire de străpungere pentru prelucrarea pieselor lungi
- Motor de acționare cu moment puternice de antrenare pentru cele mai înalte solicitări
- Transmisie optimă prin intermediul acționării prin curele de înaltă calitate cu 4 viteze
- Construcție stabilă din fontă cenușie pentru un lucru fără vibrații
- Elemente de conectare și operare montate ergonomic pe partea frontală a mașinii
- Ax rezemat pe rulmenți de precizie pentru o precizie de concentricitate înaltă
- Accesorii standard multiple astfel un raport optim preț-performanță



Set mandrine Premium M 115, Bacuri coadă de rândunică tip A



Set mandrine Premium M 115, Bacuri în trepte



Set mandrine Premium M 115, Clește de prindere cu deschidere mare, striat în interior/exterior



În fabricație de serie cu dispozitiv montat de copiere, posibilă copiere după original sau șabloane.



Set mandrine Premium M 115, Clește de prindere 25 mm



Set mandrine Premium M 115, Segmente de planșaiabă



Păpușă fixă stabilă pentru lucrul fără vibrații. Reprezentare cu mandrină cu 4 bacuri 150 mm / M 33 (opțional)



Date tehnice	CL 1300	CL 1500
Deschiderea între vârfuri	1300 mm	1500 mm
Diametrul de prelucrare		
- prin calea de ghidare	430 mm	430 mm
- peste suport	160 mm	160 mm
- prin copiere*	160 mm	160 mm
Turația ax, fără trepte	500 / 1000 / 1950 / 2800 rot/min	500 / 1000 / 1950 / 2800 rot/min
Filet ax	M 33 x 3,5 mm	M 33 x 3,5 mm
Păpușă mobilă		
Con păpușă mobilă	MK 2	MK 2
Ajustare pinolă	100 mm	100 mm
Dispozitiv de copiere		
Lungime dispozitiv de copiere	1300 mm	1500 mm
Adâncime max. e copiere	45 mm	45 mm
Puterea cedată a motorului S ₁ 100%	1,1 kW (1,5 CP)	1,1 kW (1,5 CP)
Putere absorbită de motor S ₆ 40%	1,5 kW (2,0 CP)	1,5 kW (2,0 CP)
Tensiune	400 V	400 V
Dimensiunile mașinii (Lt x Ad x H)	2100 x 700 x 1170 mm	2300 x 700 x 1170 mm
Greutate cca.	218 kg	228 kg
Nr.art.	10-1150	10-1155

* conform șablon

Silențiozitate ridicată în funcționare prin discuri de acționare echilibrate și curele de calitate

**Top
Preț**

Accesorii standard:

- Dispozitiv de copiere
- Linetă fixă
- Piesă de așezare de mână 290 mm
- Disc de prindere diam. 200 mm
- Vârf de strung ce se rotește odată cu piesa MK 2
- Piesă de antrenare cu patru dinți diam. 40 mm
- Mandrină coroană dintată 3 - 16 mm / B 16
- Dorn mandrină MK 2 - B 16
- Cuțit de copiat în formă V de calitate HSS

Mașina puternică de strunjit lemn prin copiere pentru strungarii profesioniști pretentioși reunește optim funcția, frumusețea formei, siguranța și precizia. Axul masiv rezemat pe rulmenți de precizie cu patru turații corelate una cu alta asigură o putere de strunjire optimă la piesele mari.

CL 1300 CL 1500

Strunguri pentru lemn



Aspirare disponibilă opțional asigură un loc de muncă curat la strunjire.



Fixare simplă a suprafeței de așezare manuale prin intermediul pârghiei de prindere rapidă



Linetă imobilă pentru diametru de arbore de până la max. 90 mm cuprins în completul de livrare



Păpușa mobilă este fixată la patul mașinii repede și simplu prin intermediul blocării pârghiei singulare

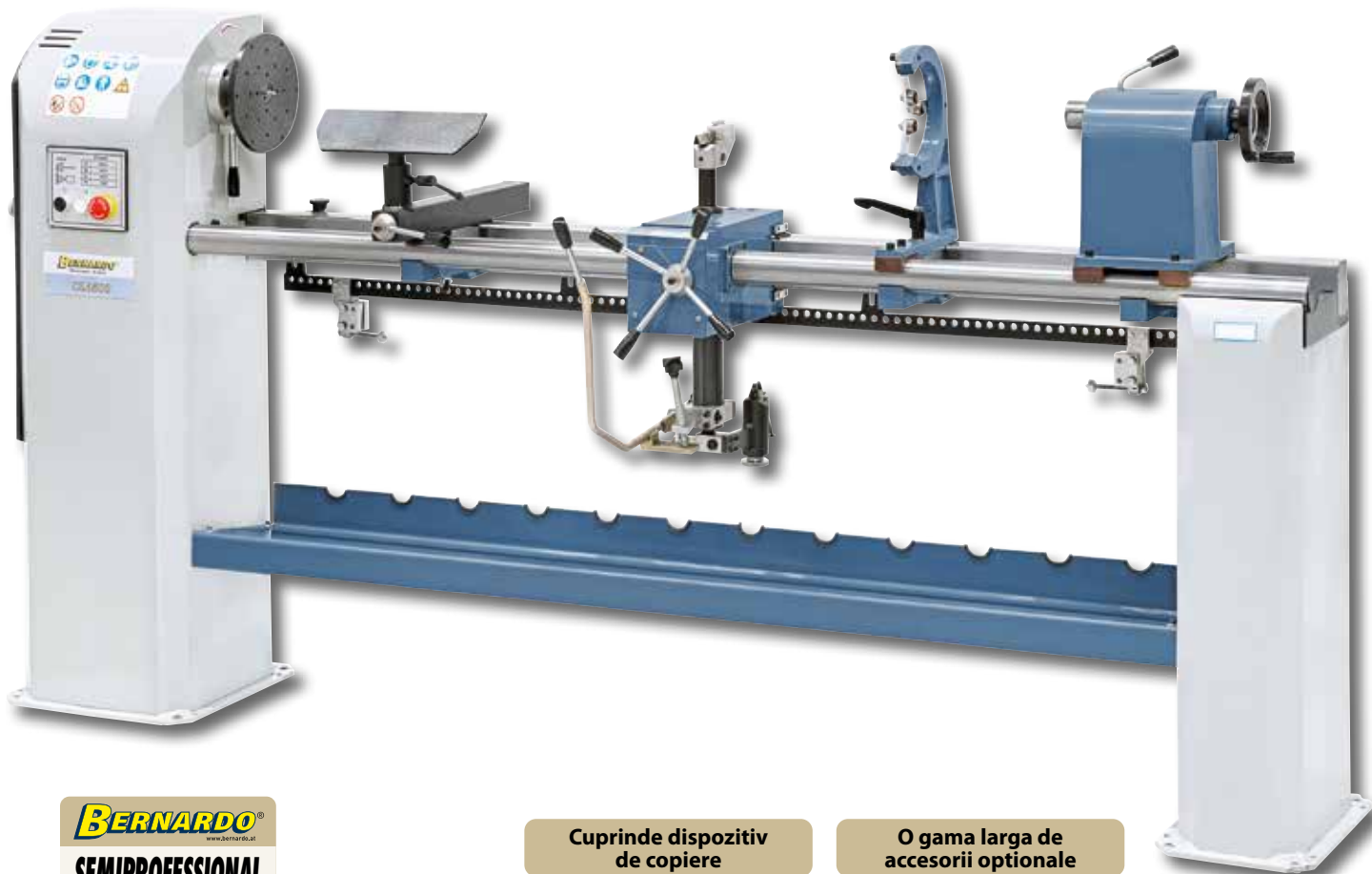

BERNARDO
SEMIPROFESSIONAL

Cuprinde dispozitiv de copiere

O gama largă de accesorii opționale

Accesorii opționale:

	Nr.art.	excl. TVA
Aspirare pentru mașini de strunjit lemn	10-4003	
Cuțit de copiat în formă V de calitate HSS	10-5010	
Set clești de prindere M 24 / M 33, 6 piese	10-5050	
Set piese de antrenare M 33 x 3,5, 7 piese.	10-5051	
Set mandrine Premium M 115	10-5064	
Mandrină cu autocentrare 40/70	10-6020	
Mandrină M 115 cu bacuri coadă de rândunică tip A	10-6054	
Bacuri „rechin” pt. mandrină M 115	10-60665	

Accesorii opționale:

	Nr.art.	excl. TVA
Bacuri coadă de rândunică tip B pentru mandrină M 115	10-60666	
Planșaiabă cu 4 bacuri 150 mm / M 33 x 3,5 mm	10-6000	
Set dălți profesionale calitate HSS, 6 buc./set A	10-7001	
Set dălți profesionale calitate HSS, 8 buc./set B	10-7002	
Set dălți standard carbon, 6 buc./set C	10-7003	
Set dălți start calitate HSS, 5 buc./set D	10-7004	
Set mini dălți calitate HSS, 5 buc./set E	10-7006	
Vârf de strung ce se rotește odată cu piesa PC-MK 2	22-1001	

BERNARDO
www.bernardo.at

Strung profesional prelucrare lemn

HCL 1200

- Fixarea rapidă a păpușii mobile pe patul mașinii prin intermediul pârgheii de prindere rapidă
- Dispozitiv de strunjire exterioră pentru prelucrarea pieselor cu diametru mai mare, disponibil opțional
- Inclusiv piesă de așezare din oțel, ușor reglabilă la diferite diametre de scule
- Variantă de execuție grea din fontă pentru un lucru fără vibrații
- Reglare ușoară a turației dorite cu ajutorul afișajului digital
- În fabricație de serie echipat cu dispozitiv de funcționare dreapta-stânga
- Reglarea variabilă a turației prin convertizorul de frecvență Delta cu derulare optimizată a momentului de rotație
- Ax principal rezemat pe rulmenți de precizie pentru o precizie de concentricitate înaltă



Aspirare disponibilă opțional asigură un loc de muncă curat la strunjire.



Set mandrine Premium M 115, Bacuri coadă de rândunică tip A



Set mandrine Premium M 115, Bacuri în trepte



Set mandrine Premium M 115, Clește de prindere cu deschidere mare, striat în interior/exterior



Manșon solid al păpușii mobile cu înclinare și diametru interior MT 2 pentru a permite prelucrarea pieselor de lucru lungi



Set mandrine Premium M 115, Clește de prindere 25 mm



Set mandrine Premium M 115, Segmente de planșaiabă



Afișajul digital în fabricație de serie înlesnește reglarea turației dorite

Delta Convertizor de frecvență

Date tehnice	HCL 1200
Deschiderea între vârfuri	1200 mm
Diametrul de prelucrare	
- prin calea de ghidare	450 mm
- peste suport	350 mm
Turația ax, fără trepte, fără trepte	0 - 1300 rot/min 0 - 3200 rot/min
Trepte de turație	fără trepte, 2 trepte
Filet ax	M 33 x 3,5 mm
Păpușă mobilă	
Con păpușă mobilă	MK 2
Ajustare pinolă	110 mm
Puterea cedată a motorului S ₁ 100%	1,5 kW (2,0 CP)
Putere absorbită de motor S ₆ 40%	2,2 kW (3,0 CP)
Tensiune	230 V
Dimensiunile mașinii (Lt x Ad x H)	2100 x 550 x 1300 mm
Greutate cca.	186 kg
Nr.art.	10-1185



Motorul de acționare de mare putere asigură un moment ridicat de rotație și la turații mici



Schimbare simplă a treptei de transmisie prin reasezarea curelei trapezoidale.



Unitatea cu ax se poate deplasa longitudinal și poate fi blocată în orice poziție.

Modelul HCL 1200 este echipat în fabricație de serie cu o reglarea a turației ajustabilă fără trepte. Astfel este asigurată o adaptare optimă la piesa de prelucrat. Acest model își găsește domeniul de utilizare preponderent la meșteșugarii profesioniști.

HCL 1200



Dispozitivul exterior de întoarcere asigură procesarea fără probleme a diametrelor pieselor de lucru mari (Ø 810 mm).



Datorită setului de suprafețe de așezare cu mâna ce se poate obține opțional pot fi executate repede și simplu cele mai diverse procese de prelucrare.

Imagine cu dispozitiv opțional de copiere Deluxe (lungime de copiere 1000 mm) pentru copierea eficientă a pieselor sau modelelor originale.



**Top
Preț**

Accesorii standard:

- Piesă de așezare de mână 360 mm
- Disc de prindere 150 mm
- Vârf de strung ce se rotește odată cu piesa
- Piesă de antrenare cu patru dinți
- Convertizor de frecvență
- Afișaj turație cu LED
- Scule de operare

Standard cu rotație la stanga și la dreapta

BERNARDO
SEMIPROFESSIONAL

Accesorii opționale:

	Nr.art.	excl. TVA
Dispozitiv de strunjire exterioră	10-4002	
Dispozitiv de copiere Deluxe	10-1116	
Set clești de prindere M 24 / M 33, 6 piese	10-5050	
Set piese de antrenare M 33 x 3,5, 7 piese.	10-5051	
Set suprafețe de așezare cu mâna 4 piese	10-5062	
Set mandrine Premium M 115	10-5064	
Planșaiță cu 4 bacuri 150 mm / M 33 x 3,5 mm	10-6000	

Accesorii opționale:

	Nr.art.	excl. TVA
Mandrină cu autocentrare 40/70, M 33 x 3,5 mm	10-6020	
Mandrină M 115 cu bacuri coadă de rândunică tip A	10-6054	
Set dălți profesionale calitate HSS, 6 buc./set A	10-7001	
Set dălți profesionale calitate HSS, 8 buc./set B	10-7002	
Set mini dălți calitate HSS, 5 buc./set E	10-7006	
Vârf de strung ce se rotește odată cu piesa PC-MK 2	22-1001	
Aspirare pentru mașini de strunjit lemn	10-4003	

Strung profesional prelucrare lemn

HCL 1200 Top

- Fixarea rapidă a păpușii mobile pe patul mașinii prin intermediul pârgheii de prindere rapidă
- Dispozitiv de strunjire exterioară pentru prelucrarea pieselor cu diametru mai mare, disponibil opțional
- Inclusiv piesă de așezare din oțel, ușor reglabilă la diferite diametre de scule
- Variantă de execuție grea din fontă pentru un lucru fără vibrații
- Reglare ușoară a turației dorite cu ajutorul afișajului digital
- În fabricație de serie echipat cu dispozitiv de funcționare dreapta-stânga
- Reglarea variabilă a turației prin convertizorul de frecvență Delta cu derulare optimizată a momentului de rotație
- Ax principal rezemat pe rulmenți de precizie pentru o precizie de concentricitate înaltă



Aspirare disponibilă opțional asigură un loc de muncă curat la strunjire.



Set mandrine Premium M 115, Bacuri coadă de rândunică tip A



Set mandrine Premium M 115, Bacuri în trepte



Set mandrine Premium M 115, Clește de prindere cu deschidere mare, striat în interior/exterior



Mașon solid al păpușii mobile cu înclinare și diametru interior MT 2 pentru a permite prelucrarea pieselor de lucru lungi



Set mandrine Premium M 115, Clește de prindere 25 mm



Set mandrine Premium M 115, Segmente de planșaibă



Afișajul digital în fabricație de serie înlesnește reglarea turației dorite

BERNARDO®
www.bernardo.at
SEMI-PROFESSIONAL

Date tehnice	HCL 1200 Top
Deschiderea între vârfuri	1200 mm
Diametrul de prelucrare	
- prin calea de ghidare	560 mm
- peste suport	450 mm
Turația ax, fără trepte, fără trepte	0 - 1200 rot/min 0 - 3200 rot/min
Trepte de turație	fără trepte, 2 trepte
Filet ax	M 33 x 3,5 mm
Păpușă mobilă	
Con păpușă mobilă	MK 2
Ajustare pinolă	110 mm
Puterea cedată a motorului S ₁ 100%	1,5 kW (2,0 CP)
Putere absorbită de motor S ₆ 40%	2,2 kW (3,0 CP)
Tensiune	230 V
Dimensiunile mașinii (Lt x Ad x H)	2100 x 550 x 1300 mm
Greutate cca.	212 kg
Nr.art.	10-1184



Motorul de acționare de mare putere asigură un moment ridicat de rotație și la turații mici



Convertorul de frecvență de calitate ridicată permite reglarea continuă a vitezelor axului.



Unitatea cu ax se poate deplasa longitudinal și poate fi blocată în orice poziție.

Modelul HCL 1200 Top este echipat în fabricație de serie cu o reglarea a turației ajustabilă fără trepte. Astfel este asigurată o adaptare optimă la piesa de prelucrat. Acest model își găsește domeniul de utilizare preponderent la meșteșugarii profesioniști. Comparativ cu HCL 1200 acest model oferă suplimentar un diametru de strunjire mărit.

HCL 1200 Top



Dispozitivul exterior de întoarcere asigură procesarea fără probleme a diametrelor pieselor de lucru mari (\varnothing 920 mm).



Datorită setului de suprafețe de așezare cu mâna ce se poate obține opțional pot fi executate repede și simplu cele mai diverse procese de prelucrare.

Delta
Convertizor de frecvență



Top
Preț

Se poate obține opțional: dispozitiv de copiere Deluxe pentru copierea rațională după piese originale sau după șabloane.

Accesorii standard:

- Piesă de așezare de mână 360 mm
- Disc de prindere 150 mm
- Vârf de strung ce se rotește odată cu piesa
- Piesă de antrenare cu patru dinți
- Convertizor de frecvență
- Afișaj turație cu LED
- Scule de operare

Standard cu rotație la stanga și la dreapta











Accesorii opționale:

	Nr.art.	excl. TVA
Dispozitiv de strunjire exterioră	10-4002	
Dispozitiv de copiere Deluxe	10-1116	
Set clești de prindere M 24 / M 33, 6 piese	10-5050	
Set piese de antrenare M 33 x 3,5, 7 piese.	10-5051	
Set suprafețe de așezare cu mâna 4 piese	10-5062	
Set mandrine Premium M 115	10-5064	
Planșăibă cu 4 bacuri 150 mm / M 33 x 3,5 mm	10-6000	

Accesorii opționale:

	Nr.art.	excl. TVA
Mandrină cu autocentrare 40/70, M 33 x 3,5 mm	10-6020	
Mandrină M 115 cu bacuri coadă de rândunică tip A	10-6054	
Set dălți profesionale calitate HSS, 6 buc./set A	10-7001	
Set dălți profesionale calitate HSS, 8 buc./set B	10-7002	
Set mini dălți calitate HSS, 5 buc./set E	10-7006	
Vârf de strung ce se rotește odată cu piesa PC-MK 2	22-1001	
Aspirare pentru mașini de strunjit lemn	10-4003	

Dispozitiv de copiere	Dispozitiv de copiere Deluxe	Aspirare pentru mașini de strunjit lemn	Batiu universal ULEG
Copying device	Copying device Deluxe	Sweeper for woodturning lathe	Universal-stand ULEG
			
Pentru copierea pieselor originale sau după șablon, lungime de copiere 850 mm copying device for copying of original parts ore templates, Copying length 850 mm	Pentru copierea pieselor originale sau după șablon, lungime de copiere 1200 mm copying device for copying of original parts ore templates, Copying length 1200 mm	Racord aspirare: 100 mm Ajustare înălțime Dust extraction outlet: 100 mm Height adjustable	Lungime de lucru: 535 - 910 mm Înălțime de lucru: 635 - 865 mm Working length: 535 - 910 mm Working height: 635 - 865 mm
Prelungire pentru ULEG	Set clești de prindere M 24/M 33, 6 piese	Set piese de antrenare M 33 x 3,5, 7 piese.	Set piese de antrenare M 33 x 3,5, 9 piese.
Extension for ULEG	Collet chuck system M 24 / M 33, 6 pcs.	Drive center set M 33 x 3,5 - 7 pcs.	Drive center set M 33 x 3,5 - 9 pcs.
			
Lungime de lucru: 500 - 870 mm Înălțime de lucru: 635 - 865 mm Working length: 500 - 870 mm Working height: 635 - 865 mm	Clești de prindere: 6 / 10 / 12 / 16 mm / 5,8" Collets: 6 / 10 / 12 / 16 mm / 5,8"	Filet M33 x 3,5 mm, câte 3 buc. de antrenori cu patru dinți și antrenori cu mulți dinți Thread M33 x 3,5 mm, each 3 pcs. 4 tooth and multi tooth drive center	Filet M 33 x 3,5 incl. 2 punctatoare pe role MK 1 și MK 3 Thread M33 x 3,5 mm, incl. 2 live center MT 1 and MT 2 center
Set suprafețe de așezare cu mâna 4 piese	Planșaibă cu 4 bacuri 150 mm	Mandrină cu 4 bacuri	Mandrină cu 3 bacuri
Glide bowl turner's toolrest set 4 pcs.	4-jaw independent chuck 150 mm	4-jaw chuck	3-jaw chuck
			
Set suprafețe de așezare cu mâna pentru diferite procese de prelucrare Glide bowl turner's toolrest set for a wide variety of machining operations	Filet M33, bacuri reglabile individual Thread M33, jaws separately adjustable	Diametru 125 mm resp. 150 mm Filet M33, cu prindere centrală Diameter 125 mm or 150 mm Thread M33, centric clamping	Diametru 125 mm resp. 150 mm Filet M33, cu prindere centrală Diameter 125 mm or 150 mm Thread M33, centric clamping
Mandrină cu autocentrare	Set sistem mandrină 6-piese	Mandrină M 70	Mandrină M 95
Self-centering chuck	6 pcs. power chuck set	Chuck M 70	Chuck M 95
			
Domeniu de prindere: 40 - 70 mm Filet M33 Range: 40 - 70 mm Thread M33	Multe posibilități de strângere Various clamping possibilities	Diametru 70 mm, filet 1"x8TPI cu bacuri coadă de rândunică tip A Diameter 70 mm, thread 1"x8TPI with dovetail jaws type A	Diametru 95 mm, filet M33 cu bacuri coadă de rândunică tip A Diameter 95 mm, thread M33 with dovetail jaws type A

Mandrină M 115	Set mandrine Premium, M 70	Set mandrine Premium, 95 mm	Set mandrine Premium, 110 mm
Chuck M 115	Power chuck set Premium M 70	Power chuck set Premium M 95	Power chuck set Premium M 115
			
Diametru 115 mm, filet M33 cu bacuri coadă de rândunică tip A Diameter 115 mm, thread M33 with dovetail jaws type A	Diametru 70 mm, filet 1"x8TPI incl. 5 bacuri diferite Diameter 70 mm, thread 1"x8TPI incl. 5 different jaws	Diametru 95 mm, filet M33 incl. 5 bacuri diferite Diameter 95 mm, thread M33 incl. 5 different jaws	Diametru 115 mm, filet M33 incl. 5 bacuri diferite Diameter 115 mm, thread M33 incl. 5 different jaws
Set dălți profesionale calitate A	Set dălți profesionale calitate B	Set dălți standard C	Set dălți start calitate D
Profi-chisel set A	Profi-chisel set B	Standard-chisel set C	Starter-chisel set D
			
HSS, 6 piese Lungime de prindere: 340 / 300 / 255 mm HSS, 6 pcs. Handle length: 340 / 300 / 255 mm	HSS, 8 piese Lungime de prindere: 240 mm HSS, 8 pcs. Handle length: 240 mm	Carbon, 6 piese Lungime de prindere: 340 / 300 / 255 mm Carbon, 6 pcs. Handle length: 340 / 300 / 255 mm	HSS, 5 piese, Lungime de prindere: 440 / 410 / 300 / 255 mm HSS, 5 pcs. Handle length: 440 / 410 / 300 / 255 mm
Set mini dălți calitate E	Set mini dălți calitate F		
Mini-chisel set E	Mini-chisel set F		
			
HSS, 5 piese Lungime de prindere: 160 mm HSS, 5 pcs. Handle length: 160 mm	HSS, 3 piese Lungime de prindere: 200 mm HSS, 3 pcs. Handle length: 200 mm		

Dealerul dvs.

BERNARDO[®]
www.bernardo.at

PWA Handelsges.m.b.H.
4020 Linz | Nebingerstraße 7a | Austria
phone: +43.732.66 40 15 | fax: +43.732.66 40 15-9
e-mail: bernardo@pwa.at | www.bernardo.at

Imprima

Toate drepturile rezervate – folosirea continutului ori a unor parti din aceasta brosură, fara instiintarea, respectiv aprobarea proprietarului se pedepseste conform legilor in vigoare. Brosura si continutul sau va sunt puse la dispozitie ca o oportunitate la indemana tuturor. PWA isi rezerva dreptul de a revizui oricand specificatiile paginilor sale fara o instiintare prealabila. PWA nu va fi raspunzatoare pentru niciun fel de erori de imprimare sau greseli. Masinile sunt afisate partial cu dotarile optionale. Editia 01/2024.