

BERNARDO®

www.bernardo.at

03 | 2024

ZAAGMACHINES

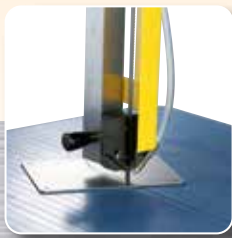

CS 225
CS 250 eco
CS 250
CS 315 L
CS 350 L
CS 275 H
CS 315 H
CS 350 SA
EBS 85 B
EBS 100 B
EBS 100 C
EBS 100 S
EBS 125 Vario

Vario 150 T
HBS 128 G
EBS 115
EBS 150 GC
EBS 150 BC
EBS 128 C
EBS 128 CL
EBS 181
EBS 181 G
GBS 200 B
GBS 200 G
MCB 210 eco
MCB 270 eco

MCB 320 eco
HBS 150 Z
HBS 210 Pro
HBS 210 Pro Vario
HBS 275
HBS 275 Vario
HBS 275 PRO
HBS 275 PRO Vario
MBS 280 DG PRO
MBS 280 DG-V PRO
MBS 290 DG PRO
MBS 290 DG-V PRO
MBS 300 DG PRO

MBS 300 DG-V
PRO
MBS 315 DG-VR
PRO
MBS 350 DG-VR
PRO
MBS 530 DG
MBS 300 DGA
MBS 350 DGA
MBS 350 DGA-V
MBS 530 DGA-V
DGS 460 HV
CBS 280

CBS 400
CBS 280 G
CBS 280 VA
CGS 330 VAG
BSM 330 NC
BSM 330 NC Pro
BSM 430 NC
BSM 430 NC Pro
BSM 530
BSM 530 NC Pro
BSMG 300 NC
BSMG 400 NC
BSMG 600 NC

Handmatige montagezaag

CS 225

De compacte montagezaag CS 225 met laag eigen gewicht en handzame afmetingen is het ideale gereedschap voor bouwplaatsen en montage.

- Stabiele reduceeraandrijving, loopt in oliebad
- Automatische koelmiddelmembraanpomp met koelmiddelfilter
- Voor het zagen van profielen, buizen en stafmateriaal....
- Gietstalen sokkel met geïntegreerde koelmiddelbak (Inhoud: ca. 1,5 l)
- Ergonomische besturingshandgreep met veiligheidsschakelaar
- Rustige vibratievrije loop door de inzet van hoogwaardige materialen
- Optimale prijs-kwaliteitsverhouding door de veelzijdige inzetmogelijkheden
- Inclusief werkstukaanslag voor rationeel werken

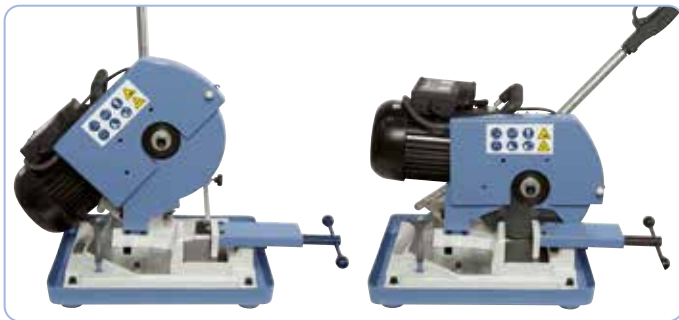

Zaagbladbescherming volgens CE-normering, sluit automatisch bij het omhoog klappen

Inclusief HSS--zaagblad



Makkelijk te transporteren door economische draaggreep

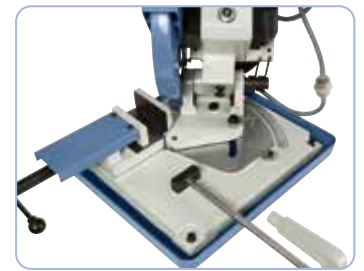

Voor rechte en versteksneden tot 45° links te gebruiken

Optimale prijs/kwaliteitsverhouding



Afbeelding met optionele onderstel

BERNARDO
www.bernardo.at
SEMIPROFESIONAL

Technische gegevens

CS 225

Zaagbladafmeting	225 x 32 mm
Toerental	86 omw./min
Materiaalklem max. geopend	70 mm
Koelmiddelinhoud ca.	1,5 l
Motor-afgiftecapaciteit S ₁ 100%	1,1 kW
Motor-opnamecapaciteit S ₆ 40%	1,5 kW
Spanning	230 V
Machinafmetingen (B x D x H)	570 x 650 x 720 mm
Gewicht ca.	33 kg
Art. nr.	04-1839

Standaard geleverd met:

- HSS-zaagblad 225 x 2,0 x 32 mm, Z 150
- Koelmiddelrichting met filter
- Werkstukaanslag

Zaagcapaciteit

	○	□	▭	●	■
90°	60 mm	60 x 60 mm	70 x 60 mm	45 mm	40 x 40 mm
45° links	60 mm	55 x 55 mm	70 x 55 mm	45 mm	40 x 40 mm

Leverbare toebehoren:

HSS-zaagblad 225 x 2,0 x 32 mm, Z 150	Art. nr.	48-1036	excl. BTW.
Verrijdbaar onderstel		56-1081	
Magnetische spanenverwijderaar		51-1050	
Universeel koelmiddelconcentraat MN 1103, 5 ltr		54-1206	

Manuele metaalcirkelzaag

CS 250 eco

De handmatige metaalcirkelzaag CS 250 eco biedt de kostenbewuste gebruiker een overtuigende prijs-prestatieverhouding. Door de robuuste uitvoering, de exacte zaagresultaten en de eenvoudige bediening is dit model ideaal voor doe-het-zelvers, maar ook voor bouwplaatsen en montage.

- Aandrijfkop voor verstekzagen rechts en links 45° zwenkbaar
- Aandrijving met geharde en geslepen wormas en bronzen wormwiel
- Voor het zagen van staal, lichte metalen en kunststoffen
- Ergonomisch vormgegeven handgreep met druktoetsen voor moeiteloos zagen
- Aandrijving is geluidsarm en in oliebad lopend
- Nauwkeurige, 4 voedig gevoerde, zelfcenterende materiaalklem
- Veiligheidskap opent automatisch bij het zagen



Centrisch inspanbare materiaalklem met langsverschuifbare spanbekken



De beschermkap opent automatisch bij het neerlaten van de aandrijvingskop.



Zwenkbare aandrijfkop (45 links / rechts), optimaal voor verstekzagen

Inclusief koelmiddelrichting

Zaagcapaciteit	●	○	□	▭
90°	50 mm	60 mm	60 x 60 mm	35 x 70 mm
45°	45 mm	60 mm	60 x 60 mm	35 x 70 mm

Technische gegevens	CS 250 eco
Zaagbladafmeting	250 x 32 mm
Toerental	64 omw./min
Materiaalklem max. geopend	110 mm
Werkhoogte	880 mm
Motor-afgiftecapaciteit S ₁ 100%	0,75 kW
Motor-opnamecapaciteit S ₆ 40%	1,1 kW
Spanning	230 V
Machineafmetingen (B x D x H)	825 x 700 x 1560 mm
Gewicht ca.	85 kg
Art. nr.	04-1838

Standaard geleverd met:

- Koelmiddelrichting met filter
- Onderstel
- Werkstukaanslag
- Zelfcenterende materiaalklem

Leverbare toebehoren:

Zaagblad HSS-TiN-gecoat 250 x 2,5 x 32 mm, Z 128
Magnetische spanenverwijderaar
Universeel koelmiddelconcentraat MN 1103, 5 ltr

Art. nr. excl. BTW.
48-1037
51-1050
54-1206



BERNARDO
www.bernardo.at
HOBBY

Onderstel standaard

Manuele metaalcirkelzaag

CS 250

De prijswaardige metaal cirkelzaag CS 250 met zwenkbare aandrijfkop is een ideale machine op bouwplaatsen, voor montage-inzet, in de landbouw en bij de doe-het-zelver.

- Aandrijving met geharde en geslepen wormas en bronzen wormwiel
- Aandrijfkop voor verstekzagen rechts en links 45° zwenkbaar
- Aandrijving in oliebad lopend
- Voor het zagen van profielen, buizen en stafmateriaal....
- Veiligheidskap opend automatisch bij zagen
- Massieve gietstalen sokkel met geïntegreerde koelmiddelbak
- Groot bemeten machineklem met stergreep en snelspanhendel - ideaal voor seriezagen
- Ergonomische besturingshandgreep met veiligheidsschakelaar
- Automatische koelmiddelmembraanpomp met koelmiddelfilter
- Massieve zelfcentrerende materiaalklem met langverschuifbare spanbekken



Groot bemeten materiaalklem met stergreep, snelspanhendel en speciaalspanbekken voor nauwkeurig zagen.



Aandrijfkop naar rechts en links 45° zwenkbaar

Laag toerental
40 / 80 omw./min



BERNARDO
SEMIPROFESSIONAL

Technische gegevens

CS 250

Zaagbladafmeting	250 x 32 mm
Toerental	40 / 80 omw./min
Materiaalklem max. geopend	115 mm
Werkhoogte	850 mm
Motor-afgiftecapaciteit S _i 100%	0,75 / 1,1 kW
Motor-opnamecapaciteit S _e 40%	1,1 / 1,6 kW
Spanning	400 V
Machinafmetingen (B x D x H)	840 x 1150 x 1570 mm
Gewicht ca.	124 kg
Art. nr.	04-1841

Zaagcapaciteit

	●	○	□	▭
90°	60 mm	65 mm	65 x 65 mm	90 x 50 mm
45°	50 mm	50 mm	50 x 50 mm	55 x 50 mm

Standaard geleverd met:

- Koelmiddelrichting met filter
- Onderstel
- Werkstukaanslag
- Materiaalklem met snelspanhendel

**Optimale
prijs/kwaliteitsverhouding**

Leverbare toebehoren:

Zaagblad HSS-TiN-gecoat 250 x 2,5 x 32 mm, Z 128 (CS 250)	48-1037
Zaagblad HSS-TiN-gecoat 315 x 2,5 x 32 mm, Z 160 (CS 315 L)	48-1040
Zaagblad HSS-TiN-gecoat 350 x 2,5 x 32 mm, Z 160 (CS 350 L)	48-1044
Magnetische spanenverwijderaar	51-1050
Universeel koelmiddelconcentraat MN 1103, 5 ltr	54-1206

Art. nr. excl. BTW.

Manuele metaalcirkelzaagen

De metaalcirkelzagen uit de CS-serie bieden door hun complete uitrusting een optimale prijs-kwaliteit verhouding voor metaalverwerkende bedrijven. De speciale materiaalklem garandeert een nauwkeurig en zuiver zagen.

CS 315 L CS 350 L

- Dubbele materiaalklem met materiaalaanslag voor verstekzagen tot 45°
- Voor het zagen van staal, lichte metalen en kunststoffen
- Zaagbladbeschermkap volgens CE, sluit automatisch
- Ergonomische handgreep met 24 V veiligheidsschakelaar
- Nauwkeurige zaagresultaten door de speciale materiaalklem, het werkstuk wordt links en rechts van het zaagblad ingespannen
- Standaard met een TiN-gecoat zaagblad
- Laag toerental van zaagblad, optimaal voor zagen van RVS
- Geharde en geslepen tandwielen, in oliebad lopend
- Koelmiddelinstallatie plaatsbesparend binnenin de machine ondergebracht

BERNARDO
SEMIPROFESSIONAL



Massieve zelfcentrerende materiaalklem met langsverschuifbare spanbekken



Zwenkbare aandrijfkop (45° links / rechts), optimaal voor verstekzagen

Inclusief
HSS-TiN-zaagblad



Laag toerental
18 / 36 omw./min

Standaard geleverd met:

- Koelmiddelinstallatie met filter
- Zelfcentrerende materiaalklem
- TiN-gecoat zaagblad
- Werkstukaanslag
- Onderstel

Technische gegevens

	CS 315 L	CS 350 L
Zaagbladafmeting	315 x 32 mm	350 x 32 mm
Toerental	18 / 36 omw./min	18 / 36 omw./min
Materiaalklem max. geopend	140 mm	145 mm
Werkhoogte	960 mm	960 mm
Motor-afgiftecapaciteit S _i 100%	0,75 / 1,3 kW	0,75 / 1,3 kW
Motor-opnamecapaciteit S _e 40%	1,1 / 1,8 kW	1,1 / 1,8 kW
Spanning	400 V	400 V
Machinafmetingen (B x D x H)	550 x 1000 x 1860 mm	550 x 1000 x 1910 mm
Gewicht ca.	210 kg	215 kg
Art. nr.	04-1885	04-1887

Zaagcapaciteit CS 315 L

	●	○	□	■	▭
90°	55 mm	100 mm	95 x 95 mm	50 x 50 mm	140 x 85 mm
60°	45 mm	100 mm	90 x 90 mm	40 x 40 mm	110 x 90 mm
45°	45 mm	100 mm	90 x 90 mm	40 x 40 mm	100 x 90 mm

Zaagcapaciteit CS 350 L

	●	○	□	■	▭
90°	60 mm	110 mm	110 x 110 mm	60 x 60 mm	140 x 100 mm
60°	55 mm	110 mm	100 x 100 mm	45 x 45 mm	120 x 100 mm
45°	55 mm	105 mm	100 x 100 mm	45 x 45 mm	100 x 100 mm

Manuele metaalcirkelzaagen

CS-Serie

De manuele metaalcirkelzaagen CS 275 H en CS 315 H vallen op door hun 2 zaag snelheden voor het zagen van profielen, buizen en stafmateriaal van div. soorten metaal en RVS. Door de robuuste uitvoering, de nauwkeurige zaagresultaten en de makkelijke bediening zijn deze machines onontbeerlijk in metaalverwerkende bedrijven.

- Aandrijfkop voor zaagwerkzaamheden naar rechts en links 90° zwenkbaar
- Uitneembare koelmiddelrichting in robuuste onderstel geïntegreerd
- Aandrijving met geharde en geslepen wormas en bronzen wormwiel
- Veiligheidskap opent automatisch bij het zagen
- Nauwkeurige, 4 voedig gevoerde, zelfcenterende materiaalklem
- Ergonomisch gevormde handgreep met drukknop
- Laag toerental van het zaagblad (19 / 38 omw./min) optimaal voor het zagen van stafmateriaal (CS 315 H)
- Aandrijving is geluidsarm en in oliebad lopend



Centrisch inspanbare materiaalklem met langsverschuifbare spanbekken



Prestatiegerichte koelmiddelrichting plaatsbesparend in het onderstel geïntegreerd

Laag toerental
19 / 38 omw./min

CS 315 H

Leverbare toebehoren:

	Art. nr.	excl. BTW.
Zaagblad HSS-TiN-gecoat 275 x 2,5 x 40 mm, Z 140	48-1025	
Zaagblad HSS-TiN-gecoat 315 x 2,5 x 40 mm, Z 160	48-1026	
Magnetische spanenverwijderaar	51-1050	
Universeel koelmiddelconcentraat MN 1103, 5 ltr	54-1206	

Technische gegevens

	CS 275 H	CS 315 H
Zaagbladafmeting	275 x 40 mm	315 x 40 mm
Toerental	48 / 96 omw./min	19 / 38 omw./min
Materiaalklem max. geopend	110 mm	150 mm
Werkhoogte	900 mm	920 mm
Motor-afgiftecapaciteit S ₁ 100%	1,4 / 2,0 kW	0,75 / 1,5 kW
Motor-opnamecapaciteit S ₆ 40%	2,0 / 2,8 kW	1,0 / 2,1 kW
Spanning	400 V	400 V
Machinafmetingen (B x D x H)	460 x 840 x 1740 mm	530 x 1000 x 1740 mm
Gewicht ca.	175 kg	235 kg
Art. nr.	04-1890	04-1891

Zaagcapaciteit CS 275 H

	●	●	□	■	□	■
90°	70 mm	70 mm	70 x 70 mm	70 x 70 mm	70 x 60 mm	70 x 60 mm
45°	60 mm	60 mm	60 x 60 mm	60 x 60 mm	80 x 50 mm	70 x 50 mm

Zaagcapaciteit CS 315 H

	●	●	□	■	□	■
90°	80 mm	80 mm	80 x 80 mm	80 x 80 mm	90 x 80 mm	90 x 80 mm
45°	70 mm	70 mm	70 x 70 mm	70 x 70 mm	80 x 70 mm	80 x 70 mm

Standaard geleverd met:

- Koelmiddelrichting met filter
- Zelfcenterende materiaalklem
- Onderstel



BERNARDO
PROFESSIONAL

Halfautomatische metaalcirkelzaag

De halfautomatische metaalcirkelzaag CS 350 SA is speciaal ontworpen voor het economisch zagen van enkel stuks en kleine series. Door door is deze machine vooral geschikt voor bedrijven die een betrouwbare machine nodig hebben voor dagelijks gebruik.

CS 350 SA

- Nauwkeurige 4-voudig gevoerde, zelfcenterende dubbelspan materiaalklem
- Optimale veiligheid bij het zagen door de automatische zaagbescherming
- Zwaar machineonderstel, voorbereid voor de aanbouw van diverse rollenbanen
- Aandrijving met snelkoppeling - verhindert zaagblad breuk
- Prestatiegerichte koelmiddelrichting in machineonderstel geïntegreerd
- Pneumatische neerlaat van de zaagkop met instelbare op en neersnelheid
- 2 zaagsnelheden - geschikt voor zagen van profielen, buizen, staf van ijzer, RVS etc...



Pneumatische snelspanmateriaalklem voor korte stellingen



Aandrijfkop naar rechts en links 90° zwenkbaar

Pneumatische materiaalklem



Werkvolgorder halfautomatisch zagen:

- Pneumatisch klemmen van de materiaalklem
- Pneumatisch neerlaten van de zaagkop om te zagen
- Na het zagen komt de zaagkop weer op naar uitgangspositie
- Openen van de pneumatische materiaalklem

Leverbare toebehoren:

	Art. nr.	excl. BTW.
Zaagblad HSS-TiN-gecoat 350 x 2,5 x 40 mm, Z 160	48-1027	
Magnetische spanenverwijderaar	51-1050	
Universeel koelmiddelconcentraat MN 1103, 5 ltr	54-1206	

Technische gegevens

CS 350 SA

Zaagbladafmeting	350 x 40 mm
Toerental	19 / 38 omw./min
Materiaalklem max. geopend	150 mm
Werkhoogte	930 mm
Motor-afgiftecapaciteit S _i 100%	0,75 / 1,5 kW
Motor-opnamecapaciteit S _e 40%	1,0 / 2,1 kW
Spanning	400 V
Machineafmetingen (B x D x H)	750 x 1100 x 1400 mm
Gewicht ca.	270 kg
Art. nr.	04-1892

Zaagcapaciteit

	●	●	□	■	□	■
90°	95 mm	95 mm	95 x 95 mm	95 x 95 mm	100 x 90 mm	100 x 90 mm
45°	95 mm	95 mm	75 x 75 mm	75 x 75 mm	100 x 75 mm	100 x 75 mm

Standaard geleverd met:

- Koelmiddelrichting met filter
- Pneumatische materiaalklem
- Voetpedaal
- Onderstel

Vario-metaalbandzaagmachine

EBS 85 B

De vario-metaalbandzaagmachine EBS 85 B valt op door zijn geringe gewicht, ideaal voor bouwplaatsen en reparatiewerkzaamheden. Door de traploze verstelling van de zaagsnelheid is deze machine zowel voor stafmateriaal als voor holle profielen geschikt.

- Rustige vibratievrije loop door de inzet van hoogwaardige materialen
- Traploze zaagsnelheid voor de optimale aanpassing aan het werkstuk
- Optimale zaagresultaten door kogelgelagerde zaagbandgeleiding
- Milieuvriendelijk, omdat het gebruik van smeer en koelvloeistof vervalt
- Optimale prijs-kwaliteitsverhouding door de veelzijdige inzetmogelijkheden
- Prestatiegerichte aandrijfmotor met goede regelkarakteristiek
- Voor verstekzagen wordt de zaagbeugel gedraaid
- Inclusief werkstukaanslag voor rationeel werken

BERNARDO[®]
www.bernardo.at
SEMIPROFESSIONAL



Prestatiegerichte aandrijfmotor met elektrische toerentalregeling



Zaagbladgeleiding kan worden aangepast aan de materiaalbreedte



Zaagbeugel met afsluiterichting voor betere handzaamheid bij mobiele inzet



Technische gegevens

EBS 85 B

Zaagbereik rond 90°	85 mm
Zaagbereik vlak 90°	85 x 105 mm
Zaagbereik rond 45°	70 mm
Zaagbereik vlak 45°	55 x 70 mm
Zaagbandafmeting	1325 x 13 x 0,65 mm
Zaagsnelheid, traploos	30 - 80 m/min
Motorcapaciteit	1,0 kW
Spanning	230 V
Machinafmetingen (B x D x H)	700 x 320 x 430 mm
Gewicht ca.	19 kg
Art. nr.	04-1018

Standaard geleverd met:

- Zaagband
- Werkstukaanslag
- Traploze zaagbandsnelheid
- Ergonomische handgreep

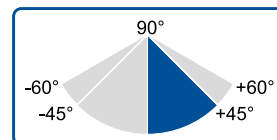

Leverbare toebehoren:

- Bandzaag HSS 1325 x 13 x 0,65 - 14 tpi
- Bandzaag HSS 1325 x 13 x 0,65 - 8 tpi
- Bandzaag BiFlex 1325 x 13 x 0,65 - 14 tpi
- Bandzaag BiFlex 1325 x 13 x 0,6 - Vario 6/10 tpi

Art. nr.	excl. BTW.
47-1206	
47-1207	
47-1208	
47-1209	

Vario-metaalbandzaagmachine

EBS 100 B

Kleine metaalbandzaagmachine EBS 100 B met eenzijdige verstekzaagmogelijkheid. De elektronisch geregelde bandzaagsnelheid maakt de machine voor vele materialen inzetbaar.

- Voor het zagen van profielen, buizen, stafmateriaal uit ijzer, NE-materialen, hout
- Optimaal voor bouwplaatsen en montagewerkzaamheden
- Gering eigen gewicht, daardoor makkelijk transporteerbaar
- Traploos instelbare bandzaagsnelheid van 20 - 70 m/min
- Machinedelen en zaagbeugel uit hoogwaardig aluminium
- Sterken motor, ook bij veelvuldig gebruik
- Rustige, vibratiearme loop door hoogwaardige aluminium aandrijfwiël
- Kogelgelagerde zaagbandgeleiding met snelverstelling
- Instelbare werkstukaanslag voor seriewerk



Inclusief werkstukaanslag voor rationeel werken, ideaal voor serie zagen.



Traploos instelbare zaagbandsnelheid voor optimale zaagresultaten



Kogelgelagerde zaagbandgeleiding met snelverstelling voor het aanpassen aan de werkstukbreedte garandeerd een optimaal werkresultaat



Het hoogwaardige aluminium aandrijfwiël met gummiband zorgt voor een rustige loop



Verstelbare zaagbeugel voor verstekzagen

Vario-aandrijving

Standaard geleverd met:

- Zaagband
- Werkstukaanslag
- Traploze zaagbandsnelheid



Technische gegevens

EBS 100 B

Zaagbereik rond 90°	100 mm
Zaagbereik vlak 90°	100 x 100 mm
Zaagbereik rond 45°	60 mm
Zaagbereik vlak 45°	55 x 60 mm
Zaagbandafmeting	1140 x 13 x 0,65 mm
Zaagsnelheid, traploos	20 - 70 m/min
Motorcapaciteit	1,5 kW
Spanning	230 V
Machinafmetingen (B x D x H)	550 x 340 x 400 mm
Gewicht ca.	16 kg
Art. nr.	04-1020

BERNARDO®
www.bernardo.nl
HOBBY

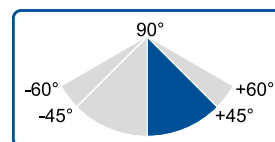

Leverbare toebehoren:

Bandzaag HSS 1140 x 13 x 0,65 mm - 14 tpi	Art. nr.	excl. BTW.
Bandzaag HSS 1140 x 13 x 0,65 mm - 8 tpi	47-1000	
Bandzaag BiFlex 1140 x 13 x 0,65 mm - 14 tpi	47-1001	
Bandzaag BiFlex 1140 x 13 x 0,6 mm - Vario 6/10 tpi	47-1002P	
	47-1004	

Metaalbandzaag

EBS 100 C

De metaalbandzaag EBS 100 C met de uiterst attractieve prijs/kwaliteitverhouding is de ideale machine voor de thuiswerker en Hobby-ist.

- Optimale prijs/kwaliteitverhouding door de veelzijdige inzetbaarheid
- Inclusief werkstukaanslag voor rationeel werken
- Verstelbare zaagbeugel voor verstekzagen tot 45°
- Ideaal voor bouwplaatsen door het geringe eigen gewicht
- Standaard met geïntegreerde spanenopvangbak
- Optimale zaagresultaten door de kogelgelagerde bandzaaggeleiding
- Snelspan materiaalklem standaard in leveringsomvang



Sterke aandrijfmotor, ook bij veelvuldig gebruik



Kogelgelagerde zaagbandgeleiding voor optimale zaagresultaten



Inclusief snelspanmateriaalklem en spanenopvangbak

BERNARDO®
www.bernardo.at
HOBBY



De zaagbeugel kan voor verstekzagen tot 45° versteld worden

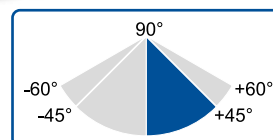

Technische gegevens

EBS 100 C

Zaagbereik rond 90°	100 mm
Zaagbereik vlak 90°	100 x 150 mm
Zaagbereik rond 45°	65 mm
Zaagbereik vlak 45°	60 x 100 mm
Zaagbandafmeting	1470 x 13 x 0,65 mm
Zaagsnelheid	45 m/min
Motor-afgiftecapaciteit S ₁ 100%	0,37 kW
Motor-opnamecapaciteit S ₆ 40%	0,55 kW
Spanning	230 V
Machinaafmeting (L x D x H)	700 x 320 x 420 mm
Gewicht ca.	26 kg
Art. nr.	04-1025

Standaard geleverd met:

- Zaagband
- Werkstukaanslag
- Snelspanmateriaalklem
- Ergonomische handgreep
- Spanenopvangbak

Leverbare toebehoren:

Bandzaag HSS 1470 x 13 x 0,65 mm - 14 tpi	47-1005
Bandzaag HSS 1470 x 13 x 0,65 mm - 8 tpi	47-1006
Bandzaag BiFlex 1470 x 13 x 0,65 mm - 14 tpi	47-1007P
Bandzaag BiFlex 1470 x 13 x 0,6 mm - Vario 6/10 tpi	47-1009
Onderstel	56-1075

Art. nr. excl. BTW.

Metaalbandzaag

EBS 100 S

De mobiele bandzaag EBS 100 S is de ideale machine voor de inzet bij bouwplaatsen. Door de rustige en vibratievrije loop worden nauwkeurige zaagresultaten behaald.

- Voor het zagen van profielen, buizen en stafmateriaal van metaal, NE-materialen, Hout
- Geringe eigen gewicht, makkelijk transporteerbaar d.m.v. handgreep
- Automatische eindafslag na het doorzagen
- 3-voudig instelbaar voor zelfstandige neerlaat van de zaagbeugel
- Rustige vibratievrije loop door inzet van hoogwaardige materialen
- Kogelgelagerde zaagbandgeleiding voor optimale zaagresultaten
- Inclusief snelspanmateriaalklem en werkstukaanslag
- Hoge stabiliteit door de aluminium behuizing



Standaard met gepatenteerde snelspanmateriaalklem uitgerust



Verstelbare zaagbeugel voor verstekzagen



Zaagdruk van de zaagbeugel 3-voudig instelbaar

Onverslaanbare prijs/kwaliteitsverhouding

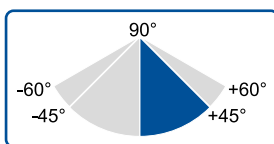

BERNARDO
SEMIPROFESSIONAL



Technische gegevens	EBS 100 S
Zaagbereik rond 90°	100 mm
Zaagbereik vlak 90°	100 x 150 mm
Zaagbereik rond 45°	65 mm
Zaagbereik vlak 45°	60 x 100 mm
Zaagbandafmeting	1470 x 13 x 0,65 mm
Zaagsnelheid	45 m/min
Motor-afgiftecapaciteit S ₁ 100%	0,37 kW
Motor-opnamecapaciteit S ₆ 40%	0,55 kW
Spanning	230 V
Machinafmeting (L x D x H)	730 x 320 x 420 mm
Gewicht ca.	23 kg
Art. nr.	04-1040



Standaard geleverd met:

- Zaagband
- Werkstukaanslag
- Snelspanmateriaalklem
- Automatische eindafslag
- Spanenopvangbak
- Separate noodstop volgens CE

Leverbare toebehoren:

Bandzaag HSS 1470 x 13 x 0,65 mm - 14 tpi
 Bandzaag HSS 1470 x 13 x 0,65 mm - 8 tpi
 Bandzaag BiFlex 1470 x 13 x 0,65 mm - 14 tpi
 Bandzaag BiFlex 1470 x 13 x 0,6 mm - Vario 6/10 tpi
 Onderstel

Art. nr. excl. BTW.
 47-1005
 47-1006
 47-1007P
 47-1009
 56-1075

Vario-metaalbandzaagmachine

EBS 125 Vario

De vario-metaalbandzaagmachine EBS 125 Vario valt op door zijn geringe gewicht, ideaal voor bouwplaatsen en reparatiewerkzaamheden. Door de traploze verstelling van de zaagsnelheid is deze machine zowel voor stafmateriaal als voor holle profielen geschikt.

- Rustige vibratievrije loop door de inzet van hoogwaardige materialen
- Traploze zaagsnelheid voor de optimale aanpassing aan het werkstuk
- Optimale zaagresultaten door kogelgelagerde zaagbandgeleiding
- Milieuvriendelijk, omdat het gebruik van smeer en koelvloeistof vervalt
- Optimale prijs-kwaliteitsverhouding door de veelzijdige inzetmogelijkheden
- Prestatiegerichte aandrijfmotor met goede regelkarakteristiek
- Voor verstekzagen wordt de zaagbeugel gedraaid
- Inclusief werkstukaanslag voor rationeel werken
- Ideaal voor de bouwplaats door zijn geringe eigen gewicht
- Machine onderdelen en zaagbeugel uit hoogwaardig aluminium gietstaal

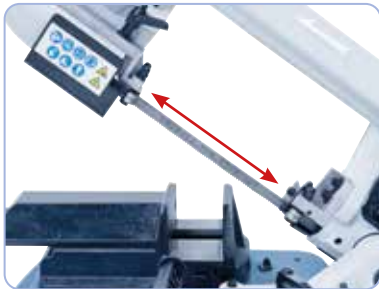
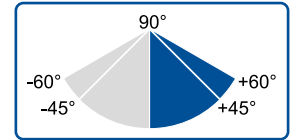

Zaagbladgeleiding kan worden aangepast aan de materiaalbreedte



Verstelbare zaagbeugel voor verstekzagen

Vario-aandrijving

NIEUW



De zaagbeugel kan voor verstekzagen tot 60° versteld worden

BERNARDO
www.bernardo.at
SEMIPROFESSIONAL

Standaard geleverd met:

- Zaagband
- Werkstukaanslag
- Ergonomische handgreep
- Traploze zaagsnelheid

Technische gegevens EBS 125 Vario

Technische gegevens	EBS 125 Vario
Zaagbereik rond 90°	125 mm
Zaagbereik vlak 90°	127 x 125 mm
Zaagbereik rond 45°	80 mm
Zaagbereik vlak 45°	100 x 80 mm
Zaagbandafmeting	1435 x 12,7 x 0,65 mm
Zaagsnelheden, traploos	38 - 80 m/min
Motorcapaciteit	0,40 kW
Spanning	230 V
Machinaefmeting (L x D x H)	730 x 340 x 390 mm
Gewicht ca.	21 kg
Art. nr.	04-1041

Leverbare toebehoren:

Bandzaag HSS 1440 x 13 x 0,65 mm - 14 tpi
Bandzaag BiFlex 1440 x 13 x 0,65 mm - 14 tpi
Onderstel

Art. nr. excl. BTW.
47-1210
47-1212
56-10791

Vario-metaalbandzaagmachine

Vario 150 T

Zaagmachines

De Vario-metaalbandzaagmachine Vario 150 T is standaard met een variabele zaagsnelheid uitgerust, daardoor wordt een optimale aanpassing aan vele soorten materialen mogelijk. Dankzij het lage eigengewicht is deze machine ideaal voor professionele reparaties en gebruik op bouwterreinen.

- Voor het zagen van holle profielen en stafmateriaal, RVS staal....
- Milieuvriendelijk, omdat het gebruik van smeer en koelvloeistof vervalt
- Traploze zaagsnelheid voor de optimale aanpassing aan het werkstuk
- Voor verstekzagen wordt de zaagbeugel gedraaid (tot 60°), daardoor plaatsbesparend werken mogelijk bij lange werkstukken
- Dubbel kogelgelagerde zaagbandgeleiding voor optimale bandloop
- Prestatiegerichte aandrijfmotor met goede regelkarakteristiek
- Stabiel zaagraamwerk, daardoor een rustige en vibratievrije loop
- Ideaal voor de bouwplaats door zijn geringe eigen gewicht
- Machine onderdelen en zaagbeugel uit hoogwaardig aluminium gietstaal



Sterke aandrijfmotor, ook bij veelvuldig gebruik



Kogelgelagerde zaagbandgeleiding voor optimale zaagresultaten



Inclusief werkstukaanslag voor rationeel werken, ideaal voor serie zagen.



Zaagbeugel met afsluitinrichting voor betere handzaamheid bij mobiele inzet

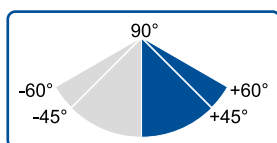

Vario-aandrijving

NIEUW



Standaard geleverd met:

- Zaagband
- Werkstukaanslag
- Ergonomische handgreep
- Traploze zaagsnelheid

Leverbare toebehoren:

Bandzaag HSS 1735 x 20 x 0,8 mm - 14 tpi
Bandzaag BiFlex 1735 x 20 x 0,9 mm - 14 tpi
Onderstel

Art. nr. excl. BTW.
47-1215
47-1216
56-10790

Technische gegevens

Vario 150 T

Zaagbereik rond 90°	150 mm
Zaagbereik vlak 90°	150 x 140 mm
Zaagbereik rond 45°	90 mm
Zaagbereik vlak 45°	100 x 90 mm
Zaagbandafmeting	1735 x 20 x 0,9 mm
Zaagsnelheden, traploos	66 - 85 m/min
Motorcapaciteit	2,0 kW
Spanning	230 V
Machinaefmeting (L x D x H)	880 x 330 x 500 mm
Gewicht ca.	32 kg
Art. nr.	04-1076

Metaalbandzaagmachine

HBS 128 G

De metalen lintzaag HBS 128 G heeft een zwenkbare zaagbeugel (tot 60°) die een plaatsbesparend werken bij lange werkstukken mogelijk maakt. De toepassingsgebieden voor deze hoogwaardige lintzaag zijn vooral te vinden bij de professionele gebruiker.

- Voor het zagen van profielen, buizen, stafmateriaal van metaal, NE-materialen, kunststoffen
- Torsievrije zaagbeugel uit gietstaal garandeert een nauwkeurig zagen
- Optimale zaagresultaten door kogelgelagerde zaagbandgeleiding
- Optimale prijs-prestatieverhouding, ideaal voor professionele gebruikers
- Inclusief werkstukaanslag voor rationeel werken
- Voor verstekzagen wordt de zaagbeugel gedraaid (tot 60°), daardoor plaatsbesparend werken mogelijk bij lange werkstukken
- Milieuvriendelijk, omdat het gebruik van smeer en koelvloeistof vervalt
- Rustige vibratievrije loop door de inzet van hoogwaardige materialen



Kogelgelagerde zaagbandgeleiding met snelverstelling voor het aanpassen aan de werkstukbreedte garandeert een optimaal werkresultaat



Inclusief werkstukaanslag voor rationeel werken, ideaal voor serie zagen.



Verstelbare zaagbeugel voor verstekzagen

NIEUW

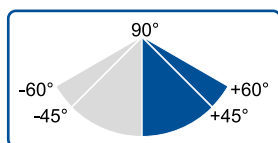

BERNARDO
PROFESSIONAL

**Inclusief
onderstel**



Krachtige grijsmetalen motor volgens IP54



Standaard geleverd met:

- Zaagband
- Werkstukaanslag
- Ergonomische handgreep
- Onderstel

Leverbare toebehoren:

	Art. nr.	excl. BTW.
Bandzaag HSS 1440 x 13 x 0,65 mm - 14 ZpZ	47-1210	
Bandzaag HSS 1440 x 13 x 0,65 mm - 8 ZpZ	47-1211	
Bandzaag BiFlex 1440 x 13 x 0,65 mm - 14 ZpZ	47-1212	
Bandzaag BiFlex 1440 x 13 x 0,65 mm - Vario 6/10 ZpZ	47-1214	

Technische gegevens

HBS 128 G

Zaagbereik rond 90°	127 mm
Zaagbereik vlak 90°	130 x 125 mm
Zaagbereik rond 45°	90 mm
Zaagbereik vlak 45°	90 x 90 mm
Zaagbandafmeting	1440 x 13 x 0,65 mm
Zaagsnelheden	60 m/min
Motorcapaciteit	0,55 kW
Spanning	230 V
Machinafmeting (L x D x H)	920 x 370 x 1260 mm
Gewicht ca.	41 kg
Art. nr.	04-1687

Metaalbandzaagmachine

EBS 115

De reeds eindeloos beproefde combi bandzaag voor horizontaal- en verticaal zagen. Door de veelzijdige inzetbaarheid en de zeer attractieve prijs/kwaliteitverhouding is dit model ideaal voor doe-het-zelvers en veeleisende hobby-isten.

- Materiaalklem voor verstekzagen verstelbaar (90° bis 45°)
- Zaagdruk op het hele werkstuk instelbaar
- Voor het zagen van plaatstaal ook verticaal inzetbaar
- 3 snelheden met V-snaren instelbaar
- Zaagbeugel uit gietstaal garandeert een vibratievrije loop
- Inclusief werkstukaanslag voor rationeel werken
- Wielenset en transportbeugel voor makkelijke verplaatsbaarheid
- Automatische zaagafslag na doorzagen
- Optimale prijs/kwaliteitverhouding, ideaal voor de doe-het-zelver

BERNARDO
HOBBY



D.m.v. V-snaren kan de zaagbandsnelheid snel en makkelijk gewisseld worden



Kogelgelagerde zaagbandgeleiding voor nauwkeurige zagen



Krachtige grijsmetalen motor volgens IP54, naar keuze verkrijgbaar in 230 V of 400 V



Veiligheidsschakelaar met onderspanningsschakelaar en aparte noodstopsschakelaar, automatische eindschakeling na voltooiën van het zaagproces

V-snaar aandrijving



Technische gegevens

EBS 115

Zaagbereik rond 90°	100 mm
Zaagbereik vlak 90°	100 x 150 mm
Zaagbereik rond 45°	76 mm
Zaagbereik vlak 45°	76 x 115 mm
Werkhoogte	610 mm
Zaagbandafmeting	1638 x 13 x 0,65 mm
Zaagsnelheden	20 / 29 / 50 m/min
Motor-afgiftecapaciteit S ₁ 100%	0,37 kW
Motor-opnamecapaciteit S ₆ 40%	0,55 kW
Spanning	230 V resp. 400 V
Machineafmeting (L x D x H)	895 x 400 x 950 mm
Gewicht ca.	62 kg
Art. nr.	04-1085 (230 V) 04-1090 (400 V)

Standaard geleverd met:

- Zaagband
- Snelspanmateriaalklem
- Werkstukaanslag
- Oplegtafel
- Automatische eindafslag
- Vrijrijbaar onderstel
- Separate noodstop volgens CE

Leverbare toebehoren:

Bandzaag HSS 1638 x 13 x 0,65 mm - 14 tpi	Art. nr.	excl. BTW.
Bandzaag HSS 1638 x 13 x 0,65 mm - 8 tpi	47-1010	
Bandzaag BiFlex 1638 x 13 x 0,65 mm - 14 tpi	47-1011	
Bandzaag BiFlex 1638 x 13 x 0,65 mm - Vario 6/10 tpi	47-1012P	
	47-1014	

Metaalbandzaagmachine

EBS 150 GC

De aantrekkelijk geprijsde metaallintzagen EBS 150 GC met omvangrijke basisuitrusting (onderstel, koelinrichting, zaagband enz.) zijn de ideale machines voor de kostenbewuste gebruiker. De zaagbeugel is tot 60° draaibaar, waardoor u ruimtebesparend kunt werken aan lange werkstukken.

- Voor het zagen van profielen, buizen, stafmateriaal van metaal, NE-materialen, kunststoffen
- Torsievrije zaagbeugel uit gietstaal garandeert een nauwkeurig zagen
- Optimale zaagresultaten door kogelgelagerde zaagbandgeleiding
- Optimale prijs- kwaliteitsverhouding, ideaal voor de veeleisende doe-het-zelver
- Inclusief werkstukaanslag voor rationeel werken
- Automatische eindafslag na doorzagen van materiaal
- Standaard met onderstel en koelmiddelrichting uitgevoerd



Makkelijke verstelling van de materiaalklem d.m.v. snelspanhengsel

BERNARDO®
www.bernardo.at
SEMIPROFESSIONAL



Zwenkbare zaagbeugel voor verstekzagen 60°



Koelmiddelrichting standaard meegeleverd



Kogelgelagerde zaagbandgeleiding, instelbaar op werkstukbreedte

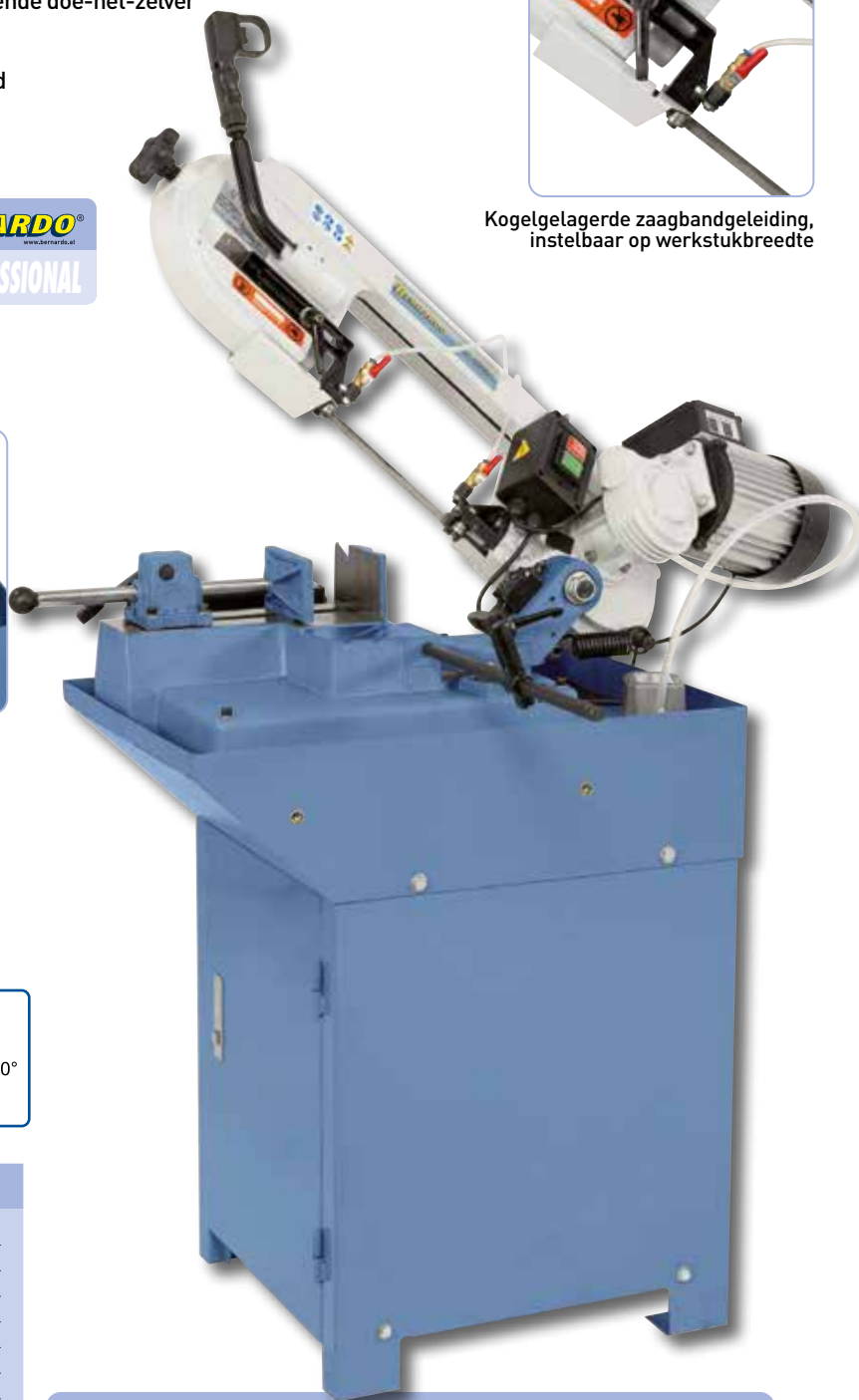

Incl. onderstel en koelmiddelrichting

Standaard geleverd met:

- Zaagband
- Snelspanmateriaalklem
- Koelmiddelrichting
- Onderstel
- Werkstukaanslag
- Motorbeveiligingsschakelaar

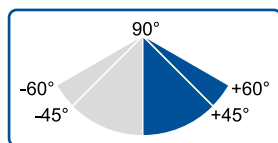

Technische gegevens	EBS 150 GC
Zaagbereik rond 90°	140 mm
Zaagbereik vlak 90°	150 x 140 mm
Zaagbereik rond 45°	100 mm
Zaagbereik vlak 45°	120 x 100 mm
Zaagbereik rond 60°	70 mm
Werkhoogte	845 mm
Zaagbandafmeting	1735 x 13 x 0,65 mm
Zaagsnelheden	34 m/min
Motor-afgiftecapaciteit S ₁ 100%	0,55 kW
Motor-opnamecapaciteit S ₆ 40%	0,75 kW
Spanning	230 V
Machinafmetingen (B x D x H)	1000 x 880 x 1550 mm
Gewicht ca.	92 kg
Art. nr.	04-1056

Leverbare toebehoren:

Bandzaag HSS 1735 x 13 x 0,65 - 14 tpi
 Bandzaag HSS 1735 x 13 x 0,65 - 8 tpi
 Bandzaag BiFlex 1735 x 13 x 0,9 - 14 tpi
 Bandzaag BiFlex 1735 x 13 x 0,9 - 8 tpi
 Universeel koelmiddelconcentraat MN 1103, 5 ltr

Art. nr. excl. BTW.
 47-1200
 47-1201
 47-1202
 47-1203
 54-1206

Metaalbandzaagmachine

EBS 150 BC

De aantrekkelijk geprijsde metaallintzagen EBS 150 BC met omvangrijke basisuitrusting (onderstel, koelinrichting, zaagband enz.) zijn de ideale machines voor de kostenbewuste gebruiker. De zaagbeugel is tot 60° draaibaar, waardoor u ruimtebesparend kunt werken aan lange werkstukken.

- Voor het zagen van profielen, buizen, stafmateriaal van metaal, NE-materialen, kunststoffen
- Torsievrije zaagbeugel uit gietstaal garandeert een nauwkeurig zagen
- Optimale zaagresultaten door kogelgelagerde zaagbandgeleiding
- Optimale prijs- kwaliteitsverhouding, ideaal voor de veeleisende doe-het-zelver
- Inclusief werkstukaanslag voor rationeel werken
- Automatische eindafslag na doorzagen van materiaal
- Standaard met onderstel en koelmiddelinjectie uitgevoerd



Makkelijke verstelling van de materiaalklem d.m.v. snelspanhengsel

BERNARDO
www.bernardo.at
SEMIPROFESSIONAL



D.m.v. V-snaren kan de zaagsnelheid (23 / 33 / 52 m/min) gewisseld worden



Zwenkbare zaagbeugel voor verstekzagen 60°



Koelmiddelinjectie standaard meegeleverd

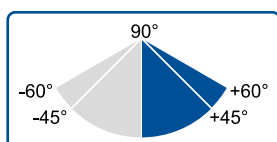

Standaard geleverd met:

- Zaagband
- Snelspanmateriaalklem
- Koelmiddelinjectie
- Onderstel
- Werkstukaanslag
- Motorbeveiligingsschakelaar

Incl. onderstel en koelmiddelinjectie

Technische gegevens	EBS 150 BC
Zaagbereik rond 90°	140 mm
Zaagbereik vlak 90°	150 x 140 mm
Zaagbereik rond 45°	100 mm
Zaagbereik vlak 45°	120 x 100 mm
Zaagbereik rond 60°	70 mm
Werkhoogte	845 mm
Zaagbandafmeting	1735 x 13 x 0,65 mm
Zaagsnelheden	23 / 33 / 52 m/min
Motor-afgiftecapaciteit S ₁ 100%	0,55 kW
Motor-opnamecapaciteit S ₆ 40%	0,75 kW
Spanning	230 V
Machineafmetingen (B x D x H)	1000 x 880 x 1550 mm
Gewicht ca.	98 kg
Art. nr.	04-1057



Leverbare toebehoren:

	Art. nr.	excl. BTW.
Bandzaag HSS 1735 x 13 x 0,65 - 14 tpi	47-1200	
Bandzaag HSS 1735 x 13 x 0,65 - 8 tpi	47-1201	
Bandzaag BiFlex 1735 x 13 x 0,9 - 14 tpi	47-1202	
Bandzaag BiFlex 1735 x 13 x 0,9 - 8 tpi	47-1203	
Universeel koelmiddelconcentraat MN 1103, 5 ltr	54-1206	

Dubbel verstek bandzaag

EBS 128 C

De prijswaardige metaalbandzaagmachine EBS 128 C met het optimale zaagbereik voor de veeleisende doe-het-zelver verenigd gebruiksvriendelijkheid met een grote prestatiegerichtheid.

- Dubbelverstek zagen mogelijk (+45° tot -60°)
- Traploze hydraulische neerlaat van de zaagbeugel
- Automatische eindafslag na doorzagen van het materiaal
- Stevig gebouwde zaagarm
- 3 snelheden via V-snaren instelbaar
- Robuuste constructie, daardoor een rustige en vibratievrije loop
- Verstekinstelling gebeurt via zaagbeugel
- Inclusief snelspan materiaalklem met werkstukanslag



Voor fijngevoelige neerlaat van de zaagbeugel standaard met een hydraulische cilinder uitgerust

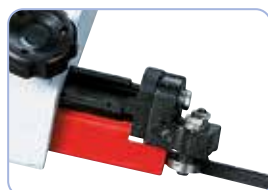

Kogelgelagere zaagbandgeleiding, instelbaar op werkstukbreedte



Standaard met automatische eindafslag, aan-uit schakelaar volgens IP54



Zwenkbare zaagbeugel voor dubbelverstek zagen +45° bis -60°

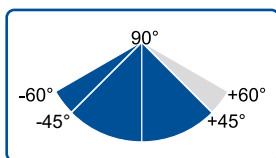

Standaard geleverd met:

- Zaagband
- Snelspanmateriaalklem
- Werkstukanslag
- Automatische eindafslag
- Verrijdbaar onderstel
- Hydraulische neerlaat cilinder
- Separate noodstop volgens CE

BERNARDO
www.bernardo.at
HOBBY

Technische gegevens	EBS 128 C
Zaagbereik rond 90°	125 mm
Zaagbereik vlak 90°	100 x 150 mm
Zaagbereik rond 45°	95 mm
Zaagbereik vlak 45°	95 x 76 mm
Zaagbereik rind 60°	50 mm
Zaagbereik vlak 60°	50 x 56 mm
Werkhoogte	730 mm
Zaagbandafmeting	1638 x 13 x 0,65 mm
Zaagsnelheden	23 / 34 / 54 m/min
Motor-afgiftecapaciteit S ₁ 100%	0,55 kW
Motor-opnamecapaciteit S ₆ 40%	0,75 kW
Spanning	230 V resp. 400 V
Machinafmeting (L x D x H)	1000 x 550 x 1100 mm
Gewicht ca.	68 kg
Art. nr.	04-1106 (230 V) 04-1107 (400 V)



Leverbare toebehoren:

Bandzaag HSS 1638 x 13 x 0,65 mm - 14 tpi	Art. nr. 47-1010	excl. BTW.
Bandzaag HSS 1638 x 13 x 0,65 mm - 8 tpi	Art. nr. 47-1011	
Bandzaag BiFlex 1638 x 13 x 0,65 mm - 14 tpi	Art. nr. 47-1012P	
Bandzaag BiFlex 1638 x 13 x 0,6 mm - Vario 6/10 tpi	Art. nr. 47-1014	

Dubbel verstek bandzaag

EBS 128 CL

De dubbele verstekbandzaag EBS 128 CL is, in vergelijking met de vertrouwde EBS 128 C, standaard uitgerust met een koelmiddelriem. De zaagbeugel is tot 60° draaibaar, waardoor u ruimtebesparend kunt werken aan lange werkstukken.

- Voor het zagen van profielen, buizen, stafmateriaal van metaal, NE-materialen, kunststoffen
- Zwenkbare zaagbeugel voor dubbel verstekzagen naar links (-60°) en rechts (+45°)
- Automatische eindafslag na doorzagen van het materiaal
- Stevig gebouwde zaagarm
- 3 snelheden via V-snaren instelbaar
- Robuuste constructie, daardoor een rustige en vibratievrije loop
- Standaard met onderstel en koelmiddelriem uitgevoerd
- Inclusief snelspan materiaalklem met werkstukaanslag



Veiligheidsschakelaar met onderspanningsschakelaar en aparte noodstop-schakelaar



Kogelgelagerde zaagbandgeleiding voor nauwkeurig zagen



Zwenkbare zaagbeugel voor verstekzagen van +45° tot -60° verstelbaar

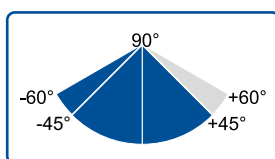

Standaard geleverd met:

- Zaagband
- Koelmiddelriem
- Snelspanmateriaalklem
- Werkstukaanslag
- Automatische eindafslag
- Verrijdbaar onderstel
- Hydraulische neerlaat cilinder
- Separate noodstop volgens CE

Technische gegevens	EBS 128 CL
Zaagbereik rond 90°	125 mm
Zaagbereik vlak 90°	100 x 150 mm
Zaagbereik rond 45°	95 mm
Zaagbereik vlak 45°	95 x 76 mm
Zaagbereik rind 60°	50 mm
Zaagbereik vlak 60°	50 x 56 mm
Werkhoogte	740 mm
Zaagbandafmeting	1638 x 13 x 0,65 mm
Zaagsnelheden	24 / 35 / 55 m/min
Motor-afgiftecapaciteit S ₁ 100%	0,55 kW
Motor-opnamecapaciteit S ₆ 40%	0,75 kW
Spanning	230 V resp. 400 V
Machinafmeting (L x D x H)	1000 x 550 x 1100 mm
Gewicht ca.	85 kg
Art. nr.	04-1110 (230 V) 04-1111 (400 V)

Incl. onderstel en koelmiddelriem

Leverbare toebehoren:

- Bandzaag HSS 1638 x 13 x 0,65 mm - 14 tpi
- Bandzaag HSS 1638 x 13 x 0,65 mm - 8 tpi
- Bandzaag BiFlex 1638 x 13 x 0,65 mm - 14 tpi
- Bandzaag BiFlex 1638 x 13 x 0,6 mm - Vario 6/10 tpi
- Universeel koelmiddelconcentraat MN 1103, 5 ltr

Art. nr.	excl. BTW.
47-1010	
47-1011	
47-1012P	
47-1014	
54-1206	

Metaalbandzaagmachine

EBS 181

De kwalitatief hoogwaardige metaalbandzaagmachine EBS 181 verhindert door zijn stabiele constructie het verlopen van de zaagband en garandeert daardoor nauwkeurig zagen. Hij wordt hoofdzakelijk ingezet bij de prijsbewuste gebruiker.

- Voor het zagen van profielen, buizen en stafmateriaal
- Snelspanmateriaalklem voor verstekzagen tot 45° verstelbaar
- Dubbel kogelgelagerde zaagbandgeleiding voor optimale loop
- Zaagdruk van de zaagbeugel d.m.v. ventiel regelbaar
- Automatische zaagbandafslag na doorzagen van materiaal
- Inclusief koelmiddelriem, plaatsbesparend in machineonderstel ondergebracht
- Rustige en vibratievrije loop voor optimale zaagresultaten
- Torsievrije, sterke zaagarm uit gietstaal
- Inclusief werkstukaanslag voor rationeel werken

Centrale indeling van de schakel-elementen aan de zaagbeugel



Groot bemeten hydraulische cilinder voor traploze neerlaat van de zaagbeugel



Prestatiegerichte koelmiddelriem plaatsbesparend in het onderstel geïntegreerd

Standaard geleverd met:

- Zaagband
- Koelmiddelriem
- Werkstukaanslag
- Snelspanmateriaalklem
- Verrijdbaar onderstel
- Motorbeschermingsschakelaar
- Hydraulische neerlaat cilinder
- Separate noodstop volgens CE

Prijshit

BERNARDO
www.bernardo.at
SEMIPROFESSIONAL



4 snelheden voor optimaal zaagresultaat

Technische gegevens

EBS 181

Zaagbereik rond 90°	180 mm
Zaagbereik vlak 90°	180 x 210 mm
Zaagbereik rond 45°	90 mm
Zaagbereik vlak 45°	140 x 80 mm
Arbeitshöhe	550 mm
Werkhoogte	2360 x 20 x 0,9 mm
Zaagbandafmeting	34 / 41 / 59 / 98 m/min
Koelmiddelbak	9 ltr.
Koelmiddelomp	25 W
Motor-afgiftecapaciteit S _i 100%	0,75 kW
Motor-opnamecapaciteit S _e 40%	1,1 kW
Spanning	400 V
Machinaafmeting (L x D x H)	1250 x 520 x 1000 mm
Gewicht ca.	130 kg
Art. nr.	04-1130

Leverbare toebehoren:

Bandzaag HSS 2360 x 20 x 0,9 mm - 14 tpi	47-1015
Bandzaag HSS 2360 x 20 x 0,9 mm - 8 tpi	47-1016
Bandzaag BiFlex 2360 x 20 x 0,9 mm - 14 tpi	47-1017
Bandzaag BiFlex 2360 x 20 x 0,9 mm - Vario 8/12 tpi	47-1019
Bandzaag BiFlex 2360 x 20 x 0,9 mm - Vario 6/10 tpi	47-1020
Universeel koelmiddelconcentraat MN 1103, 5 ltr	54-1206

Art. nr. excl. BTW.

Metaalbandzaagmachine

EBS 181 G

De metaalbandzaagmachine EBS 181 G maakt door de 3-voudige versnelling het snel en makkelijk instellen van de zaagsnelheid mogelijk en is voor de doe-het-zelver als ook voor scholen en leerwerkplaatsen het beste geschikt.

- Zwenkbare zaagbeugel (tot 45°) voor verstekzagen
- 3 verkiesbare zaagsnelheden d.m.v. schakelkast omschakelbaar
- Voor het zagen van holle profielen en stafmateriaal, RVS staal....
- Koelmiddelrijschikking en spanenbak in leveromvang
- Torsievrije zaagbeugel uit gietstaal garandeert een hoge zaagnauwkeurigheid
- Automatische zaagafslag na doorzagen
- Optimale krachtoverdracht op het loopwiel d.m.v. geharde en geslepen aandrijving en bronzen tandwiel

BERNARDO
SEMIPROFESSIONAL



Kogelgelagerde zaagbandgeleiding, instelbaar op werkstukbreedte



Overzichtelijke indeling van de schakelelementen aan de zaagbeugel



Snelspanmateriaalklem met materiaal aanslag



Standaard met hydraulische cilinder voor traploos neerlaten van de zaagbeugel



Snelle toerentalwissel

Tandwiel aandrijving

Technische gegevens

EBS 181 G

Zaagbereik rond 90°	180 mm
Zaagbereik vlak 90°	180 x 210 mm
Zaagbereik rond 45°	90 mm
Zaagbereik vlak 45°	140 x 80 mm
Werkhoogte	560 mm
Zaagbandafmeting	2360 x 20 x 0,9 mm
Zaagsnelheden	31 / 50 / 60 m/min
Koelmiddelbak	9 liter
Koelmiddelpomp	25 W
Motor-afgiftecapaciteit S _i 100%	1,1 kW
Motor-opnamecapaciteit S _e 40%	1,5 kW
Spanning	400 V
Machinaafmeting (L x D x H)	1250 x 520 x 1000 mm
Gewicht ca.	136 kg
Art. nr.	04-1131

Standaard geleverd met:

- Zaagband
- Koelmiddelrijschikking
- Motorbeschermingsschakelaar
- Snelspanmateriaalklem
- Verrijdbaar onderstel
- Werkstukaanslag
- Hydraulische neerlaat cilinder
- Separate noodstop volgens CE

Top prijs

Leverbare toebehoren:

Bandzaag HSS 2360 x 20 x 0,9 mm - 14 tpi	47-1015
Bandzaag HSS 2360 x 20 x 0,9 mm - 8 tpi	47-1016
Bandzaag BiFlex 2360 x 20 x 0,9 mm - 14 tpi	47-1017
Bandzaag BiFlex 2360 x 20 x 0,9 mm - Vario 8/12 tpi	47-1019
Bandzaag BiFlex 2360 x 20 x 0,9 mm - Vario 6/10 tpi	47-1020
Universeel koelmiddelconcentraat MN 1103, 5 liter	54-1206

Art. nr. excl. BTW.

Dubbel verstek bandzaag

GBS 200 B

De dubbelversteklintzaag GBS 200 B met de draaibare zaagbeugel maken ruimtebesparend werken mogelijk, omdat de positie van het materiaal bij versteksneden niet hoeft te worden gewijzigd. Door het optimale zaagbereik en de instelbare zaagsnelheden zijn dit model ideal voor de professionele thuiswerker.

- Voor verstekzagen kan de zaagbeugel tot $\pm 45^\circ$ gezwenkt worden
- 4 Zaagsnelheden voor optimaal aanpassen aan het werkstuk
- Voor het zagen van profielen, buizen, stafmaterialen uit metaal, NE-materialen, kunststof...
- Rustige vibratievrije loop door de inzet van hoogwaardige materialen
- Zaagdruk hydraulisch regelbaar d.m.v. ventiel
- Optimale prijs-kwaliteit verhouding, ideaal voor de veeleisende doe-het-zelver
- Inclusief koelmiddelinrichting, plaatsbesparend binnen de machine ondergebracht



Centrale indeling van de schakel-elementen aan de zaagbeugel



Zwenkbare zaagbeugel voor verstekzagen van -45° tot $+45^\circ$ verstelbaar



D.m.v. V-snaren kan de zaagsnelheid (24 / 41 / 61 / 82 m/min) gewisseld worden



BERNARDO
SEMIPROFESSIONAL

Standaard geleverd met:

- Zaagband
- Koelmiddelinrichting
- Motorbeschermschakelaar
- Materiaalklem
- Verrijdbaar onderstel
- Werkstukaanslag
- Automatische Endabschaltung
- Automatische eindafslag
- Transportbeugel
- Separate noodstop volgens CE

Technische gegevens

GBS 200 B

Zaagbereik rond 90°	205 mm
Zaagbereik vlak 90°	215 x 205 mm
Zaagbereik rond 45° L/R	140 mm
Zaagbereik vlak 45° L/R	140 x 115 mm
Werkhoogte	820 mm
Zaagbandafmeting	2360 x 20 x 0,9 mm
Zaagsnelheden	24 / 41 / 61 / 82 m/min
Koelmiddelbak	13 ltr.
Koelmiddelomp	0,03 PS
Motor-afgiftecapaciteit S_1 100%	1,1 kW
Motor-opnamecapaciteit S_6 40%	1,5 kW
Spanning	400 V
Machinafmeting (L x D x H)	1200 x 625 x 1240 mm
Gewicht ca.	190 kg
Art. nr.	04-1155

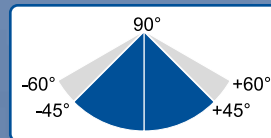

Leverbare toebehoren:

Bandzaag HSS 2360 x 20 x 0,9 mm - 14 tpi	47-1015
Bandzaag HSS 2360 x 20 x 0,9 mm - 8 tpi	47-1016
Bandzaag BiFlex 2360 x 20 x 0,9 mm - 14 tpi	47-1017
Bandzaag BiFlex 2360 x 20 x 0,9 mm - Vario 8/12 tpi	47-1019
Bandzaag BiFlex 2360 x 20 x 0,9 mm - Vario 6/10 tpi	47-1020
Universeel koelmiddelconcentraat MN 1103, 5 ltr	54-1206

Art. nr. excl. BTW.

Dubbel verstek bandzaag

GBS 200 G

De dubbelversteklintzag GBS 200 G met de draaibare zaagbeugel maken ruimtebesparend werken mogelijk, omdat de positie van het materiaal bij versteksneden niet hoeft te worden gewijzigd. Door het optimale zaagbereik en de instelbare zaagsnelheden zijn dit model ideal voor de professionele thuiswerker.

- Voor verstekzagen kan de zaagbeugel tot $\pm 45^\circ$ gezwenkt worden
- Voor het zagen van profielen, buizen, stafmaterialen uit metaal, NE-materialen, kunststof...
- Rustige vibratievrije loop door de inzet van hoogwaardige materialen
- Zaagdruk hydraulisch regelbaar d.m.v. ventiel
- Optimale prijs-kwaliteit verhouding, ideaal voor de veeleisende doe-het-zelver
- Inclusief koelmiddelrichting, plaatsbesparend binnen de machine ondergebracht
- 3 verkiesbare zaagsnelheden d.m.v. schakelkast omschakelbaar



Centrale indeling van de schakel-elementen aan de zaagbeugel



Zwenkbare zaagbeugel voor verstekzagen van -45° tot $+45^\circ$ verstelbaar



Aandrijving met geharde en geslepen wormas, het wormwiel is van brons



Standaard geleverd met:

- Zaagband
- Koelmiddelrichting
- Motorbeschermingsschakelaar
- Materiaalklem
- Verrijdbaar onderstel
- Werkstukaanslag
- Automatische Endabschaltung
- Automatische eindafslag
- Transportbeugel
- Separate noodstop volgens CE

Technische gegevens	GBS 200 G
Zaagbereik rond 90°	205 mm
Zaagbereik vlak 90°	215 x 205 mm
Zaagbereik rond 45° L/R	140 mm
Zaagbereik vlak 45° L/R	140 x 115 mm
Werkhoogte	820 mm
Zaagbandafmeting	2360 x 20 x 0,9 mm
Zaagsnelheden	31 / 50 / 60 m/min
Koelmiddelbak	13 ltr.
Koelmiddelomp	0,03 PS
Motor-afgiftecapaciteit S_1 100%	1,1 kW
Motor-opnamecapaciteit S_6 40%	1,5 kW
Spanning	400 V
Machinafmeting (L x D x H)	1200 x 625 x 1240 mm
Gewicht ca.	194 kg
Art. nr.	04-1156

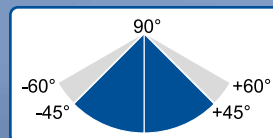

Leverbare toebehoren:

- Bandzaag HSS 2360 x 20 x 0,9 mm - 14 tpi
- Bandzaag HSS 2360 x 20 x 0,9 mm - 8 tpi
- Bandzaag BiFlex 2360 x 20 x 0,9 mm - 14 tpi
- Bandzaag BiFlex 2360 x 20 x 0,9 mm - Vario 8/12 tpi
- Bandzaag BiFlex 2360 x 20 x 0,9 mm - Vario 6/10 tpi
- Universeel koelmiddelconcentraat MN 1103, 5 ltr

Art. nr.	excl. BTW.
47-1015	
47-1016	
47-1017	
47-1019	
47-1020	
54-1206	

Horizontaal bandzaagmachine

MCB 210 eco

De aantrekkelijk geprijsde horizontale lintzaag MCB 210 eco met omvangrijke basisuitrusting (onderstel, koelinrichting, zaagband enz.) is de ideale machine voor de kostenbewuste gebruiker. De zaagbeugel is tot 60° draaibaar, waardoor u ruimtebesparend kunt werken aan lange werkstukken.

- Voor het zagen van profielen, buizen, stafmateriaal van metaal, NE-materialen, kunststoffen
- Torsievrije zaagbeugel uit gietstaal garandeert een nauwkeurig zagen
- Optimale zaagresultaten door kogelgelagerde zaagbandgeleiding
- Optimale prijs- kwaliteitsverhouding, ideaal voor de veeleisende doe-het-zelver
- Inclusief werkstukaanslag voor rationeel werken
- Automatische eindafslag na doorzagen van materiaal
- Standaard met onderstel en koelmiddelinjectie uitgevoerd



De massieve materiaalklem uit gietstaal is met een snelspanklem uitgerust, optimaal voor serie zagen



Zwenkbare zaagbeugel voor verstekzagen 60°

**Onverslaanbare
prijs/kwaliteitsverhouding**



Koelmiddelinjectie standaard meegeleverd



BERNARDO
www.bernardo.at
SEMIPROFESSIONAL

Standaard geleverd met:

- Zaagband
- Werkstukaanslag
- Onderstel
- Manometer voor bandspanning
- Materiaalklem met snel klemming
- Koelmiddelinjectie
- Hydraulische neerlaat cilinder
- Motor met thermische beveiliging
- Automatische eindafslag

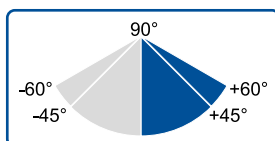

Technische gegevens

MCB 210 eco

Zaagbereik rond 90°	170 mm
Zaagbereik vlak 90°	140 x 200 mm
Zaagbereik rond 45°	125 mm
Zaagbereik vlak 45°	100 x 125 mm
Zaagbereik vlak 60°	80 x 70 mm
Werkhoogte	890 mm
Zaagbandafmeting	2110 x 20 x 0,9 mm
Zaagsnelheden	32,5 / 65 m/min
Koelmiddelinjectie	45 W
Motor-afgiftecapaciteit S ₁ 100%	0,75 / 0,95 kW
Motor-opnamecapaciteit S _e 40%	1,1 / 1,4 kW
Spanning	400 V
Machinaafmeting (L x D x H)	1250 x 650 x 1340 mm
Gewicht ca.	144 kg
Art. nr.	04-1162

Leverbare toebehoren:

Zaagband BiFlex 2110 x 20 x 0,9 - Vario 8/12 tpi	47-1025
Rollenbaan RB 4 - 1000	07-1461
Rollenbaan RB 7 - 2000	07-1462
Lengtemeetsysteem LS 2 voor RB 7 - 2000 (zelfmontage)	07-1467
Afvoerrollenbaan RB 2000 A incl. aanslag	07-1510
Universeel koelmiddelconcentraat MN 1103, 5 ltr	54-1206

Art. nr. excl. BTW.

Horizontaal bandzaagmachine

MCB 270 eco

Het model MCB 270 eco is een nauwkeurige horizontaal bandzaagmachine voor de universele inzet. Bijzonderheden van deze machine zijn de hydraulische cilinder voor het fijngevoelig neerlaten van de zaagbeugel als ook geïntegreerde koelmiddelinrichting

- Voor verstekzagen kan de zaagbeugel tot 60° gezwenkt worden
- Torsievrije, sterke zaagarm uit gietstaal
- 2 zaagbandsnelheden voor optimale zaagresultaten
- Robuuste materiaalklem uit gietstaal met snelklemming
- Automatische eindafslag na doorzagen van materiaal
- Robuuste constructie, daardoor een rustige en vibratievrije loop
- Traploos regelbare neerlaat via hydraulische neerlaat cilinder



Kogelgelagerde zaagbandgeleiding voor nauwkeurig zagen



Hydraulische cilinder voor traploos neerlaat van de zaagbeugel

Snelle toerentalwissel

Incl. onderstel en koelmiddelinrichting

Standaard geleverd met:

- Zaagband
- Werkstukaanslag
- Onderstel
- Manometer voor bandspanning
- Materiaalklem met snel klemming
- Koelmiddelinrichting
- Hydraulische neerlaat cilinder
- Motor met thermische beveiliging
- Automatische eindafslag

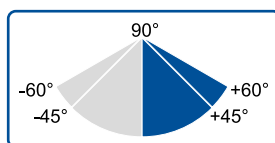

BERNARDO
SEMIPROFESSIONAL



Krachtige grijsmetalen motor volgens IP54



Technische gegevens

MCB 270 eco

Zaagbereik rond 90°	225 mm
Zaagbereik vierkant 90°	180 x 180 mm
Zaagbereik vlak 90°	265 x 120 mm
Zaagbereik rond 45°	160 mm
Zaagbereik vierkant 45°	160 x 160 mm
Zaagbereik rond 60°	100 mm
Zaagbereik vierkant 60°	100 x 100 mm
Werkhoogte	920 mm
Zaagbandafmeting	2450 x 27 x 0,9 mm
Zaagsnelheden	37,5 / 75 m/min
Koelmiddelpomp	45 W
Motor-afgiftecapaciteit S ₁ 100%	1,1 / 1,5 kW
Motor-opnamecapaciteit S ₂ 40%	1,5 / 2,2 kW
Spanning	400 V
Machinaefmeting (L x D x H)	1200 x 710 x 1490 mm
Gewicht ca.	219 kg
Art. nr.	04-1164

Leverbare toebehoren:

Zaagband BiFlex 2450 x 27 x 0,9 - Vario 6/10 tpi
 Rollenbaan RB 4 - 1000
 Rollenbaan RB 10 - 3000
 PVC - rollen-set voor RB 4 / 7 / 10 / 13 (3 dlg.) *
 Lengtemeetsysteem LS 3 voor RB 10 - 3000 (zelfmontage)
 Afvoerrollenbaan RB 2000 A incl. aanslag
 Universeel koelmiddelconcentraat MN 1103, 5 ltr

Art. nr.	excl. BTW.
47-1030	
07-1461	
07-1463XL	
07-1465	
07-1468XL	
07-1510	
54-1206	

Dubbel verstekbandzaagmachine

MCB 320 eco

- Voor het zagen van holle profielen en massieve materialen, roestvrij staal, gereedschapsstaal enz.
- Torsievrije, sterke zaagarm uit gietstaal
- 2 zaagbandsnelheden (35 / 70 m/min) voor optimale zaagresultaten
- Instelbare hydraulische cilinder voor zaagdrukregulering van de zaagbeugel
- Zwenkbare zaagbeugel voor dubbel verstekzagen naar links (-45°) en rechts (+60°)
- Rustige vibratievrije loop door de inzet van hoogwaardige materialen
- Robuuste materiaalklem van gietstaal met werkstukaanslag, ideaal voor serie zagen
- Zaagbandgeleiding met snelverstelling voor het aanpassen aan de werkstukbreedte garandeert een optimaal werkresultaat
- Robuuste constructie, daardoor rustige en vibratievrije loop

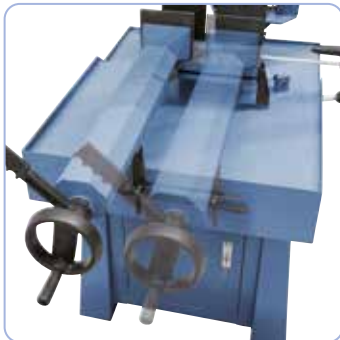

Snelspanmateriaalklem voor verstekzagen verschuifbaar



Kogelgelagerde zaagbandgeleiding en spanenborstel voor optimale zaagresultaten



De overzichtelijk opgebouwde schakelkast aan de voorzijde van de machine maakt comfortabel werken mogelijk.



Hoge zaagnauwkeurigheid door de robuuste zaagbeugel van grijsmetaal.



De zaagbeugel kan voor verstekzagen van 90° tot 60° veresteld worden



Inclusief werkstukaanslag voor rationeel werken, ideaal voor serie zagen.



Groot bemeten hydraulische cilinder voor traploze neerlaat van de zaagbeugel



Ergonomische handgreep, instellen van de bladspanning met handwiel.

Technische gegevens

MCB 320 eco

Zaagbereik rond 90°	240 mm
Zaagbereik vierkant 90°	225 x 225 mm
Zaagbereik vlak 90°	310 x 180 mm
Zaagbereik rond 45°	200 mm
Zaagbereik vierkant 45°	180 x 180 mm
Zaagbereik rond 60°	140 mm
Zaagbereik vierkant 60°	140 x 140 mm
Werkhoogte	950 mm
Zaagbandafmeting	2680 x 27 x 0,9 mm
Zaagsnelheden	35 / 70 m/min
Koelmiddelpomp	45 W
Motor-afgiftecapaciteit S ₁ 100%	1,1 / 1,5 kW
Motor-opnamecapaciteit S ₆ 40%	1,5 / 2,2 kW
Spanning	400 V
Machinafmeting (L x D x H)	1550 x 870 x 1490 mm
Gewicht ca.	313 kg
Art. nr.	04-1166

Leverbare toebehoren:

Zaagband BiFlex 2680 x 27 x 0,9 - Vario 6/10 tpi	Art. nr.	47-1033	excl. BTW.
Rollenbaan RB 4 - 1000		07-1461	
Rollenbaan RB 7 - 2000		07-1462	
Rollenbaan RB 10 - 3000		07-1463XL	
Afvoerrollenbaan RB 1000 A incl. aanslag		07-1505	
Afvoerrollenbaan RB 2000 A incl. aanslag		07-1510	
Afvoerrollenbaan RB 3000 A incl. aanslag		07-1515XL	
PVC - rollen-set voor RB 4 / 7 / 10 / 13 (3 dlg.) *		07-1465	
Lengtemeetsysteem LS 1 voor RB 4 - 1000 (zelfmontage)		07-1466	
Lengtemeetsysteem LS 2 voor RB 7 - 2000 (zelfmontage)		07-1467	
Lengtemeetsysteem LS 3 voor RB 10 - 3000 (zelfmontage)		07-1468XL	
Universeel koelmiddelconcentraat MN 1103, 5 ltr		54-1206	

De compacte dubbelversteklantzaag MCB 320 eco met de draaibare zaagbeugel maakt ruimtebesparend werken mogelijk, omdat de positie van het materiaal bij versteksneden niet hoeft te worden gewijzigd. Deze machine kenmerkt zich door de inrichting voor het omschakelen op handmatig gebruik, de verschuifbare schroefstok met snelvergrendeling en de automatische bandbreukdetectie.

MCB 320 eco



Zaagbandgeleiding met hardmetalen inzetstukken

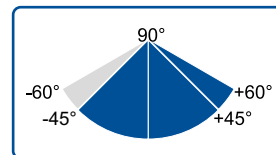

Zaagbediening naar keuze automatisch / manueel



Prestatiegerichte koelmiddelrichting plaatsbesparend in het onderstel geïntegreerd

Standaard geleverd met:

- Zaagband
- Werkstukaanslag
- Onderstel
- Manometer voor bandspanning
- Materiaalklem met snel klemming
- Koelmiddelrichting
- Hydraulische neerlaat cilinder
- Motorbeveiligingsschakelaar
- Automatische eindafslag
- Automatische bandbreekcontrole

Horizontaal bandzaagmachine

HBS 150 Z

De compacte horizontaal bandzaagmachine HBS 150 Z is standaard met een traploze zaagsnelheid als ook een koelmiddelrichting uitgevoerd. Voor verstekzagen is de zaagbeugel tot 60° zwenkbaar.

- Variabel instelbare zaagsnelheid voor optimale werkresultaten
- Standaard met snelspanmateriaalklem en werkstukaanslag
- Aandrijving met geharde en geslepen wormas en bronzen wormwiel
- Standaard met onderstel en koelmiddelrichting uitgevoerd
- Kogelgelagerde 3-punts zaagbandgeleiding - geen verloop van de zaagband
- Voor verstekzagen wordt de zaagbeugel gedraaid (tot 60°), daardoor plaatsbesparend werken mogelijk bij lange werkstukken
- Torsievrije, sterke zaagbeugel



Vario-aandrijving

Prestatiegerichte koelmiddelpomp standaard meegeleverd.



Nu met hydraulische neerlaat cilinder



Variabele zaagsnelheid voor optimale aanpassing aan het werkstuk, gebruiksvriendelijke bedieningstafel



Makkelijke verstelling van de materiaalklem d.m.v. snelspanhendel

Standaard geleverd met:

- Zaagband
- Werkstukaanslag
- Onderstel
- Snelspanmateriaalklem
- Hydraulische neerlaat cilinder
- Koelmiddelrichting
- Motorbeschermingschakelaar

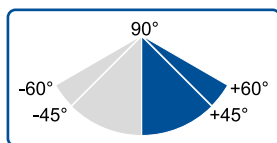

Technische gegevens	HBS 150 Z
Zaagbereik rond 90°	150 mm
Zaagbereik vlak 90°	145 x 150 mm
Zaagbereik rond 45°	100 mm
Zaagbereik vlak 45°	90 x 150 mm
Zaagbereik rond 60°	70 mm
Werkhoogte	890 mm
Zaagbandafmeting	1735 x 13 x 0,9 mm
Zaagsnelheid, traploos	20 - 65 m/min
Koelmiddelpomp	100 W
Motorcapaciteit	1,1 kW
Spanning	230 V
Machinaefmeting (L x D x H)	1000 x 510 x 1520 mm
Gewicht ca.	100 kg
Art. nr.	04-1689



Leverbare toebehoren:

- Zaagband HSS 1735 x 13 x 0,65 mm - 14 ZpZ
- Zaagband HSS 1735 x 13 x 0,65 mm - 8 ZpZ
- Zaagband BiFlex 1735 x 13 x 0,9 mm - 14 ZpZ
- Zaagband BiFlex 1735 x 13 x 0,9 mm - 8 ZpZ
- Rollenbaan RB 4 - 1000
- Rollenbaan RB 7 - 2000
- Universeel koelmiddelconcentraat MN 1103, 5 ltr

- | | |
|----------|------------|
| Art. nr. | excl. BTW. |
| 47-1200 | |
| 47-1201 | |
| 47-1202 | |
| 47-1203 | |
| 07-1461 | |
| 07-1462 | |
| 54-1206 | |

Horizontaal bandzaagen

HBS 210 PRO

De horizontaal bandzaagmachine HBS 210 PRO met zwenkbare zaagbeugel maakt plaatsbesparend werken mogelijk, het fijngevoelig neerlaten gebeurt via een hydraulische cilinder. Hij wordt overwegend ingezet bij de professionele gebruiker.

- Optimaal instellen van de zaagbandspanning d.m.v. een manometer
- Traploos regelbare neerlaat d.m.v. hydraulische cilinder met instelbaar ventiel
- Robuuste materiaalklem uit gietstaal met snelklemming en werkstukaanslag
- Voor het zagen van profielen en stafmateriaal, RVS, staal etc. ...
- Dubbel kogelgelagerde zaagbandgeleiding voor optimale bandloop
- Stabiel zaagraamwerk, daardoor een rustige en vibratievrije loop
- Automatische eindafslag na doorzagen van het materiaal



Optimaal instellen van de zaagbandspanning d.m.v. manometer



Hydraulische cilinder voor traploze neerlaat van de zaagbeugel



Alle schakelementen zijn overzichtelijk aangebracht



Standaard geleverd met:

- Zaagband
- Werkstukaanslag
- Manometer voor bandspanning
- Materiaalklem met snel klemming
- Hydraulische neerlaat cilinder
- Automatische eindafslag
- Koelmiddelinrichting
- Motorbeschermings-schakelaar
- Onderstel

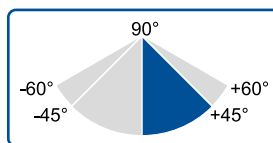

Technische gegevens

HBS 210 PRO

Zaagbereik rond / vierkant 90°	170 mm / 150 x 150 mm
Zaagbereik vlak 90°	150 x 190 mm
Zaagbereik rond / vierkant 45°	125 mm / 95 x 95 mm
Zaagbereik vlak 45°	95 x 120 mm
Werkhoogte	870 mm
Zaagbandafmeting	2080 x 20 x 0,9 mm
Zaagsnelheden	40 / 80 m/min
Koelmiddelpomp	100 W
Motorcapaciteit	0,75 kW
Spanning	400 V
Machinaefmeting (L x D x H)	1340 x 810 x 1320 mm
Gewicht ca.	145 kg
Art. nr.	04-1693

Leverbare toebehoren:

Zaagband BiFlex 2080 x 20 x 0,9 mm - Vario 8/12 ZpZ
Rollenbaan RB 4 - 1000
Rollenbaan RB 7 - 2000
Lengtemeetsysteem LS 2 für RB 7 - 2000 (zelfmontage)
Afvoerrollenbaan RB 2000 A incl. aanslag
Universeel koelmiddelconcentraat MN 1103, 5 ltr

Art. nr.	excl. BTW.
47-1345	
07-1461	
07-1462	
07-1467	
07-1510	
54-1206	

Horizontaal bandzaagmachine

HBS 210 Vario PRO

- Optimaal instellen van de zaagbandspanning d.m.v. een manometer
- Traploos regelbare neerlaat d.m.v. hydraulische cilinder met instelbaar ventiel
- Robuuste materiaalklem uit gietstaal met snelklemming en werkstukaanslag
- Traploze zaagsnelheid voor optimale aanpassing aan het werkstuk
- Voor het zagen van profielen en stafmateriaal, RVS, staal etc. ...
- Dubbel kogelgelagerde zaagbandgeleiding voor optimale bandloop
- Stabiel zaagraamwerk, daardoor een rustige en vibratievrije loop
- Automatische eindafslag na doorzagen van het materiaal



Kogelgelagerde zaagbandgeleiding voor nauwkeurig zagen

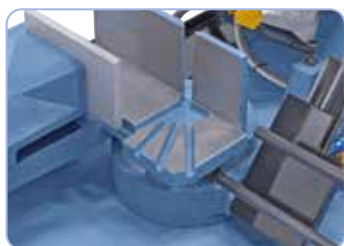

Zwenkbare zaagbeugel voor verstekzagen 45°



Hydraulische cilinder voor traploze neerlaat van de zaagbeugel

Modern design



Prestatiegerichte koelmiddelpomp standaard meegeleverd.



Technische gegevens

HBS 210 Vario PRO

Zaagbereik rond / vierkant 90°	170 mm / 150 x 150 mm
Zaagbereik vlak 90°	150 x 190 mm
Zaagbereik rond / vierkant 45°	125 mm / 95 x 95 mm
Zaagbereik vlak 45°	95 x 120 mm
Werkhoogte	870 mm
Zaagbandafmeting	2080 x 20 x 0,9 mm
Zaagsnelheden, traploos	0 - 90 m/min (230 V) 20 - 90 m/min (400 V)
Koelmiddelpomp	100 W
Motor-afgiftecapaciteit S ₁ 100%	1,5 kW (230 V) 0,75 kW (400 V)
Spanning	230 V resp. 400 V
Machineafmeting (L x D x H)	1120 x 810 x 1310 mm
Gewicht ca.	145 kg
Art. nr.	04-1694 (230 V) 04-1694A (400 V)

Standaard geleverd met:

- Zaagband
- Werkstukaanslag
- Onderstel
- Manometer voor bandspanning
- Materiaalklem met snel klemming
- Koelmiddelinrichting
- Hydraulische neerlaat cilinder
- Motorbeschermings-schakelaar
- EMV-Filter volgens CE normering (HBS 210 Vario PRO - 230 V)
- Automatische eindafslag

Top
prijs

De horizontale bandzaagmachine HBS 210 Vario PRO is standaard met een variabele zaagsnelheid uitgerust, daardoor wordt een optimale aanpassing aan vele soorten materialen mogelijk. Hij wordt overwegend ingezet bij de professionele gebruiker.

HBS 210 Vario PRO



Optimaal instellen van de zaagbandspanning d.m.v. manometer



De overzichtelijk opgebouwde schakelkast aan de voorzijde van de machine maakt comfortabel werken mogelijk.

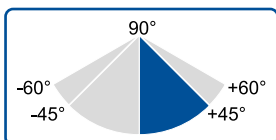

Inclusief manometer voor bandspanningsuitlezing



Groot bemeten materiaalklem met snelspanhendel - ideaal bij serie zagen

Vario-aandrijving



Leverbare toebehoren:

Zaagband BiFlex 2080 x 20 x 0,9 mm - Vario 8/12 ZpZ
 Rollenbaan RB 4 - 1000
 Rollenbaan RB 7 - 2000
 Lengtemeetsysteem LS 2 für RB 7 - 2000 (zelfmontage)
 Afvoerrollenbaan RB 2000 A incl. aanslag
 Universeel koelmiddelconcentraat MN 1103, 5 ltr

Art. nr.	excl. BTW.
47-1345	
07-1461	
07-1462	
07-1467	
07-1510	
54-1206	



Horizontaalbandzaagmachine

HBS 275

Het model HBS 275 is een nauwkeurige horizontaal bandzaagmachine voor de universele inzet. Bijzonderheden van deze machine zijn de hydraulische cilinder voor het fijngevoelig neerlaten van de zaagbeugel als ook een manometer voor de zaagbandspanning af te lezen.

- Voor het zagen van profielen, buizen, en stafmateriaal van staal en NE-materialen
- Voor verstekzagen kan de zaagbeugel tot 60° gedraaid worden
- Traploos regelbare neerlaat via hydraulische neerlaat cilinder
- Torsievrije sterke zaagarm uit gietstaal
- 2 zaagbandsnelheden voor optimale zaagresultaten (HBS 275 / 400 V)
- Robuuste constructie, daardoor rustige en vibratievrije loop
- Automatische eindafslag na doorzagen van het materiaal
- Robuuste materiaalklem uit gietstaal met snelklemming
- Traploze zaagsnelheid voor optimale aanpassing van het werkstuk (HBS 275 Vario)
- Kogelgelagerde zaagbandgeleiding met snelverstelling voor het aanpassen aan de werkstukbreedte garandeerd een optimaal werkresultaat

BERNARDO
www.bernardo.at
PROFESSIONAL



De zaagbeugel kan voor verstekzagen van 90° tot 60° versteld worden



Schakelelementen overzichtelijk aan het electropaneel aangebracht

**Top
prijs**

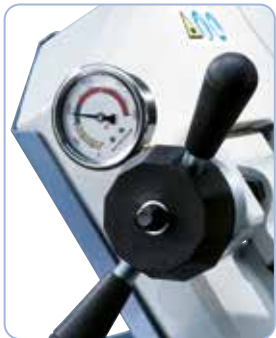

De standaard manometer maakt een optimaal instellen van de zaagbandspanning mogelijk



**Inclusief manometer voor
bandspanningsuitlezing**

Technische gegevens

HBS 275

Zaagbereik rond 90°	225 mm
Zaagbereik vierkant 90°	200 x 200 mm
Zaagbereik vlak 90°	245 x 150 mm
Zaagbereik rond 45°	160 mm
Zaagbereik vierkant 45°	160 x 160 mm
Zaagbereik rond 60°	100 mm
Zaagbereik vierkant 60°	100 x 100 mm
Werkhoogte	910 mm
Zaagbandafmeting	2480 x 27 x 0,9 mm
Zaagsnelheid 230 V	72 m/min
Zaagsnelheid 400 V	45 / 90 m/min
Koelmiddelomp	100 W
Motor-afgiftecapaciteit S _i 100%	1,1 kW
Motor-opnamecapaciteit S _e 40%	1,5 kW
Spanning	230 V resp. 400 V
Machinafmeting (L x D x H)	1430 x 720 x 1700 mm
Gewicht ca.	190 kg
Art. nr.	04-1696 (230 V) 04-1695 (400 V)

Leverbare toebehoren HBS 275 / HBS 275 Vario:

Zaagband BiFlex 2480 x 27 x 0,9 mm - Vario 6/10 tpi	Art. nr.	excl. BTW.
Rollenbaan RB 4 - 1000	47-1032	
Rollenbaan RB 10 - 3000	07-1461	
PVC - rollen-set voor RB 4 / 7 / 10 / 13 (3 dlg.) *	07-1463XL	
Lengtemeetsysteem LS 3 voor RB 10 - 3000 (zelfmontage)	07-1465	
Montageplaat voor RB 4 / 7 / 10 / 13	07-1468XL	
Afvoerrollenbaan RB 2000 A incl. aanslag	07-1469	
Wielenset	07-1510	
Universeel koelmiddelconcentraat MN 1103, 5 ltr	07-1531	
	54-1206	

Horizontaalbandzaag

HBS 275 Vario

De horizontale bandzaagmachine HBS 275 Vario is standaard met een variabele zaagsnelheid uitgerust, daardoor wordt een optimale aanpassing aan vele soorten materialen mogelijk. Daarbij is een manometer voor de zaagbandspanning standaard meegeleverd.



Voor fijngevoelige neerlaat van de zaagbeugel standaard met een hydraulische cilinder uitgerust

Versterkte zaagbeugel

Beproefde kwaliteit

Vario-aandrijving



De massieve materiaalklem uit gietstaal is met een snelspanklem uitgerust, optimaal voor serie zagen

Technische gegevens

HBS 275 Vario

Zaagbereik rond 90°	225 mm
Zaagbereik vierkant 90°	200 x 200 mm
Zaagbereik vlak 90°	245 x 150 mm
Zaagbereik rond 45°	160 mm
Zaagbereik vierkant 45°	160 x 160 mm
Zaagbereik rond 60°	100 mm
Zaagbereik vierkant 60°	100 x 100 mm
Werkhoogte	910 mm
Zaagbandafmeting	2480 x 27 x 0,9 mm
Zaagsnelheden, traploos	45 - 90 m/min (230 V) 20 - 90 m/min (400 V)
Koelmiddelpomp	100 W
Motor-afgiftecapaciteit S _i 100%	1,1 kW (230 V) 1,5 kW (400 V)
Spanning	230 V resp. 400 V
Machinafmeting (L x D x H)	1430 x 720 x 1700 mm
Gewicht ca.	200 kg
Art. nr.	04-1697 (230 V) 04-1697A (400 V)

Standaard geleverd met HBS 275 und HBS 275 Vario:

- Zaagband
- Werkstukaanslag
- Onderstel
- Manometer voor bandspanning
- Materiaalklem met snel klemming
- Koelmiddelinrichting
- Hydraulische neerlaat cilinder
- Motorbeschermingsschakelaar
- EMV-Filter volgens CE normering (HBS 275 Vario - 230 V)
- Automatische eindafslag

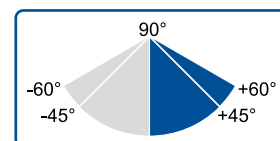

Horizontaalbandzaag

HBS 275 PRO

Het model HBS 275 PRO is een precieze horizontale lintzaag voor universeel gebruik. Deze machine kenmerkt zich door de zaagbandgeleiding met hardmetalen inzetstukken en de geïntegreerde koelinrichting.

- Zaagbandgeleiding via gecombineerde rol-klauwgeleidesysteem met hardmetalen inzetstukken
- Professionele lintzagen voor universeel werkplaatsgebruik, bankwerkerijen enz.
- Voor het zagen van holle profielen en massieve materialen, roestvrij staal, gereedschapsstaal enz.
- Torsievrije, sterk gedimensioneerde zaagbeugel van nodulair gietijzer
- Eenvoudig instellen van de variabele zaagsnelheid (HBS 275 Vario PRO)
- Instelbare hydraulische cilinder voor zaagdrukregulering van de zaagbeugel
- 2 zaagbandsnelheden voor optimale zaagresultaten (HBS 275 PRO)
- Aandrijving met geharde en geslepen wormas en bronzen wormwiel
- Automatische eindafslag na het doorzagen
- Zaagbandgeleiding met snelverstelling voor het aanpassen aan de werkstukbreedte garandeert een optimaal werkresultaat



De overzichtelijk opgebouwde schakelkast aan de voorzijde van de machine maakt comfortabel werken mogelijk.



Standaard met hydraulische cilinder voor traploos neerlaten van de zaagbeugel



Prestatiegerichte koelmiddel-pomp standaard meegeleverd.

BERNARDO
PROFESSIONAL



Zaagbandgeleiding met hardmetalen inzetstukken

Technische gegevens

HBS 275 PRO

Zaagbereik rond 90°	225 mm
Zaagbereik vierkant 90°	200 x 200 mm
Zaagbereik vlak 90°	245 x 150 mm
Zaagbereik rond 45°	160 mm
Zaagbereik vierkant 45°	160 x 160 mm
Zaagbereik rond 60°	100 mm
Zaagbereik vierkant 60°	100 x 100 mm
Werkhoogte	910 mm
Zaagbandafmeting	2480 x 27 x 0,9 mm
Zaagsnelheid	45 / 90 m/min
Koelmiddel-pomp	100 W
Motor-afgiftecapaciteit S ₁ 100%	1,1 kW
Motor-opnamecapaciteit S ₆ 40%	1,5 kW
Spanning	400 V
Machinafmeting (L x D x H)	1430 x 720 x 1700 mm
Gewicht ca.	180 kg
Art. nr.	04-1705

Leverbare toebehoren HBS 275 PRO / Vario PRO:

Zaagband BiFlex 2480 x 27 x 0,9 mm - Vario 6/10 tpi	Art. nr.	excl. BTW.
Rollenbaan RB 4 - 1000	47-1032	
Rollenbaan RB 10 - 3000	07-1461	
PVC - rollen-set voor RB 4 / 7 / 10 / 13 (3 dlg.) *	07-1463XL	
Lengtemeetsysteem LS 3 voor RB 10 - 3000 (zelfmontage)	07-1465	
Montageplaat voor RB 4 / 7 / 10 / 13	07-1468XL	
Afvoerrollenbaan RB 2000 A incl. aanslag	07-1469	
Afvoerrollenbaan RB 3000 A incl. aanslag	07-1510	
Universeel koelmiddelconcentraat MN 1103, 5 ltr	07-1515XL	
	54-1206	

Horizontaalbandzaag

HBS 275 Vario PRO

De horizontale lintzaag HBS 275 Vario PRO is standaard uitgerust met een variabele zaagsnelheid, waardoor optimale aanpassing mogelijk is aan zeer verschillende materialen. Bovendien is dit model uitgerust met een zaagbandgeleiding met hardmetalen inzetstukken.



Zwenkbare zaagbeugel voor verstekzagen van 90° tot +60°

Modern design

Inclusief manometer voor bandspanningsuitlezing

Vario-aandrijving



Gecombineerde rollen en hardmetalen inzetstukken zorgen voor een ideale zaagbandgeleiding en garanderen optimale zaagresultaten.



Technische gegevens

HBS 275 Vario PRO

Zaagbereik rond 90°	225 mm
Zaagbereik vierkant 90°	200 x 200 mm
Zaagbereik vlak 90°	245 x 150 mm
Zaagbereik rond 45°	160 mm
Zaagbereik vierkant 45°	160 x 160 mm
Zaagbereik rond 60°	100 mm
Zaagbereik vierkant 60°	100 x 100 mm
Werkhoogte	910 mm
Zaagbandafmeting	2480 x 27 x 0,9 mm
Zaagsnelheden, traploos	20 - 90 m/min
Koelmiddelpomp	100 W
Motor-afgiftecapaciteit S ₁ 100%	1,5 kW
Spanning	230 V resp. 400 V
Machinafmeting (L x D x H)	1430 x 720 x 1700 mm
Gewicht ca.	185 kg
Art. nr.	04-1706 (230 V) 04-1706A (400 V)

Standaard geleverd met HBS 275 PRO / 275 Vario PRO:

- Zaagband
- Werkstukaanslag
- Onderstel
- Manometer voor bandspanning
- Zaagbandgeleiding met hardmetalen inzetstukken
- Materiaalklem met snel klemming
- Koelmiddelinrichting
- Hydraulische neerlaat cilinder
- Motorbeschermingsschakelaar
- EMV-Filter volgens CE normering (HBS 275 Vario PRO - 230 V)
- Automatische eindaflslag

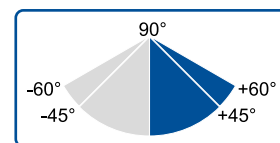

Dubbele verstekbandzaagmachine

MBS 280 DG PRO

- Torsievrije, sterk gedimensioneerde zaagbeugel van nodulair gietijzer
- 2 zaagbandsnelheden (45 / 90 m/min) voor optimaal zaagresultaat (MBS 280 DG PRO)
- Zaagbandgeleiding via gecombineerde rol-klawwgeleidesysteem met hardmetalen inzetstukken
- Robuuste constructie, daardoor een rustige en vibratievrije loop
- Traploos regelbare neerlaat via hydraulische cilinder
- Aandrijving met geharde en geslepen wormas en bronzen wormwiel
- Robuuste materiaalklem van gietstaal met werkstukaanslag, ideaal voor serie zagen
- Standaard met onderstel en koelmiddelinrichting
- Automatische eindafslag na doorzagen materiaal
- Zwenkbare zaagbeugel voor dubbel verstekzagen naar links (-45°) en rechts (+60°)
- Inclusief manometer ter controle van optimale bandspanning

Inclusief manometer voor
bandspanningsuitlesing

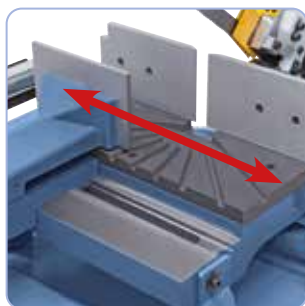

Materiaalklem met snelklemming voor
dubbelverstekzagen verschuifbaar



Standaard met prestatiegerichte
koelpomp

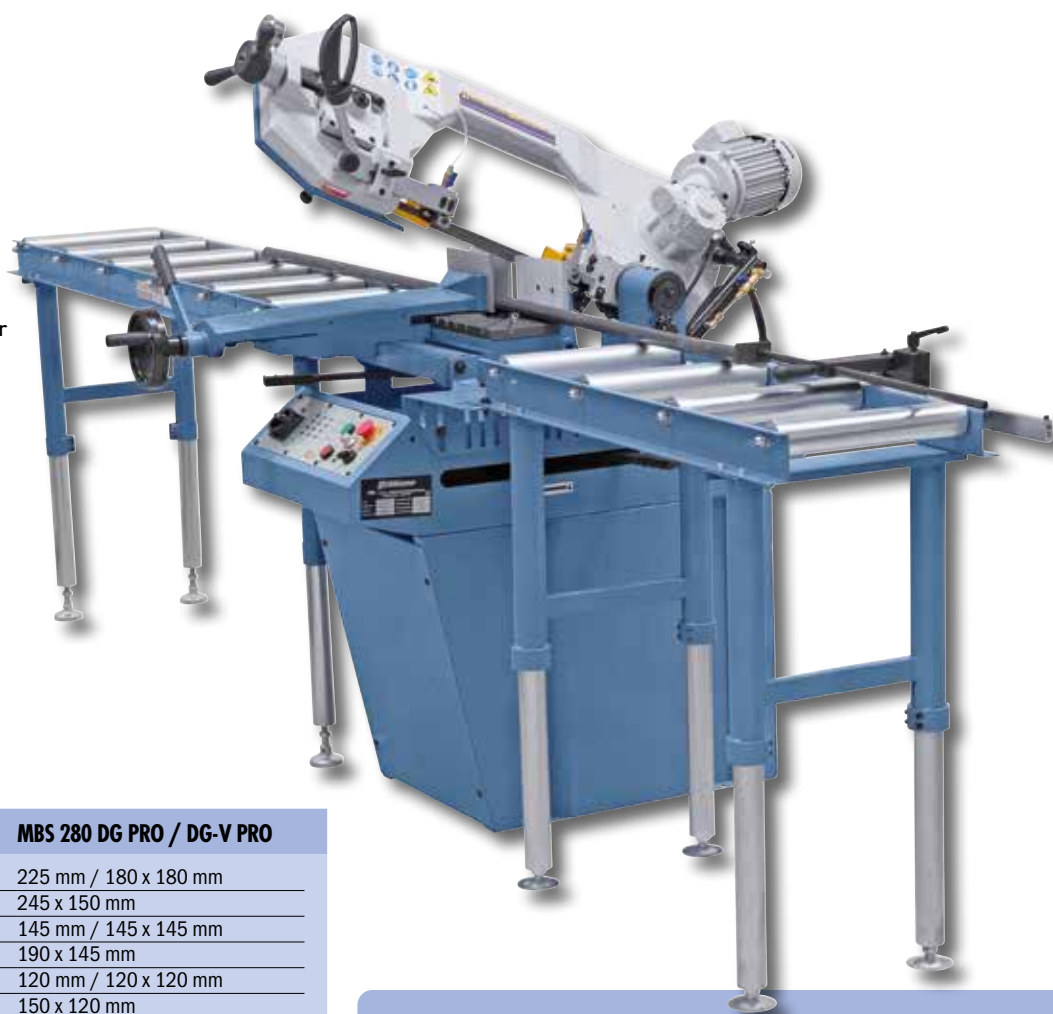

Technische gegevens

MBS 280 DG PRO / DG-V PRO

Zaagbereik rond / vierkant 90°	225 mm / 180 x 180 mm
Zaagbereik vlak 90°	245 x 150 mm
Zaagbereik rond / vierkant 45° R	145 mm / 145 x 145 mm
Zaagbereik vlak 45° R	190 x 145 mm
Zaagbereik rond / vierkant 45° L	120 mm / 120 x 120 mm
Zaagbereik vlak 45° L	150 x 120 mm
Zaagbereik rond / vierkant 60° R	90 mm / 90 x 90 mm
Zaagbereik vlak 60° R	115 x 90 mm
Werkhoogte	990 mm
Zaagbandafmeting	2480 x 27 x 0,9 mm
Zaagsnelheden (DG PRO)	45 / 90 m/min
Zaagsnelheden (DG-V PRO)	20 - 90 m/min
Koelmiddelpomp	100 W
Motor-afgiftecapaciteit S ₁ 100%	1,1 kW (MBS 280 DG-PRO) 1,5 kW (MBS 280 DG-V PRO)
Spanning	400 V
Machinafmeting (L x D x H)	1500 x 1100 x 1470 mm
Gewicht ca.	250 kg
Art. nr.	04-1716 (MBS 280 DG PRO) 04-1717 (MBS 280 DG-V PRO)

Leverbare toebehoren:

	Art. nr.	excl. BTW.
Zaagband BiFlex 2480 x 27 x 0,9 mm - Vario 6/10 tpi	47-1032	
Rollenbaan RB 4 - 1000	07-1461	
Rollenbaan RB 7 - 2000	07-1462	
Rollenbaan RB 10 - 3000	07-1463XL	
Afvoerrollenbaan RB 1000 A incl. aanslag	07-1505	
Afvoerrollenbaan RB 2000 A incl. aanslag	07-1510	
Afvoerrollenbaan RB 3000 A incl. aanslag	07-1515XL	
Lengtemeetsysteem LS 1 voor RB 4 - 1000 (zelfmontage)	07-1466	
Lengtemeetsysteem LS 2 voor RB 7 - 2000 (zelfmontage)	07-1467	
Lengtemeetsysteem LS 3 voor RB 10 - 3000 (zelfmontage)	07-1468XL	
PVC - rollen-set voor RB 4 / 7 / 10 / 13 (3 dlg.) *	07-1465	
Montageplaat voor RB 4 / 7 / 10 / 13	07-1469	
Universeel koelmiddelconcentraat MN 1103, 5 ltr	54-1206	

Het model MBS 280 DG PRO is een nauwkeurige horizontaal bandzaagmachine voor de universele inzet. De bijzonderheden van deze machine zijn de zwenkbare zaagbeugel voor dubbel verstekzagen van -45° tot $+60^\circ$, als ook een hydraulische cilinder voor het fijngevoelig neerlaten d.m.v. een regelventiel. Het model MBS 280 DG-V PRO bezit bovendien over een traploos regelbare zaagsnelheid.

MBS 280 DG-V PRO



Optimaal instellen van de zaagbandspanning d.m.v. manometer

Model DG-V Pro met traploze zaagsnelheid



Makkelijke bediening van de schakelementen op het electropaneel

Zaagbandgeleiding met hardmetalen inzetstukken



BERNARDO[®]
www.bernardo.at
PROFESSIONAL

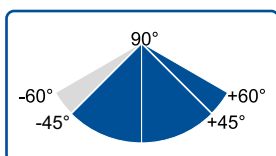

Standaard geleverd met:

- Zaagband
- Werkstuk aanslag
- Onderstel
- Manometer voor zaagbandspanning
- Zaagbandgeleiding met hardmetalen inzetstukken
- Snelspanmateriaalklem
- Koelmiddelrichting
- Hydraulische neerlaat cilinder
- Motorbeveiligingsschakelaar
- Automatische eindafslag

Topprijs!

BERNARDO[®]
www.bernardo.at

Dubbele verstekbandzaagmachine

MBS 290 DG PRO

- Torsievrije, sterk gedimensioneerde zaagbeugel van nodulair gietijzer
- 2 zaagbandsnelheden (45 / 90 m/min) voor optimaal zaagresultaat (MBS 290 DG PRO)
- Zaagbandgeleiding via gecombineerde rol-klawgeleidesysteem met hardmetalen inzetstukken
- Robuuste constructie, daardoor een rustige en vibratievrije loop
- Traploos regelbare neerlaat via hydraulische cilinder
- Aandrijving met geharde en geslepen wormas en bronzen wormwiel
- Robuuste materiaalklem van gietstaal met werkstukaanslag, ideaal voor serie zagen
- Standaard met onderstel en koelmiddelinrichting
- Automatische eindafslag na doorzagen materiaal
- Zwenkbare zaagbeugel voor dubbel verstekzagen naar links (-45°) en rechts (+60°)
- Inclusief manometer ter controle van optimale bandspanning

Modern design



Gecombineerde rollen en hardmetalen geleiding voorkomt snel verslijten van de zaagband.



Traploos instelbare neerlaat van de zaagbeugel d.m.v. regelventiel



Technische gegevens

MBS 290 DG PRO / DG-V PRO

Zaagbereik rond / vierkant 90°	235 mm / 235 x 235 mm
Zaagbereik vlak 90°	270 x 200 mm
Zaagbereik rond / vierkant 45° R	200 mm / 185 x 185 mm
Zaagbereik vlak 45° R	220 x 180 mm
Zaagbereik rond / vierkant 45° L	175 mm / 140 x 140 mm
Zaagbereik vlak 45° L	200 x 140 mm
Zaagbereik rond / vierkant 60° R	120 mm / 120 x 120 mm
Zaagbereik vlak 60° R	120 x 115 mm
Werkhoogte	990 mm
Zaagbandafmeting	2645 x 27 x 0,9 mm
Zaagsnelheden (DG PRO)	45 / 90 m/min
Zaagsnelheden (DG-V PRO)	20 - 90 m/min
Koelmiddelpomp	100 W
Motor-afgiftecapaciteit S ₁ 100%	1,1 kW (MBS 290 DG PRO) 1,5 kW (MBS 290 DG-V PRO)
Spanning	400 V
Machinafmeting (L x D x H)	1600 x 1100 x 1500 mm
Gewicht ca.	260 kg
Art. nr.	04-1718 (MBS 290 DG PRO) 04-1719 (MBS 290 DG-V PRO)

Leverbare toebehoren:

	Art. nr.	excl. BTW.
Zaagband BiFlex 2645 x 27 x 0,9 mm - Vario 6/10 tpi	47-1346	
Rollenbaan RB 4 - 1000	07-1461	
Rollenbaan RB 7 - 2000	07-1462	
Rollenbaan RB 10 - 3000	07-1463XL	
Afvoerrollenbaan RB 1000 A incl. aanslag	07-1505	
Afvoerrollenbaan RB 2000 A incl. aanslag	07-1510	
Afvoerrollenbaan RB 3000 A incl. aanslag	07-1515XL	
Lengtemeetsysteem LS 1 voor RB 4 - 1000 (zelfmontage)	07-1466	
Lengtemeetsysteem LS 2 voor RB 7 - 2000 (zelfmontage)	07-1467	
Lengtemeetsysteem LS 3 voor RB 10 - 3000 (zelfmontage)	07-1468XL	
PVC - rollen-set voor RB 4 / 7 / 10 / 13 (3 dlg.) *	07-1465	
Montageplaat voor RB 4 / 7 / 10 / 13	07-1469	
Universeel koelmiddelconcentraat MN 1103, 5 ltr	54-1206	

Deze dubbele verstekbandzagen bieden in vergelijking met de MBS 280 -serie een groter zaagbereik. Vanwege de solide constructie wordt bij het zagen van holle profielen, massieve materialen, roestvrij staal, gereedschapstaal enz. een exact zaagbeeld gegarandeerd.

Het model MBS 290 DG-V PRO beschikt bovendien over een traploos regelbare zaagsnelheid, waardoor optimale aanpassing aan het werkstuk is gegarandeerd.

MBS 290 DG-V PRO



Standaard met roloplegger voor het steunen van werkstukken

Model DG-V Pro met traploze zaagsnelheid



Groot bemeten materiaalklem met snelspanhendel en materiaalopleg - ideaal voor seriezagen

groot zaagbereik

rond 90°: 235 mm

vlak 90°: 270 x 200 mm

BERNARDO®
www.bernardo.at
PROFESSIONAL

Zaagbandgeleiding met hardmetalen inzetstukken

Standaard geleverd met:

- Zaagband
- Werkstuk aanslag
- Onderstel
- Manometer voor zaagbandspanning
- Zaagbandgeleiding met hardmetalen inzetstukken
- Snelspanmateriaalklem
- Koelmiddel inrichting
- Hydraulische neerlaat cilinder
- Motorbeveiligingsschakelaar
- Automatische eindafslag

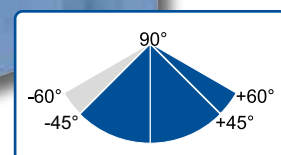

BERNARDO®
www.bernardo.at

Dubbele verstekbandzaagmachine

MBS 300 DG PRO

- Professionele lintzagen voor universeel werkplaatsgebruik, bankwerkerijen enz.
- Voor het zagen van holle profielen en massieve materialen, roestvrij staal, gereedschapsstaal enz.
- Torsievrije, sterk gedimensioneerde zaagbeugel van nodulair gietijzer
- Eenvoudig instellen van de variabele zaagsnelheid bij het V-model
- Instelbare hydraulische cilinder t.b.v. zaagdrukregulering van de zaagbeugel
- Zwenkbare zaagbeugel voor dubbelverstekzagen naar links (-45°) en rechts (+60°)
- Rustige vibratievrije loop door de inzet van hoogwaardige materialen
- Robuuste materiaalklem uit gietstaal met snelklemming
- Zaagbandgeleiding met snelverstelling voor het aanpassen aan de werkstukbreedte garandeerd een optimaal werkresultaat



Trekveer met instelhendel voor het omschakelen naar handmatig gebruik

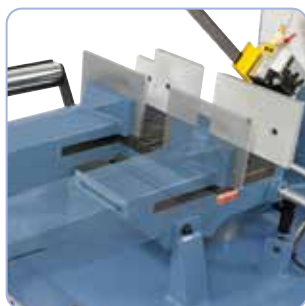

Snelspanmateriaalklem voor verstekzagen verschuifbaar



Zaagbandgeleiding met hardmetalen inzetstukken en spaanborstels voor optimale zaagresultaten.

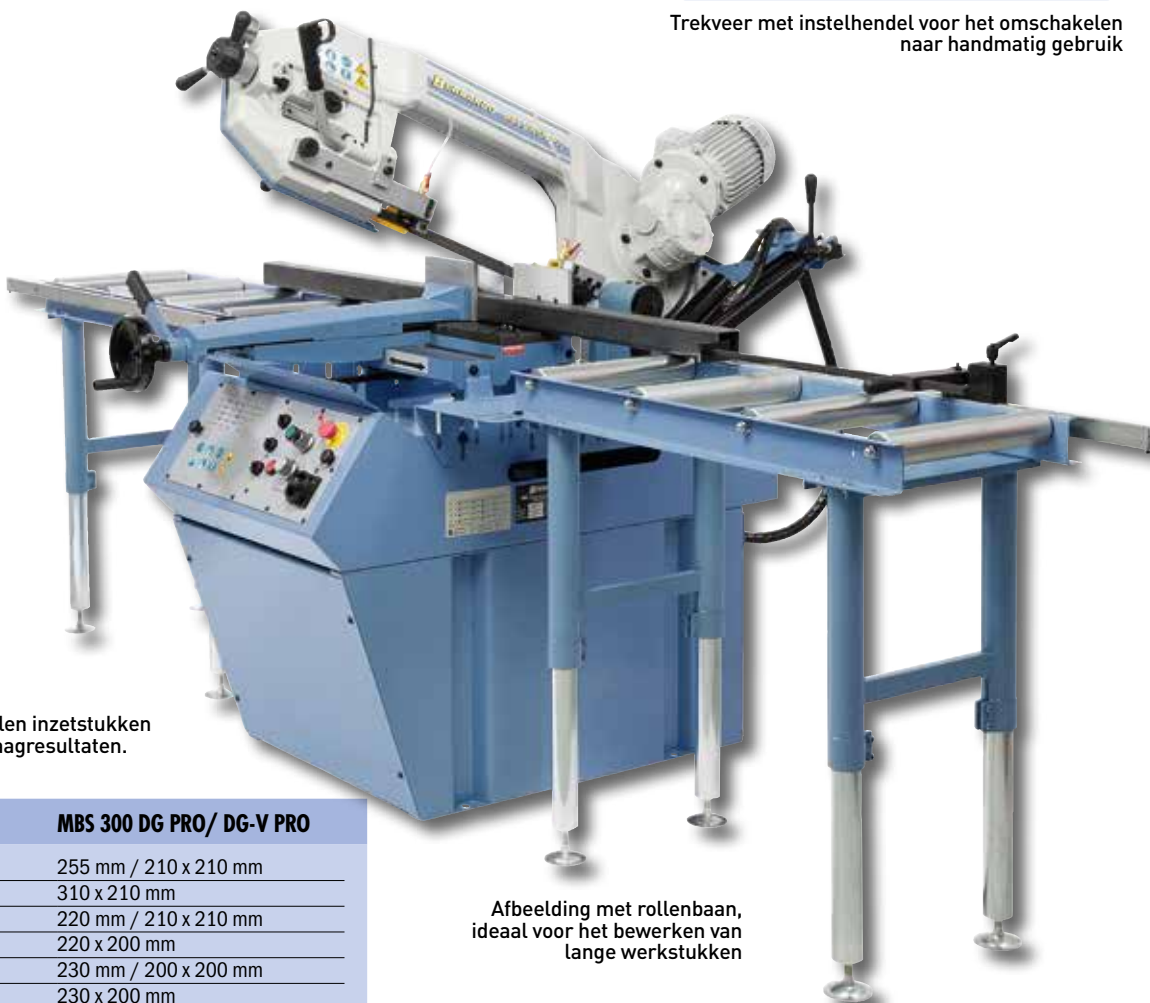

Abbeelding met rollenbaan, ideaal voor het bewerken van lange werkstukken

Technische gegevens

MBS 300 DG PRO/ DG-V PRO

Zaagbereik rond / vierkant 90°	255 mm / 210 x 210 mm
Zaagbereik vlak 90°	310 x 210 mm
Zaagbereik rond / vierkant 45° R	220 mm / 210 x 210 mm
Zaagbereik vlak 45° R	220 x 200 mm
Zaagbereik rond / vierkant 45° L	230 mm / 200 x 200 mm
Zaagbereik vlak 45° L	230 x 200 mm
Zaagbereik rond / vierkant 60° R	135 mm / 135 x 135 mm
Zaagbereik vlak 60° R	135 x 135 mm
Werkhoogte	930 mm
Zaagbandafmeting	2750 x 27 x 0,9 mm
Zaagsnelheden (MBS 300 DG PRO)	35 / 70 m/min
Zaagsnelheden (MBS 300 DG-V PRO)	20 - 80 m/min
Koelmiddelpompe	100 W
Motor-afgiftecapaciteit S _i 100%	1,5 kW
Motor-opnamecapaciteit S _e 40%	2,2 kW
Spanning	400 V
Machinaefmeting (L x D x H)	2000 x 1250 x 1900 mm
Gewicht ca.	350 kg
Art. nr.	04-1707 (MBS 300 DG PRO) 04-1708 (MBS 300 DG-V PRO)

Leverbare toebehoren:

Zaagband BiFlex 2750 x 27 x 0,9 mm - Vario 6/10 tpi	Art. nr.	excl. BTW.
Rollenbaan RB 4 - 1000	47-1034	
Rollenbaan RB 7 - 2000	07-1461	
Rollenbaan RB 10 - 3000	07-1462	
Rollenbaan RB 10 - 3000	07-1463XL	
Afvoerrollenbaan RB 1000 A incl. aanslag	07-1505	
Afvoerrollenbaan RB 2000 A incl. aanslag	07-1510	
Afvoerrollenbaan RB 3000 A incl. aanslag	07-1515XL	
Lengtemeetsysteem LS 1 voor RB 4 - 1000 (zelfmontage)	07-1466	
Lengtemeetsysteem LS 2 voor RB 7 - 2000 (zelfmontage)	07-1467	
Lengtemeetsysteem LS 3 voor RB 10 - 3000 (zelfmontage)	07-1468XL	
Montageplaat voor RB 4 / 7 / 10 / 13	07-1469	
Universeel koelmiddelconcentraat MN 1103, 5 ltr	54-1206	

De compacte dubbel verstekbandzaagmachine MBS 300 DG PRO is standaard uitgevoerd met een optie om snel te switchen naar manueel zagen. Verdere bijzonderheden van dit model zijn de verschuifbare materiaalklem met snelklemming, de manometer voor de zaagbandspanning als ook de zaagdrukregeling d.m.v. een regelventiel aan de voorzijde van de machine. Het model MBS 300 DG-V PRO heeft een variabele zaagsnelheid voor het optimaal aanpassen aan het werkstuk.

MBS 300 DG-V PRO



Controle van de zaagbandspanning d.m.v. manometer

Zaagbediening naar keuze automatisch / manueel



Standaard met roloplegger voor het steunen van werkstukken



Comfortabel instellen van de neerlaatsnelheid door regelklep.

BERNARDO
www.bernardo.at
PROFESSIONAL

Model DG-V PRO met traploze zaagsnelheid



Inclusief manometer voor bandspanningsuitlesing

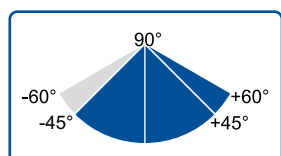

Standaard geleverd met:

- Zaagband
- Werkstukaanslag
- Onderstel
- Manometer voor zaagbandspanning
- Zaagbandgeleiding met hardmetalen inzetstukken
- Snelspanmateriaalklem
- Koelmiddelrichting
- Hydraulische neerlaat cilinder
- Motorbeveiligingsschakelaar
- Automatische eindafslag

BERNARDO
www.bernardo.at

Dubbel verstekbandzaag- machine

MBS 315 DG-VR PRO

- De zaagslede in de draaischijf beweegt bij het zwenken van de zaagbeugel mee, voordeel: De oplegtafel wordt bij het zagen in elke mogelijke hoek niet aangesneden.
- Snelspanmateriaalklem voor verstekzagen verschuifbaar
- Zaagbandgeleiding met hardmetalen inzetstukken en geïntegreerde koelinrichting
- Groot bemeten materiaalklem met snelspanhendel en materiaalaanslag - ideaal voor serie zagen
- Aandrijving met geharde en geslepen wormas en bronzen wormwiel
- Voor het zagen van profielen, buizen, stafmateriaal van staal en NE-materialen
- Torsievrije sterke zaagarm uit gietstaal
- Automatische eindafslag na doorzagen van materiaal
- Traploze zaagsnelheid voor optimale aanpassing aan het werkstuk
- Zwenkbare zaagbeugel voor dubbel verstekzagen naar links (-45°) en rechts (+60°)



De standaard manometer maakt een optimaal instellen van de zaagbandspanning mogelijk



Standaard met prestatiegerichte koelpomp

Zaagbediening naar keuze automatisch / manueel



Trekveer met instelhendel voor het omschakelen naar handmatig gebruik

BERNARDO
www.bernardo.at
PROFESSIONAL

Technische gegevens

MBS 315 DG-VR PRO

Zaagbereik rond / vierkant 90°	255 mm / 230 x 230 mm
Zaagbereik vlak 90°	315 x 230 mm
Zaagbereik rond / vierkant 45° R	195 mm / 190 x 190 mm
Zaagbereik vlak 45° R	195 x 230 mm
Zaagbereik rond / vierkant 45° L	180 mm / 160 x 160 mm
Zaagbereik vlak 45° L	160 x 160 mm
Zaagbereik rond / vierkant 60° R	115 mm / 115 x 115 mm
Zaagbereik vlak 60° R	115 x 160 mm
Werkhoogte	985 mm
Zaagbandafmeting	2750 x 27 x 0,9 mm
Zaagsnelheid, traploos	20 - 80 m/min
Koelmiddelpompe	100 W
Motor-afgiftecapaciteit S ₁ 100%	1,5 kW
Motor-opnamecapaciteit S ₆ 40%	2,2 kW
Spanning	400 V
Machinafmeting (L x D x H)	2000 x 1300 x 1900 mm
Gewicht ca.	390 kg
Art. nr.	04-1709

Leverbare toebehoren:

Zaagband BiFlex 2750 x 27 x 0,9 mm, Vario 6/10 tpi	Art. nr.	excl. BTW.
Rollenbaan RB 4 - 1000	47-1034	
Rollenbaan RB 7 - 2000	07-1461	
Rollenbaan RB 10 - 3000	07-1462	
Rollenbaan RB 13 - 4000	07-1463XL	
Afvoerrollenbaan RB 1000 A incl. aanslag	07-1464XL	
Afvoerrollenbaan RB 2000 A incl. aanslag	07-1505	
Afvoerrollenbaan RB 3000 A incl. aanslag	07-1510	
Lengtemeetsysteem LS 1 voor RB 4 - 1000 (zelfmontage)	07-1515XL	
Lengtemeetsysteem LS 2 voor RB 7 - 2000 (zelfmontage)	07-1466	
Lengtemeetsysteem LS 3 voor RB 10 - 3000 (zelfmontage)	07-1467	
PVC - rollen-set voor RB 4 / 7 / 10 / 13 (3 dlg.) *	07-1468XL	
Montageplaat voor RB 4 / 7 / 10 / 13	07-1465	
Universeel koelmiddelconcentraat MN 1103, 5 ltr	07-1469	
	54-1206	

De dubbele verstekbandzaagmachine MBS 315 DG-VR PRO heeft het voordeel, dat de draaibare machineklem gelijktijdig meebeweegt met de zaagbeugel. De traploze zaagsnelheid, het switchen van automatisch naar handmatig werken en de zaagbandspanninguitlezing zijn verder argumenten die deze machine voor alle professionele gebruikers interessant maakt.

MBS 315 DG-VR PRO

Zaagbandgeleiding met hardmetalen inzetstukken



De zaagslede in de draaischijf beweegt gelijktijdig mee met de zaagbeugel



Draaischakelaar voor traploze zaagsnelheid en regelklep voor de oplegdruk op het ergonomisch gemonteerde bedieningspaneel

Traploze
zaagsnelheid

Inclusief manometer voor bandenspanninguitlezing

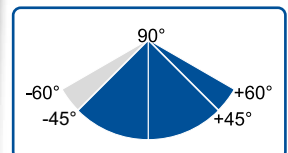

Inclusief draaischijf

ideaal voor het zagen van alle hoeken tussen +60° und -45°, zonder aansnijden van de oplegtafel

Standaard geleverd met:

- Zaagband
- Werkstuk aanslag
- Onderstel
- Manometer voor zaagbandspanning
- Zaagbandgeleiding met hardmetalen inzetstukken
- Snelspanmateriaalklem
- Koelmiddel inrichting
- Hydraulische neerlaat cilinder
- Motorbeveiligingsschakelaar
- Automatische eindafslag

Dubbel verstekbandzaag- machine

MBS 350 DG-VR PRO

- Professionele bandzaagmachine voor mantagewerkplaatsen, machinebouw, mallenbouw...
- Torsievrije, sterk gedimensioneerde zaagbeugel van nodulair gietijzer
- Traploze zaagsnelheid voor de optimale aanpassing aan het werkstuk (20 - 80 m/min)
- De zaagslede in de draaischijf beweegt bij het zwenken van de zaagbeugel mee, voordeel: De oplegtafel wordt bij het zagen in elke mogelijke hoek niet aangesneden
- Zaagbandgeleiding via gecombineerde rol-klauwgeleidesysteem met hardmetalen inzetstukken
- Robuuste constructie, daardoor rustige en vibratievrije loop
- Traploos regelbare neerlaat via hydraulische cilinder
- Aandrijving met geharde en geslepen wormas en bronzen wormwiel
- Robuuste materiaallem uit gietstaal met werkstukaanslag, ideaal voor serie zagen
- Automatische eindafslag na doorzagen materiaal
- Zwenkbare zaagbeugel voor dubbelverstekzagen naar links (-45°) en rechts (+60°)

Inclusief draaischijf

ideaal voor het zagen van alle hoeken tussen +60° und -45°, zonder aansnijden van de oplegtafel



De standaard manometer maakt een optimaal instellen van de zaagbandspanning mogelijk



Gecombineerde rollen en hardmetalen geleiding voorkomt snel verslijten van de zaagband.



Prestatiegerichte koelmiddelpomp standaard meegeleverd



Makkelijke bediening van de schakelementen op het electropaneel



De zaagslede in de draaischijf beweegt gelijktijdig mee met de zaagbeugel



Standaard met hydraulische cilinder voor het fijngevoelig neerlaten van de zaagbeugel

Technische gegevens

MBS 350 DG-VR PRO

Zaagbereik rond / vierkant 90°	270 mm / 260 x 260 mm
Zaagbereik vlak 90°	350 x 240 mm
Zaagbereik rond / vierkant 45° R	230 mm / 210 x 210 mm
Zaagbereik vlak 45° R	230 x 150 mm
Zaagbereik rond / vierkant 45° L	200 mm / 170 x 170 mm
Zaagbereik vlak 45° L	200 x 140 mm
Zaagbereik rond / vierkant 60° R	140 mm / 140 x 140 mm
Werkhoogte	975 mm
Zaagbandafmeting	2925 x 27 x 0,9 mm
Zaagsnelheden	20 - 80 m/min
Koelmiddelpomp	100 W
Motor-afgiftecapaciteit S _i 100%	1,9 kW
Motor-opnamecapaciteit S _e 40%	2,8 kW
Spanning	400 V
Machinaefmeting (L x D x H)	2000 x 1300 x 2000 mm
Gewicht ca.	550 kg
Art. nr.	04-1711

Leverbare toebehoren:

Zaagband BiFlex 2925 x 27 x 0,9 mm - Vario 4/6 tpi	Art. nr.	excl. BTW.
Rollenbaan RB 4 - 1000	47-1037	07-1461
Rollenbaan RB 7 - 2000	07-1462	07-1463XL
Rollenbaan RB 10 - 3000	07-1505	07-1510
Afvoerrollenbaan RB 1000 A incl. aanslag	07-1510	07-1515XL
Afvoerrollenbaan RB 2000 A incl. aanslag	07-1466	07-1467
Afvoerrollenbaan RB 3000 A incl. aanslag	07-1467	07-1468XL
Lengtemeetsysteem LS 1 voor RB 4 - 1000 (zelfmontage)	07-1469	07-1469
Lengtemeetsysteem LS 2 voor RB 7 - 2000 (zelfmontage)	07-1469	54-1206
Lengtemeetsysteem LS 3 voor RB 10 - 3000 (zelfmontage)	07-1469	
Montageplaat voor RB 4 / 7 / 10 / 13		
Universeel koelmiddelconcentraat MN 1103, 5 ltr		

Het model MBS 350 DG-VR PRO is een precieze horizontale lintzaag voor universeel gebruik. Deze machine kenmerkt zich door de draaibare zaagbeugel voor dubbelverstekzagen van -45° tot $+60^{\circ}$, de draaibare schroefstok en de traploze zaagsnelheid.

MBS 350 DG-VR PRO

Inclusief manometer voor
bandspanningsuitlezing

Zaagbandgeleiding met
hardmetalen inzetstukken

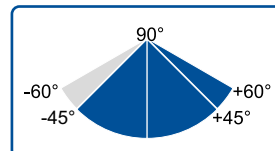

Traploze
zaagsnelheid
van 20 - 80 m/min

Standaard geleverd met:

- Zaagband
- Werkstukaanslag
- Onderstel
- Manometer voor zaagbandspanning
- Zaagbandgeleiding met hardmetalen inzetstukken
- Snelspanmateriaalklem
- Koelmiddelrichting
- Hydraulische neerlaat cilinder
- Motorbeveiligingsschakelaar
- Automatische eindafslag

BERNARDO
PROFESSIONAL

Dubbel verstekbandzaag- machine

MBS 530 DG

- Zaagbandgeleiding via gecombineerde rol-klauwgeleidesysteem met hardmetalen inzetstukken
- Zwenkbare zaagbeugel voor dubbelverstekzagen naar links (-45°) en rechts (+60°)
- 2 zaagbandsnelheden (35 / 70 m/min) voor optimale zaagresultaten
- Robuuste constructie, daardoor rustige en vibratievrije loop
- Professionele bandzaag met goede preis-kwaliteitsverhouding
- Optimale krachtoverdraging op het loopwiel gehard en geslepen met bronzen tandwiel
- Instelbare hydraulische cilinder t.b.v. zaagdrukregulering van de zaagbeugel
- Robuuste materiaalklem uit gietstaal met werkstukaanslag, ideaal voor serie zagen
- Voor het zagen van profielen, buizen, stafmateriaal van staal en NE-materialen



De standaard manometer maakt een optimaal instellen van de zaagbandspanning mogelijk

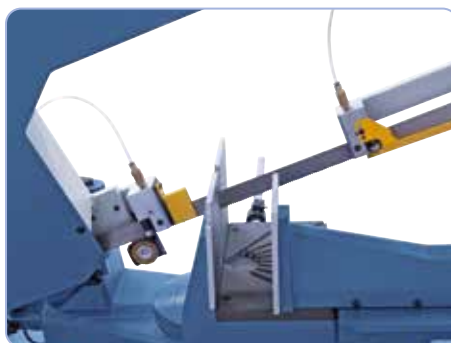

Zaagbandgeleiding via gecombineerde rol-klauwgeleidesysteem met hardmetalen inzetstukken



Standaard met hydraulische cilinder voor het fijngevoelig neerlaten van de zaagbeugel

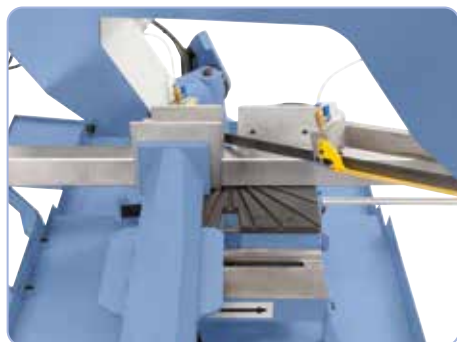

Materiaalklem met snelklemming voor dubbelverstekzagen verschuifbaar



De overzichtelijk opgebouwde schakelkast aan de voorzijde van de machine maakt comfortabel werken mogelijk.

Technische gegevens

MBS 530 DG

Zaagbereik rond / vierkant 90°	355 mm / 280 x 280 mm
Zaagbereik vlak 90°	490 x 280 mm
Zaagbereik rond / vierkant 45° R	355 mm / 280 x 280 mm
Zaagbereik vlak 45° R	340 x 280 mm
Zaagbereik rond / vierkant 45° L	300 mm / 270 x 270 mm
Zaagbereik vlak 45° L	250 x 250 mm
Zaagbereik rond / vierkant 60° R	230 mm / 180 x 180 mm
Werkhoogte	870 mm
Zaagbandafmeting	3770 x 34 x 1,1 mm
Zaagsnelheden	35 / 70 m/min
Koelmiddelpompe	100 W
Motor-afgiftecapaciteit S _i 100%	1,9 kW
Motor-opnamecapaciteit S _e 40%	2,8 kW
Spanning	400 V
Machinaafmeting (L x D x H)	2200 x 1400 x 1500 mm
Gewicht ca.	555 kg
Art. nr.	04-1713

Zaagbandgeleiding met hardmetalen inzetstukken

Inclusief manometer voor bandspanningsuitlezing

Leverbare toebehoren:

	Art. nr.	excl. BTW.
Zaagband BiFlex 3770 x 34 x 1,1 mm - Vario 6/10 tpi	47-1272	
Rollenbaan RB 4 - 1000	07-1461	
Rollenbaan RB 7 - 2000	07-1462	
Rollenbaan RB 10 - 3000	07-1463XL	
Rollenbaan RB 13 - 4000	07-1464XL	
Afvoerrollenbaan RB 1000 A incl. aanslag	07-1505	
Afvoerrollenbaan RB 2000 A incl. aanslag	07-1510	
Afvoerrollenbaan RB 3000 A incl. aanslag	07-1515XL	
Lengtemeetsysteem LS 1 voor RB 4 - 1000 (zelfmontage)	07-1466	
Lengtemeetsysteem LS 2 voor RB 7 - 2000 (zelfmontage)	07-1467	
Lengtemeetsysteem LS 3 voor RB 10 - 3000 (zelfmontage)	07-1468XL	
PVC - rollen-set voor RB 4 / 7 / 10 / 13 (3 dlg.) *	07-1465	
Montageplaat voor RB 4 / 7 / 10 / 13	07-1469	
Universeel koelmiddelconcentraat MN 1103, 5 ltr	54-1206	

Het model MBS 530 DG is een nauwkeurige horizontaal bandzaagmachine voor de universele inzet. De bijzonderheden van deze machine zijn de zwenkbare zaagbeugel voor dubbel verstekzagen van -45° tot $+60^\circ$, als ook een hydraulische cilinder voor het fijngevoelig neerlaten d.m.v. een regelventiel. Het toepassingsbereik van deze machine is bankwerkerijen, reparatiebedrijven, mallen- en gereedschapsbouw enz.

MBS 530 DG

Top
prijs

BERNARDO
www.bernardo.at
PROFESSIONAL



Standaard geleverd met:

- Zaagband
- Werkstukaanslag
- Onderstel
- Manometer voor zaagbandspanning
- Zaagbandgeleiding met hardmetalen inzetstukken
- Snelspanmateriaalklem
- Koelmiddelrichting
- Hydraulische neerlaat cilinder
- Motorbeveiligingsschakelaar
- Automatische eindafslag

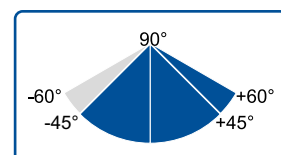

BERNARDO
www.bernardo.at

Halfautomatische dubbele verstekbandzaagmachine

MBS 300 DGA

- Zaagbandgeleiding via gecombineerde rol-klauwgeleidesysteem met hardmetalen inzetstukken
- Verhoogd economisch werken door halfautomatisch zagen
- Verschuifbare materiaalklem, klemming gebeurt manueel of hydraulisch
- De zaagslede in de draaischijf beweegt bij het zwenken van de zaagbeugel mee, voordeel: De oplegtafel wordt bij het zagen in elke mogelijke hoek niet aangesneden
- Instelbare hydraulische cilinder voor zaagdrukregulering van de zaagbeugel
- Voor het zagen van profielen, buizen, stafmateriaal van staal en NE-materialen
- Optimale krachtoverdraging op het loopwiel gehard en geslepen met bronzen tandwiel
- Torsievrije, sterk gedimensioneerde zaagbeugel van nodulair gietijzer

Inclusief manometer voor bandspanningsuitlezing

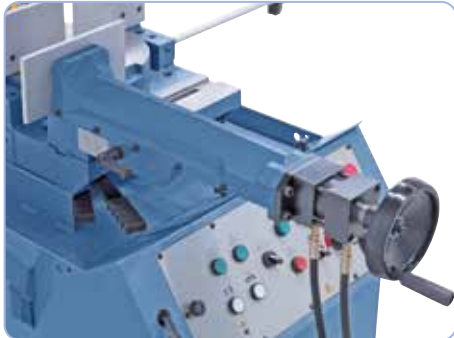

Zaagbandgeleiding met hardmetalen inzetstukken

BERNARDO
www.bernardo.at
PROFESSIONAL

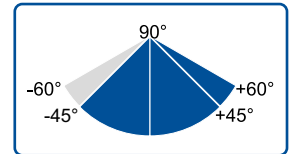

Verschuifbare materiaalklem, klemming gebeurt manueel of hydraulisch



Standaard met hydraulische neerlaatcilinder voor traploos neerlaten van de zaagbeugel en automatische eindafslag na het doorzagen



Technische gegevens

MBS 300 DGA

Zaagbereik rond / vierkant 90°	255 mm / 255 x 255 mm
Zaagbereik vlak 90°	310 x 160 mm
Zaagbereik rond / vierkant 45° R	185 mm / 180 x 180 mm
Zaagbereik vlak 45° R	230 x 170 mm
Zaagbereik rond / vierkant 45° L	180 mm / 170 x 170 mm
Zaagbereik vlak 45° L	220 x 140 mm
Zaagbereik rond / vierkant 60° R	115 mm / 115 x 115 mm
Werkhoogte	1000 mm
Zaagbandafmeting	2750 x 27 x 0,9 mm
Zaagsnelheden	35 / 70 m/min
Koelmiddelpomp	100 W
Motorcapaciteit	1,1 kW / 1,5 kW
Spanning	400 V
Machinaefmeting (L x D x H)	1680 x 1300 x 1580 mm
Gewicht ca.	505 kg
Art. nr.	04-1714

Leverbare toebehoren:

Zaagband BiFlex 2750 x 27 x 0,9 mm, Vario 6/10 tpi	Art. nr.	excl. BTW.
Rollenbaan RB 4 - 1000	47-1034	
Rollenbaan RB 7 - 2000	07-1461	
Rollenbaan RB 10 - 3000	07-1462	
Afvoerrollenbaan RB 1000 A incl. aanslag	07-1463XL	
Afvoerrollenbaan RB 2000 A incl. aanslag	07-1505	
Afvoerrollenbaan RB 3000 A incl. aanslag	07-1510	
Lengtemeetsysteem LS 1 voor RB 4 - 1000 (zelfmontage)	07-1515XL	
Lengtemeetsysteem LS 2 voor RB 7 - 2000 (zelfmontage)	07-1466	
Lengtemeetsysteem LS 3 voor RB 10 - 3000 (zelfmontage)	07-1467	
Montageplaat voor RB 4 / 7 / 10 / 13	07-1468XL	
Universeel koelmiddelconcentraat MN 1103, 5 ltr	07-1469	
	54-1206	

MBS 300 DGA

Het model MBS 300 DGA is een voordelig geprijsde dubbele verstekbandzaag voor het zagen van holle profielen, massief materiaal, roestvrij staal, gereedschapstaal enz.

Door de halfautomatische werking wordt de productiviteit bovendien verhoogd; het is daarom de ideale machine voor de professionele gebruiker.



Controle van de zaagbandspanning d.m.v. manometer

Halfautomaat



De zaagslede in de draaischijf beweegt gelijktijdig mee met de zaagbeugel

Functioneringswijze half automatisch werken:

- Hydraulisch klemmen van de materiaalklem
- Hydraulisch neerlaten van de zaagbeugel
- Heffen van de zaagbeugel



Standaard geleverd met:

- Zaagband
- Werkstukaanslag
- Onderstel
- Manometer voor zaagbandspanning
- Zaagbandgeleiding met hardmetalen inzetstukken
- Hydraulische snelspanmateriaalklem
- Koelmiddelrichting
- Hydraulische neerlaat cilinder
- Motorbeveiligingsschakelaar
- Automatische eindafslag

Halfautomatische dubbele verstekbandzaagmachine

MBS 350 DGA

- Verhoogd economisch werken door halfautomatisch zagen
- Naar keuze manueel of halfautomatisch werken
- Twee omschakelbare bandsnelheden (36 / 72 m/min) (MBS 350 DGA)
- Verschuifbare materiaalklem, klemming gebeurt manueel of hydraulisch
- Zwenkbereik van de zaagbeugel (-45° tot +60°) over gradenschaalverdeling afleesbaar
- Professionele bandzaag met goede preis-kwaliteitsverhouding
- Rustige en vibratievrije loop garandeerd een hoge zaagnauwkeurigheid
- Optimale krachtoverdraging op het loopwiel gehard en geslepen met bronzen tandwiel
- Instelbare hydraulische cilinder voor zaagdrukregulering van de zaagbeugel

Inclusief manometer voor bandspanningsuitlezing



Controle van de zaagbandspanning d.m.v. manometer



Sterke hydraulische cilinder ideaal voor continue werken



Overzichtelijk aangebrachte schakelementen aan de zwenkbare bedientafel



Zeer snel instellen van de gewenste openingsbreedte



Comfortabel instellen van de zaagdruk d.m.v. regelventiel

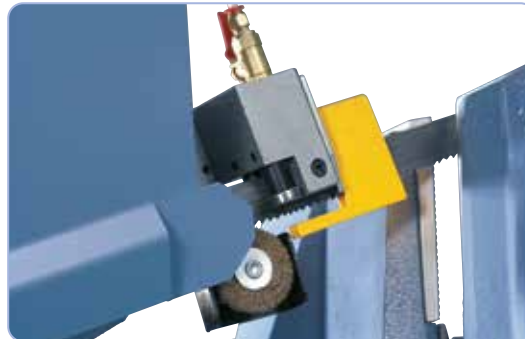

Zaagbandgeleiding via gecombineerde rol-klaauwgeleidesysteem met hardmetalen inzetstukken



Snelspanmateriaalklem voor dubbelverstekzagen verschuifbaar

Technische gegevens

MBS 350 DGA / MBS 350 DGA-V

Zaagbereik rond / vierkant 90°	270 mm / 260 x 260 mm
Zaagbereik vlak 90°	350 x 240 mm
Zaagbereik rond / vierkant 45° R	230 mm / 210 x 210 mm
Zaagbereik vlak 45° R	230 x 150 mm
Zaagbereik rond / vierkant 45° L	200 mm / 170 x 170 mm
Zaagbereik vlak 45° L	200 x 140 mm
Zaagbereik rond / vierkant 60° R	140 mm / 140 x 140 mm
Werkhoogte	950 mm
Zaagbandafmeting	2925 x 27 x 0,9 mm
Zaagsnelheden (MBS 350 DGA)	36 / 72 m/min
Zaagsnelheden (MBS 350 DGA-V)	20 - 70 m/min
Koelmiddelpomp	100 W
Motorcapaciteit (MBS 350 DGA)	1,9 kW
Motorcapaciteit (MBS 350 DGA-V)	2,2 kW
Spanning	400 V
Machinafmeting (L x D x H)	2010 x 1230 x 1820 mm
Gewicht ca.	600 kg
Art. nr.	04-1701 (MBS 350 DGA) 04-1704 (MBS 350 DGA-V)

Leverbare toebehoren:

Zaagband BiFlex 2925 x 27 x 0,9 mm - Vario 4/6 tpi	Art. nr. 47-1037	excl. BTW.
Rollenbaan RB 4 - 1000	07-1461	
Rollenbaan RB 7 - 2000	07-1462	
Rollenbaan RB 10 - 3000	07-1463XL	
Rollenbaan RB 13 - 4000	07-1464XL	
Afvoerrollenbaan RB 1000 A incl. aanslag	07-1505	
Afvoerrollenbaan RB 2000 A incl. aanslag	07-1510	
Afvoerrollenbaan RB 3000 A incl. aanslag	07-1515XL	
Lengtemeetsysteem LS 1 voor RB 4 - 1000 (zelfmontage)	07-1466	
Lengtemeetsysteem LS 2 voor RB 7 - 2000 (zelfmontage)	07-1467	
Lengtemeetsysteem LS 3 voor RB 10 - 3000 (zelfmontage)	07-1468XL	
PVC - rollen-set voor RB 4 / 7 / 10 / 13 (3 dlg.) *	07-1465	
Montageplaat voor RB 4 / 7 / 10 / 13	07-1469	
Universeel koelmiddelconcentraat MN 1103, 5 ltr	54-1206	

De dubbele verstekzaagmachine MBS 350 DGA garandeert door zijn solide bouwwijze een nauwkeurig zaagbeeld bij zagen van profielen, stafmaterialen RVS, staal etc. Door de halfautomatische zaagmogelijkheid wordt de productiviteit aanzienlijk verhoogd en is daardoor de ideale machine voor montagewerkplaatsen, machinebouw, mallenbouw, etc. Het model MBS 350 DGA-V heeft een variabele zaagsnelheid voor optimale aanpassing aan het werkstuk.

MBS 350 DGA-V

Model DGA-V met traploze zaagsnelheid

Halfautomaat

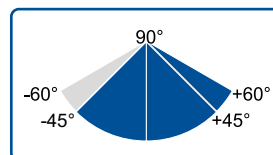

Functioneringswijze half automatisch werken:

- Hydraulisch klemmen van de materiaalklem
- Hydraulisch neerlaten van de zaagbeugel
- Heffen van de zaagbeugel



Standaard geleverd met:

- Zaagband
- Werkstukaanslag
- Onderstel
- Manometer voor zaagbandspanning
- Zaagbandgeleiding met hardmetalen inzetstukken
- Hydraulische snelspanmateriaalklem
- Koelmiddelrichting
- Hydraulische neerlaat cilinder
- Motorbeveiligingsschakelaar
- Automatische eindafslag

Zaagbandgeleiding met hardmetalen inzetstukken

BERNARDO[®]
www.bernardo.at
PROFESSIONAL

BERNARDO[®]
www.bernardo.at

Halfautomatische dubbele verstekbandzaagmachine MBS 530 DGA-V

- Zaagbandgeleiding via gecombineerde rol-klawgeleidesysteem met hardmetalen inzetstukken
- Zwenkbare zaagbeugel voor dubbel verstekzagen naar links (-45°) en rechts (+60°)
- Traploze zaagsnelheid voor de optimale aanpassing aan het werkstuk (0 - 72 m/min)
- Verhoogd economisch werken door halfautomatisch zagen
- Naar keuze manueel of halfautomatisch werken
- Verschuifbare materiaalklem, klemming gebeurt manueel of hydraulisch
- Professionele bandzaag met goede preis-kwaliteitsverhouding
- Optimale krachtsoverdraging op het loopwiel gehard en geslepen met bronzen tandwiel
- Instelbare hydraulische cilinder voor zaagdrukregulering van de zaagbeugel
- Voor het zagen van profielen, buizen, en stafmateriaal van staal en NE-materialen

**Traploze
zaagsnelheid
van 20 - 70 m/min**



De standaard manometer maakt een optimaal instellen van de zaagbandspanning mogelijk



Zaagbandgeleiding via gecombineerde rol-klawgeleidesysteem met hardmetalen inzetstukken



Draaischakelaar voor traploze zaagsnelheid en regelklep voor de oplegdruk op het ergonomisch gemonteerde bedieningspaneel

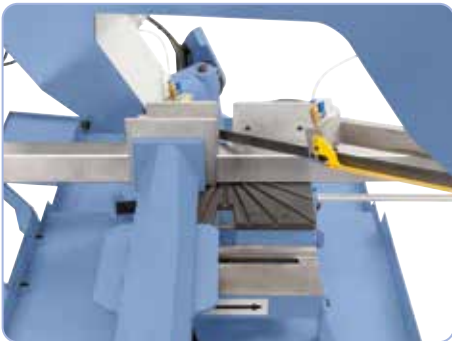

Materiaalklem met snelklemming voor dubbelverstekzagen verschuifbaar



Verschuifbare materiaalklem, klemming gebeurt manueel of hydraulisch

Halfautomaat

Technische gegevens	MBS 530 DGA-V
Zaagbereik rond / vierkant 90°	355 mm / 300 x 300 mm
Zaagbereik vlak 90°	530 x 300 mm
Zaagbereik rond / vierkant 45° R	355 mm / 290 x 290 mm
Zaagbereik vlak 45° R	360 x 290 mm
Zaagbereik rond / vierkant 45° L	300 mm / 270 x 270 mm
Zaagbereik vlak 45° L	270 x 270 mm
Zaagbereik rond / vierkant 60° R	240 mm / 170 x 170 mm
Werkhoogte	965 mm
Zaagbandafmeting	3770 x 34 x 1,1 mm
Zaagsnelheden, traploos	20 - 70 m/min
Koelmiddelpomp	100 W
Motor-afgiftecapaciteit S _i 100%	2,2 kW
Motor-opnamecapaciteit S _e 40%	3,0 kW
Spanning	400 V
Machinafmeting (L x D x H)	2200 x 1400 x 2050 mm
Gewicht ca.	640 kg
Art. nr.	04-1712

Zaagbandgeleiding met hardmetalen inzetstukken

Inclusief manometer voor bandspanningsuitlezing

Leverbare toebehoren:

	Art. nr.	excl. BTW.
Zaagband BiFlex 3770 x 34 x 1,1 mm - Vario 6/10 tpi	47-1272	
Rollenbaan RB 4 - 1000	07-1461	
Rollenbaan RB 7 - 2000	07-1462	
Rollenbaan RB 10 - 3000	07-1463XL	
Rollenbaan RB 13 - 4000	07-1464XL	
Afvoerrollenbaan RB 1000 A incl. aanslag	07-1505	
Afvoerrollenbaan RB 2000 A incl. aanslag	07-1510	
Afvoerrollenbaan RB 3000 A incl. aanslag	07-1515XL	
Lengtemeetsysteem LS 1 voor RB 4 - 1000 (zelfmontage)	07-1466	
Lengtemeetsysteem LS 2 voor RB 7 - 2000 (zelfmontage)	07-1467	
Lengtemeetsysteem LS 3 voor RB 10 - 3000 (zelfmontage)	07-1468XL	
PVC - rollen-set voor RB 4 / 7 / 10 / 13 (3 dlg.) *	07-1465	
Montageplaat voor RB 4 / 7 / 10 / 13	07-1469	
Universeel koelmiddelconcentraat MN 1103, 5 ltr	54-1206	

Het model MBS 530 DGA-V is een halfautomatische dubbelversteklintzaag voor versteksnedes tot 60°. De traploze zaagsnelheid en de hydraulische schroefstok maken comfortabel werken mogelijk. Dit model garandeert door de solide constructie een exact snijbeeld bij het zagen van holle profielen, massieve materialen, roestvrij staal, gereedschapstaal enz. Het toepassingsbereik van deze machine is bankwerkerijen, reparatiebedrijven, mallen- en gereedschapsbouw enz.

MBS 530 DGA-V

Top
prijs

Standaard met hydraulische neerlaatcyinder voor traploos neerlaten van de zaagbeugel en automatische eindafslag na het doorzagen

BERNARDO
www.bernardo.at
PROFESSIONAL



Functioneringswijze half automatisch werken:

- Hydraulisch klemmen van de materiaalklem
- Hydraulisch neerlaten van de zaagbeugel
- Heffen van de zaagbeugel

Standaard geleverd met:

- Zaagband
- Werkstukanslag
- Onderstel
- Manometer voor zaagbandspanning
- Zaagbandgeleiding met hardmetalen inzetstukken
- Hydraulische snelspanmateriaalklem
- Koelmiddelrichting
- Hydraulische neerlaat cylinder
- Motorbeveiligingsschakelaar
- Automatische eindafslag

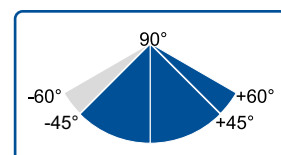

BERNARDO
www.bernardo.at

Halfautomatische dubbelverstek bandzaagmachine

DGS 460 HV

- Economischer werken door de halfautomatische functie
- Traploze zaagsnelheid voor de optimale aanpassing aan het werkstuk
- Verschuifbare materiaalklem met hydraulische klemming
- Rustige en vibratiearme loop garandeert een hoge zaagnauwkeurigheid
- Instelbare hydrauliekcilinder t.b.v. drukregulering van de zaagbeugel
- Torsievrije, sterk gedimensioneerde zaagbeugel van nodulair gietijzer
- Automatische eindafslag na doorzagen materiaal
- Zwenkbare zaagbeugel voor dubbelverstek zagen naar links (-45°) en rechts (+60°)
- Kogelgelagerde zaagbandgeleiding met snelverstelling voor het aanpassen aan de werkstukbreedte garandeert een optimaal werkresultaat



Traploos regelbare snijsnelheid en hoog koppel dankzij krachtige servomotor

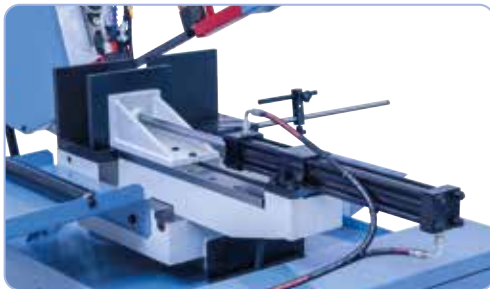

Robuuste materiaalklem uit gietstaal met hydraulische klemming

BERNARDO
www.bernardo.at
PROFESSIONAL

NIEUW

**Top
prijs**



Standaard met hydraulische neerlaatcilinder voor traploos neerlaten van de zaagbeugel en automatische eindafslag na het doorzagen



Technische gegevens

DGS 460 HV

Zaagbereik rond / vierkant 90°	340 mm / 280 x 280 mm
Zaagbereik vlak 90°	460 x 250 mm
Zaagbereik rond / vierkant 45° R	320 mm / 280 x 280 mm
Zaagbereik vlak 45° R	320 x 280 mm
Zaagbereik rond / vierkant 45° L	320 mm / 280 x 280 mm
Zaagbereik vlak 45° L	320 x 280 mm
Zaagbereik rond / vierkant 60° R	205 mm / 205 x 205 mm
Werkhoogte	860 mm
Zaagbandafmeting	3960 x 27 x 0,9 mm
Zaagsnelheden	19 - 94 m/min
Koelmiddelpomp	0,045 kW
Motorcapaciteit	2,2 kW
Machinafmeting (L x D x H)	2600 x 1350* x 1900 mm
Gewicht ca.	895 kg
Art. nr.	04-1763XL

* zonder rollenbaan

Functioneeringswijze halfautomatisch zagen:

- Hydraulisch klemmen van de materiaalklem
- Hydraulisch neerlaten van de zaagbeugel
- Heffen van de zaagbeugel

Leverbare toebehoren:

	Art. nr.	excl. BTW.
Zaagband BiFlex 3960 x 27 x 0,9 mm - Vario 4/6 tpi	47-1274	
Rollenbaan RB 7 - 2000	07-1462	
Rollenbaan RB 10 - 3000	07-1463XL	
Afvoerrollenbaan RB 2000 A incl. aanslag	07-1510	
Afvoerrollenbaan RB 3000 A incl. aanslag	07-1515XL	
Lengtemeetsysteem LS 2 voor RB 7 - 2000 (zelfmontage)	07-1467	

DGS 460 HV

Het model DGS 460 HV is een kostenbesparende dubbelverstek bandzaagmachine voor het zagen van profielen, stafmateriaal, RVS, staal etc. De traploze zaagsnelheid als ook de hydraulische materiaalklem maakt comfortabel werken mogelijk. Door de halfautomatische werking wordt de productiviteit verhoogd en is het daarom de ideale machine voor gereedschapmakerijen, machinebouw, mallenmakerijen,....

Halfautomaat

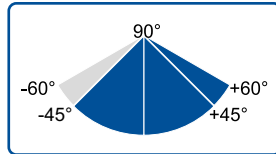

Ergonomisch aangebrachte bedieningstafel aan de voorzijde van de machine voor comfortabel werken

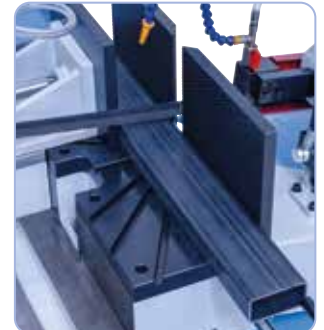

Snelspanmateriaalklem voor verstekzagen verschuifbaar



Traploze zaagsnelheid

Standaard geleverd met:

- Zaagband
- Werkstukaanslag
- Hydraulische materiaalklem
- Koelmiddelrichting
- Hydraulische neerlaat cilinder
- Frequentieregelaar
- Motorbeveiligingsschakelaar
- Zaagdrukregeling
- Automatische bandbreekcontrole
- Automatische eindafslag

Horizontale lintzaag met dubbele kolom

CBS 280

- Voor het zagen van profielen, buizen, stafmateriaal uit staal en NE-materialen
- De machine wordt aangedreven door een V-riemaandrijving met 3 snijsnelheden (27 / 45 / 69 m/min)
- Trillingsarme werking dankzij robuuste dubbele-kolomgeleiding en zware machinebehuizing
- Hydraulische materiaalklem voor het makkelijk klemmen van het werkstuk
- Torsievrije, sterk gedimensioneerde zaagbeugel van nodulair gietijzer
- Automatische eindafslag na doorzagen materiaal
- Kogelgelagerde zaagbandgeleiding met snelverstelling voor het aanpassen aan de werkstukbreedte garandeert een optimaal werkresultaat
- Instelbare hydrauliekcilinder t.b.v. drukregulering van de zaagbeugel
- Robuuste en vibratievrije bouwwijze voor de professionele inzet



Riemaandrijving met 3 instelbare snijsnelheden.



De verstelbare zaagbladgeleider voorkomt dat het zaagblad zijwaarts loopt of kantelt.



Stabiele hydraulische cilinder voor het fijngevoelig neertlaten van de zaagbeugel.

BERNARDO
PROFESSIONAL



NIEUW

Technische gegevens

CBS 280

Zaagbereik rond 90°	280 mm
Zaagbereik vlak 90°	280 x 280 mm
Zaagbereik vierkant 90°	280 x 280 mm
Werkhoogte	670 mm
Zaagsnelheid	27 / 45 / 69 m/min
Zaagbandafmeting	3505 x 27 x 0,9 mm
Koelpomp	0,045 kW
Hydraulische pompmotor	0,55 kW
Motorcapaciteit	3,0 kW
Machinafmeting (L x D x H)	1670 x 1130 x 1640 mm
Gewicht ca.	670 kg
Art. nr.	04-1726XL

Standaard geleverd met:

- Zaagband
- Werkstukaanslag
- Hydraulische materiaalklem
- Koelmiddelrichting
- Hydraulische neerlaat cilinder
- Werkklamp
- Motorbeveiligingsschakelaar
- Zaagdrukregeling
- Automatische bandbreekcontrole
- Automatische eindafslag
- Werkstukondersteuning

Het belangrijkste voordeel van de CBS 280 dubbelkoloms horizontale lintzaag is dat het zaagframe wordt aangevoerd via precisiegeslepen kolomgeleiders. Dit maakt deze machine ideaal voor het verwerken van blokken vast materiaal.

CBS 280

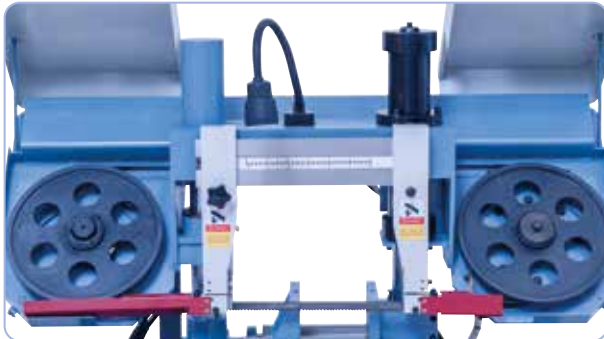

De dynamische loopwielen uit gietstaal zorgen voor een rustige loop



Robuuste materiaalklem uit gietstaal met hydraulische klemming



Leverbare toebehoren:

Zaagband BiFlex 3505 x 27 x 0,9 - Vario 4/6 tpi
 Rollenbaan RB 7 - 2000
 Rollenbaan RB 10 - 3000
 Afvoerrollenbaan RB 2000 A incl. aanslag
 Afvoerrollenbaan RB 3000 A incl. aanslag
 Lengtemeetsysteem LS 2 voor RB 7 - 2000 (zelfmontage)
 Universeel koelmiddelconcentraat MN 1103, 5 ltr

Art. nr.	excl. BTW.
47-10450	
07-1462	
07-1463XL	
07-1510	
07-1515XL	
07-1467	
54-1206	

**Automatische
bandbreukcontrole**

Horizontale lintzaag met dubbele kolom

CBS 400

- Voor het zagen van profielen, buizen, stafmateriaal uit staal en NE-materialen
- De aandrijving gebeurt via een tandwielkast en servomotor met traploos instelbare snijsnelheid
- Trillingsarme werking dankzij robuuste dubbele-kolomgeleiding en zware machinebehuizing
- Hydraulische bankschroef voor eenvoudig spannen van het werkstuk, ook met handwiel voor fijnafstelling
- Robuuste en vibratievrije bouwwijze voor de professionele inzet
- Standaard uitgerust met hydraulische zaagbladspanning
- Torsievrije, sterk gedimensioneerde zaagbeugel van nodulair gietijzer
- Automatische limietuitschakeling na doorsnijden van het materiaal, zaagarm gaat terug naar de instelbare hoogte
- Kogelgelagerde zaagbandgeleiding met snelverstelling voor het aanpassen aan de werkstukbreedte garandeert een optimaal werkresultaat
- Instelbare hydrauliekcilinder t.b.v. drukregulering van de zaagbeugel

BERNARDO
www.bernardo.at
PROFESSIONAL



De verstelbare zaagbladgeleider voorkomt dat het zaagblad zijwaarts loopt of kantelt.



Stabiele hydraulische cilinder voor het fijngevoelig neerlaten van de zaagbeugel.

NIEUW



Robuuste materiaalklem uit gietstaal met hydraulische klemming

Technische gegevens

CBS 400

Zaagbereik rond 90°	400 mm
Zaagbereik vlak 90°	400 x 400 mm
Zaagbereik vierkant 90°	400 x 400 mm
Werkhoogte	610 mm
Zaagsnelheid, traploos	19 - 94 m/min
Zaagbandafmeting	5000 x 41 x 1,3 mm
Koelpomp	0,045 kW
Hydraulische pompmotor	0,55 kW
Motorcapaciteit	3,7 kW
Machinafmeting (L x D x H)	2500 x 1160 x 1830 mm
Gewicht ca.	1355 kg
Art. nr.	04-1727XL

Leverbare toebehoren:

Zaagband BiFlex 5000 x 41 x 1,3 - Vario 2/3 tpi
 Zaagband BiFlex 5000 x 41 x 1,3 - Vario 3/4 tpi
 Zaagband BiFlex 5000 x 41 x 1,3 - Vario 4/6 tpi
 Zaagband BiFlex 5000 x 41 x 1,3 - Vario 5/8 tpi
 Universeel koelmiddelconcentraat MN 1103, 5 ltr

Art. nr. excl. BTW.
 47-1291
 47-12910
 47-12911
 47-12912
 54-1206

De halfautomatische CBS 400 dubbelkoloms horizontale lintzaag heeft het grote voordeel dat het zaagframe wordt toegevoerd via een precisiegeslepen kolomgeleider. Dit maakt deze machine ideaal voor het verwerken van blokken vast materiaal. Bovendien is dit model standaard uitgerust met een servomotor en biedt het een traploos regelbare snijsnelheid.

CBS 400



Traploos regelbare snijsnelheid en hoog koppel dankzij krachtige servomotor

Automatische
bandbreekcontrole



Standaard uitgerust met hydraulische zaagbladspanning



Standaard geleverd met:

- Zaagband
- Werkstukaanslag
- Manometer voor zaagbandspanning
- Hydraulische materiaalklem
- Hydraulische zaagbandspanning
- Koelmiddelrijschakelaar
- Hydraulische neerlaat cilinder
- Frequentieregelaar
- Werkklamp
- Motorbeveiligingsschakelaar
- Zaagdrukregeling
- Automatische eindafslag
- Werkstukondersteuning

Automatische
bandbreekcontrole

Lintzaag in verstek met dubbele kolom

CBS 280 G

- Voor het zagen van profielen, buizen, stafmateriaal uit staal en NE-materialen
- De machine wordt aangedreven door een V-riemaandrijving met 3 snijsnelheden (27 / 45 / 69 m/min)
- Trillingsarme werking dankzij robuuste dubbele-kolomgeleiding en zware machinebehuizing
- Hydraulische materiaalklem voor het makkelijk klemmen van het werkstuk
- Torsievrije, sterk gedimensioneerde zaagbeugel van nodulair gietijzer
- Automatische limietuitschakeling na doorsnijden van het materiaal, zaagarm gaat terug naar de instelbare hoogte
- Kogelgelagerde zaagbandgeleiding met snelverstelling voor het aanpassen aan de werkstukbreedte garandeert een optimaal werkresultaat
- Instelbare hydrauliekcilinder t.b.v. drukregulering van de zaagbeugel
- Robuuste en vibratievrije bouwwijze voor de professionele inzet
- Voor verstekzagen kan de zaagbeugel tot 45° gezwenkt worden



Riemaandrijving met 3 instelbare snijsnelheden.



De verstelbare zaagbladgeleider voorkomt dat het zaagblad zijwaarts loopt of kantelt.



Stabiele hydraulische cilinder voor het fijnevoelig neerlaten van de zaagbeugel.



Technische gegevens

CBS 280 G

Zaagbereik rond 90°	280 mm
Zaagbereik vierkant 90°	280 x 280 mm
Zaagbereik vlak 90°	320 x 280 mm
Zaagbereik rond 45°	170 mm
Zaagbereik vierkant 45°	170 x 170 mm
Zaagbereik vlak 45°	170 x 280 mm
Werkhoogte	670 mm
Zaagsnelheid	27 / 45 / 69 m/min
Zaagbandafmeting	3625 x 27 x 0,9 mm
Koelpomp	0,045 kW
Hydraulische pompmotor	0,55 kW
Motorcapaciteit	3,0 kW
Machinafmeting (L x D x H)	1740 x 1180 x 1540 mm
Gewicht ca.	790 kg
Art. nr.	04-1728XL

Standaard geleverd met:

- Zaagband
- Hydraulische materiaalklem
- Koelmiddelrichting
- Hydraulische neerlaat cilinder
- Werkklamp
- Motorbeveiligingsschakelaar
- Zaagdrukregeling
- Automatische bandbreekcontrole
- Automatische eindafslag
- Werkstukondersteuning

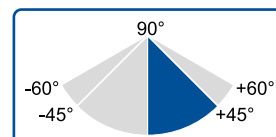

Het belangrijkste voordeel van de lintzaag in verstek met dubbele kolom CBS 280 G is dat het zaagframe wordt aangevoerd via precisiegeslepen kolomgeleiders. Dit maakt deze machine ideaal voor het verwerken van blokken vast materiaal. De zaagarm kan worden ingesteld op elke gewenste hoek van 0° tot 45° voor het zagen van verstek.

CBS 280 G



Zwenkbare zaagbeugel voor verstekzagen van 90° tot +45°

NIEUW

Automatische
bandbreukcontrole



Robuuste materiaalklem uit gietstaal met hydraulische klemming



Leverbare toebehoren:

Zaagband BiFlex 3625 x 27 x 0,9 - Vario 4/6 tpi
 Rollenbaan RB 7 - 2000
 Rollenbaan RB 10 - 3000
 Afvoerrollenbaan RB 2000 A incl. aanslag
 Afvoerrollenbaan RB 3000 A incl. aanslag
 Lengtemeetsysteem LS 2 voor RB 7 - 2000 (zelfmontage)
 Universeel koelmiddelconcentraat MN 1103, 5 ltr

Art. nr.	excl. BTW.
47-10451	
07-1462	
07-1463XL	
07-1510	
07-1515XL	
07-1467	
54-1206	



Volledig automatische lintzaag met dubbele kolom

CBS 280 VA

- Volautomatische werking inclusief automatische zaagarm lift
- Manueel instelbare voedingslengte van het materiaal
- Automatische bandbreekcontrole, stopt de machine wanneer zaagband breekt
- Programmeerbare aantal stuks, ideaal voor serie zagen
- Verhoogde stabiliteit dankzij de precisiegeslepen dubbele-kolomgeleider voor parallelle sneden
- Voor het zagen van profielen, buizen, stafmateriaal uit staal en NE-materialen
- Instelbare hydrauliekcylinder t.b.v. drukregulering van de zaagbeugel
- Kogelgelagerde zaagbandgeleiding met snelverstelling voor het aanpassen aan de werkstukbreedte garandeert een optimaal werkresultaat



De verstelbare zaagbladgeleider voorkomt dat het zaagblad zijwaarts loopt of kantelt.



Alle schakel en bedieningselementen zijn ergonomisch aangebracht

Volautomatisch

Automatische bandbreekcontrole

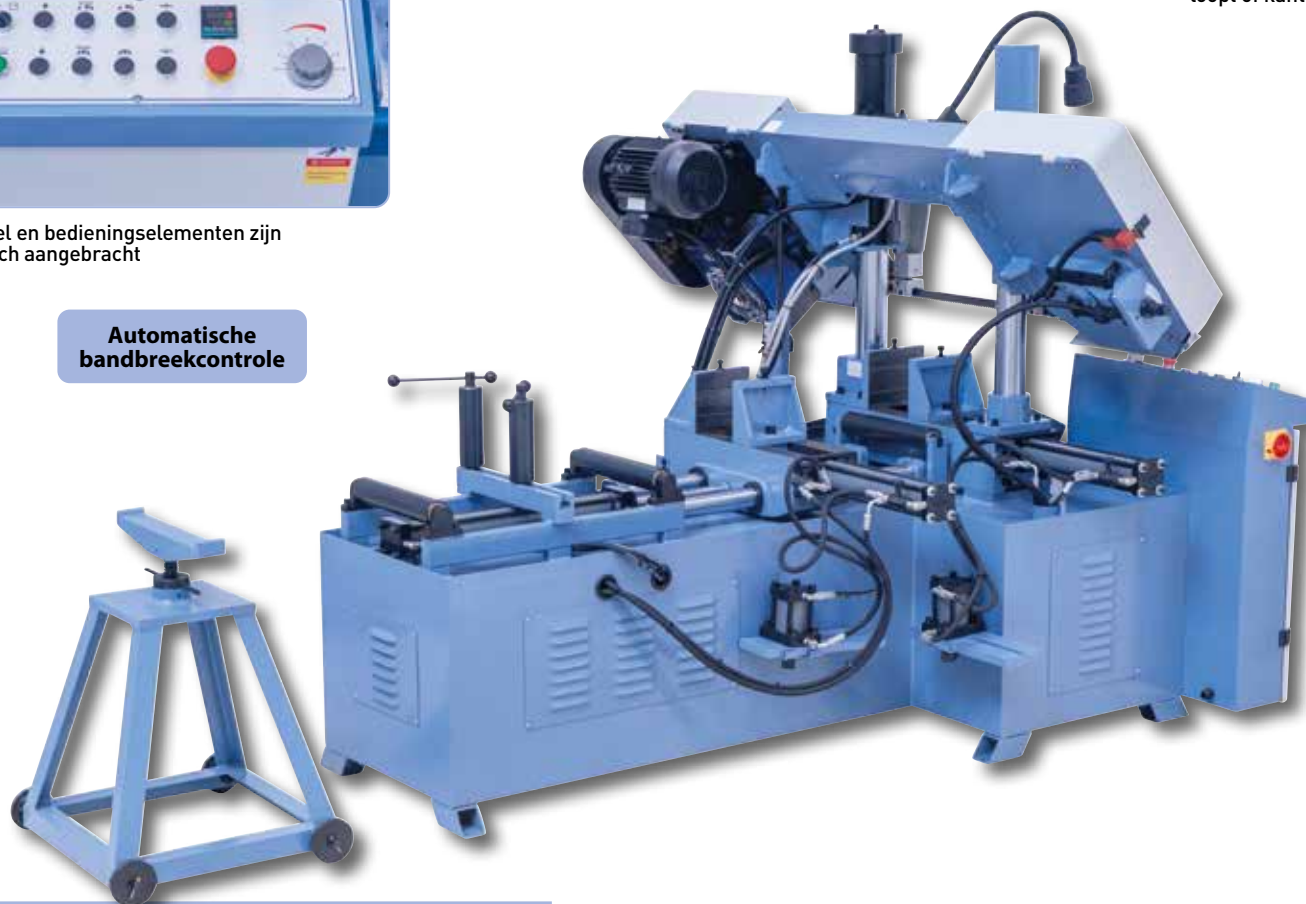

Technische gegevens

CBS 280 VA

Zaagbereik rond 90°	280 mm
Zaagbereik vlak 90°	280 x 280 mm
Zaagbereik vierkant 90°	280 x 280 mm
Werkhoogte	710 mm
Zaagsnelheid	27 / 45 / 69 m/min
Zaagbandafmeting	3505 x 27 x 0,9 mm
Koelpomp	0,045 kW
Hydraulische pompmotor	0,55 kW
Motorcapaciteit	3,0 kW
Machinafmeting (L x D x H)	1690 x 2170 x 1680 mm
Gewicht ca.	1015 kg
Art. nr.	04-1729XL

Leverbare toebehoren:

Zaagband BiFlex 3505 x 27 x 0,9 - Vario 4/6 tpi
 Rollenbaan RB 7 - 2000
 Rollenbaan RB 10 - 3000
 Afvoerrollenbaan RB 2000 A incl. aanslag
 Afvoerrollenbaan RB 3000 A incl. aanslag
 Lengtemeetsysteem LS 2 voor RB 7 - 2000 (zelfmontage)
 Universeel koelmiddelconcentraat MN 1103, 5 ltr

Art. nr.	excl. BTW.
47-10450	
07-1462	
07-1463XL	
07-1510	
07-1515XL	
07-1467	
54-1206	

CBS 280 VA

Het model CBS 280 VA is een volautomatische metalen lintzaag met het grote voordeel dat het zaagframe wordt aangevoerd via een precisiegeslepen dubbele-kolomgeleider. Dit maakt deze machine ideaal voor het verwerken van blokken vast materiaal. Dit model is ook uitgerust met een hydraulische bundelklem voor het snijden van materiaalbundels.



Robuuste materiaalklem uit gietstaal met hydraulische klemming

Zaagbediening naar keuze automatisch / manueel



Materiaaltoevoer via hydraulische kleminrichting en nauwkeurige ronde geleiding

NIEUW

BERNARDO
www.bernardo.at
PROFESSIONAL



Standaard geleverd met:

- Zaagband
- Hydraulische snelspanmateriaalklem
- Hydraulische werkstuktoevoer
- Koelmiddelinrichting
- Hydraulische neerlaat cilinder
- Werklamp
- Motorbeveiligingsschakelaar
- Automatische eindafslag
- Zaagdrukregeling
- Automatische bandbreekcontrole
- Hydraulische bundelspaninrichting
- Werkstukondersteuning

Riemaandrijving met 3 instelbare snijsnelheden.



Volautomatische versteklintzaag

CGS 330 VAG

- Volautomatische werking inclusief automatische zaagarm heffing
- Torsievrije, sterke zaagarm voor nauwkeurige zaagresultaten
- Zwenkbare zaagbeugel voor verstekzagen tot 60°
- PLC-besturing met programma-geheugenplaatsen voor het invoeren van het gewenste aantal stuks en snijlengte, met automatische eindschakeling bij einde van programma
- Voor het zagen van profielen, buizen, en stafmateriaal van staal en NE-materialen
- Instelbare hydraulische cilinder voor zaagdrukregulering van de zaagbeugel
- Optimale krachtoverdraging op het loopwiel gehard en geslepen met tandwiel
- Traploze instelling van de snijsnelheid van 10 - 60 m/min met frequentieomvormer
- Zaagbandgeleiding via gecombineerde rol-klauwgeleidesysteem met hardmetalen inzetstukken
- Automatische bandbreukcontrole stopt de machine wanneer de zaagband breekt

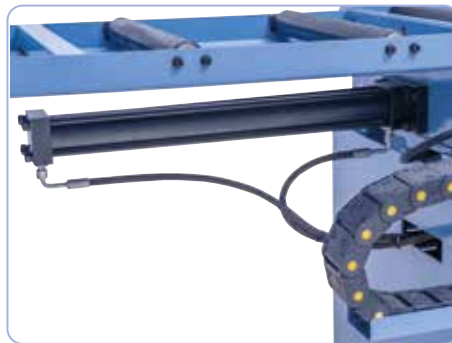
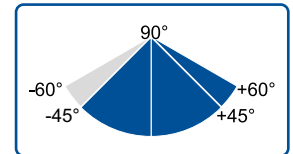

Precisiegeleiding en hydraulische aandrijving voor maximale positioneer-nauwkeurigheid van het werkstuk.



Technische gegevens

CGS 330 VAG

Zaagbereik rond / vierkant 90°	330 mm / 250 x 250 mm
Zaagbereik vlak 90°	460 x 250 mm
Zaagbereik rond / vierkant 45° R	305 mm / 250 x 250 mm
Zaagbereik vlak 45° R	305 x 250 mm
Zaagbereik rond / vierkant 45° L	305 mm / 250 x 250 mm
Zaagbereik vlak 45° L	305 x 250 mm
Zaagbereik rond / vierkant 60° R	205 mm / 205 x 205 mm
Zaagbereik vlak 60° R	205 x 250 mm
Werkhoogte	860 mm
Zaagbandafmeting	3960 x 34 x 1,1 mm
Zaagsnelheid, traploos	10 - 60 m/min
Koelmiddelpomp	0,045 kW
Motorcapaciteit	2,2 kW
Spanning	400 V
Machinaafmeting (L x D x H)	2380 x 1740* x 2000 mm
Gewicht ca.	1420 kg
Art. nr.	04-1731XL

* met 2 rollenbanen 6580 mm

Standaard geleverd met:

- Zaagband
- Werkstukaanslag
- Hydraulische snelspanmateriaalklem
- Hydraulische werkstuktoevoer
- Koelmiddelinrichting
- Hydraulische neerlaat cilinder
- Frequentieregelaar
- Motorbeveiligingsschakelaar
- Automatische eindafslag
- Zaagdrukregeling
- PLC-besturing
- Automatische bandbreukcontrole
- 2 rollenbanen

NIEUW

Het model CGS 330 VAG is een volautomatische verstekbandzaag (tot 60°) met omvangrijke uitrusting (zoals PLC-besturing, traploze bandsnelheid, automatische bandbreukdetectie enz.). De geïntegreerde PLC-besturing maakt vooraf definiëren mogelijk van het benodigde aantal en de snijlengte; dit zorgt voor een seriefabricage met hoog rendement.

CGS 330 VAG



Alle instellingen worden uitgevoerd via een duidelijk PLC-besturingssysteem.

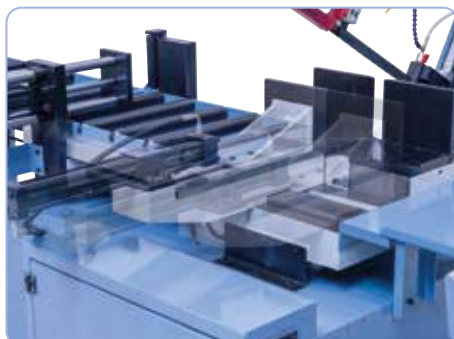

Hydraulische verplaatsbare schroefstok voor het verstekzagen.



Sterke hydraulische cilinder ideaal voor continue werken



Traploos regelbare snijsnelheid en hoog koppel dankzij krachtige servomotor

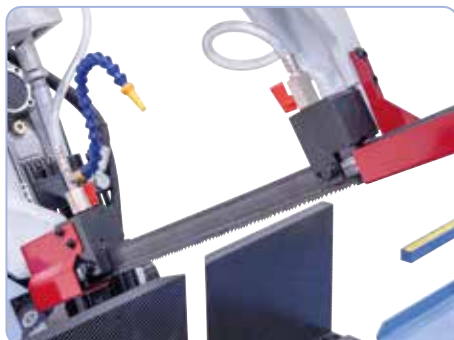

Zaagbandgeleiding met snelverstelling voor het aanpassen van de werstukbreedte garandeerd een optimale zaagresultaat



Hydraulisch aggregaat ondergebracht in de behuizing van de machine om ruimte te besparen.



BERNARDO
PROFESSIONAL

Geïntegreerde
PLC-besturing

Automatische
bandbreukcontrole

Volautomatisch

Leverbare toebehoren:

Zaagband BiFlex 3960 x 34 x 1,1 - Vario 2/3 tpi
Zaagband BiFlex 3960 x 34 x 1,1 - Vario 3/4 tpi
Zaagband BiFlex 3960 x 34 x 1,1 - Vario 4/6 tpi
Zaagband BiFlex 3960 x 34 x 1,1 - Vario 5/8 tpi
Universeel koelmiddelconcentraat MN 1103, 5 ltr

Art. nr.	excl. BTW.
47-10452	
47-10453	
47-10454	
47-10455	
54-1206	

Volledig automatische lintzaag met dubbele kolom

BSM - Serie

- Volautomatische werking inclusief automatische zaagarm heffing
- PLC-besturing met programma-geheugenplaatsen voor het invoeren van het gewenste aantal stuks en snijlengte, met automatische einduitschakeling bij einde van programma
- Voor het zagen van profielen, buizen, en stafmateriaal van staal en NE-materialen
- Instelbare hydraulische cilinder voor zaagdrukregulering van de zaagbeugel
- Traploze instelling van de snijsnelheid met frequentieomvormer (NC Pro)
- Automatische bandbreukcontrole stopt de machine wanneer de zaagband breekt
- Verhoogde stabiliteit dankzij de precisiegeslepen dubbele-kolomgeleider
- Kogelgelagerde zaagbandgeleiding met snelverstelling voor het aanpassen aan de werkstukbreedte garandeert een optimaal werkresultaat



Materiaaltoevoer via hydraulische kleminrichting en nauwkeurige ronde geleiding



Standaard uitgerust met hydraulische bladspanning NC Pro



De verstelbare zaagbladgeleider voorkomt dat het zaagblad zijwaarts loopt of kantelt.

Volautomatisch

Standaard geleverd met:

- Zaagband
- Hydraulische materiaalklem
- Manometer voor zaagbandspanning
- Hydraulische zaagbandspanning
- Hydraulische werkstuktoevoer
- Spantransporteur (NC Pro)
- Koelmiddelinrichting
- Hydraulische neerlaat cilinder
- Werkklamp
- Frequentieregelaar Delta (NC Pro)
- Motorbeveiligingsschakelaar
- Automatische eindafslag
- Zaagdrukregeling
- PLC-besturing Delta
- Automatische bandbreukcontrole
- Hydraulische bundelspaninrichting
- Toevoerrollenbaa



Gecombineerde rollen en hardmetalen geleiding voorkomt snel verslijten van de zaagband.

BERNARDO
www.bernardo.at
PROFESSIONAL

Vario-aandrijving

NC Pro

Automatische bandbreukcontrole

Technische gegevens	BSM 330 NC / 330 NC Pro	BSM 430 NC / 430 NC Pro	BSM 530 NC / 530 NC Pro
Zaagbereik rond 90°	330 mm	430 mm	530 mm
Zaagbereik vlak 90°	330 x 330 mm	430 x 430 mm	530 x 530 mm
Zaagbereik vierkant 90°	330 x 330 mm	430 x 430 mm	530 x 530 mm
Werkhoogte	635 mm	745 mm	635 mm
Zaagsnelheid (NC)	25 / 45 / 64 / 80 m/min	25 / 45 / 64 / 80 m/min	25 / 55 / 85 mm
Zaagsnelheid (NC PRO)	20 - 80 m/min	18 - 80 m/min	10 - 95 m/min
Zaagbandafmeting	4115 x 34 x 1,1 mm	5080 x 41 x 1,3 mm	6240 x 41 x 1,3 mm
Koelpomp	0,135 kW	0,135 kW	0,135 kW
Hydraulische pompmotor	0,75 kW	0,75 kW	1,5 kW
Motorcapaciteit	4,0 kW	7,5 kW	7,5 kW
Machinafmeting (L x D x H)	2520 x 2280 (3690*) x 1630 mm	2750 x 2410 (3820*) x 1500 mm	3300 x 2100 (3510*) x 2000 mm
Gewicht ca.	1950 kg / 1990 kg	2450 kg / 2500 kg	3680 / 3730 kg
Art. nr.	04-1740XL (BSM 330 NC)	04-1742XL (BSM 430 NC)	04-1744XL (BSM 530 NC)
	04-1741XL (BSM 330 NC Pro)	04-1743XL (BSM 430 NC Pro)	04-1745XL (BSM 530 NC Pro)

Prijs excl. BTW.

* met toevoerrollenbanen

Het model BSM is een volautomatische metalen lintzaag met het grote voordeel dat het zaagframe wordt aangevoerd via een precisiegeslepen dubbele-kolomgeleider. Dit maakt deze machine ideaal voor het verwerken van blokken vast materiaal. Dit model is ook uitgerust met een hydraulische bundelklem voor het snijden van materiaalbundels.

BSM - Serie



Overzichtelijk opgebouwde schakelkast met hoogwaardige electrocomponenten



Stabiele hydraulische cilinder voor het fijngevoelig neerlaten van de zaagbeugel.



Standaard voorzien van een spanentransporteur.



NIEUW

Geïntegreerde PLC-besturing

Leverbare toebehoren:

Zaagband BiFlex 4115 x 34 x 1,1 - Vario 3/4 ZpZ
 Zaagband BiFlex 4115 x 34 x 1,1 - Vario 4/6 ZpZ
 Zaagband BiFlex 4115 x 34 x 1,1 - Vario 5/8 ZpZ
 Zaagband BiFlex 5080 x 41 x 1,3 - Vario 3/4 ZpZ
 Zaagband BiFlex 5080 x 41 x 1,3 - Vario 4/6 ZpZ

Art. nr. excl. BTW.
 47-12797
 47-12798
 47-12799
 47-12913
 47-12914

Leverbare toebehoren:

Zaagband BiFlex 5080 x 41 x 1,3 - Vario 5/8 ZpZ
 Zaagband BiFlex 6240 x 41 x 1,3 - Vario 3/4 ZpZ
 Zaagband BiFlex 6240 x 41 x 1,3 - Vario 4/6 ZpZ
 Zaagband BiFlex 6240 x 41 x 1,3 - Vario 5/8 ZpZ
 Universeel koelmiddelconcentraat MN 1103, 5 ltr

Art. nr. excl. BTW.
 47-12915
 47-13022
 47-13023
 47-13024
 54-1206

Volautomatische versteklintzaag

BSMG - Serie

- Volautomatische werking inclusief automatische zaagarm heffing
- PLC-besturing met programma-geheugenplaatsen voor het invoeren van het gewenste aantal stuks en snijlengte, met automatische eindschakeling bij einde van programma
- Voor het zagen van profielen, buizen, en stafmateriaal van staal en NE-materialen
- Instelbare hydraulische cilinder voor zaagdrukregulering van de zaagbeugel
- Traploze instelling van de snijsnelheid met frequentieomvormer
- Zaagbandgeleiding via gecombineerde rol-klawwgeleidesysteem met hardmetalen inzetstukken
- Automatische bandbreukcontrole stopt de machine wanneer de zaagband breekt
- Verhoogde stabiliteit dankzij de precisiegeslepen dubbele-kolomgeleider



In de automatische modus kunnen de aanvoerlengte, snijhoek en het aantal sneden worden geprogrammeerd.



Automatische snijhoekverstelling met hydraulische klemming.



Materiaaltoevoer via hydraulische kleminrichting en nauwkeurige ronde geleiding



Standaard geleverd met:

- Zaagband
- Hydraulische materiaalklem
- Hydraulische werkstuktoevoer
- Automatische snijhoekverstelling
- Spantransporteur (BSMG 300 NC / 400 NC)
- Koelmiddelinrichting
- Hydraulische neerlaat cilinder
- Werkklamp
- Frequentieregelaar
- Motorbeveiligingsschakelaar
- Automatische eindafslag
- Zaagdrukregeling
- PLC-besturing
- Automatische bandbreukcontrole
- Hydraulische bundelspaninrichting
- Toevoerrollenbaan

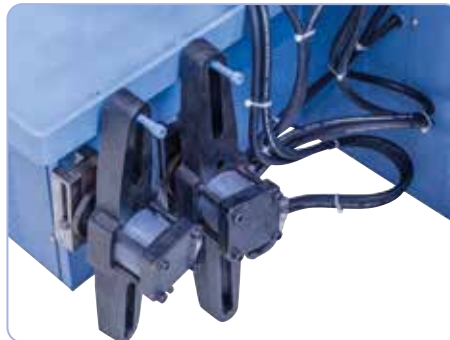

Hydraulische bundelkleminrichting voor beide bankschroeven meegeleverd.



Zaagbandgeleiding via gecombineerde rol-klawwgeleidesysteem met hardmetalen inzetstukken

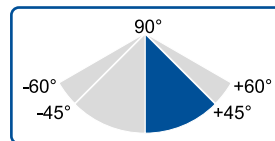

Geïntegreerde PLC-besturing

Technische gegevens	BSMG 300 NC	BSMG 400 NC	BSMG 600 NC
Zaagbereik rond / vierkant 90°	310 mm / 310 x 310 mm	400 mm / 400 x 400 mm	600 mm / 600 x 600 mm
Zaagbereik vlak 90°	370 x 310 mm	500 x 400 mm	700 x 600 mm
Zaagbereik rond / vierkant 45°	270 mm / 270 x 270 mm	350 mm / 30 x 350 mm	600 mm / 600 x 600 mm
Zaagbereik vlak 45°	270 x 310 mm	350 x 400 mm	600 x 600 mm
Werkhoogte	735 mm	755 mm	995 mm
Zaagsnelheid, traploos	18 - 110 m/min	20 - 80 m/min	20 - 90 m/min
Zaagbandafmeting	4430 x 34 x 1,1 mm	5590 x 41 x 1,25 mm	8950 x 41 x 1,3 mm
Koelmiddelomp	0,06 kW	0,06 kW	0,12 kW
Hydraulische pompmotor	0,75 kW	1,5 kW	1,5 kW
Motorcapaciteit	3,0 kW	4,0 kW	7,5 kW
Machinafmeting (L x D x H)	2360 x 2350 (4350*) x 1780 mm	2915 x 2500 (4500*) x 2100 mm	4400 x 3100 (5100*) x 2400 mm
Gewicht ca.	1990 kg	2970 kg	5600 kg
Art. nr.	04-1746XL	04-1747XL	04-1748XL
Prijs excl. BTW.			Op aanvraag

* met toevoerrollenbaan

Het BSMG-model is een volautomatische versteklintzaag (tot 45°) met programmeerbare zaaghoekverstelling en uitgebreide uitrusting (zoals PLC-besturing, traploze bandsnelheid, automatische bandbreukcontrole,...). De geïntegreerde PLC-besturing maakt vooraf definiëren mogelijk van het benodigde aantal en de snijlengte; dit zorgt voor een seriefabricage met hoog rendement.

BSMG - Serie

Automatische
bandbreukcontrole



Prestatiegerichte aandrijfmotor met schragen vertande schakeling, Capaciteit van 3,0 kW tot 7,5 kW

Volautomatisch

NIEUW

Automatische
snijhoekverstelling

Leverbare toebehoren:

Zaagband BiFlex 4430 x 34 x 1,1 - Vario 3/4 tpi
Zaagband BiFlex 4430 x 34 x 1,1 - Vario 4/6 tpi
Zaagband BiFlex 4430 x 34 x 1,1 - Vario 5/8 tpi
Zaagband BiFlex 5590 x 34 x 1,25 - Vario 3/4 tpi
Zaagband BiFlex 5590 x 34 x 1,25 - Vario 4/6 tpi

Art. nr.	excl. BTW.
47-1282	
47-12820	
47-12821	
47-12990	
47-12991	

Leverbare toebehoren:

Zaagband BiFlex 5590 x 34 x 1,25 - Vario 5/8 tpi
Zaagband BiFlex 8950 x 41 x 1,3 - Vario 3/4 tpi
Zaagband BiFlex 8950 x 41 x 1,3 - Vario 4/6 tpi
Zaagband BiFlex 8950 x 41 x 1,3 - Vario 5/8 tpi
Universeel koelmiddelconcentraat MN 1103, 5 ltr

Art. nr.	excl. BTW.
47-12992	
47-13300	
47-13301	
47-13302	
54-1206	

Halfautomatische dubbelverstek bandzaagmachine

MSB 440 DGH

- Voor het zagen van profielen, buizen, stafmateriaal uit staal en NE-materialen
- Verhoogd economisch werken door halfautomatische werking
- Hydraulische materiaalklem voor het makkelijk klemmen van het werkstuk
- Traploze zaagsnelheid voor het optimaal aanpassen aan het werkstuk
- Controle van de zaagbandspanning d.m.v. manometer
- Regulering van de zaagdruk gebeurt automatisch
- Aan beide zijden zwenkbare zaagbeugel voor verstekzagen tot 60°
- Robuuste en vibratievrije bouwwijze voor de professionele inzet



Een constante neerlaat van de zaagbeugel wordt door de robuuste hydraulische cilinder gegarandeerd

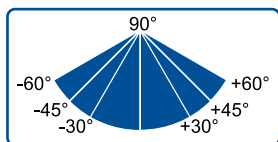

Werkwijze
halfautomatische functie:

- Hydraulisch klemmen van de materiaalklem
- Hydraulische neerlaat van de zaagbeugel
- Heffen van de zaagbeugel

Technische gegevens

MSB 440 DGH

Zaagbereik rond / vierkant 90°	440 mm / 440 x 440 mm
Zaagbereik vlak 90°	610 x 440 mm
Zaagbereik rond / vierkant 45°	410 mm / 410 x 410 mm
Zaagbereik vlak 45°	440 x 410 mm
Zaagbereik rond / vierkant 60°	320 mm / 290 x 290 mm
Zaagbereik vlak 60°	440 x 290 mm
Werkhoogte	860 mm
Zaagsnelheid traploos	20 - 100 m/min
Zaagbandafmeting	5200 x 34 x 1,1 mm
Koelmiddelpomp	120 W
Motorcapaciteit	3,0 kW
Machinafmeting (L x D x H)	2800 x 1210 x 1870 mm
Gewicht ca.	1500 kg
Art. nr.	04-1765XL
Prijs excl. BTW.	Op aanvraag

De kogelgelagerde zaagbandgeleiding als ook de in hoogte verstelbare spanenborstel zorgen voor een lange levensduur van het zaagblad



De aan beide zijden zwenkbare zaagbeugel maakt verstekzagen mogelijk tot 60°.

**Vario-
aandrijving**

Leverbare toebehoren:

Zaagband BiFlex 5200 x 34 x 1,1 mm - Vario 4/6 tpi	Art. nr.	excl. BTW.
Rollenbaan RB 10 - 3000	47-1040	
Afvoerrollenbaan RB 3000 A incl. aanslag	07-1463XL	
Lengtemeetsysteem LS 3 voor RB 10 - 3000 (zelfmontage)	07-1515XL	
Universeel koelmiddelconcentraat MN 1103, 5 ltr	07-1468XL	
	54-1206	

Het model MSB 440 DGH is een halfautomatische dubbele verstekzaagmachine tot 60°. De traploze zaagsnelheid als ook de hydraulische materiaalklem maakt comfortabel werken mogelijk. Hij wordt ingezet bij montagewerkplaatsen, reparatiewerkplaatsen en in mallen- werktuigbouw...

MSB 440 DGH



Een exact instellen van de juiste zaagbandspanning gebeurt via een standaard meegeleverde manometer



Zaagbandgeleiding met snelverstelling voor het aanpassen van de werstukbreedte garandeert een optimale zaagresultaat



De hydraulische cilinder klemt de zaagbeugel op de ingestelde zaaghoek



De overzichtelijk opgebouwde schakelkast aan de voorzijde van de machine maakt comfortabel werken mogelijk.

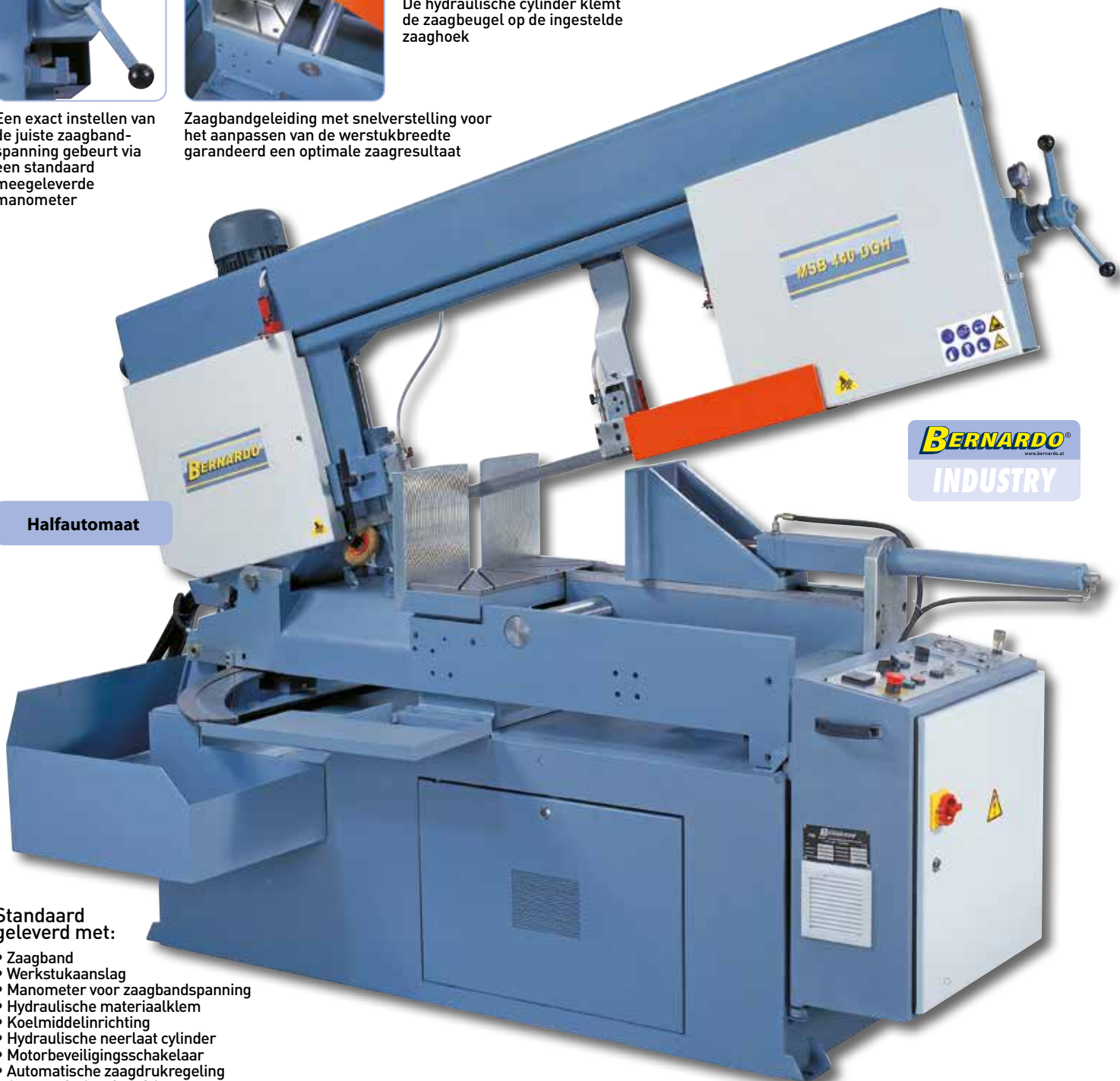

Halfautomaat

BERNARDO
INDUSTRY

Standaard geleverd met:

- Zaagband
- Werkstukaanslag
- Manometer voor zaagbandspanning
- Hydraulische materiaalklem
- Koelmiddelrichting
- Hydraulische neerlaat cilinder
- Motorbeveiligingsschakelaar
- Automatische zaagdrukregeling
- Automatische eindafslag

Halfautomatische metaalbandzaagmachines

MSB 320 H MSB 320 HL

- Model MSB 320 HL met vergroot zaagbereik
- Zwenkbare materiaalklem voor verstekzagen tot 45°
- Standaard met rolbok voor het bewerken van lange werkstukken
- Robuuste en vibratievrije bouwwijze door de inzet van hoogwaardige materialen
- Optimale zaagresultaten door traploos instelbare zaagsnelheid
- Torsievrije, sterke zaagarm voor nauwkeurige zaagresultaten
- Automatische eindafslag na doorzagen van materiaal
- Stabiel zaagraamwerk, daardoor rustige en vibratievrije loop
- Automatische bandbreekcontrole stopt de machine bij knappen van zaagband
- Kogelgelagerde zaagbandgeleiding en spanenborstel voor optimale zaagresultaten

De standaard manometer maakt een optimaal instellen van de zaagbandspanning mogelijk



De dynamische loopwielen uit gietstaal zorgen voor een rustige loop

Halfautomaat

BERNARDO
INDUSTRY



Optioneel met hydraulische zaagbandspanning leverbaar

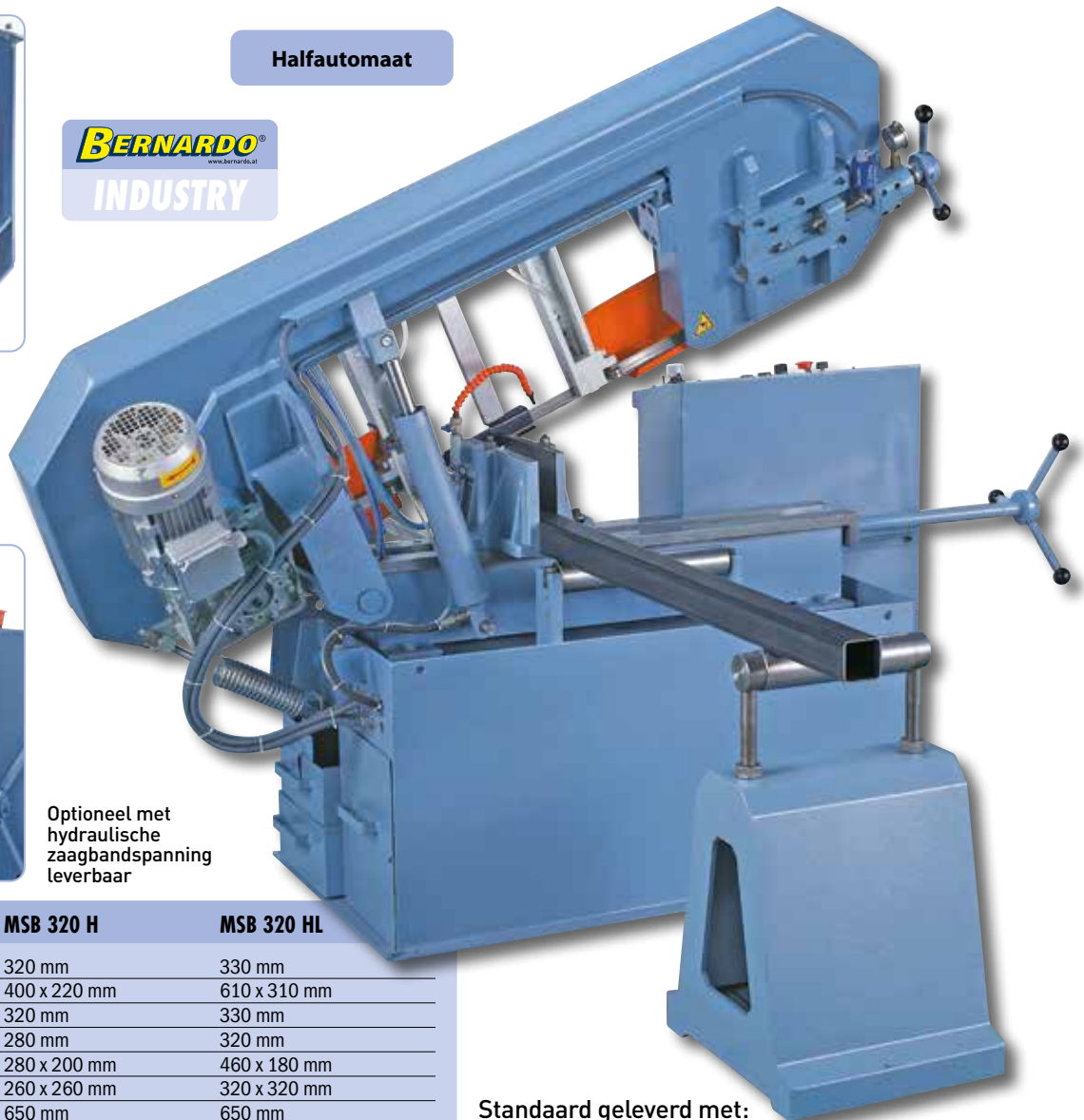

Technische gegevens

	MSB 320 H	MSB 320 HL
Zaagbereik rond 90°	320 mm	330 mm
Zaagbereik vlak 90°	400 x 220 mm	610 x 310 mm
Zaagbereik vierkant 90°	320 mm	330 mm
Zaagbereik rond 45°	280 mm	320 mm
Zaagbereik vlak 45°	280 x 200 mm	460 x 180 mm
Zaagbereik vierkant 45°	260 x 260 mm	320 x 320 mm
Werkhoogte	650 mm	650 mm
Zaagbandafmeting	3660 x 27 x 0,9 mm	4160 x 34 x 1,1 mm
Zaagsnelheid, traploos	20 - 100 m/min	20 - 100 m/min
Koelmiddelpomp	120 W	120 W
Motorcapaciteit	1,5 kW	2,2 kW
Machinafmeting (L x D x H)	1850 x 850 x 1250 mm	2100 x 850 x 1250 mm
Gewicht ca.	670 kg	773 kg
Art. nr.	04-1220XL	04-1240XL
Prijs excl. BTW.	Op aanvraag	Op aanvraag

Standaard geleverd met:

- Zaagband
- Werkstukaanslag
- Manometer voor zaagbandspanning
- Snelspanmateriaalklem
- Koelmiddelrichting
- Hydraulische neerlaat cilinder
- Motorbeveiligingsschakelaar
- Automatische bandbreekcontrole
- Automatische eindafslag
- Rolbok

De standaard rolbok verlicht het bewerken van lange werkstukken

Deze metaalbandzagen zorgen voor een hoger economisch werken door hun halfautomatische functie. Door de zwenkbare materiaalklem is verstekzagen tot 45° mogelijk. Door de robuuste en vibratievrije bouwwijze zijn deze machines geschikt voor werkplaatsen, onderhoudswerkplaatsen en werktuigbouw optimaal geschikt.

MSB 320 H MSB 320 HL



Ergonomisch aangebrachte schakelkast aan de voorzijde van de machine voor comfortabel werken.

De massieve aan beide zijde van het werkstuk instelbare zaagbandgeleiding met kogellagering zorgt voor optimale zaagresultaten



Vario-aandrijving

Automatische bandbreukcontrole

Leverbare toebehoren:

Zaagband BiFlex 3660 x 27 x 0,9 mm - Vario 4/6 tpi
Zaagband BiFlex 3660 x 34 x 0,9 mm - Vario 4/6 tpi
Zaagband BiFlex 4160 x 27 x 0,9 mm - Vario 4/6 tpi
Zaagband BiFlex 4160 x 34 x 1,1 mm - Vario 4/6 tpi
Draaiplateau ¹
Microproeisysteem ¹

Art. nr. excl. BTW.
47-1270
47-1271
47-1280
47-1281
04-1442
04-1456

Leverbare toebehoren:

Spanenverwijderaar ¹
Hydraulische zaagbandspanning ¹
Hydraulische materiaalklem ¹
Automatische zaagdrukregeling ¹
Hydraulische bundelspaninrichting ¹
Universeel koelmiddelconcentraat MN 1103, 5 ltr

Art. nr. excl. BTW.
04-1568
04-1575
04-1582
04-1623
04-1624
54-1206

¹ Op aanvraag

¹ Op aanvraag

Halfautomatische metaal- bandzaagmachines

MSB 320 HG MSB 320 HGL

- Voor het zagen van profielen, buizen, stafmateriaal uit ijzer, NE-materialen....
- Model MSB 320 HGL met vergroot zaagbereik
- Automatische bandbreukcontrole stopt de machine wanneer de zaagband breekt
- Variabel instelbare zaagsnelheid voor comfortabel werken
- Automatisch omhoog gaan van het zaagraamwerk na zagen met instelbare slaghoogte
- Zwenkbare zaagbeugel voor verstekzagen tot 60°
- Optimale zaagresultaten door traploos instelbare zaagsnelheid
- Automatische Eindafslag na doorzagen van het materiaal
- Stabiel zaagraamwerk, daardoor een rustige vibratievrije loop
- Torsievrije, sterke zaagarm voor nauwkeurige zaagresultaten



De instelling van de gewenste zaaghoek gebeurt snel en makkelijk via schaalverdeling



Stabiele hydraulische cilinder voor het fijngevoelig neerlaten van de zaagbeugel.



Kogelgelagerde zaagbandgeleiding en spanenborstel voor optimale zaagresultaten

**Automatische
bandbreukcontrole**

**Vario-
aandrijving**

Standaard met rollenbaan voor het opleggen van lange werkstukken

**Inclusief manometer voor
bandzaaguitlesing**

Standaard geleverd met:

- Zaagband
- Werkstukaanslag
- Manometer voor zaagbandspanning
- Snelspanmateriaalklem
- Koelmiddelrichting
- Hydraulische neerlaat cilinder
- Motorbeveiligingsschakelaar
- Automatische bandbreukcontrole
- Automatische eindafslag
- Rollenbaan

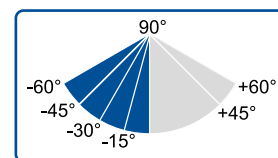

Technische gegevens	MSB 320 HG	MSB 320 HGL
Zaagbereik rond / vlak 90°	320 mm / 350 x 320 mm	320 mm / 610 x 320 mm
Zaagbereik vierkant 90°	320 x 320 mm	320 x 320 mm
Zaagbereik rond / flach 75°	320 mm / 340 x 300 mm	320 mm / 580 x 320 mm
Zaagbereik vierkant 75°	300 x 300 mm	320 x 320 mm
Zaagbereik rond / vlak 60°	300 mm / 300 x 200 mm	320 mm / 510 x 320 mm
Zaagbereik vierkant 60°	250 x 250 mm	320 x 320 mm
Zaagbereik rond / vlak 45°	260 mm / 250 x 180 mm	320 mm / 355 x 320 mm
Zaagbereik vierkant 45°	180 x 180 mm	320 x 320 mm
Zaagbereik rond 30°	160 mm	280 mm
Zaagbereik vlak 30°	150 x 150 mm	280 x 200 mm
Werkhoogte	740 mm	740 mm
Zaagbandafmeting	3660 x 27 x 0,9 mm	4160 x 34 x 1,1 mm
Zaagsnelheid, traploos	20 - 100 m/min	20 - 100 m/min
Koelmiddelpomp	120 W	120 W
Motorcapaciteit	1,5 kW	2,2 kW
Machineaftmeting (L x D x H)	1850 x 1200 x 1340 mm	2100 x 1200 x 1340 mm
Gewicht ca.	1015 kg	1200 kg
Art. nr.	04-1300XL	04-1320XL
Prijs excl. BTW.	Op aanvraag	Op aanvraag

De metaalbandzaagmachines MSB 320 HG en MSB 320 HGL zijn met een zwenkbare zaagbeugel voor verstekzagen 60° uitgerust. De traploos instelbare zaagsnelheid als ook de automatische bandbreekcontrole zorgen voor comfortabel en veilig werken.

MSB 320 HG MSB 320 HGL

Overzichtelijk opgebouwde schakelkast met hoogwaardige electrocomponenten



BERNARDO
www.bernardo.at
INDUSTRY

Halfautomaat

Leverbare toebehoren:

Zaagband BiFlex 3660 x 27 x 0,9 mm - Vario 4/6 tpi
Zaagband BiFlex 3660 x 34 x 0,9 mm - Vario 4/6 tpi
Zaagband BiFlex 4160 x 27 x 0,9 mm - Vario 4/6 tpi
Zaagband BiFlex 4160 x 34 x 1,1 mm - Vario 4/6 tpi
Micro-sproeisysteem¹

Art. nr. excl. BTW.
47-1270
47-1271
47-1280
47-1281
04-1456

Leverbare toebehoren:

Hydraulische materiaalklem¹
Hydraulische zaagbandspanning¹
Automatische zaagdrukregulering¹
Hydraulische bundelspaninrichting¹
Universeel koelmiddelconcentraat MN 1103, 5 ltr

Art. nr. excl. BTW.
04-1582
04-1575
04-1623
04-1624
54-1206

¹ Op aanvraag

¹ Op aanvraag

Halfautomatische metaalbandzaagmachines

MSB-H

- Automatische heffen van het zaagraamwerk na zagen met instelbare slaghoogte
- Zwenkbare materiaalklem voor verstekzagen van 90° tot 45° (behalve MSB 1110 H)
- Verhoogde stabiliteit door nauwkeurig geslepen linairgeleiding voor parallel zagen
- Automatische Bandbreekcontrole stopt de machine bij knappen van zaagband
- Automatische eindafslag na doorzagen materiaal
- Traploos instelbare zaagsnelheid voor het optimaal instellen op het materiaal
- Standaard met toevoerrollenbaan voor lange werkstukken
- Zaagbandgeleiding met kogellagering en hardmetalen plaatjes uitgevoerd
- Optimale krachtoverdraging op het loopwiel door de robuuste versnellingsbak
- Torsievrije sterke zaagarm voor nauwkeurige zaagresultaten



Massieve krachtige aandrijfmotor voor een optimale krachtoverbrenging

Automatische bandbreekcontrole



De verschuifbare zaagbandgeleiding kan optimaal aan de werkstukbreedte aangepast worden



Comfortabele bediening door overzichtelijk aangebrachte schakelementen

Voor het opleggen van lange werkstukken is een toevoerrollenbaan standaard meegeleverd

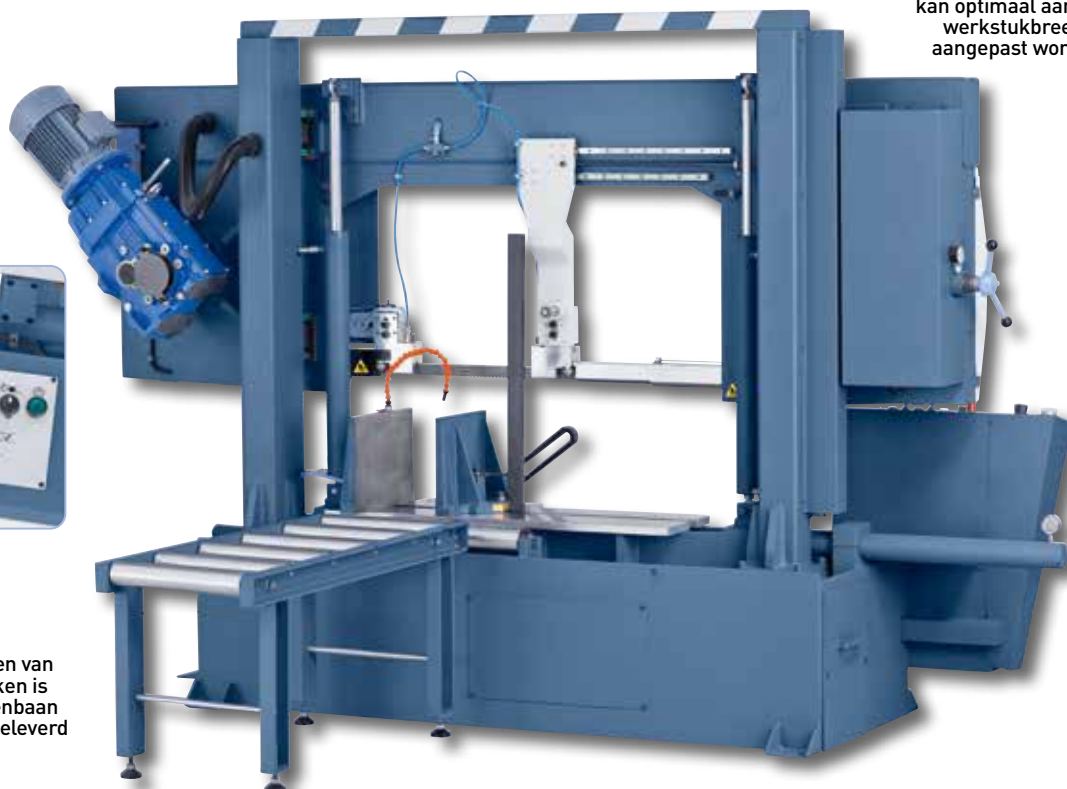

Technische gegevens	MSB 360 H	MSB 460 H	MSB 560 H	MSB 810 H	MSB 1110 H
Zaagbereik rond 90°	380 mm	460 mm	560 mm	810 mm	1110 mm
Zaagbereik vierkant 90°	380 x 380 mm	460 x 460 mm	560 x 560 mm	810 x 810 mm	1110 x 1110 mm
Zaagbereik vlak 90°	520 x 380 mm	650 x 460 mm	750 x 560 mm	850 x 810 mm	1110 x 1110 mm
Zaagbereik rond 45°	300 mm	380 mm	410 mm	480 mm	-
Zaagbereik vierkant 45°	300 x 300 mm	380 x 380 mm	410 x 410 mm	480 x 480 mm	-
Zaagbereik vlak 45°	300 x 380 mm	380 x 460 mm	410 x 560 mm	480 x 810 mm	-
Werkhoogte	590 mm	590 mm	590 mm	585 mm	545 mm
Zaagsnelheid traploos	20 - 100 m/min	20 - 100 m/min	20 - 100 m/min	20 - 100 m/min	20 - 100 m/min
Zaagbandafmeting	4800 x 34 x 1,1 mm	5200 x 41 x 1,3 mm	6000 x 41 x 1,3 mm	8200 x 41 x 1,3 mm	10500 x 67 x 1,6 mm
Koelmiddelpomp	120 W	120 W	120 W	120 W	200 W
Motorcapaciteit	3,0 kW	4,0 kW	4,0 kW	4,0 kW	11,0 kW
Machinafmeting (L x D x H)	3060 x 1000 x 1650 mm	3100 x 1000 x 1800 mm	3400 x 1100 x 1950 mm	3900 x 1200 x 2350 mm	8500 x 1500 x 2975 mm
Gewicht ca.	1330 kg	1520 kg	2045 kg	3080 kg	10.440 kg
Art. Nr.	04-1361XL	04-1381XL	04-1401XL	04-1420XL	04-1440XL
Prijs excl. BTW.	Op aanvraag	Op aanvraag	Op aanvraag	Op aanvraag	Op aanvraag

De serie halfautomatische bandzagen dekt een groot zaagbereik af, daardoor staat voor een veelvoud aan gebruiksgebieden de juiste machine ter beschikking. De halfautomatische werkwijze maakt een snel en makkelijk bewerken van de werkstukken mogelijk.

MSB-H



Vario-aandrijving

Massieve materiaalklem uit gietstaal voor een zekere fixering van het werkstuk. Voor verstekzagen kan de materiaalklem van 90° tot 45° gedraaid worden.



D.m.v. manometer kan de zaagbandspanning optimaal ingesteld worden waardoor de levensduur van de zaagbanden verhoogd worden

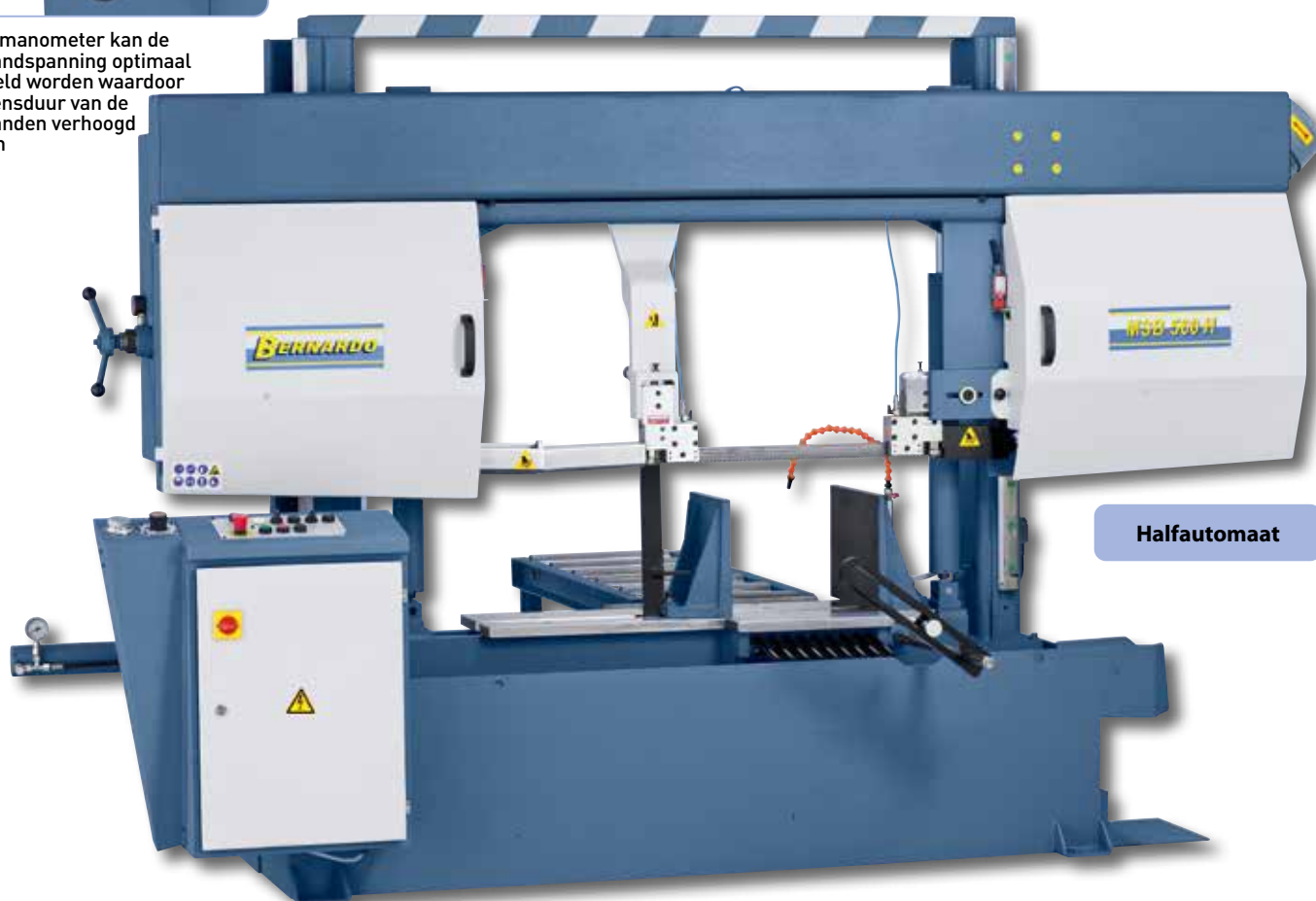

Halfautomaat

Leverbare toebehoren:

	Art. nr.	excl. BTW.
Zaagband BiFlex 4800 x 34 x 1,1 - Vario 4/6 tpi	47-1039	
Zaagband BiFlex 5200 x 34 x 1,1 - Vario 4/6 tpi	47-1040	
Zaagband BiFlex 6000 x 41 x 1,3 - Vario 4/6 tpi	47-1300	
Zaagband BiFlex 8200 x 41 x 1,3 - Vario 4/6 tpi	47-1320	
Zaagband BiFlex 10500 x 67 x 1,6 - Vario 2/3 tpi	47-1340	
Micro-sproeisysteem ¹	04-1456	
Hydraulische bundelspaninrichting f. MSB 360 H ¹	04-1447	
Hydraulische bundelspaninrichting f. MSB 460 H / 560 H ¹	04-1448	
Draaiplateau f. MSB 360 H / 460 H / 560 H ¹	04-1443	
Universeel koelmiddelconcentraat MN 1103, 5 ltr	54-1206	

¹ Op aanvraag

Liniare geleiding

Standaard geleverd met:

- Zaagband
- Werkstukaanslag
- Manometer voor zaagbandspanning (behalve MSB 1110 H)
- Hydraulische materiaalklem
- Hydraulische zaagbandspanning (MSB 1110 H)
- Automatische zaagdrukregulering (MSB 1110 H)
- Spanenverwijderaer (MSB 1110 H)
- Koelmiddelinrichting
- Hydraulische neerlaat cilinder
- Motorbeveiligingsschakelaar
- Automatische bandbreekcontrole
- Automatische einafslag
- Toevoerrollenbaan



Volautomatische metaalbandzaagmachines

MSB 320 V

- Materiaalvoeding gebeurt via motorisch aangedreven rollen in de materiaalklem
- Volautomatische werking inclusief automatische zaagarm lift
- Manueel instelbare voedingslengte van het materiaal
- Programmeerbare aantal stuks, ideaal voor serie zagen
- Inclusief manometer voor het optimaal instellen van de bandspanning
- Traploos instelbare zaagsnelheid, ideaal voor de meeste materiaalsoorten
- Automatische bandbreekcontrole, stopt de machine wanneer zaagband breekt
- Standaard met bundelspaninrichting voor het zagen van materiaalbundels

Overzichtelijk opgebouwde schakelkast met hoogwaardige electrocomponenten



De werkstuk aanslag met eindafslag van de rollenvoeding is ideaal voor seriewerk



De materiaalklem is standaard met motorisch aangedreven rollen voor werkstukaanvoer uitgevoerd.

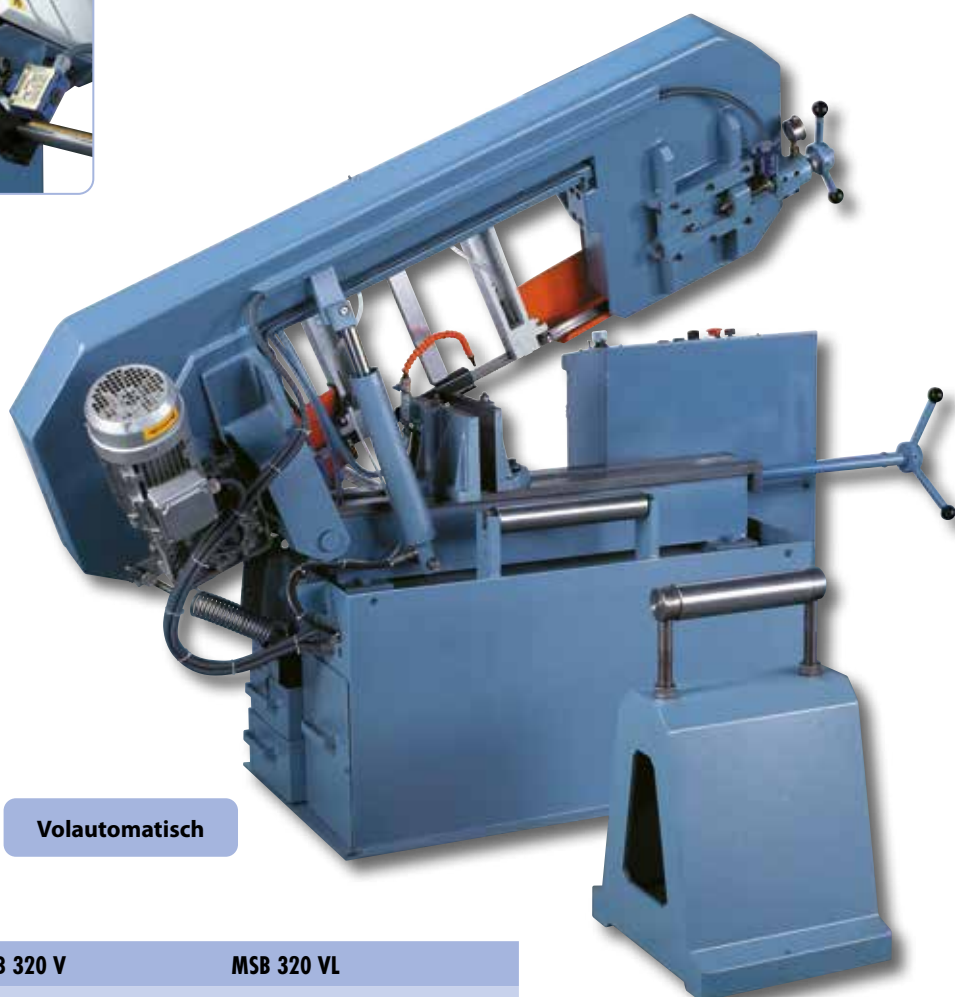

Volautomatisch

Standaard geleverd met:

- Zaagband
- Werkstuk aanslag
- Manometer voor zaagbandspanning
- Koelmiddel inrichting
- Hydraulische neerlaat cilinder
- Motorbeveiligingsschakelaar
- Automatische bandbreekcontrole
- Automatische afslag
- Bundelspaninrichting
- Rolbok

Standaard met rolbok voor het opleggen van lange werkstukken

Inclusief manometer voor bandspanningsuitlesing

Technische gegevens	MSB 320 V	MSB 320 VL
Zaagbereik rond 90°	320 mm	320 mm
Zaagbereik vlak 90°	320 x 300 mm	500 x 320 mm
Zaagbereik vierkant 90°	300 x 300 mm	320 x 320 mm
Werkhoogte	640 mm	640 mm
Zaagsnelheid, traploos	20 - 100 m/min	20 - 100 m/min
Zaagbandafmeting	3660 x 27 x 0,9 mm	4160 x 34 x 1,1 mm
Koelpomp	120 W	120 W
Motorcapaciteit	2,2 kW	2,2 kW
Machinafmeting (L x D x H)	1850 x 850 x 1250 mm	2100 x 850 x 1250 mm
Gewicht ca.	770 kg	860 kg
Art. nr.	04-1480XL	04-1500XL
Prijs excl. BTW	Op aanvraag	Op aanvraag

Professionele metaalbandzaagmachine voor het zagen van buizen profielen en stafmateriaal uit staal, of andere metaal soorten. Door de omvangrijke standaarduitrusting zoals de manometer voor de bandspanning, de automatische bandbreekcontrole en de bundelspaninrichting hebben deze machines een optimale prijs-kwaliteitverhouding.

MSB 320 VL

D.m.v. manometer kan de bandspanning optimaal ingesteld worden, waardoor de levensduur van de zaagbanden verhoogt wordt



BERNARDO
www.bernardo.at
INDUSTRY

**Vario-
aandrijving**

Leverbare toebehoren:

Zaagband BiFlex 3660 x 27 x 0,9 - 4/6 tpi (MSB 320 V)
 Zaagband BiFlex 3660 x 34 x 0,9 - 4/6 tpi (MSB 320 V)
 Zaagband BiFlex 4160 x 27 x 0,9 - 4/6 tpi (MSB 320 VL)
 Zaagband BiFlex 4160 x 34 x 1,1 - 4/6 tpi (MSB 320 VL)
 Micro-sproeisysteem¹
 Automatische zaagdrukregeling¹
 Spanenverwijderaar (MSB 320 V / 320 VL)¹
 Hydraulische zaagbandspanning (MSB 320 V / 320 VL)¹
 Hydraulische materiaalklem (MSB 320 V / 320 VL)¹

Art. nr.	excl. BTW.
47-1270	
47-1271	
47-1280	
47-1281	
04-1456	
04-1565	
04-1567	
04-1576	
04-1583	

¹ Op aanvraag



Alle schakel en bedieningselementen zijn ergonomisch aangebracht

Volautomatische metaalbandzaagmachine

MSB 325 VC MSB 360 V

- Volautomatische werking inclusief automatische zaagarm heffing
- Manueel instelbare voedingslengte van het werkstuk
- Materiaalvoeding gebeurt met motorisch aangedreven rollen in de materiaalkleem
- Standaard met bundelspanningsinrichting voor het zagen van materiaalbundels
- Traploos instelbare zaagsnelheid, ideaal voor de meeste materiaalsoorten
- Automatische bandbreekcontrole stopt de machine wanneer zaagband knapt
- Programmeerbare aantal stuks, ideaal voor serie zagen
- Standaard met manometer voor het optimaal instellen van bandspanning
- Verhoogde stabiliteit door nauwkeurig geslepen linaire geleiding voor parallel zagen

Optioneel met
hydraulische
zaagbandspanning
leverbaar



Manuele voorinstelling van de materiaallengte d.m.v. microscharrelaar, ingave en controle van het aantal stuks aan de bedieningstafel



Motorisch aangedreven rollenvoeding voor optimale materiaal aanvoer

Volautomatisch

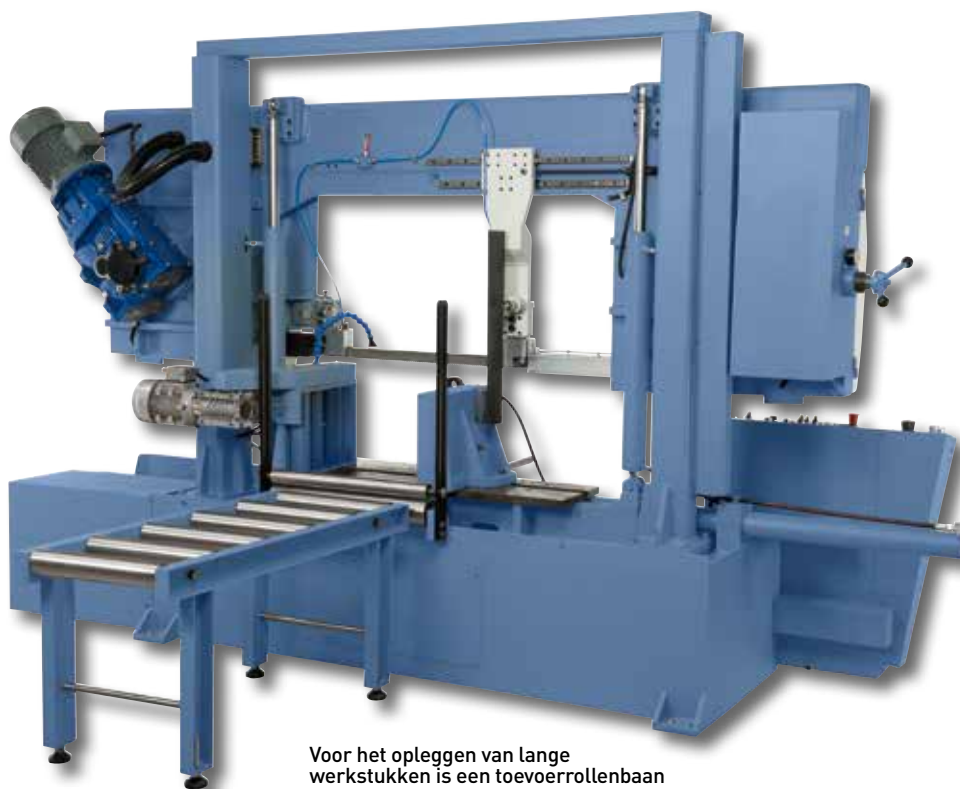

Voor het opleggen van lange werkstukken is een toevoerrollenbaan standaard meegeleverd

Met linaire geleiding

Technische gegevens	MSB 360 V	MSB 460 V	MSB 560 V
Zaagbereik rond 90°	380 mm	460 mm	560 mm
Zaagbereik vlak 90°	430 x 380 mm	470 x 460 mm	570 x 560 mm
Zaagbereik vierkant 90°	380 x 380 mm	460 x 460 mm	560 x 560 mm
Werkhoogte	590 mm	590 mm	590 mm
Zaagsnelheid traploos	20 - 100 m/min	20 - 100 m/min	20 - 100 m/min
Zaagbandafmeting	4800 x 34 x 1,1 mm	5200 x 41 x 1,3 mm	6000 x 41 x 1,3 mm
Koelmiddelpomp	120 W	120 W	120 W
Motorcapaciteit	3,0 kW	4,0 kW	4,0 kW
Machinafmeting (L x D x H)	2900 x 950 x 1660 mm	3100 x 1000 x 1800 mm	3500 x 1050 x 2050 mm
Gewicht ca.	1342 kg	1655 kg	2242 kg
Art. Nr.	04-1520XL	04-1540XL	04-1560XL
Prijs excl. BTW	Op aanvraag	Op aanvraag	Op aanvraag

De volautomatische metaalbandzaagmachine hebben het wezenlijke voordeel dat de loop van het zaagraamwerk over een nauwkeurig geslepen lineaire geleiding plaatsvindt. Daardoor zijn deze machines ideaal voor het bewerken van blokken massief materiaal. Door het grote zaagbereik van deze serie, worden deze machines ingezet in de werktuigbouw tot in de industriële verwerking ingezet.

MSB 460 V MSB 560 V



Overzichtelijk opgebouwde schakelkast met hoogwaardige electrocomponenten

Prestatiegerichte aandrijfmotor met schragen vertande schakeling, Capaciteit van 2,2 kW tot 4,0 kW

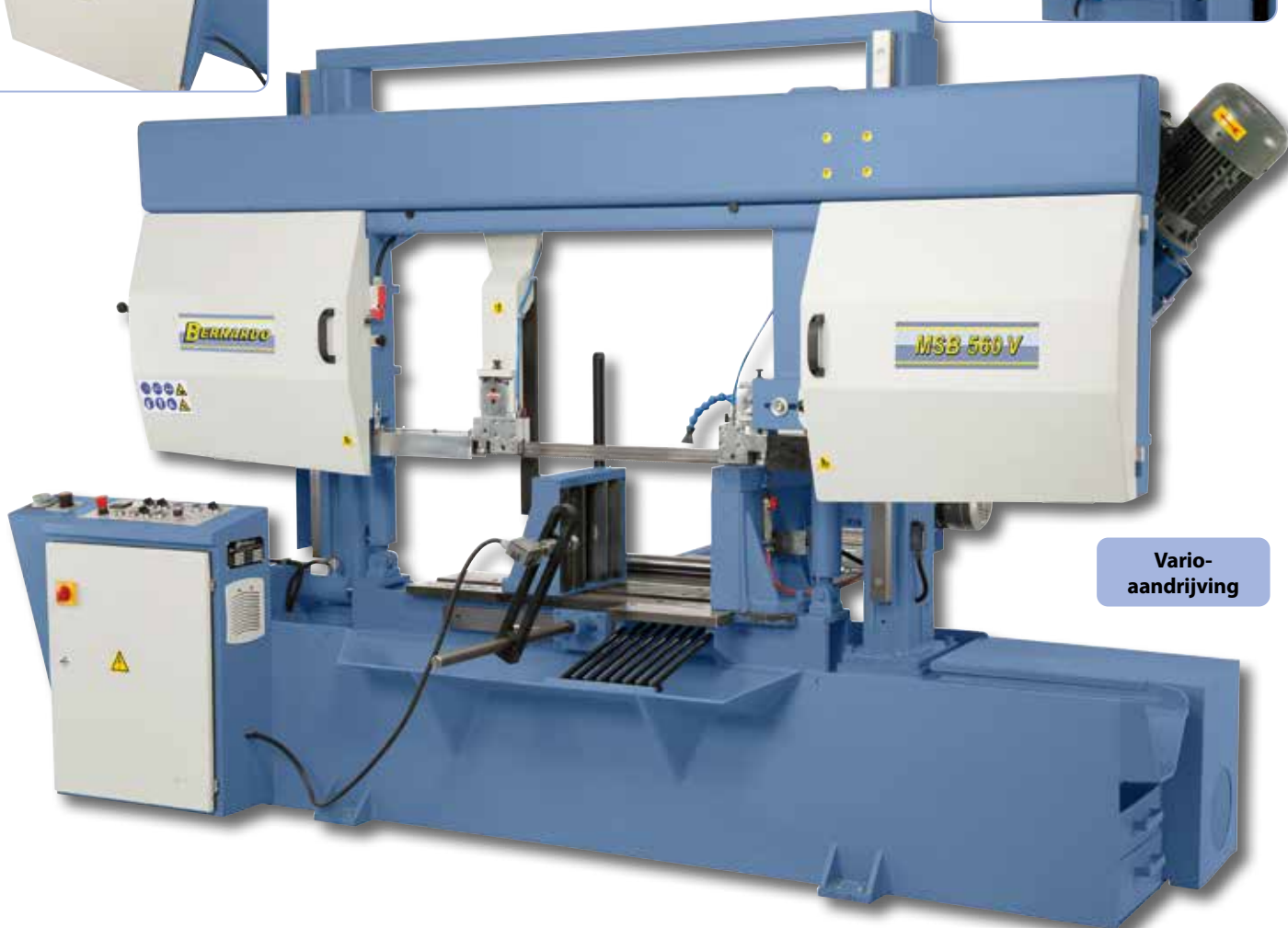

Vario-aandrijving

Inclusief manometer voor bandspanningsuitlezing

Leverbare toebehoren:

Zaagband BiFlex 4800 x 34 x 1,1 - 4/6 tpi (MSB 360 V)	47-1039
Zaagband BiFlex 5200 x 41 x 1,3 - 4/6 tpi (MSB 460 V)	47-1299
Zaagband BiFlex 6000 x 41 x 1,3 - 4/6 tpi (MSB 560 V)	47-1300
Micro-sproeisysteem ¹	04-1456
Spanenverwijderaar (MSB 360 V) ¹	04-1568
Spanenverwijderaar (MSB 460 V) ¹	04-1569
Spanenverwijderaar (MSB 560 V) ¹	04-1570
Hydraulische zaagbandspanning (MSB 360 V) ¹	04-1576
Hydraulische zaagbandspanning (MSB 460 V / 560 V) ¹	04-1577
Universeel koelmiddelconcentraat MN 1103, 5 ltr	54-1206

Art. nr. excl. BTW.

Standaard geleverd met:

- Zaagband
- Werkstukaanslag
- Manometer voor zaagbandspanning
- Hydraulische materiaalclm
- Koelmiddelrichting
- Hydraulische neerlaat cilinder
- Motorbeveiligingsschakelaar
- Automatische bandbreekcontrole
- Automatische eindafslag
- Bundelspaninrichting
- Toevoerrollenbaan



¹ Op aanvraag

Verticale bandzagen

VBS 310 VBS 400

- Standaard met led-toerentalweergave voor het instellen van de gewenste zaagsnelheid
- Massieve gietstalen tafel, door het grote oplegvlak wordt veilig weken gegarandeerd
- Standaard met bandlasinrichting, uitgloeï-inrichting, schaar en slijpsteen
- Verstekaanslag voor hoekzaagsnedes meegeleverd (VBS 500)
- Standaard met traploos instelbare zaagsnelheid
- Machineonderdelen uit obuuste staalconstructie voor rustige loop
- Nauwkeurige blatgeleiding voor optimale zaagresultaten
- Optimaal voor het zagen van gecompliceerde contouren en vormen
- Voor radiuszagen zaagbanden vanaf 3 mm breedte beschikbaar

Vario-
aandrijving



Inclusief bandlasinrichting, schaar en slijpsteen



Micro-spuitsysteem en lengteaanslag inbegrepen in de levering



Het aandrijf wiel met speciale rubberen banden zorgt voor een rustige loop en verhoogt de levensduur van de zaagband

Top
prijs

Inclusief
bandlasinrichting



VBS 310

Technische gegevens	VBS 310	VBS 400	VBS 500
Zaagbreedte	315 mm	400 mm	510 mm
Zaaghoogte	185 mm	280 mm	310 mm
Werkhoogte	890 mm	970 mm	975 mm
Zaagsnelheid	10 - 180 m/min	15 - 260 m/min	15 - 328 m/min
Zaagbandlengte	2885 mm	3450 mm	4020 mm
Zaagbandbreedte	3 - 16 mm	3 - 16 mm	3 - 16 mm
Tafelgrootte	500 x 400 mm	600 x 550 mm	700 x 660 mm
Tafel-zwenkbereik	-15° tot +45°	-15° tot +45°	-15° tot +45°
Motorcapaciteit	0,55 kW	1,5 kW	1,5 kW
Bladlasapparaat	2,4 kVA	2,4 kVA	2,4 kVA
Machineafmeting (L x D x H)	960 x 800 x 1600 mm	1080 x 880 x 1810 mm	1225 x 940 x 1970 mm
Gewicht ca.	265 kg	325 kg	500 kg
Art. nr.	04-1785	04-1786	04-1787

Standaard geleverd met:

- Zaagband
- Bandlasinrichting met uitgloeï-inrichting
- Werklamp
- Schaar
- Slijpsteen
- Spanenborstel
- LED-Digitaluitlesing
- Micro-sproeisysteem
- Frequentieregelaar
- Langsaanslag
- Tafelknop (VBS 500)
- Verstekaanslag (VBS 500)

De verticaalbandzagen van de VBS serie zijn geschikt voor het zagen van nagenoeg alle zaagbare materialen (Bijv. Staal, Kunststof, NE-Metalen etc). Ze worden overwegend ingezet in de algemene productie, werktuigbouw, bij het maken van stanzen.

VBS 500

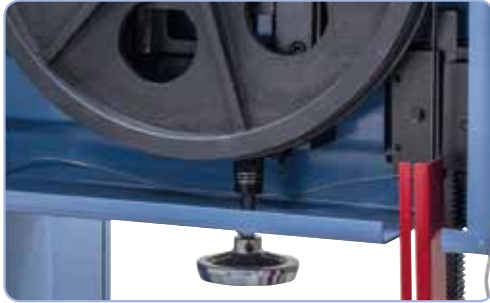

De instelling van de bladspanning gebeurt via een handwiel



Bandgeleider met gearde en geslepen V-bekken



Kantelbare werktafel van grijs gietijzer



VBS 500

Leverbare toebehoren:

- Zaagband HSS 2885 x 8 x 0,65 mm - 14 tpi
- Zaagband HSS 2885 x 13 x 0,65 mm - 14 tpi
- Zaagband HSS 3450 x 8 x 0,65 mm - 14 tpi
- Zaagband HSS 3450 x 13 x 0,65 mm - 14 tpi
- Zaagband HSS 4020 x 8 x 0,65 mm - 14 tpi
- Zaagband HSS 4020 x 13 x 0,65 mm - 14 tpi
- Universeel koelmiddelconcentraat MN 1103, 5 ltr

- | | |
|----------|------------|
| Art. nr. | excl. BTW. |
| 47-1067 | |
| 47-10670 | |
| 47-10671 | |
| 47-10672 | |
| 47-10673 | |
| 47-10674 | |
| 54-1206 | |



NIEUW

Verticale bandzagen

VMS-Serie

- Massieve gietstalen tafel, door het grote oplegvlak wordt veilig weken gegarandeerd
- Standaard met bandlasinrichting, uitgloe-inrichting, schaar en slijpsteen
- Standaard met traploos instelbare zaagsnelheid
- Machineonderdelen uit obuuste staalconstructie voor rustige loop
- Nauwkeurige blatgeleiding voor optimale zaagresultaten
- Optimaal voor het zagen van gecompliceerde contouren en vormen
- Werktafel in alle 4 de richtingen om 15° zwenkbaar
- Blaasinrichting met compressor standaard meegeleverd
- Voor radiuszagen zaagbanden vanaf 3 mm breedte beschikbaar



Inclusief bandlasinrichting, schaar en slijpsteen



Kogelgelagerde zaagbandgeleiding instelbaar op elke werkstukhoogte



De dynamische aandrijfwielen uit gietstaal zorgen voor een rustige loop van de machine

**Inclusief
bandlasinrichting**



VMS 310

Technische gegevens	VMS 310	VMS 360	VMS 460	VMS 520	VMS 610
Zaagbreedte	310 mm	355 mm	455 mm	520 mm	610 mm
Zaaghoogte	175 mm	230 mm	255 mm	310 mm	340 mm
Werkhoogte	890 mm	960 mm	935 mm	1000 mm	1015 mm
Zaagsnelheid stap 1	20 - 90 m/min	20 - 90 m/min	25 - 115 m/min	25 - 85 m/min	25 - 85 m/min
Zaagsnelheid stap 2	-	-	-	120 - 500 m/min	120 - 500 m/min
Zaagbandlengte	2520 mm	2840 mm	3490 mm	3880 mm	3970 mm
Zaagbandbreedte	3 - 16 mm	3 - 16 mm	3 - 16 mm	3 - 16 mm	3 - 16 mm
Tafelgrootte	500 x 400 mm	500 x 400 mm	600 x 500 mm	600 x 500 mm	600 x 500 mm
Tafelgrootte bijzettafel	-	-	-	-	220 x 500 mm
Tafel-zwenkbereik (in 4 Richtingen)	15°	15°	15°	15°	15°
Motorcapaciteit	0,4 kW	0,75 kW	0,75 kW	1,5 kW	1,5 kW
Bladlasapparaat	2,4 kVA	2,4 kVA	2,4 kVA	2,4 kVA	2,4 kVA
Machineafmeting (L x D x H)	920 x 550 x 1680 mm	940 x 560 x 1850 mm	1110 x 660 x 2020 mm	1300 x 760 x 2140 mm	1420 x 760 x 2140 mm
Gewicht ca.	225 kg	250 kg	300 kg	500 kg	700 kg
Art. nr.	04-1790	04-1791	04-1795	04-1800	04-1805
Prijs exkl. BTW.					

De verticaalbandzagen van de VMS serie zijn geschikt voor het zagen van nagenoeg alle zaagbare materialen (Bijv. Staal, Kunststof, NE-Metalen etc). Ze worden overwegend ingezet in de algemene productie, werktuigbouw, bij het maken van stanzen.



De instelling van de bladspanning gebeurt via een handwiel



SG 316

Bandlasapparaat SG 316 is separaat leverbaar. Aangedreven slijpsteen en zaaginrichting standaard meegeleverd.

BERNARDO
www.bernardo.at
PROFESSIONAL

Leverbare toebehoren:

	Art. nr.	excl. BTW.
Tafelknop voor VMS 310 / VMS 360*	04-1810	
Langsaanslag*	04-1811	
Versteekaanslag*	04-1812	
Zaagband HSS 2520 x 8 x 0,65 mm - 14 tpi	47-1047	
Zaagband HSS 2840 x 8 x 0,65 mm - 14 tpi	47-1049	
Zaagband HSS 3490 x 8 x 0,65 mm - 14 tpi	47-1055	
Zaagband HSS 3880 x 8 x 0,65 mm - 14 tpi	47-1060	
Zaagband HSS 3970 x 8 x 0,65 mm - 14 tpi	47-1065	
Zaagband HSS 4540 x 8 x 0,65 mm - 14 tpi	47-1050	

Technische gegevens

	VMS 1000
Zaagbreedte	1010 mm
Zaaghoogte	340 mm
Werkhoogte	1000 mm
Zaagsnelheid stap 1	25 - 85 m/min
Zaagsnelheid stap 2	120 - 500 m/min
Zaagbandlengte	4540 mm
Zaagbandbreedte	3 - 16 mm
Tafelgrootte	600 x 500 mm
Tafelgrootte bijzettafel	450 x 490 mm
Tafel-zwenkbereik (in 4 Richtingen)	15°
Motorcapaciteit	1,5 kW
Bladlasapparaat	2,4 kVA
Machinafmeting (L x D x H)	1770 x 760 x 1930 mm
Gewicht ca.	800 kg
Art. nr.	04-1806
Prijs exkl. BTW.	



Vario-aandrijving

VMS 460

Standaard geleverd met:

- Zaagband
- Bandlasinrichting met uitgloe-inrichting
- Halogeenlicht
- Schaar
- Slijpsteen
- Spanenborstel
- Blasinrichting
- LED-Digitaluitleiding (vanaf VMS 520)
- Tafelknop (vanaf VMS 460)

Technische gegevens

	SG 316
Zaagbandbreedte	3 - 16 mm
Aansluitcapaciteit	2,4 kVA
Spanning	400 V
Machinafmetingen (B x D x H)	280 x 290 x 650 mm
Gewicht ca.	27 kg
Art. nr.	04-1813

Verticale bandzaag- machines met automatische tafelvoeding

VMS-A-Serie

- Massieve gietstalen tafel, door het grote oplegvlak wordt veilig weken gegarandeerd
- Standaard met bandlasinrichting, uitgloe-inrichting, schaar en slijpsteen
- Standaard met traploos instelbare zaagsnelheid naar 500 m/min
- Machineonderdelen uit obuuste staalconstructie voor rustige loop
- Bandgeleiding met geharde en geslepen V-geleideklauwen
- Optimaal voor het zagen van gecompliceerde contouren en vormen
- Uitblaasinrichting met compressor wordt meegeleverd
- Voor radiuszagen zaagbanden vanaf 3 mm breedte beschikbaar
- Instellen van de bladspanning met handwiel

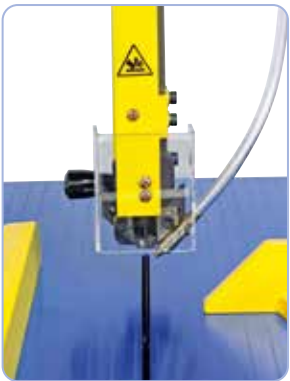

Inclusief uitblaasinrichting voor optimaal zicht op de zaaglijn



Inclusief bandlasinrichting, schaar en slijpsteen



Hydraulische cilinder voor tafelverplaatsing



Comfortabel omschakelen van niveau 1 naar niveau 2

Standaard met automatische tafelverplaatsing

Inclusief bandlasinrichting



VMS 520 A

Technische gegevens	VMS 520 A	VMS 610 A	VMS 1000 A
Zaagbreedte	520 mm	610 mm	1010 mm
Zaaghoogte	310 mm	340 mm	340 mm
Werkhoogte	1000 mm	1015 mm	1000 mm
Zaagsnelheid stap 1	20 - 85 m/min	20 - 85 m/min	20 - 85 m/min
Zaagsnelheid stap 2	120 - 500 m/min	120 - 500 m/min	120 - 500 m/min
Zaagbandlengte	3880 mm	3970 mm	4540 mm
Zaagbandbreedte	3 - 20 mm	3 - 20 mm	3 - 20 mm
Tafelgrootte	660 x 700 mm	660 x 700 mm	660 x 700 mm
Tafelgrootte bijzettafel	-	-	450 x 490 mm
Tafel-zwenkbereik	L 5° / R 15°	L 5° / R 15°	L 5° / R 15°
Tafel-verplaatsing	350 mm	350 mm	350 mm
Motorcapaciteit	1,5 kW	1,5 kW	1,5 kW
Bladlasapparaat	4,2 kVA	4,2 kVA	4,2 kVA
Machineafmeting (L x D x H)	1450 x 1100 x 2140 mm	1570 x 1100 x 2140 mm	1920 x 1110 x 2140 mm
Gewicht ca.	650 kg	850 kg	950 kg
Art. nr.	04-1807	04-1808	04-1809

Standaard geleverd met:

- Zaagband
- Bandlasinrichting met uitgloe-inrichting
- Halogeenlicht
- Schaar
- Slijpsteen
- Spanenborstel
- Blaasinrichting
- LED-Digitaluitleiding
- Langsaanslag
- Verstekaanslag
- Tafelknop

De verticale lintzagen uit de VMS-A-serie zijn uitgerust met een automatische tafelverplaatsing. Deze modellen zijn geschikt voor het zagen van bijna alle zaagbare materialen (bijv. staal, kunststof, nonferro-metaal, bont metaal). Ze worden vooral gebruikt in de algemene productie, in gereedschaps- en inrichtingenbouw, bij de fabricage van stans- en snijgereedschap.



Standaard met led-toerentalweergave voor het instellen van de gewenste zaagsnelheid

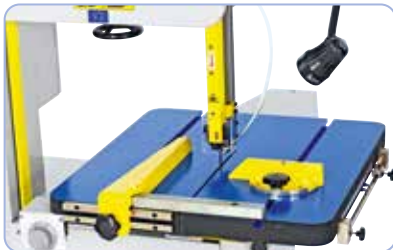

Standaard met lengteaanslag voor recht zagen en verstekaanslag voor hoekzagen



Het aandrijfwiel met speciale rubberen banden zorgt voor een rustige loop en verhoogt de levensduur van de zaagband



SG 316

Bandlasapparaat SG 316 is separaat leverbaar. Aangedreven slijpsteen en zaaginrichting standaard meegeleverd.



Vario-aandrijving

VMS 520 A

Technische gegevens

SG 316

Zaagbandbreedte	3 - 16 mm
Aansluitcapaciteit	2,4 kVA
Spanning	400 V
Machinafmetingen (B x D x H)	280 x 290 x 650 mm
Gewicht ca.	27 kg
Art. nr.	04-1813



Leverbare toebehoren:

Zaagband HSS 3880 x 8 x 0,65 mm - 14 tpi	47-1060	excl. BTW.
Zaagband HSS 3970 x 8 x 0,65 mm - 14 tpi	47-1065	
Zaagband HSS 4540 x 8 x 0,65 mm - 14 tpi	47-1050	

Art. nr. excl. BTW.

Rolbokken

FRS-Serie RS-Serie

- Optimale hulpmiddel voor het opleggen van lange en zware werkstukken
- Grote keuze uit verschillende modellen voor allerlei gebruik
- Universeel inzetbaar voor bijv. metaalcirkelzagen, bandzagen, houtbewerkingsmachines...



FRS-1



CFRS-8



KFRS-8

Technische gegevens

	FRS-1	CFRS-8	KFRS-8
Rolbreedte	400 mm	400 mm	420 mm
Roldiameter	57 mm	57 mm	-
Hoogteverstelling	675 - 1000 mm	670 - 995 mm	630 - 955 mm
Belastbaarheid, max.	80 kg	80 kg	70 kg
Standaardiameter	30 mm	30 mm	30 mm
Gewicht ca.	5 kg	6 kg	6 kg
Art. nr.	07-1401	07-1402	07-1403
Prijs exkl. BTW.			

Klapbare uitvoering

- Plaatsbesparend door inklapbare uitvoering
- Door de lichte bouwwijze optimaal geschikt voor mobiele inzet
- Model CFRS-8 naar keuze te gebruiken met rollen of kogels
- Model KFRS-8 met hoekverstelling voor het optimaal opleggen van ronde werkstukken en profielen...



LRS



CRS



KRS

Technische gegevens

	LRS	CRS	KRS
Rolbreedte	400 mm	400 mm	400 mm
Roldiameter	57 mm	50 mm	-
Hoogteverstelling	665 - 1145 mm	685 - 1170 mm	700 - 1110 mm
Belastbaarheid, max.	100 kg	100 kg	90 kg
Standaardiameter	57 / 40 mm	57 / 40 mm	57 / 40 mm
Gewicht ca.	8 kg	8 kg	7,5 kg
Art. nr.	07-1400	07-1420	07-1425
Prijs exkl. BTW.			

Compacte uitvoering

- Rollen traploos in hoogte verstelbaar en klembaar
- Model CRS naar keuze te gebruiken met rollen of kogels
- Model KRS met 8 verchroomde kogels geschikt voor bewegingen in alle richtingen

Rollenbanen

- Veilige werkstukoplegger door massieve en hoogbelastbare verzinkte staalrollen
- Rollenoplegger traploos in hoogteverstelbaar en klembaar
- Probleemloze en rationele materiaaltransport voor de toe en afvoer van werkstukken

RB 2

RB 3



RS



VRS

Technische gegevens

	RS	VRS
Rolbreedte	350 mm	2 x 125 mm
Roldiameter	51 mm	51 mm
Hoogteverstelling	575 - 975 mm	560 - 975 mm
Belastbaarheid, max.	700 kg	700 kg
Staaandiameter	74 / 52 mm	74 / 52 mm
Gewicht ca.	20 kg	20 kg
Art. nr.	07-1405	07-1415

Prijs exkl. BTW.

Zware uitvoering

- Zware driepoot uit gietstaal voor de hoogste belastbaarheid
- Rollenoplegger traploos in hoogte verstelbaar en klembaar
- Veilige werkstukoplegger door massieve en hoog belastbare verzinkte staalrollen
- VRS-Rollenstandaard met twee rollen van beide 125 mm lengte, optimaal voor buizen...

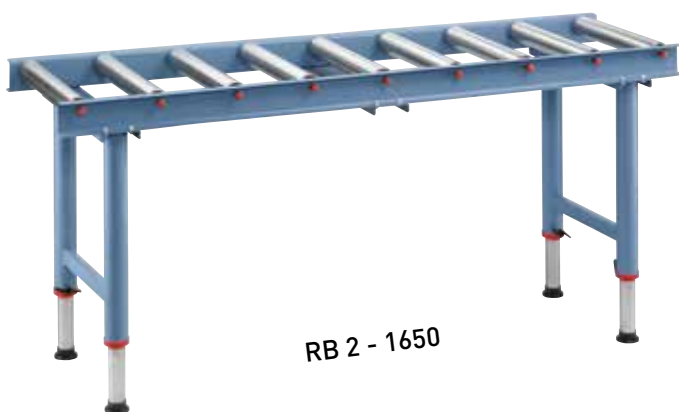

RB 2 - 1650

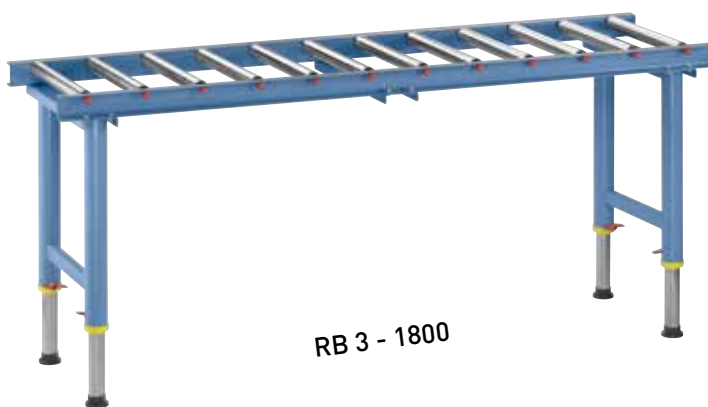

RB 3 - 1800

Technische gegevens

	RB 2 - 1650	RB 3 - 1800
Baanlengte	1650 mm	1800 mm
Rolbreedte	395 mm	410 mm
Roldiameter	57 mm	38 mm
Hoogteverstelling	665 - 1140 mm	640 - 1110 mm
Belastbaarheid, max.	500 kg	500 kg
Staaandiameter	40 mm	40 mm
Gewicht ca.	29 kg	27 kg
Art.Nr.	07-1455	07-1460

Prijs exkl. BTW.

Rollenbanen - lichte uitvoering

- Het raamwerk van de rollenbanen bestaan uit een stabiel U-profiel
- Aan beide zijden kogelgelagerde staalrollen voor een hoge belastbaarheid
- In hoogte verstelbare voetstukken voor optimale aanpassing aan de machine hoogte en ter compensatie van bodem oneffenheden

Rollenbanen in stabiele uitvoering

RB-Serie

- Het raamwerk van de rollenbanen bestaat uit stabiel U-profiel
- Probleemloze en rationele materiaaltransport voor de toe en afvoer van werkstukken
- Veilige werkstukoplegger door massieve en hoogbelastbare verzinkte staalrollen
- Universeel inzetbaar voor bijv. metaalcirkelzagen, bandzagen en houtbewerkingsmachines...
- Rollenoplegger traploos in hoogte verstelbaar (620 – 1055 mm) en klembaar
- Optimaal voor het opleggen van lange werkstukken



PVC gecoate rollen (optie) voor het vermijden van krassen op het werkstuk



Aan beide zijden kogelgelagerde staalrollen voor hoge belastbaarheid



Leverbare toebehoren:

PVC - rollen-set voor RB 4 / 7 / 10 / 13 (3 dlg.) *	Art. nr.	excl. BTW.
Lengtemeetsysteem LS 1 voor RB 4 - 1000 (zelfmontage)	07-1465	
Lengtemeetsysteem LS 2 voor RB 7 - 2000 (zelfmontage)	07-1466	
Lengtemeetsysteem LS 3 voor RB 10 - 3000 (zelfmontage)	07-1467	
Montageplaat voor RB 4 / 7 / 10 / 13	07-1468XL	
	07-1469	

Technische gegevens	RB 4 - 1000	RB 7 - 2000	RB 10 - 3000	RB 13 - 4000
Baanlengte	1000 mm	2000 mm	3000 mm	4000 mm
Rollenbreedte	360 mm	360 mm	360 mm	360 mm
Rollendiameter	60 mm	60 mm	60 mm	60 mm
Hoogteverstelling	620 - 1055 mm	620 - 1055 mm	620 - 1055 mm	620 - 1055 mm
Belastbaarheid, max.	500 kg	700 kg	900 kg	1200 kg
Standbuisdiameter	50 mm	50 mm	50 mm	50 mm
Afmeting (L x B)	1000 x 450 mm	2000 x 450 mm	3000 x 450 mm	4000 x 450 mm
Gewicht ca.	38 kg	50 kg	66 kg	80 kg
Art. nr.	07-1461	07-1462	07-1463XL	07-1464XL
Prijs exkl. BTW.				

De rollenbanen RB 4 / 7 / 10 en 13 zijn bijzonder praktische hulpmiddelen voor de aan en afvoer van lange en zware werkstukken. Ze zijn individueel inzetbaar maar ook samen verlengbaar en door de PVC gecoate rollen ook voor heikele materialen bruikbaar.

RB-Serie

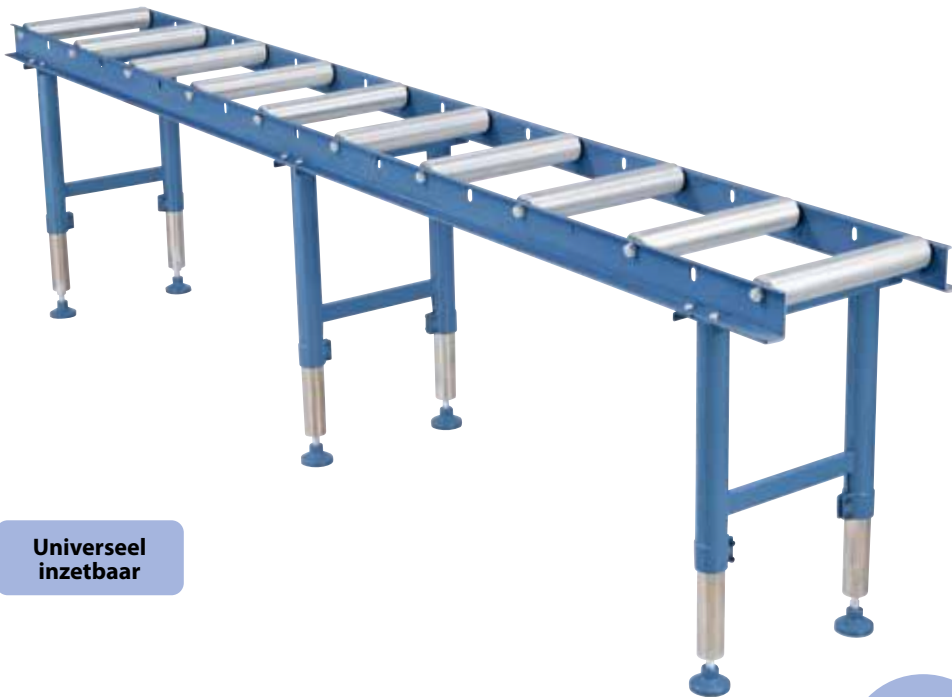

Lengtemeetsysteem LS, bruikbaar op RB 4 / 7 / 10



Hoogteverstelbare, verzinkte staalbuizen met stelvoeten

Universeel inzetbaar

Top
prijs

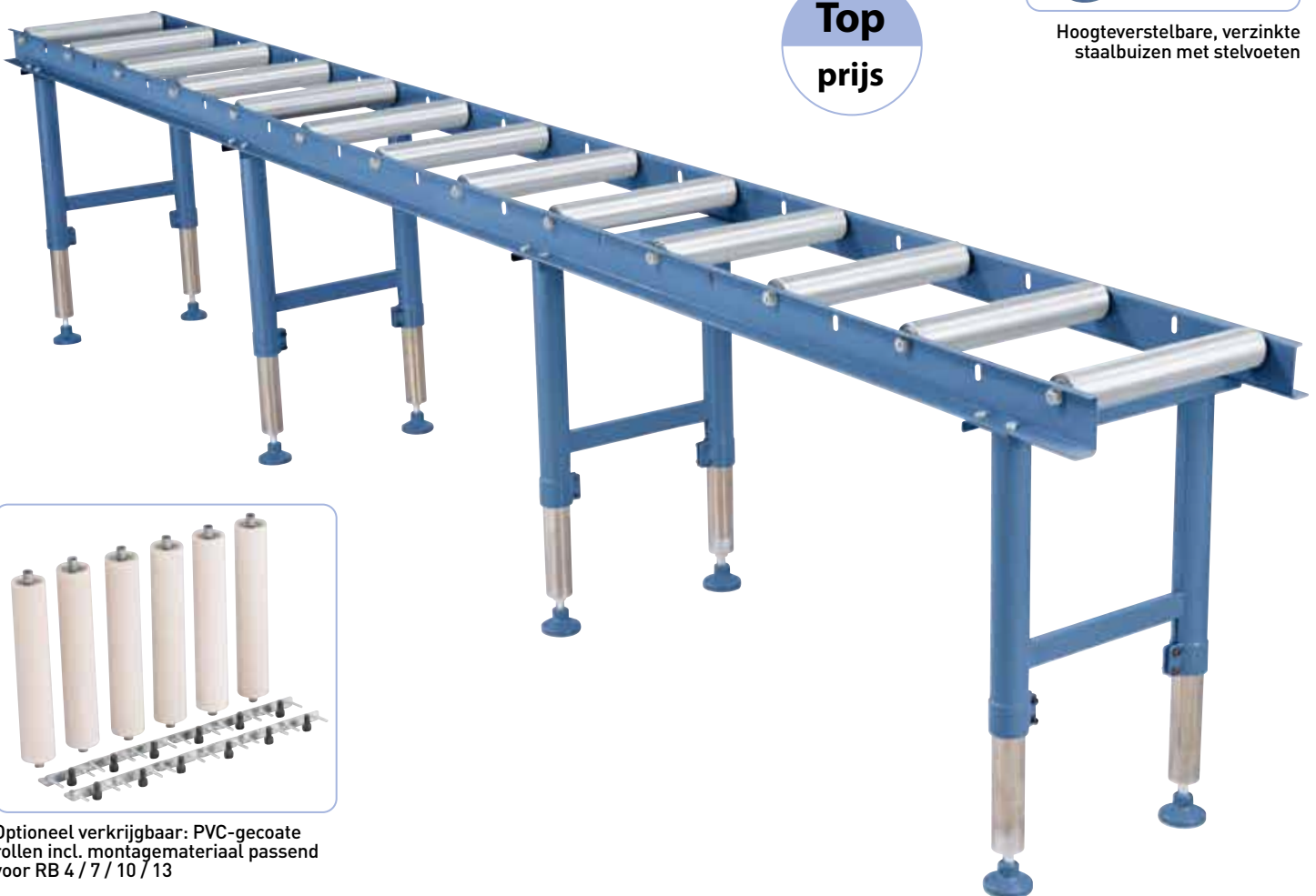

Optioneel verkrijgbaar: PVC-gecoate rollen incl. montage materiaal passend voor RB 4 / 7 / 10 / 13

Manuele lengtemeetsysteem om aan te bouwen aan rollenbaan

LS-Serie

- Makkelijk en precies aflezen d.m.v. digitale LCD-uitleiding (Nauwkeurigheid +/- 0,1 mm/m)
- Ideaal om aan te bouwen op verschillende rollenbanen
- D.m.v. klemhendel kunnen de geleidingsleden gefixeerd worden
- Ongecompliceerde en snelle montage aan rollenbanen
- Maatafname gebeurt door een magneetband en een sensor
- Het uitleesapparaat wordt gevoed via een batterij en heeft een lange levensduur
- De materiaalaanslag is tijdens gebruik onhoog te klappen
- Schakelfuncties: aan/uit, reset, omschakeling mm/inch



Goed afleesbare LCD-uitleiding



Geleidingsleden zijn nauwkeurig gevoerd en makkelijk te verschuiven



Omhoog klappbare materiaalaanslag, naar keuze rechts of links te gebruiken

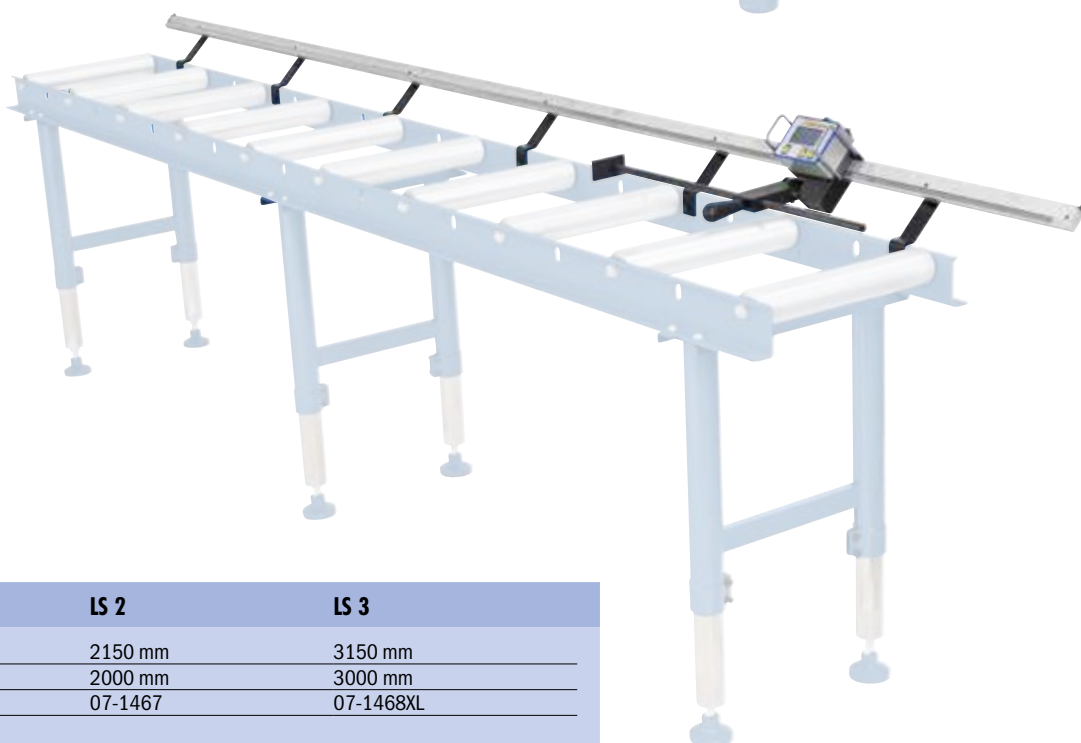

Technische gegevens

	LS 1	LS 2	LS 3
Lengte	1150 mm	2150 mm	3150 mm
Verplaatsing	1000 mm	2000 mm	3000 mm
Art. nr.	07-1466	07-1467	07-1468XL
Prijs exkl. BTW.			

Rollenbanen met lengteaanslag

RB-A-Serie

- Omhoog klappbare materiaalaanslag, naar keuze rechts of links te benutten
- In hoogte verstelbare, verzinkte stalen buizen met stelvoeten
- Het raamwerk van de rollenbanen bestaat uit stabiel u-profiel
- Probleemloze en rationele materiaaltransport voor de toe en afvoer van werkstukken
- Veilige werkstukoplegger door massieve en hoog belastbare, verzinkte staalrollen
- Universeel inzetbaar voor bijv. metaalcirkelzagen bandzagen, houtbewerkingsmachines....
- Makkelijk verschuifbare aanslag, de materiaalaanslag is naar keuze opklapbaar

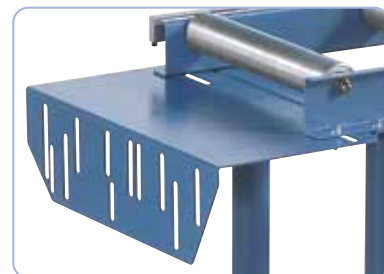

Standaard met montageplaat



Stabiele materiaalaanslag, bij gebruik opklapbaar



Door de mm-schaalverdeling kan de gewenste zaaglengte exact ingesteld en afgelezen worden



Technische gegevens	RB 1000 A	RB 2000 A	RB 3000 A
Baanlengte	1000 mm	2000 mm	3000 mm
Rollenbreedte	360 mm	360 mm	360 mm
Rollendiameter	60 mm	60 mm	60 mm
Hoogteverstelling	620 - 1055 mm	620 - 1055 mm	620 - 1055 mm
Belastbaarheid, max.	500 kg	700 kg	900 kg
Standbuisdiameter	50 mm	50 mm	50 mm
Gewicht ca.	42 kg	54 kg	70 kg
Art. nr.	07-1505	07-1510	07-1515XL
Prijs exkl. BTW.			

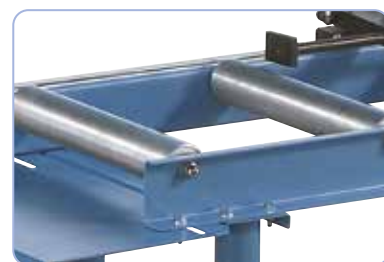

Aan beide zijden kogelgelagerde staalrollen voor hoge belastbaarheid

Algemene aanwijzingen bij zaagmachines

Bandzaagmachines

Cruciaal voor de zaagkwaliteit van uw zaagmachine zijn natuurlijk de standaardfuncties van de machine die regelmatig gecontroleerd dienen te worden:

1. Zaagbandspanning
2. Bandsnelheid
3. Zaagbandgeleiding
4. Koelmiddel
5. Spanenborstel

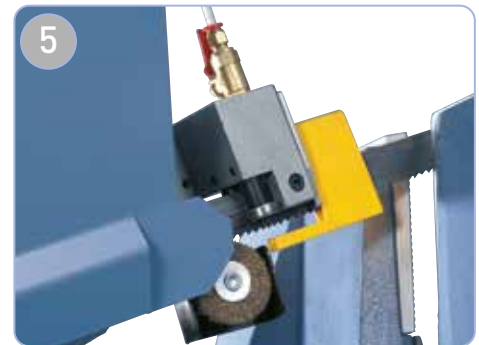

Zaagbandkeuze

De keuze van de juiste zaagband hangt van meerdere factoren af, om de bestmogelijke zaagresultaten te bereiken en een lange levensduur te garanderen:

1. Bandlengte:

Elke bandzaagmachine heeft zijn eigen specifieke zaagbandafmeting, die je kunt aflezen bij de machinegegevens.

2. Bandbreedte:

Horizontale bandzaagmachines hebben meestal een vantevoren voorgeschreven bandbreedte. Verticale machines hebben een grotere variatie van bandbreedtes, hoe breder de band, des te groter is de stabiliteit van de zaagband. Wanneer er contouren gezaagd worden, wordt de bandbreedte van de kleinste te zagen radius begrenst.

3. Materiaalkwaliteit:

De keuze van de zaagband hangt van de verspaanbaarheid van het te zagen materiaal af. Bij ons krijgt u HSS of BiFlex zaagbanden, die zich volgens de tabel rechts als volgt onderscheiden.

4. Vertanding (Tandverdeling):

De tandverdeling wordt in tpi aangegeven = aantal tanden per inch (=25,4 mm)
Onderscheid is er tussen normaalvertanding en combi vertanding.

HSS Metaalzaagband

Deze zaagband bestaat uit HSS staal, de slijtvastheid wordt bereikt door hard ijzercarbide in de draagband en in de vertanding. De tanden zijn gehard, de band is gegoten. Door een speciale gietbehandeling wordt een grotere dichtheid en daarmee een grotere slijtvastheid bereikt, welke een hogere verspaningsparameter geeft. Deze zaagband is optimaal voor de standaard zaagwerkzaamheden van normaal staal.



BiFlex metaalzaagband

Het draagmateriaal bestaat uit hooggelegeerd gietstaal. Het is bijzonder flexibel en duurzaam. De vertanding bestaat uit een gegoten HSS-staal in de kwaliteit M42. Deze beide staalsoorten worden door electronen of laserlassen onbreekbaar met elkaar verbonden. De biflex-band is een allrounder voor de verspaning van alle gangbare staalsoorten (ook RVS) tot een hardheid van 45 HRC.

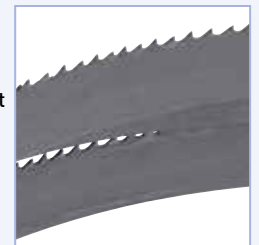

Normaalvertanding = Gelijkmatige tandverdeling, geschikt voor het zagen van buizen en profielen van kleinere afmetingen en/of kleine wanddiktes.



Combi vertanding (Vario) = Binnen een tandgroep zijn de afstanden tussen de tanden variabel; Geschikt voor het zagen van grotere dwarsneden (stafmaterialen), vibraties bij het zagen in langs en dwars richting worden gereduceerd.

Algemene aanwijzingen bij zaagmachines

Inzetten van de zaagband

Door het juist inzetten van de zaagband kan een voortijdig breken van de zaagtanden vermeden worden en de tanden van de band worden geslepen en gesterkt, waardoor de grootste prestaties kunnen worden bereikt en de levensduur van de band aanzienlijk verhoogd wordt.



Nieuwe zaagband

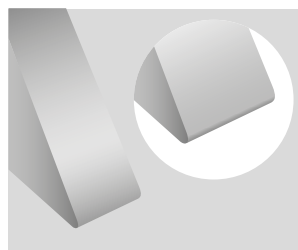

Zaagband met juiste inzet

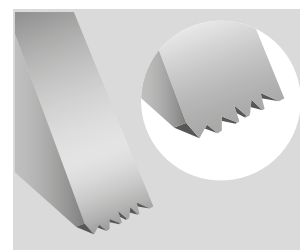

Zaagband zonder juiste inzet

Hoe werkt het juist inzetten van de zaagbanden?

Bereken de voor uw materiaal en afmeting van het werkstuk de passende zaagsnelheid (m/min) en voedingssnelheid (mm/min).

Zaag met de helft van de normale voedingssnelheid (zaagtijd is daardoor dubbel zo lang) en ca. 70% van de aanbevolen zaagsnelheid. Wanneer er vibraties of trillingsgeluid optreedt, verminder de zaagsnelheid minimaal. Na ca. 15-20 minuten kan de voedingssnelheid stapsgewijs verhoogd worden tot de normale zaagcapaciteit bereikt wordt.

Klemmen van het werkstuk

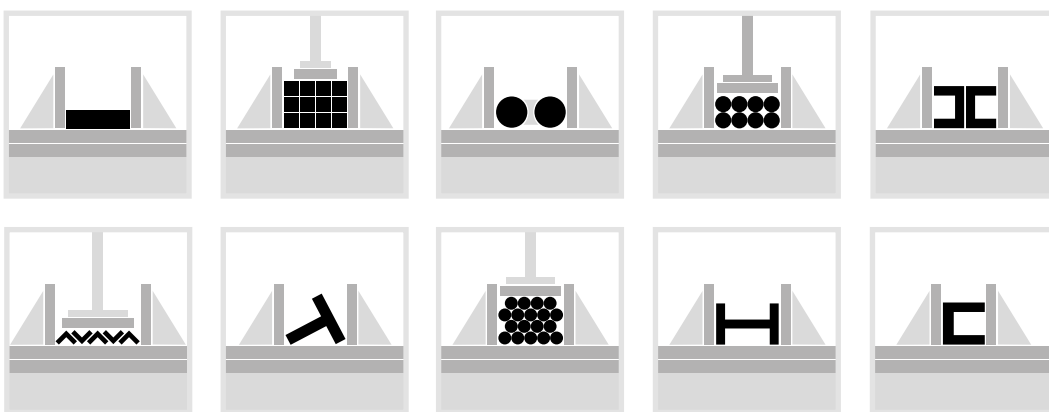

Zorg dat het werkstuk in de gewenste goede positie vast geklemd wordt, zodat het niet kan vibreren of draaien. Gebruik daarom geen vervormde of beschadigde werkstukken, omdat deze niet zo goed kunnen worden ingespannen. De beste zaagresultaten kunnen worden bereikt door de zaageleiding het dichtst bij het werkstuk te positioneren.

Optimale instelling van voeding en zaagbandsnelheid

Aan de hand van de zaagspanen kunt u snel en makkelijk herkennen of de voeding en de zaagbandsnelheid goed zijn ingesteld.

Blinkende, losse, gelijkmatig spiraal gevormde spanen zijn optimaal en laten u zien dat de voeding en zaagbandsnelheid goed zijn ingesteld.

Zijn de spanen echter verbrand en vast, reduceert u dan de voedings- en/of zaagbandsnelheid.

Dunne, ontrafelde spanen zijn een aanwijzing dat de voedingssnelheid verhoogd en de zaagbandsnelheid verlaagd moet worden.



Optimale zaagspanen



Te dunne zaagspanen



Verbrande zaagspanen

Toebehoren zaagmachines

Zaagband - HSS / BiFlex



HSS zaagband

Deze lintzaag bestaat uit gereedschapsstaal, de slijtagevastheid wordt bereikt door hard ijzercarbide in de band en vertanding. De vertanding is gehard, de band is gegoten. Door een speciale gietbehandeling wordt een verhoogde dichtheid en daarmee een geringere slijtage bereikt, welke een hogere verspanning toelaat. Deze lintzaag is optimaal voor normale werkplaatsinzet voor het zagen van normaal staal.



BiFlex zaagband

De band bestaat uit een hooglegeerd gietstaal. Het is bijzonder flexibel en duurzaam. De vertanding bestaat uit gegoten HSS-staal in de kwaliteit M42. Deze beide staalsoorten worden onbreekbaar door elektronen- of laserstraal laswerk met elkaar verbonden. De BiFlex band is een allround verspaner voor alle gangbare staalsoorten (ook RVS) tot een hardheid van 45 HRC.

Art. nr.	Omschrijving	excl. BTW.
47-1000	HSS 1140 x 13 x 0,65 - 14 tpi	
47-1001	HSS 1140 x 13 x 0,65 - 8 tpi	
47-1002P	BiFlex 1140 x 13 x 0,65 - 14 tpi	
47-1004	BiFlex 1140 x 13 x 0,60 - Vario 6 / 10 tpi	
47-1206	HSS 1325 x 13 x 0,65 - 14 tpi	
47-1207	HSS 1325 x 13 x 0,65 - 8 tpi	
47-1208	BiFlex 1325 x 13 x 0,65 - 14 tpi	
47-1209	BiFlex 1325 x 13 x 0,6 - Vario 6 / 10 tpi	
47-1210	HSS 1440 x 13 x 0,65 - 14 tpi	
47-1211	HSS 1440 x 13 x 0,65 - 8 tpi	
47-1212	BiFlex 1440 x 13 x 0,65 - 14 tpi	
47-1214	BiFlex 1440 x 13 x 0,6 - Vario 6 / 10 tpi	
47-1005	HSS 1470 x 13 x 0,65 - 14 tpi	
47-1006	HSS 1470 x 13 x 0,65 - 8 tpi	
47-1007P	BiFlex 1470 x 13 x 0,65 - 14 tpi	
47-1009	BiFlex 1470 x 13 x 0,6 - Vario 6 / 10 tpi	
47-1010	HSS 1638 x 13 x 0,65 - 14 tpi	
47-1011	HSS 1638 x 13 x 0,65 - 8 tpi	
47-1012P	BiFlex 1638 x 13 x 0,65 - 14 tpi	

Art. nr.	Omschrijving	excl. BTW.
47-1014	BiFlex 1638 x 13 x 0,6 - Vario 6/10 Tpi	
47-1200	HSS 1735 x 13 x 0,65 - 14 Tpi	
47-1201	HSS 1735 x 13 x 0,65 - 8 Tpi	
47-1202	BiFlex 1735 x 13 x 0,9 - 14 Tpi	
47-1203	BiFlex 1735 x 13 x 0,9 - 8 Tpi	
47-1215	HSS 1735 x 20 x 0,8 - 14 Tpi	
47-1216	BiFlex 1735 x 20 x 0,9 - 14 Tpi	
47-1345	BiFlex 2080 x 20 x 0,9 - Vario 8/12 Tpi	
47-1025	BiFlex 2110 x 20 x 0,9 - Vario 8/12 Tpi	
47-1015	HSS 2360 x 20 x 0,9 - 14 Tpi	
47-1016	HSS 2360 x 20 x 0,9 - 8 Tpi	
47-1017	BiFlex 2360 x 20 x 0,9 - 14 Tpi	
47-1019	BiFlex 2360 x 20 x 0,9 - Vario 8/12 Tpi	
47-1020	BiFlex 2360 x 20 x 0,9 - Vario 6/10 Tpi	
47-1030	BiFlex 2450 x 27 x 0,9 - Vario 6/10 Tpi	
47-1032	BiFlex 2480 x 27 x 0,9 - Vario 6/10 Tpi	
47-1346	BiFlex 2645 x 27 x 0,9 - Vario 6/10 Tpi	
47-1033	BiFlex 2680 x 27 x 0,9 - Vario 6/10 Tpi	
47-1038	BiFlex 2725 x 27 x 0,9 - Vario 6/10 Tpi	
47-1034	BiFlex 2750 x 27 x 0,9 - Vario 6/10 Tpi	
47-1037	BiFlex 2925 x 27 x 0,9 - Vario 4/6 Tpi	
47-1035	BiFlex 3160 x 27 x 0,9 - Vario 4/6 Tpi	
47-10450	BiFlex 3550 x 27 x 0,9 - Vario 4/6 Tpi	
47-10451	BiFlex 3625 x 27 x 0,9 - Vario 4/6 Tpi	
47-1270	BiFlex 3660 x 27 x 0,9 - Vario 4/6 Tpi	
47-1271	BiFlex 3660 x 34 x 0,9 - Vario 4/6 Tpi	
47-1272	BiFlex 3770 x 34 x 1,1 - Vario 6/10 Tpi	
47-1274	BiFlex 3960 x 27 x 0,9 - Vario 4/6 Tpi	
47-10452	BiFlex 3960 x 34 x 1,1 - Vario 2/3 Tpi	
47-10453	BiFlex 3960 x 34 x 1,1 - Vario 3/4 Tpi	
47-10454	BiFlex 3960 x 34 x 1,1 - Vario 4/6 Tpi	
47-10455	BiFlex 3960 x 34 x 1,1 - Vario 5/8 Tpi	
47-1280	BiFlex 4160 x 27 x 0,9 - Vario 4/6 Tpi	
47-1281	BiFlex 4160 x 34 x 1,1 - Vario 4/6 Tpi	
47-1039	BiFlex 4800 x 34 x 1,1 - Vario 4/6 Tpi	
47-1291	BiFlex 5000 x 41 x 1,3 - Vario 2/3 Tpi	
47-12910	BiFlex 5000 x 41 x 1,3 - Vario 3/4 Tpi	
47-12911	BiFlex 5000 x 41 x 1,3 - Vario 4/6 Tpi	
47-12912	BiFlex 5000 x 41 x 1,3 - Vario 5/8 Tpi	
47-1040	BiFlex 5200 x 34 x 1,1 - Vario 4/6 Tpi	
47-1299	BiFlex 5200 x 41 x 1,3 - Vario 4/6 Tpi	
47-1300	BiFlex 6000 x 41 x 1,3 - Vario 4/6 Tpi	
47-1320	BiFlex 8200 x 41 x 1,3 - Vario 4/6 Tpi	
47-1340	BiFlex 10500 x 67 x 1,6 - Vario 2/3 Tpi	

Toebehoren zaagmachines

Zaagband voor vertikaalbandzagen

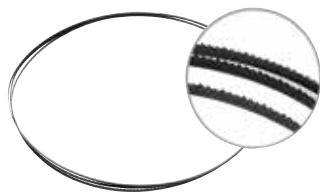

Optimaal voor binnen- of buitenzagen als ook voor zagen van de kleinste radiussen.

Art. nr.	Omschrijving	excl. BTW.
47-1046	HSS 2520 x 6 x 0,65 - 14 tpi	
47-1047	HSS 2520 x 8 x 0,65 - 14 tpi	
47-1048	HSS 2840 x 6 x 0,65 - 12 tpi	
47-1049	HSS 2840 x 8 x 0,65 - 14 tpi	
47-1056	HSS 3490 x 6 x 0,65 - 14 tpi	
47-1055	HSS 3490 x 8 x 0,65 - 14 tpi	
47-1061	HSS 3880 x 6 x 0,65 - 14 tpi	
47-1060	HSS 3880 x 8 x 0,65 - 14 tpi	
47-1066	HSS 3970 x 6 x 0,65 - 14 tpi	
47-1065	HSS 3970 x 8 x 0,65 - 14 tpi	
47-1051	HSS 4540 x 6 x 0,65 - 14 tpi	
47-1050	HSS 4540 x 8 x 0,65 - 14 tpi	

Cirkelzaagbladen



Voor cirkelzagen

Universele HM-zaagbladen voor cirkelzagen voor het zagen van profielen, buizen, sandwich panelen, kabelkanalen, gatenroosters zonder koelvloeistof. Geschikt voor staal, aluminium, NE-materialen, kunststof etc.

48-1060	HM-Zaagblad voor staal 355 x Z 58
48-1064	HM-Zaagblad voor aluminium 355 x Z 80

Scheidingschijven



Voor scheidingslijpmachines

Geschikt voor het scheiden van profielen en buizen van staal, aluminium, RVS, en steen.

48-1080	Scheidingschijven 355 x 3,0 x 25,4 mm
---------	---------------------------------------



Voor metaalcirkelzagen

Zaagbladen voor metaalcirkelzagen. Door de TIN-coating wordt de levensduur en daardoor de economische waarde verhoogd. Ideaal voor RVS, staal, aluminium en NE-materialen etc.

Art. nr.	Omschrijving	excl. BTW.
48-1037	Zaagblad HSS TIN-gecoat 250 x 2,0 x 32 mm, Z 128	
48-1040	Zaagblad HSS TIN-gecoat 315 x 2,5 x 32 mm, Z 160	
48-1044	Zaagblad HSS TIN-gecoat 350 x 2,5 x 32 mm, Z 160	
48-1025	Zaagblad HSS TIN-gecoat 275 x 2,5 x 40 mm, Z 140	
48-1026	Zaagblad HSS TIN-gecoat 315 x 2,5 x 40 mm, Z 160	
48-1027	Zaagblad HSS TIN-gecoat 350 x 2,5 x 40 mm, Z 160	

Diverses Zubehör



De spanen worden door een magneet aangetrokken en door het trekken aan de knop vallen de spanen eraf.

Makkelijk verwijderen en inzamelen van magnetische zaagspanen

Zorgt voor een zuivere werkplaats

51-1050	Magnetische spanenverwijderaar
---------	--------------------------------



Met water mengbaar koelmiddel met uitstekend prestatiespectrum bij prima rendement - businhoud levert 200 l koelmiddel emulsie.

De speciale toevoegingen verlengen de levensduur en verbeteren de spaanstroom zodat een beter snijbeeld op het bewerkte materiaal ontstaat.

Dit concentraat is bedoeld voor alle verspaningswerkzaamheden op staal en niet-ijzermetalen, zoals boren, frezen, zagen, draaien enz.

Toepassingsconcentratie (olie:water)
Draaien, boren, frezen 1:20 tot 1:40

54-1206	Universeel koelmiddelconcentraat MN 1103, 5 ltr
---------	---

Opmerkingen

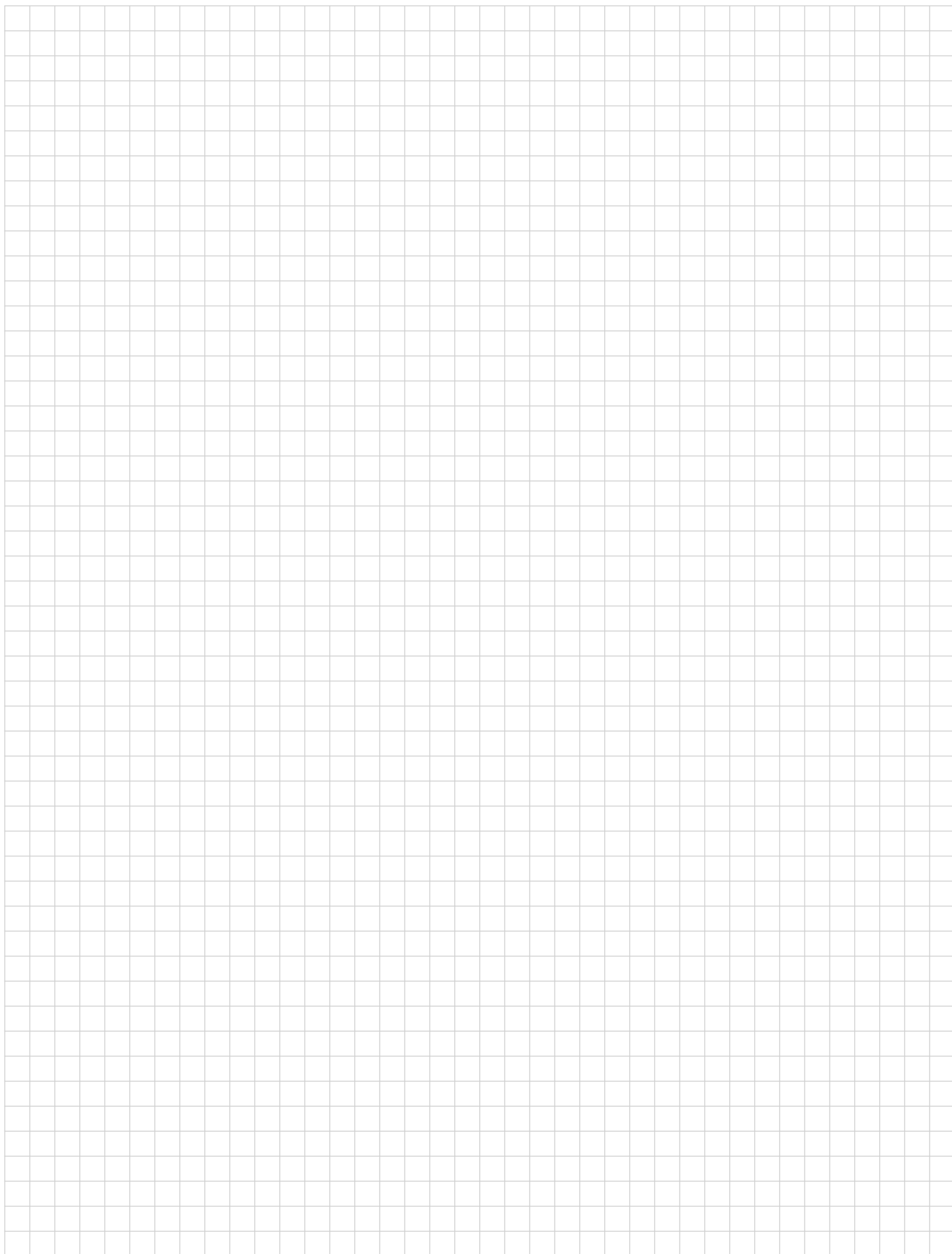

Uw vakhandelaar

BERNARDO[®]
www.bernardo.at

PWA Handelsges.m.b.H.
4020 Linz | Nebingerstraße 7a | Austria
phone: +43.732.66 40 15 | fax: +43.732.66 40 15-9
e-mail: bernardo@pwa.at | www.bernardo.at