

BERNARDO®

www.bernardo.at

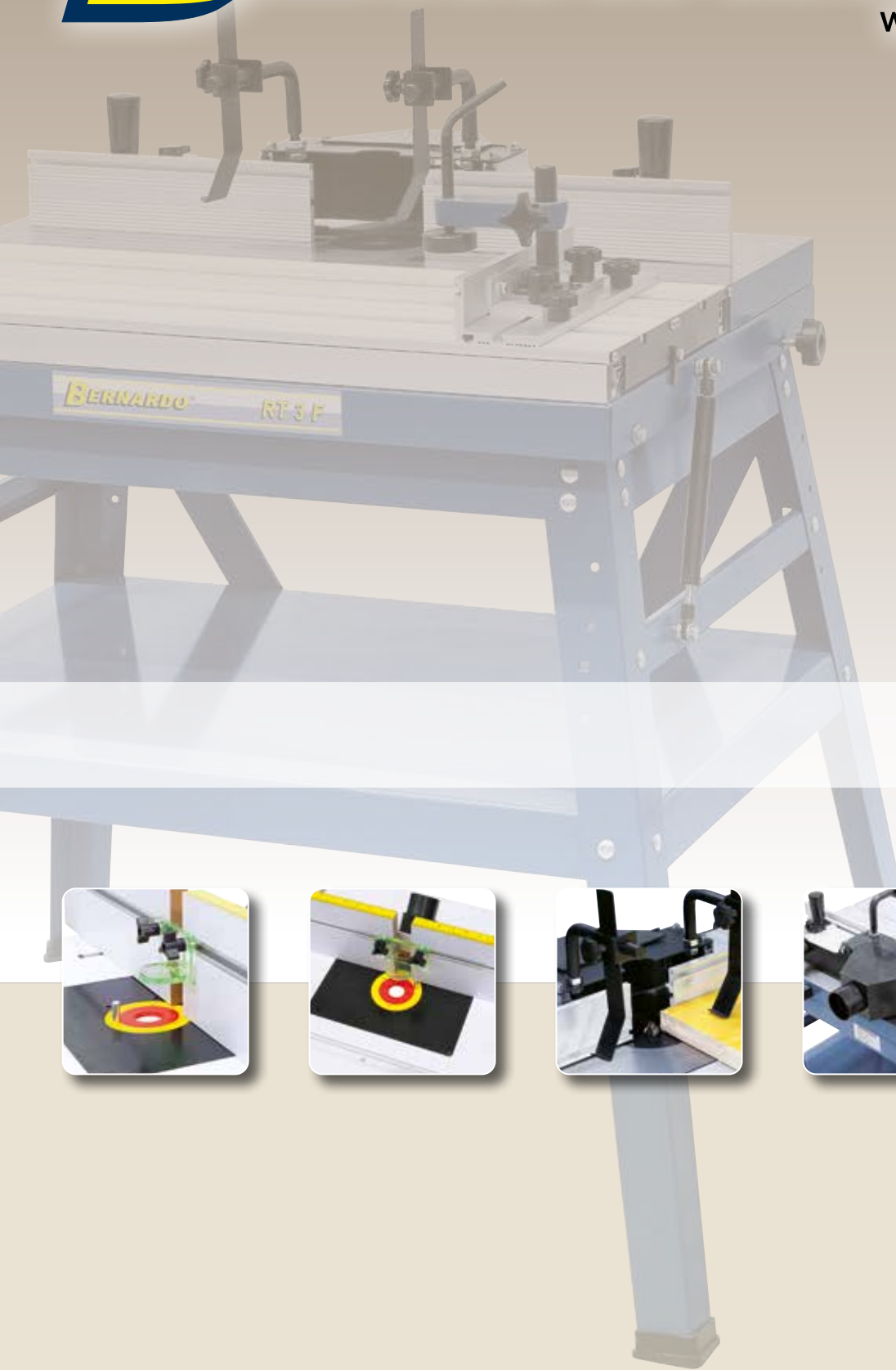

01 | 2024

VEGYES



RT 2
RT 3 T
RT 3 F

- Alapfelszereltségben T-horronnyal (19 mm) van a munkaasztal ellátva szögütközők vagy különböző befogó szerkezetek felszerelésére
- A felsőmarónak az asztallap alsó oldalára szerelése, a furatokat önállóan kell elkészíteni.
- Integrált elszívó csatlakozó egy elszívó berendezés számára a pormentes munkahely biztosítására
- 36 mm vastag, műanyag bevonatos, MDF-asztallap
- Falcolt betétlap (bakelit) 2 betétgyűrűvel, mely 3 furatméretet biztosít
- Csavarásnak ellenálló, méretekálakkal és T-hornyokkal (8 mm) ellátott maróütközőt tartalmaz
- Minden szokásos felsőmaróhoz használható.



2 betétgyűrűt (67/32 mm átmérővel) és áthelyezhető maróütközőt tartalmaz a különböző formák marásához.



Műanyag bevonatú MDF maróütköző T-hornyokkal és maróvédővel.



2 db adaptert (70, ill. 63 mm) a szállítási terjedelem tartalmaz.



Top
ár



Szállítási terjedelem:

- Maró-védősapka
- MDF-ütköző
- Alumínium ütköző
- Betétlap 306 x 229 x 9 mm
- Méretekálak
- Vezető szeg
- Asztal betétgyűrű
- Alsó állvány

Műszaki adatok

RT 2

Asztal mérete	800 x 605 mm
Asztalvastagság	36 mm
Asztal magasság	860 mm
MDF-ütköző	(2 db) 458 x 152 x 25 mm
Alumínium ütköző	840 x 100 x 100 x 6 mm
Maróasztal-nyílás	98 mm
Betétgyűrű	67 / 32 mm
Elszívó-csatlakozó Ø	70 / 63 mm
Gép méretei (Sz x Mé x Ma)	950 x 605 x 1010 mm
Kb. súly	26 kg
Cikkszám	14-2215

- Minden szokásos felsőmaróhoz használható
- Billenthető munkaasztal a felső maró szerelésének megkönnyítésére
- Elcsavarodásnak ellenálló munkaasztal szürkeöntvényből a legnagyobb precízióért
- Szolid maró-védősapka eloxált ütköző sínekkel
- Hosszanti horonnyal a munkaasztalban a gép ütköző, a rugós kapcsok stb. rögzítésére
- Elszívó csatlakozóval, melynek 100 mm az átmérője elszívó berendezés használatához
- Optimális ár-teljesítmény arány

BERNARDO®
www.bernardo.at
SEMIPROFESSIONAL

ÁRTIPP



Maró védőburkolat elszívó csatlakozóval, melynek 100 mm az átmérője, 2 állítható alumínium ütközővel és nyomószerkezettel.

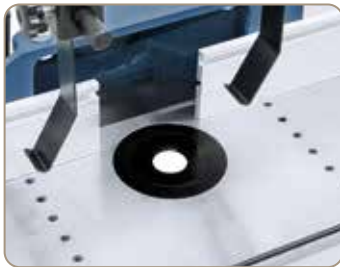

Alapkiépítésben betétgyűrűket tartalmaz a maróasztal nyílásának a szűkítésére.



Az egész asztal hosszában eltolható a gép ütköző.



Felbillenthető a felsőmaró szerelésének megkönnyítésére.



Műszaki adatok

RT 3 T

Asztal mérete	780 x 505 mm
Billenthető asztal	0° - 45°
Asztal magasság	860 mm
Alumínium ütköző	2x 300 x 75 mm
Maróasztal-nyílás	92 mm
Betétgyűrű	60 / 30 mm
Elszívó-csatlakozó Ø	100 mm
Gép méretei (Sz x Mé x Ma)	880 x 675 x 1125 mm
Kb. súly	57 kg
Cikkszám	14-2216

Szállítási terjedelem:

- Maró-védősapka
- Sarkalat-ütköző
- Nyomószerkezet
- Asztal betétgyűrű
- Alsó állvány

- Minden szokásos felsőmaróhoz használható
- Billenthető munkaasztal a felső maró szerelésének megkönnyítésére
- Rázkódásmentes munka a stabil acél-szürkeöntvény szerkezetnek köszönhetően
- Könnyű menetű formázószán az egyszerű kezelhetőségért nagyobb munkadarabok esetén
- Robusztus maró-védősapka finoman beállítható alumínium ütközősínekkel
- Elszívó csatlakozóval, melynek 60 mm az átmérője elszívó berendezés használatához
- Optimális hobbi és otthoni barkácsolók számára

BERNARDO®
www.bernardo.at
SEMIPROFESSIONAL



Felbillenthető a felsőmaró szerelésének megkönnyítésére.



A maró-védősapka finom-beállítással felszerelt. A forgácselvezetés integrált elszívó-csatlakozó által történik



Leszorítóval ellátott eltolható ütköző.



Csúszóasztalt tartalmaz

Top
ár



Szállítási terjedelem:

- Csúszóasztal
- Maró-védősapka
- Asztal betétgyűrű
- Nyomószerkezet
- Leszorítóval ellátott ütköző
- Alsó állvány

Műszaki adatok

RT 3 F

Asztal mérete	785 x 505 mm
Csúszóasztal	785 x 310 mm
Billenthető asztal	0° - 45°
Asztal magasság	860 mm
Alumínium ütköző	2x 300 x 75 mm
Maróasztal-nyílás	92 mm
Betétgyűrű	60 / 29 mm
Elszívó-csatlakozó Ø	60 mm
Gép méretei (Sz x Mé x Ma)	1020 x 780 x 1100 mm
Kb. súly	55 kg
Cikkszám	14-2217

- Ideális vágó-és sarokfűrészekhez, de kis szalagfűrészekhez, csiszológépekhez is.
- Összehajtható a könnyű szállítás vagy a helytakarékos tárolás érdekében
- A munkadarabtámaszték 2000 mm-ig kihúzható, így ideális a hosszú munkadarabok rögzítésére
- Ideális alsó állvány a szerelési és az építkezési munkákhoz
- Ergonómikus munka a magasságban állítható munkadarabtartókkal (710 - 850 mm)
- Gyors rögzítéssel ellátott rögzítő sínek alapfelszereltségként
- Stabil konstrukció, alacsony saját tömeggel

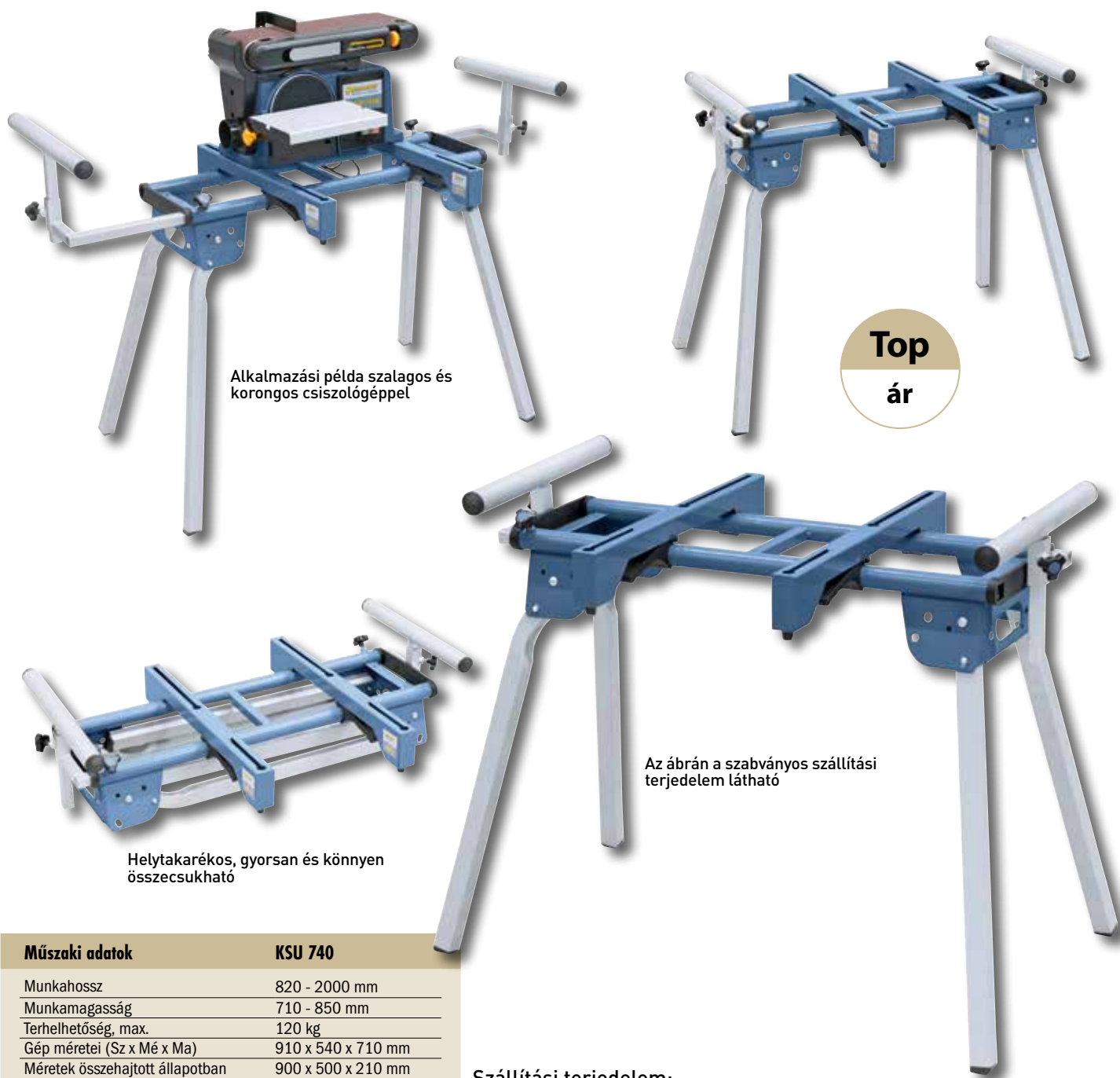

Alkalmazási példa szalagos és korongos csiszológéppel

Top
ár

Az ábrán a szabványos szállítási terjedelem látható

Helytakarékos, gyorsan és könnyen összehajtható

Műszaki adatok

KSU 740

Munkahossz	820 - 2000 mm
Munkamagasság	710 - 850 mm
Terhelhetőség, max.	120 kg
Gép méretei (Sz x Mé x Ma)	910 x 540 x 710 mm
Méreték összehajtott állapotban	900 x 500 x 210 mm
Kb. súly	10 kg
Cikkszám	07-1536

Szállítási terjedelem:

- Magasságban állítható munkadarab-tartók
- Szorítósin készlet (2 db)

Univerzális állvány

KSU 1100

- A görgős támasztás forgatható végűtközőkkel fokozatmentesen kihúzható
- Ideális vágó-és sarokfűrészekhez, de kis szalagfűrészekhez, csiszológépekhez is.
- Összehajtható a könnyű szállítás vagy a helytakarékos tárolás érdekében
- Ergonomisches Arbeiten durch höhenverstellbare Werkstückauflagen (900 - 1145 mm)
- Ideális hosszú munkadarabok elhelyezéséhez, robusztus kialakításhoz (maximális teherbírás 150 kg)
- Ideális alsó állvány a szerelési és az építkezési munkákhoz
- Gyors rögzítéssel ellátott rögzítő sínek alapfelszereltségként
- Beleértve a görgőket a könnyű szállításhoz

BERNARDO
www.bernardo.at
SEMIPROFESSIONAL



A csúsztható rögzítő sínek gyorsan és egyszerűen beállíthatók a gép szélességére.



A görgős támaszték mindkét oldalon fokozatmentesen kihúzható és magasságállítható



Könnyű áthelyezés a nagy méretű görgők jóvoltából.

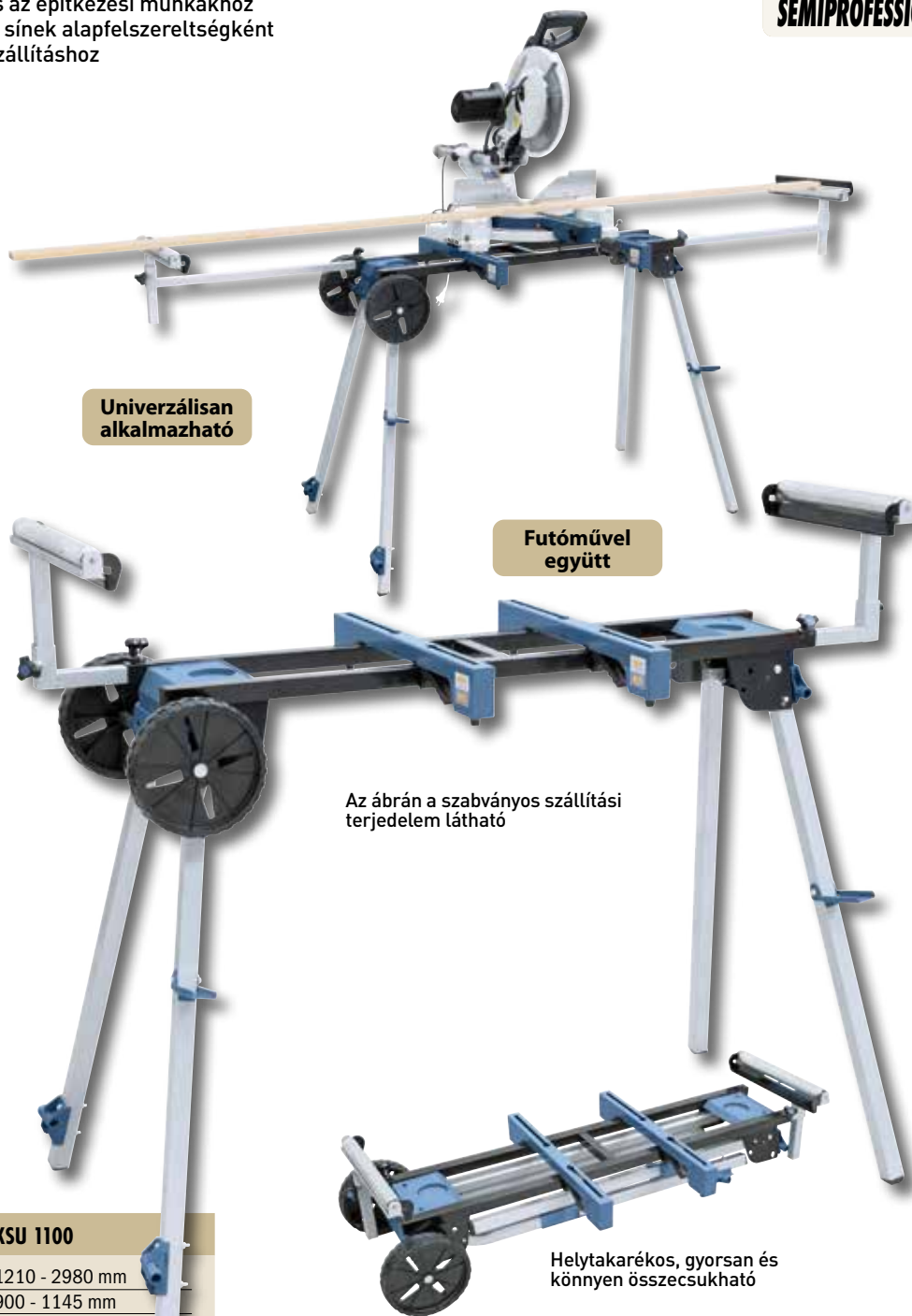

Univerzálisan alkalmazható

Futóművel együtt

Az ábrán a szabványos szállítási terjedelem látható

Helytakarékos, gyorsan és könnyen összecsuksukható

Műszaki adatok

KSU 1100

Munkahossz	1210 - 2980 mm
Munkamagasság	900 - 1145 mm
Terhelhetőség, max.	150 kg
Gép méretei (Sz x Mé x Ma)	1320 x 670 x 900 mm
Méreték összehajtott állapotban	1300 x 530 x 300 mm
Kb. súly	17 kg
Cikkszám	07-1537

Szállítási terjedelem:

- Magasságban állítható munkadarab-tartók
- Szorítósin készlet (2 db)
- Futómű

- A görgős támaszték mindkét oldalon fokozatmentesen kihúzható és magasságállítható
- Robusztus alumínium-acélszerkezet, kis önsúllyal
- Általánosan alkalmazható asztali körfűrészek, vágófűrészek, csiszológépek stb. esetén
- Kompakt szállítási méret az összecsuksútható konstrukció miatt
- Sok tartozék a szállítási terjedelem része
- Ideális alsó állvány a szerelési és az építkezési munkákhoz
- Egyszerű helyváltogatás a nagy méretű futógörgő miatt



Alapfelszereltségű beépített csatlakozóaljzat 230 V (3 db)



A csúsztható rögzítő sínek gyorsan és egyszerűen beállíthatók a gép szélességére.



Satu gyorsrögzítővel a szállítási terjedelemben.

Futóművel együtt



Optimális egyszeri- és sorozat munkákhoz, a görgős támaszok alapkivitelben billenthető végállásútközővel.



A görgős támaszok a gyalulásnál bevezető- és eltávolító segédeszközként szolgálnak.

Az ábrán a szabványos szállítási terjedelem látható

Univerzálisan alkalmazható

BERNARDO
www.bernardo.it
PROFESSIONAL

Műszaki adatok

KSU 1560

Munkahossz	1400 - 2900 mm
Munkamagasság	815 - 1190 mm
Terhelhetőség, max.	250 kg
Gép méretei (Sz x Mé x Ma)	1800 x 700 x 815 mm
Méreték összehajtott állapotban	1800 x 700 x 250 mm
Kb. súly	28 kg
Cikkszám	07-1538

Szállítási terjedelem:

- Görgős támasz billenthető ütközővel (2 db)
- Munkalámpa szorítósinnel
- Satu rögzítéssel
- Szorítósin készlet (2 db)
- Csatlakozó aljzat 230 V (3 db)
- Futómű

- Ideális szalagfűrészekhez, csiszolókhoz, gyalukhoz, fúrókhoz, stb.
- 360°-ban forgatható vezetőgörgők a könnyű műveletvégzés érdekében
- A lyukraszter miatt számos különböző méretbeállítás van
- A könnyű szállítás és áthelyezés érdekében
- Alapfelszereltségben 2 db. görgővel és rögzítőfékkel
- Gyorsabb és egyszerűbb összeszerelés
- Biztos és stabil szerkezeti felépítés



Alapfelszereltségként vezetőgörgőkkel és rögzítőfékkel ellátva.



Univerzálisan alkalmazható

Top
ár

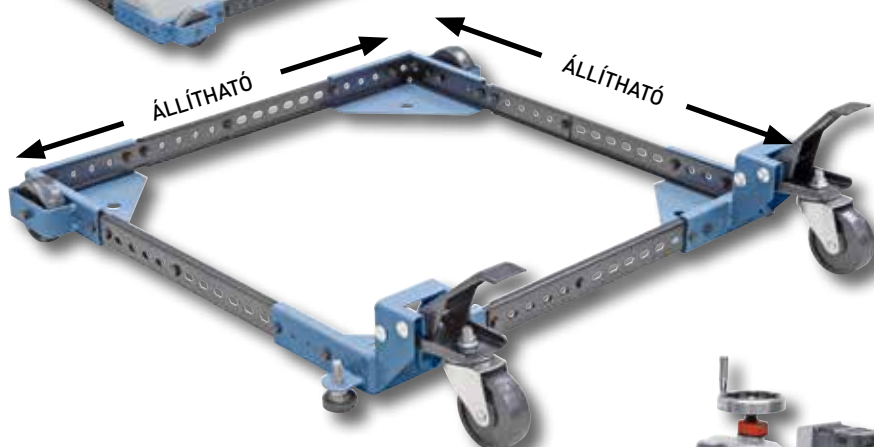

BERNARDO
www.bernardo.at
SEMIPROFESSIONAL



Műszaki adatok

MB 230

Négyzetes minimális méret	280 x 280 mm
Négyzetes maximális méret	900 x 900 mm
Téglalap alakú minimális méret	530 x 280 mm
Téglalap alakú maximális méret	900 x 640 mm
Lyuktávolság	25 mm
Terhelhetőség	300 kg
Kb. súly	8 kg
Cikkszám	56-10700

Szállítási terjedelem:

- 2 db vezetőgörgő
- Rögzítőfék

- Ideális szalagfűrészekhez, csiszolókhöz, gyalukhoz, fúrókhoz, stb.
- 360°-ban forgatható vezetőgörgők a könnyű műveletvégzés érdekében
- A lyukraszter miatt számos különböző méretbeállítás van
- A könnyű szállítás és áthelyezés érdekében
- Alapfelszereltségben 2 db. görgővel és rögzítőfékkel
- Gyorsabb és egyszerűbb összeszerelés
- Biztos és stabil szerkezeti felépítés

**Top
ár**



Alapfelszereltségként vezetőgörgőkkel és rögzítőfékkel ellátva.

BERNARDO®
www.bernardo.at
SEMIPROFESSIONAL

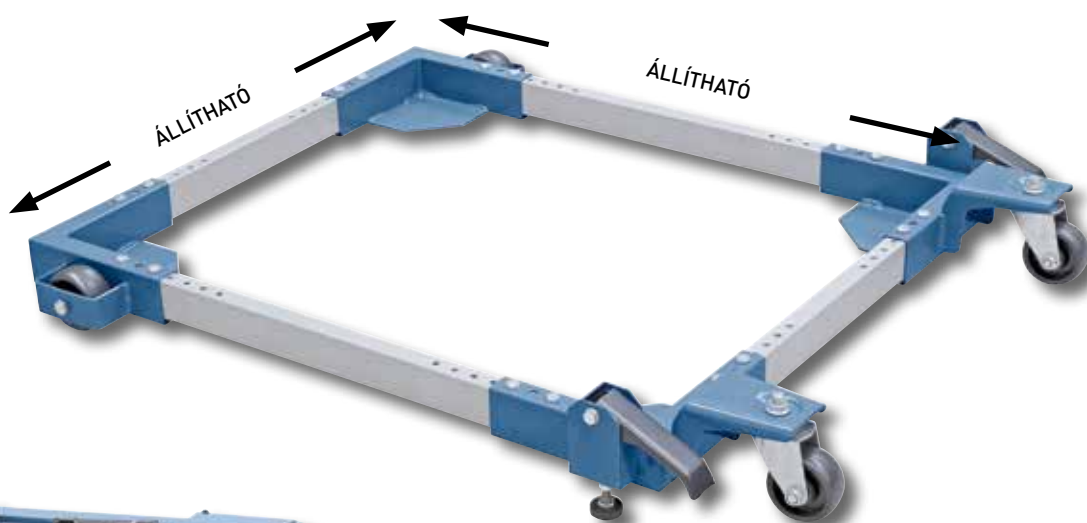

Műszaki adatok

MB 400

Négyzetes minimális méret	620 x 620 mm
Négyzetes maximális méret	730 x 730 mm
Téglalap alakú minimális méret	660 x 480 mm
Téglalap alakú maximális méret	860 x 730 mm
Lyuktávolság	25 mm
Terhelhetőség	500 kg
Kb. súly	13,5 kg
Cikkszám	56-10702

Univerzálisan alkalmazható

Szállítási terjedelem:

- 2 db vezetőgörgő
- Rögzítőfék

Görgős állványok

FRS-Serie RS-Serie

- Optimális segédeszköz hosszú és nehéz munkadarabok felhelyezéséhez
- Különböző modellek nagy választéka a legkülönbézetűbb alkalmazások esetére
- Univerzálisan alkalmazhatók pl. fémkörfűrészeknél, szalagfűrészeknél, faipari gépeknél ...



FRS-1



CFRS-8



KFRS-8

Műszaki adatok	FRS-1	CFRS-8	KFRS-8
Görgő szélesség	400 mm	400 mm	420 mm
Görgő átmérő	57 mm	57 mm	-
Magasság beállítás	675 - 1000 mm	670 - 995 mm	630 - 955 mm
Terhelhetőség, max.	80 kg	80 kg	70 kg
Állványcső átmérő	30 mm	30 mm	30 mm
Kb. súly	5 kg	6 kg	6 kg
Cikkszám	07-1401	07-1402	07-1403
Ár áfa nélkül			

Összecsukható kivitelzés

- Helytakarékos tárolás az összecsukható kivitelzés által
- A könnyű felépítési mód alapján optimálisan alkalmas mobil használatra
- A modell CFRS-8 alkalmazás szerint választható módon görgős vagy gömbös feltéttel használható
- A modell KFRS-8 szögbeállítással kerek munkadarabok, profilok, ... optimális felfekvéséhez



LRS



CRS



KRS

Műszaki adatok	LRS	CRS	KRS
Görgő szélesség	400 mm	400 mm	400 mm
Görgő átmérő	57 mm	50 mm	-
Magasság beállítás	665 - 1145 mm	685 - 1170 mm	700 - 1110 mm
Terhelhetőség, max.	100 kg	100 kg	90 kg
Állványcső átmérő	57 / 40 mm	57 / 40 mm	57 / 40 mm
Kb. súly	8 kg	8 kg	7,5 kg
Cikkszám	07-1400	07-1420	07-1425
Ár áfa nélkül			

Kompakt kivitelzés

- Görgőfeltét fokozatmentesen beállítható magasságú és befogható
- A modell CRS alkalmazás szerint választható módon görgős vagy gömbös feltéttel használható
- A modell KRS 8 krómozott gömbgörgővel, alkalmas bármely irányba való mozgathoz

Görgőpályák

- Biztos munkadarabfettét a masszív és terhelhető cinkelt acélgörgők által
- Görgőfeltét fokozatmentesen beállítható magasságú és befogható
- Problémamentes és racionális anyagmozgatás a munkadarabok oda- és elszállításánál

RB 2

RB 3



RS



VRS

Műszaki adatok

	RS	VRS
Görgő szélesség	350 mm	2 x 125 mm
Görgő átmérő	51 mm	51 mm
Magasság beállítás	575 - 975 mm	560 - 975 mm
Terhelhetőség, max.	700 kg	700 kg
Állványcső átmérő	74 / 52 mm	74 / 52 mm
Kb. súly	20 kg	20 kg
Cikkszám	07-1405	07-1415
Ár áfa nélkül		

Nehéz kivitelezés

- Nehéz háromlábú öntvény-kivitelezés a legnagyobb terhelésnek kitéve
- Görgőfeltét fokozatmentesen beállítható magasságú és befogható
- Biztos munkadarab-fettét a masszív és terhelhető cinkelt acélgörgők által
- VRS-görgős állvány két görgővel 125 mm-es hosszúsággal, optimális csövekhez,...

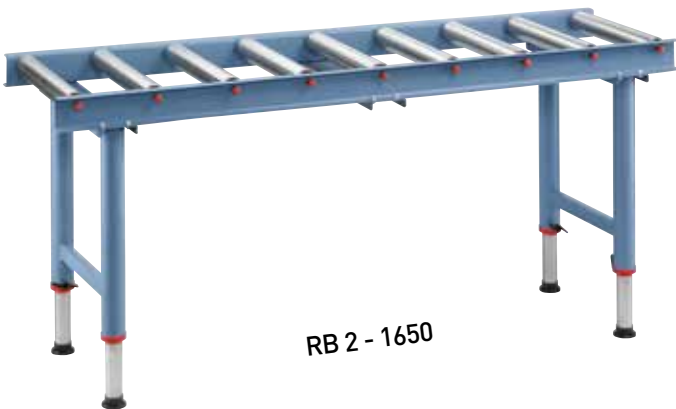

RB 2 - 1650

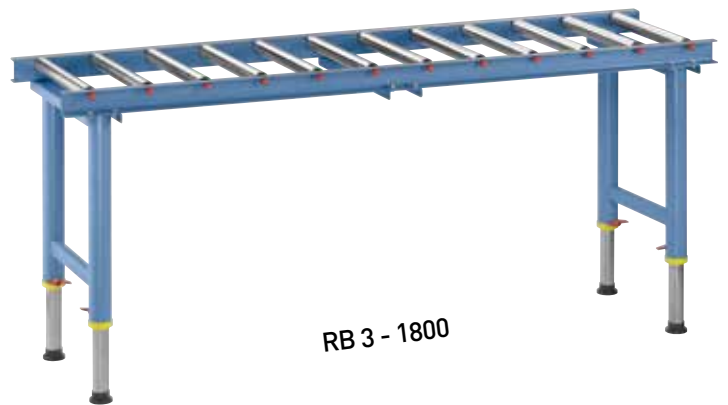

RB 3 - 1800

Műszaki adatok

	RB 2 - 1650	RB 3 - 1800
Pályahosszúság	1650 mm	1800 mm
Görgő szélesség	395 mm	410 mm
Görgő átmérő	57 mm	38 mm
Magasság beállítás	665 - 1140 mm	640 - 1110 mm
Terhelhetőség, max.	500 kg	500 kg
Állványcső átmérő	40 mm	40 mm
Kb. súly	29 kg	27 kg
Cikkszám	07-1455	07-1460
Ár áfa nélkül		

Görgőpályák - könnyű kivitelezés

- A görgőpályák keretei stabil U-profilból állnak
- Kétoldalt golyóscsapágyas acélgörgők a nagy terhelhetőség érdekében
- Külön beállítható magasságú lábazat a gépmagassághoz való optimális igazodáshoz és a talajegyenletlenségek kiegyenlítéséhez

Gyalukés HSS	Spirálkéses gyalutengely	HM lapkák spirál-gyalutengelyhez	Forgatónyomatékos csavarhúzó, 6 Nm
Planer knives HSS	Spiral cutter block	TCT-blades for spiral cutter	Torque wrench 6 Nm
			
205 és 630 mm között különböző méretekben kapható Different dimensions from 205 mm to 630 mm available	A zajterhelés csökkentése (kb. 50%) és akár 20-szoros vágóél-élettartam Reduction of noise level (approx. 50%) and up to 20 times the cutting edge life	15 x 15 x 2,5 mm / Rögzítő csavarok: M6 x 15 15 x 15 x 2,5 mm / Rögzítő csavarok: M5 x 12 15 x 15 x 2,5 mm / Fixing screws: M6 x 15 15 x 15 x 2,5 mm / Fixing screws: M5 x 12	Nyomaték csavarhúzó a spirálfejen lévő TCT pengék megfelelő nyomatékkal történő rögzítéséhez. Torque wrench for correctly fixing of the TCT-blades for the spiral cutter
Gyalukés beállító mérce HML	Westcott - fúrótokmány	Másolószerszék	Másolószerszék Deluxe
Planer knives adjustment HML	Westcott chuck	Copying device	Copying device Deluxe
			
2 db mágneses beállító mérce fadobozban 2 pcs. magnetic adjust gauge, packed in wooden case	Szorítási tartomány: 0 - 16 mm Szorítási tartomány: 0 - 20 mm Clamping range: 0 - 16 mm Clamping range: 0 - 20 mm	Az eredeti alkatrész vagy sablon alapján történő másoláshoz, másolóhossz 850 mm copying device for copying of original parts ore templates, Copying length 850 mm	Az eredeti alkatrész vagy sablon alapján történő másoláshoz, másolóhossz 1200 mm copying device for copying of original parts ore templates, Copying length 1200 mm
Esztergagép elszívó	ULEG univerzális alsóállvány	ULEG hosszabbítása	Szorítófogó készlet M24/M33, 6 részes
Sweeper for woodturning lathe	Universal-stand ULEG	Extension for ULEG	Collet chuck system M 24 / M 33, 6 pcs.
			
Elszívó csatlakozó: 100 mm Állítható magasságú Dust extraction outlet: 100 mm Height adjustable	Munkahossz: 535 - 910 mm Munkamagasság: 635 - 865 mm Working length: 535 - 910 mm Working height: 635 - 865 mm	Munkahossz: 500 - 870 mm Munkamagasság: 635 - 865 mm Working length: 500 - 870 mm Working height: 635 - 865 mm	Szorítófogók: 6 / 10 / 12 / 16 mm / 5,8" Collets: 6 / 10 / 12 / 16 mm / 5,8"
Menesztő készlet M33 x 3,5, 7 részes	Menesztő készlet M33 x 3,5, 9 részes	Kéztartó készlet 4 részes	4 pofás siktárcsa 150 mm
Drive center set M 33 x 3,5 - 7 pcs.	Drive center set M 33 x 3,5 - 9 pcs.	Glide bowl turner's toolrest set 4 pcs.	4-jaw independent chuck 150 mm
			
Menet M33 x 3,5 mm, 3 darabos négy- és sokágú menesztő Thread M33 x 3,5 mm, each 3 pcs. 4 tooth and multi tooth drive center	Menet M 33 x 3,5, 2 forgócsúcsot tartalmaz, MK 1 és MK 2 Thread M33 x 3,5 mm, incl. 2 live center MT 1 and MT 2 center	Kéztartó készlet különböző megmunkálási eljárásokhoz Glide bowl turner's toolrest set for a wide variety of machining operations	Menet M33, egyenként állíthatóak a pofák Thread M33, jaws separately adjustable

4 pofás szorítótokmány	3 pofás szorítótokmány	Önközpontosító szorítótokmány	Rendszer szorítótokmány készlet, 6 r.
4-jaw chuck	3-jaw chuck	Self-centering chuck	6 pcs. power chuck set
			
Átmérő 125 mm, illetve 150 mm Menet M33, központosan szorító Diameter 125 mm or 150 mm Thread M33, centric clamping	Átmérő 125 mm, illetve 150 mm Menet M33, központosan szorító Diameter 125 mm or 150 mm Thread M33, centric clamping	Szorítási tartomány: 40-70 mm Menet M33 Range: 40 - 70 mm Thread M33	Sokféle szorítási lehetőség Various clamping possibilities
Szorítótokmány M 70	Szorítótokmány M 95	Szorítótokmány M 115	Szorítótokmány készlet Prémium M 70
Chuck M 70	Chuck M 95	Chuck M 115	Power chuck set Premium M 70
			
Átmérő 70 mm, menet 1"x8TPI fecskefarok pófák A típus Diameter 70 mm, thread 1"x8TPI with dovetail jaws type A	Átmérő 95 mm, menet M33 fecskefarok pófák A típus Diameter 95 mm, thread M33 with dovetail jaws type A	Átmérő 115 mm, menet M33 fecskefarok pófák A típus Diameter 115 mm, thread M33 with dovetail jaws type A	Átmérő 70 mm, menet 1"x8TPI 5 különböző pófát tartalmaz Diameter 70 mm, thread 1"x8TPI incl. 5 different jaws
Szorítótokmány készlet Prémium M 95	Szorítótokmány készlet Prémium M 115	Profi esztergakés készlet A	Profi esztergakés készlet B
Power chuck set Premium M 95	Power chuck set Premium M 115	Profi-chisel set A	Profi-chisel set B
			
Átmérő 95 mm, menet M33 5 különböző pófát tartalmaz Diameter 95 mm, thread M33 incl. 5 different jaws	Átmérő 115 mm, menet M33 5 különböző pófát tartalmaz Diameter 115 mm, thread M33 incl. 5 different jaws	HSS, 6 részes Nyélhossz: 340 / 300 / 255 mm HSS, 6 pcs. Handle length: 340 / 300 / 255 mm	HSS, 8 részes Nyélhossz: 240 mm HSS, 8 pcs. Handle length: 240 mm
Standard esztergakés készlet C	Kezdő esztergakés készlet D	Mini esztergakés készlet E	Mini esztergakés készlet F
Standard-chisel set C	Starter-chisel set D	Mini-chisel set E	Mini-chisel set F
			
Karbon, 6 részes Nyélhossz: 340 / 300 / 255 mm Carbon, 6 pcs. Handle length: 340 / 300 / 255 mm	HSS, 5 részes Nyélhossz: 440 / 410 / 300 / 255 mm HSS, 5 pcs. Handle length: 440 / 410 / 300 / 255 mm	HSS, 5 részes Nyélhossz: 160 mm HSS, 5 pcs. Handle length: 160 mm	HSS, 3 részes Nyélhossz: 200 mm HSS, 3 pcs. Handle length: 200 mm

Köszörűkorongok SBS 700 / 800 / 1000	Köszörűszalag tisztító	Szűrőzsák	Elszívózsák
Sanding discs SBS 700 / 800 / 1000	Belt cleaner	Filter bag	Waste bag
			
Gyémánttárcsa 125 x 10 x 32 mm Korund-köszörűtárcsa 125 x 10 x 32/20 mm Diamond grinding wheel 125 x 10 x 13 mm Corundum grinding wheel 125 x 10 x 13 mm	Megnöveli a csiszolószalagok és a csiszolóperselyek élettartamát Increase the lifetime of sanding belts and sanding discs	Valamennyi BERNARDO elszívó berendezéshez For all BERNARDO dust collectors	Valamennyi BERNARDO elszívó berendezéshez For all BERNARDO dust collectors
Finompor-filterpatron FP 1	Finompor-filterpatron FP 2	Finompor-filterpatron FP 3	Adapter
Cartridge filter	Cartridge filter FP 2	Cartridge filter FP 3	Adapter
			
Átmérő: 370 mm / Magasság: 490 mm Szűrőfelület: 2,25 m ² Diameter: 500 mm / Height: 490 mm Filter area: 2,25 m ²	Átmérő: 500 mm / Magasság: 590 mm Szűrőfelület: 4 m ² Diameter: 500 mm / Height: 590 mm Filter area: 4 m ²	Átmérő: 500 mm / Magasság: 1220 mm Szűrőfelület: 8 m ² Diameter: 500 mm / Height: 1220 mm Filter area: 8 m ²	Külső átmérő: 100 - 70 / 65 - 45 / 40 - 40 / 35 - 35 Outside diameter: 100 - 70 / 65 - 45 / 40 - 40 / 35 - 35
Y-elágazás	PVC spirál elszívőtömlő	PU spirál elszívőtömlő	Földelő készlet ES 1
Y-Divergency	PVC-tube	PU-tube	Grounding set ES 1
			
Ø 130 mm 2x 100 mm hosszan Ø 150 mm 3x 100 mm hosszan Ø 130 mm to 2x 100 mm Ø 150 mm to 3x 100 mm	Átmérő 100 mm Hossz 4 m, illetve 10 m Diameter 100 mm Länge 4 m or 10 m	Átmérő / Diameter: 60 / 80 / 100 / 120 / 140 / 160 / 180 / 200 mm Hossz / Length: 4 / 6 / 10 m	Az elszívó berendezés tűz- és robbanásveszély elleni védelme Protect the dust collector against the risk of fire and explosion
Bekapcsolási automatika ALV 2 / M 230	Bekapcsolási automatika ALV 10 / 1 M	Előtölő görgők	Előtölő-lehajtóberendezés FP/01
Automatic start-up ALV 2 / M 230	Automatic start-up ALV 10 / 1 M	Rolls for power feeders	Flipper FP-01
			
Megszakítóképesség AC-1: 230 V / 10 Megszakítóképesség AC-3: 230 V / 4 ABreaking capacity AC-1: 230 V / 10A Breaking capacity AC-3: 230 V / 4A	4,0 kW motorteljesítményű 230 V, illetve 400 V-os gépekhez For machines up to 4,0 kW motor power with 230 V or 400 V	Különböző előtölő görgők Ø 76 / 80 / 100 / 120 Different rolls for power feeders Ø 76 / 80 / 100 / 120	Időtakarékos, nem szükséges az előtölő szerkezet leszerelése Time saving, no disassembling of the power feed necessary

Üregelő szerszám	Hosszúlyuk fúró készlet, 6 darabos	Asztalos készlet, 3 darabos	Asztalos készlet, 5 darabos
Mortising chisels	Mortising bit set 6 pcs.	Woodworking kit 3 pcs.	Woodworking kit 5 pcs.
			
Méreték / Sizes:	Ø 6 / 8 / 10 / 12 / 14 / 16 mm	Asztalosmunkákhoz nélkülözhetetlen	Asztalosmunkákhoz nélkülözhetetlen
6,35 / 8,0 / 9,5 / 12,7 / 15,87	Jobbra, illetve balra vágó	Necessary for carpenter works	Necessary for carpenter works
19,0 / 25,4 mm	Ø 6 / 8 / 10 / 12 / 14 / 16 mm		
	Clock- and counterclockwise		
Waxilit kenőanyag	Elővágó fűrészlap	Fűrészlapok alumínium kofferben, 3 r.	Fűrészlapok alumínium kofferben, 3 r.
Lubricant Waxilit	Scoring sawblade	TCT sawblade set in aluminium case	TCT sawblade set in aluminium case
			
Fa megmunkálásához nélkülözhetetlen	Átmérő : 80 / 90 / 120 mm	Átmérő / diam: 250 mm	Átmérő / diam. 315 mm
Essential in the area of woodworking	Diameter: 80 / 90 / 120 mm	Fogak / teeth: 24 / 60 / 80	Fogak / teeth: 28 / 48 / 72
		Fúrás / hole: 30 mm	Fúrás / hole: 30 mm
		Szűkítőgyűrű / reducing ring: 25,4 / 20 mm	Reduzierring / reducing ring: 25,4 / 20 mm

Könnyűfém - gyalufej	Többprofilos maró	Trapéz enyvezőmaró	Hegyes enyvezőmaró
Cutter head	Multi profile cutter head	Finger joint cutter head	V-glue joint cutter head
			
125 x 130 x 40 mm / 125 x 170 x 40 mm 125 x 210 x 40 mm / 125 x 230 x 40 mm 125 x 240 x 40 mm	120 x 40 x 30 mm 160 x 50 x 30 mm	130 x 60 x 30 mm - Z2	120 x 50 x 30 mm - Z2
Falcmaró kés fej	Falcmaró kés fej húzó éllel	Dönthető késfej	Platólómáró
Rebating cutter head	Rebating cutter head w. shear angle	Adjustable bevel cutter head	Panel raising cutter head
			
125 x 50 x 30 mm - Z4/V4 150 x 50 x 30 mm - Z4/V4	125 x 50 x 30 mm - Z4/V4 150 x 50 x 30 mm - Z4/V4	120 x 40 x 30 mm - Z2 / 2 x 45°	160 x 17 x 30 mm 180 x 20 x 30 mm
Állítható hornyoló	Állítható hornyoló	Univerzális profilkésfej	Univerzális profilkésfej készlet
Adjustable groove cutter head	Adjustable groove cutter head	Universal cutter head	Universal cutter head set
			
Távtartó gyűrűkkel 160 x 4 - 7,5 x 30 mm With spacer ring 160 x 4 - 7,5 x 30 mm	Távtartó gyűrűkkel 160 x 12 - 24 x 30 mm With spacer ring 160 x 4 - 7,5 x 30 mm	100 x 40 x 30 mm	100 x 40 x 30 mm 7 kést tartalmaz Incl. 7 Messer
Vezetőgyűrű készlet 12 részes			
Butting ring set 12 pcs.			
			
Fadobozban szállítva			
Delivered in wooden case			

Jegyzet

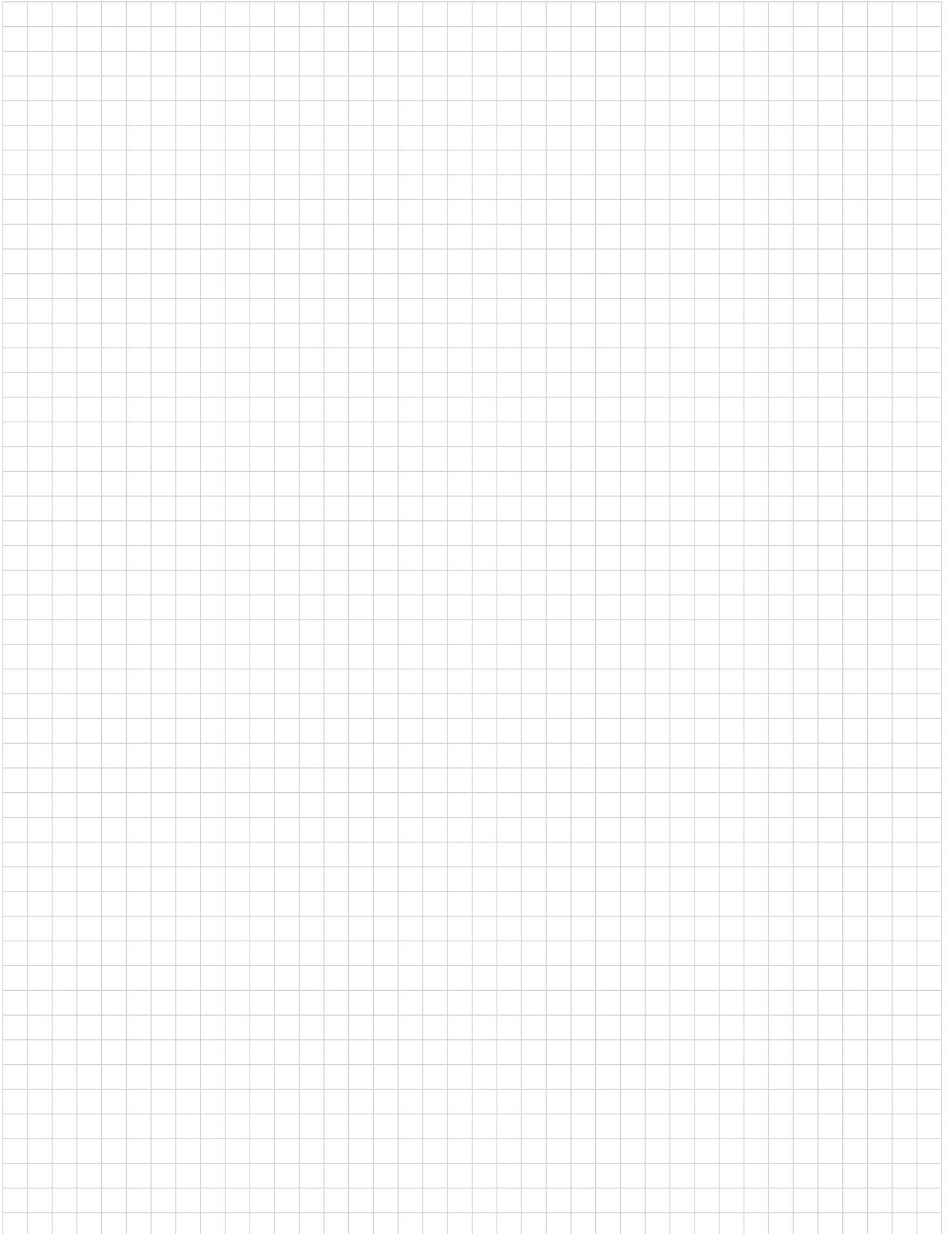

Jegyzet

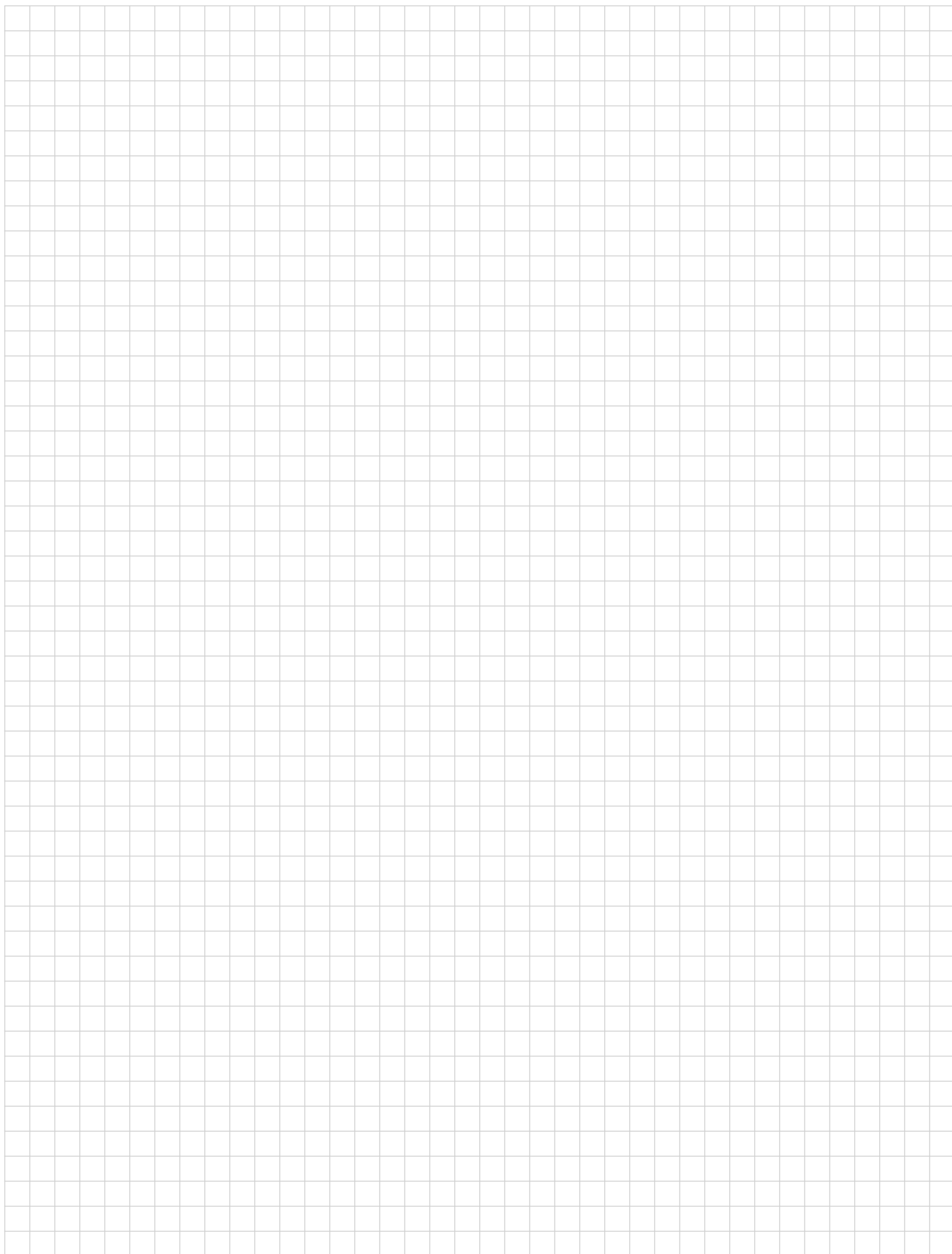

Az Ön szakkereskedője

BERNARDO[®]
www.bernardo.at

PWA Handelsges.m.b.H.
4020 Linz | Nebingerstraße 7a | Austria
phone: +43.732.66 40 15 | fax: +43.732.66 40 15-9
e-mail: bernardo@pwa.at | www.bernardo.at