

# BERNARDO®

www.bernardo.at

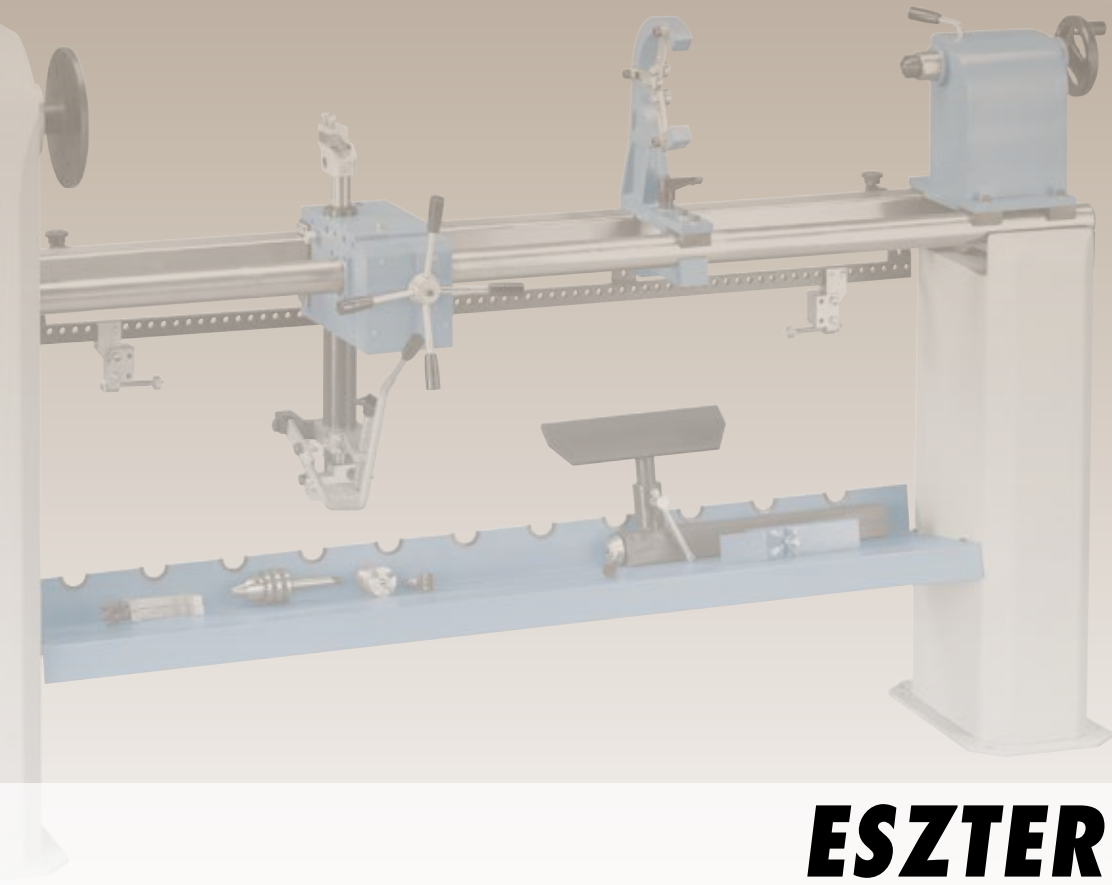

01 | 2024

## ESZTERGAGÉPEK



	HCL 610 S
	HCL 620
	HCL 800 D
DM 305 V	KDM 1000 eco
DM 450	KDM 1100
DM 450 V	KDH 1100
DB 450	CL 1300
DM 480 VD	CL 1500
VDM 500	HCL 1200
HCL 600 P	HCL 1200 Top

# Esztergagép

# DM 305 V

A DM 305 V modell sorozatszerűen a fordulatszám elektronikus, fokozatmentesen beállítható fordulatszám-szabályzójával van felszerelve. A meggyőző ár-teljesítmény arány által ez a modell ideális megoldást jelent barkácsolók és tanműhelyek számára.

- Fokozatmentesen beállítható orsó fordulatszám a munkadarabhoz való optimális illeszkedés érdekében
- Gépágy, nyeregszeg és orsószerkezet stabil szürkeöntvényből a vibrálásmentes munka érdekében
- Magas, 750 - 3200 ford./perc, fokozatmentesen állítható fordulatszám tartomány
- Robusztus, precíziósan csapágyazott orsó a körmozgás nagy pontosságáért
- Stabil késtámaszok az esztergakések biztonságos felfekvéséhez
- Átfogó különartozék a nagyobb alkalmazási terület érdekében
- Szegnyereg átmenőfurattal hosszú munkadarabok megmunkálásához
- A nyeregszeg gyors rögzítése a gépágyon gyorszorítókar segítségével



4-pofás-szorítókormány 125 mm / M 33 x 3,5 mm [opció]



Alapfelszereltségben 110 mm, ill. 175 mm késtámasszal.



A fordulatszám optimális beállítása a fokozatmentes szabályzás által



Öncentírozó szorítókormány 40/70 [opció]



Szorítófogó készlet M 24 / M 33, 6 részes [opció]

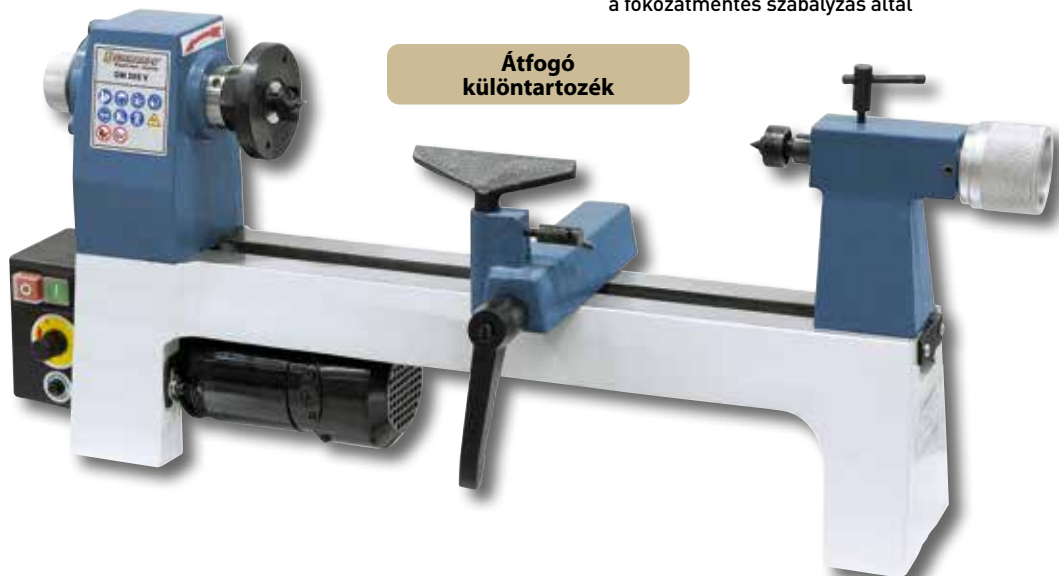

### Szállítási terjedelem:

- 2 db. Kéziszán 110 / 175 mm
- 2 db. Befogótárcsa 80 / 145 mm
- Négyfogas menesztő
- Együttfutó pontozócsúcs
- Fokozatmentes fordulatszám-szabályzó
- Alkalmazási szerszám

### Fokozatmentes fordulatszám szabályzás

Műszaki adatok	DM 305 V
Csúcstávolság	345 mm
Megmunkálási átmérő	
- vezetőpályán át	210 mm
- esztergaszánon át	140 mm
Orsó fordulatszám	750 - 3200 ford./perc, fokozatmentes
Orsómenet	M 33 x 3,5 mm
Nyeregszeg-kónusz	MK 1
Szegnyereg-beállítás	38 mm
Motor-leadási teljesítmény S <sub>1</sub> 100%	0,25 kW (0,34 LE)
Motor-felvevő teljesítmény S <sub>6</sub> 40%	0,31 kW (0,42 LE)
Feszültség	230 V
Gép méretei (Sz x Mé x Ma)	660 x 250 x 310 mm
Kb. súly	20 kg
Cikkszám	10-1069

### Szállítható különartozék:

- Szorítófogó készlet M 24 / M 33, 6 részes
- Menesztő készlet M 33 x 3,5, 7 részes
- Menesztő készlet M 33 x 3,5, 2 forgócsúccsal, 9 részes
- 3-pofás-szorítókormány 125 mm / M 33 x 3,5 mm
- 4-pofás-szorítókormány 125 mm / M 33 x 3,5 mm
- Öncentírozó szorítókormány 40/70
- Szorítókormány-szett - rendszer 6 részes, M33x3,5 mm
- Profí esztergakés készlet B, HSS, 8 részes
- Mini esztergakés készlet E, HSS, 5 részes
- Mini esztergakés készlet F, HSS, 3 részes
- Együttfutó pontozócsúcs PC - MK 1

Cikkszám áfa nélkül

- 10-5050
- 10-5051
- 10-5052
- 10-6004
- 10-6002
- 10-6020
- 10-6030
- 10-7002
- 10-7006
- 10-7007
- 22-1000

# Esztorgagép

# DM 450

A DM 450 esztorgagép a stabil szürkeöntvény konstrukció által vibrálásmentes és pontos munkát biztosít. A modell opcionálisan ellátható egy állványhosszabbítóval, amely 980 mm-re növeli a csúcsok közti távolságot.

- Optimális ambíciós barkácsolók számára
- Robusztus nyeregszeg MK 2 felvétellel és gyorszorítókkal
- Stabil felépítési mód a vibrálásmentes működés érdekében
- Áttekinthetően elhelyezett kapcsolási és kezelői alkotóelemek az elülső oldalon
- Kéziszán 150 mm és befogótárcsa 75 mm a szállítási terjedelemben
- Átfogó különartozék a nagyobb alkalmazási terület érdekében
- A kéziszán egyszerű rögzítése gyorszorítókar segítségével



3-pofás-szorítókormány 150 mm / M 33 (opció)



A kéziszán egyszerű rögzítése gyorszorítókar segítségével



A kompakt nyeregszeget az egykaros szorító segítségével gyorsan és egyszerűen rögzítjük



Asszimmetrikus munkadarabok befogásához a gép felszerelhető egy 4-pofás-síktárcsával



4-pofás-szorítókormány 125 mm / M 33 (opció)



Öncentírozó szorítókormány 40/70 (opció)

**Top  
ár**



Ábra az opciós ágyhosszabbítóval (980 mm-re)

Műszaki adatok	DM 450
Csúcsávolság	420 mm
Csúcsávolság hosszabbítóval*	980 mm
Megmunkálási átmérő	
- vezetőpályán át	260 mm
- esztorgaszánon át	190 mm
Orsó fordulatszám	500 - 3200 ford./perc
Fordulatszám fokozatok	5
Orsómenet	M 33 x 3,5 mm
Nyeregszeg-kónusz	MK 2
Szegnyereg-beállítás	50 mm
Motor-leadási teljesítmény S <sub>1</sub> 100%	0,44 kW (0,6 LE)
Motor-fellevő teljesítmény S <sub>e</sub> 40%	0,55 kW (0,75 LE)
Feszültség	230 V
Gép méretei (Sz x Mé x Ma)	780 x 260 x 380 mm
Kb. súly	33 kg
Cikkszám	10-1070

\* Opció

## Szállítási terjedelemben:

- Kéziszán 150 mm
- Befogótárcsa 75 mm
- Négyfogas menesztő
- Együftfutó pontozócsúcs
- Alkalmazási szerszám



## Szállítható különartozékok:

- Ágyhosszabbító DM 450 / DM 450 V-hez
- Szorítófogó készlet M 24 / M 33, 6 részes
- Menesztő készlet M 33 x 3,5, 7 részes
- Menesztő készlet M 33 x 3,5, 2 forgócsúccsal, 9 részes
- 4-pofás-szorítókormány 125 mm / M 33 x 3,5 mm
- 3-pofás-szorítókormány 150 mm / M 33 x 3,5 mm
- Öncentírozó szorítókormány 40/70
- Szorítókormány M 70 fecsketarok pófák A típus
- Profí esztorgakés készlet B, HSS, 8 részes
- Mini esztorgakés készlet E, HSS, 5 részes

Cikkszám	Áfa nélkül
10-3005	
10-5050	
10-5051	
10-5052	
10-6002	
10-6005	
10-6020	
10-6052	
10-7002	
10-7006	

# Esztergagép

# DM 450 V

A DM 450 V modell sorozatszerűen a fordulatszám elektronikus, fokozatmentesen beállítható fordulatszám-szabályzóval van felszerelve. A meggyőző ár-teljesítmény arány által ez a modell ideális megoldást jelent barkácsolók és tanműhelyek számára.

- Optimális ambíciózus barkácsolók számára
- Sorozatszerűen fokozatmentes fordulatszám-szabályzóval
- Robosztus nyeregszeg MK 2 felvétellel és gyorszorítókkal
- Stabil felépítési mód a vibrálásmentes működés érdekében
- Áttekinthetően elhelyezett kapcsolási és kezelői alkotóelemek az elülső oldalon
- Kéziszán 150 mm és befogótárcsa 75 mm a szállítási terjedelemben
- Átfogó kültartozék a nagyobb alkalmazási terület érdekében
- A kéziszán egyszerű rögzítése gyorszorítókar segítségével



Asszimétrikus munkadarabok befogásához a gép felszerelhető 4-pofás-síktárcsával



A kéziszán egyszerű rögzítése gyorszorítókar segítségével



A kompakt nyeregszeg egykaros-szorítással gyorsan és egyszerűen rögzíthető

Top  
ár



Öncentírozó szorítótokmány 40/70 (opció)

**BERNARDO**  
www.bernardo.at  
**HOBBY**



A fokozatmentes fordulatszám-szabályzó által a sebesség optimálisan a munkadarabhoz igazítható.



**Fokozatmentes  
fordulatszám szabályzás**

Műszaki adatok	DM 450 V
Csúcstávolság	420 mm
Csúcstávolság hosszabbítóval*	980 mm
Megmunkálási átmérő	
- vezetőpályán át	260 mm
- esztergásházán át	190 mm
Órsó fordulatszám	L: 650 - 1450 ford./perc M: 1250 - 2800 ford./perc H: 1600 - 3800 ford./perc
Fordulatszám fokozatok	3
Órsómenet	M 33 x 3,5 mm
Nyeregszeg-kónusz	MK 2
Szegnyereg-beállítás	50 mm
Motor-leadási teljesítmény S <sub>1</sub> 100%	0,37 kW (0,5 LE)
Motor-felvevő teljesítmény S <sub>6</sub> 40%	0,50 kW (0,68 LE)
Feszültség	230 V
Gép méretei (Sz x Mé x Ma)	820 x 260 x 380 mm
Kb. súly	34 kg
Cikkszám	10-1075

\* Opció

### Szállítási terjedelem:

- Kéziszán 150 mm
- Befogótárcsa 75 mm
- Négyfogas menesztő
- Együtfutó pontozócsúcs
- Fokozatmentes fordulatszám-szabályzó
- Alkalmazási szerszám

Ábra az opcionális ágyhosszabbítóval (980 mm-re).

### Szállítható kültartozékok:

- Ágyhosszabbító DM 450 / DM 450 V-hez
- Szorítófogó készlet M 24 / M 33, 6 részes
- Menesztő készlet M 33 x 3,5, 7 részes
- 4-pofás-síktárcsa 150 mm / M 33 x 3,5 mm
- 4-pofás-szorítótokmány 125 mm / M 33 x 3,5 mm
- Öncentírozó szorítótokmány 40/70
- Szorítótokmány M 70 fecskéfarok pófák A típus
- Profi esztergakés készlet B, HSS, 8 részes
- Mini esztergakés készlet E, HSS, 5 részes

Cikkszám	Áfa nélkül
10-3005	
10-5050	
10-5051	
10-6000	
10-6002	
10-6020	
10-6052	
10-7002	
10-7006	



# Esztergagép

# DB 450

A DB 450 esztergagép a stabil szürkeöntvény konstrukció által vibrálásmentes és pontos munkát biztosít. A nagyvonalú alapfelszerelés által (LED-mutató, fokozatmentes fordulatszám-szabályzó,...) ez a modell ideális félprofesszionális alkalmazók részére.

- A nyeregsgaz gyors rögzítése a gépágyon gyorszorítókar segítségével
- Gépágy, nyeregsgaz és orsószerk. stabil szürkeöntvényből a vibrálásmentes munka érdekében
- 24-lépéses-beosztás a munkadarab arretálásához
- Inkluzív acélfeltét, könnyen beállítható különböző szerszámtámmérőkhöz
- Ágy-hosszabbító opciósan kapható csúcstávolságok meghosszabbításához 1070 mm-re
- Nagy fordulatszám tartomány (2 fokozat) 480 - 3800 ford./perc
- Szegnyereg átmenőfurattal hosszú munkadarabok megmunkálásához
- Robusztus, precíziósan csapágyazott orsó a körmozgás nagy pontosságáért



Az erőátvitel a szegnyeregen robusztus szíjhajtás által történik



A fordulatszám egyszerű leolvasása a LED kijelzőn



Opciósan szállítható: Szorítótkormány M 95 standardpofával, A típus



**Fokozatmentes fordulatszám szabályzás**

Sorozatszerű szerszámtartó a hátsó oldalon optimális gyűjtőhely az alkalmazási szerszám számára



A fordulatszám optimális beállítása a fokozatmentes szabályzás által

**Inkluzív LED-fordulatszám mutató**

## Szállítási terjedelem:

- Kéziszán 150 mm
- Befogótárcsa 80 mm
- Együttfutó pontozócsúcs MK 2
- Fokozatmentes fordulatszám-szabályzó
- LED-fordulatszám mutató
- Négyfogas menesztő 25 mm
- Szerszámtartó
- Munkalámpa
- Alkalmazási szerszám



**BERNARDO**  
www.bernardo.at

**SEMIPROFESSIONAL**



Ábra opcionális ágy-hosszabbítóval

Műszaki adatok	DB 450
Csúcstávolság	420 mm
Csúcstávolság hosszabbítóval*	1070 mm
Megmunkálási átmérő	
- vezetőpályán át	300 mm
- esztergásgáznon át	230 mm
Orsó fordulatszám	480 - 3800 ford./perc, fokozatmentes
Fordulatszám fokozatok	A 480 - 1800 <sup>1</sup> /perc, M 900 - 3800 <sup>1</sup> /perc
Orsómenet	M 33 x 3,5 mm
Nyeregsgaz-kónusz	MK 2
Szegnyereg-beállítás	50 mm
Motor-leadási teljesítmény S <sub>1</sub> 100%	0,55 kW (0,75 LE)
Motor-felvevő teljesítmény S <sub>e</sub> 40%	0,75 kW (1,0 LE)
Feszültség	230 V
Gép méretei (Sz x Mé x Ma)	970 x 300 x 440 mm
Kb. súly	36 kg
Cikkszám	10-1077

\* Opció

## Szállítható különartozékok:

- Ágyhosszabbító DB 450-hez
- Szorítófogó készlet M 24 / M 33, 6 részes
- Menesztő készlet M 33 x 3,5, 2 forgócsúccsal, 9 részes
- 4-pofás-síktárcsa 150 mm / M 33 x 3,5 mm
- 4-pofás-szorítótkormány 125 mm / M 33 x 3,5 mm
- Öncentírozó szorítótkormány 40/70
- Szorítótkormány M 95 fecskefarok pofák A típus
- Profi esztergakés készlet B, HSS, 8 részes
- Mini esztergakés készlet E, HSS, 5 részes

Cikkszám áfa nélkül

- 10-3006
- 10-5050
- 10-5052
- 10-6000
- 10-6002
- 10-6020
- 10-6053
- 10-7002
- 10-7006

# Esztergagép

# DM 480 VD

A DM 480 VD faesztergagép stabil szürkeöntvény szerkezetének köszönhetően rázkódásmentes és pontos munkáról gondoskodik. Nagyvonalú felszereltsége révén (LED-es kijelző, fokozatmentes fordulatszám-szabályozás,...) ez a modell ideális megoldás barkácsolóknak és ezermestereknek.

- A nyeregsgaz gyors rögzítése a gépágyon gyorszorítókar segítségével
- Nagy fordulatszám tartomány (2 fokozat) 300 - 3700 ford./perc
- Szegnyereg átmenőfurattal hosszú munkadarabok megmunkálásához
- Gépgáz, nyeregsgaz és orsószek. stabil szürkeöntvényből a vibrálásmentes munka érdekében
- Robusztus, precíziósan csapágyazott orsó a körmozgás nagy pontosságáért
- Ágy-hosszabbító opciósan kapható csúcstávolságok meghosszabbításához 1020 mm-re
- A kéziszán egyszerű rögzítése gyorszorítókar segítségével
- A kívánt fordulatszám könnyű beállítása digitális mutató segítségével



További befogási lehetőségeket kínál a különböző szorítóeszközökből álló M 70-es Premium szorítótokmány készlet (választható).



A fordulatszám egyszerű leolvasása LED-mutatón.



4-pofás-szorítótokmány 150 mm / M 33 (opció)



Szegnyereg átmenőfurattal, ideális pl. kábelcsatornák előállításához lámpaaljzatokban.



Alapfelszereltségben 150 mm, ill. 300 mm késtávasszal.



**Inkluzív LED-fordulatszám mutató**

**Fokozatmentes fordulatszám szabályzás**

### Szállítási terjedelem:

- 2 db. Kéziszán 150 / 300 mm
- Befogótárcsa 80 mm
- Négyfogas menesztő
- Alkalmazási szerszám
- Együftfutó pontozócsúcs
- LED-fordulatszám mutató
- Fokozatmentes fordulatszám-szabályzó

Ábra az opcionális ágyhosszabbítóval (1020 mm-re).

Műszaki adatok	DM 480 VD
Csúcstávolság	460 mm
Csúcstávolság hosszabbítóval*	1020 mm
Megmunkálási átmérő	
- vezetőpályán át	310 mm
- esztergásgázán át	240 mm
Orsó fordulatszám	300 - 3700 ford./perc, fokozatmentes
Fordulatszám fokozatok	A 300 - 1200 1/2perc, M 1000 - 3700 1/2perc
Orsómenet	M 33 x 3,5 mm
Nyeregsgaz-kónusz	MK 2
Szegnyereg-beállítás	55 mm
Motor-leadási teljesítmény S <sub>1</sub> 100%	0,75 kW (1,0 LE)
Motor-felvevő teljesítmény S <sub>e</sub> 40%	1,1 kW (1,5 LE)
Feszültség	230 V
Gép méretei (Sz x Mé x Ma)	950 x 300 x 410 mm
Kb. súly	38 kg
Cikkszám	10-1074

### Szállítható különartozékok:

Szállítható különartozékok:	Cikkszám	áfa nélkül
Ágyhosszabbító	10-3005	
Szorítófogó készlet M 24 / M 33, 6 részes	10-5050	
Menesztő készlet M 33 x 3,5, 7 részes	10-5051	
4-pofás-síktárcsa 150 mm / M 33 x 3,5 mm	10-6000	
4-pofás-szorítótokmány 150 mm / M 33 x 3,5 mm	10-6003	
Öncentírozó szorítótokmány 40/70	10-6020	
Szorítótokmány készlet Premium M 70	10-5065	
Profi esztergakés készlet B, HSS, 8 részes	10-7002	
Mini esztergakés készlet E, HSS, 5 részes	10-7006	

\* Opció

# Profi esztergagép

# VDM 500

A VDM 500 esztergagép a stabil szürkeöntvény konstrukció által vibrálásmentes és pontos munkát biztosít. A nagyvonalú alapfelszerelés által (LED-mutató, fokozatmentes fordulatszám-szabályzó,...) ez a modell ideális félprofesszionális alkalmazók részére.

- A nyeregsgaz gyors rögzítése a gépágyon gyorszorítókar segítségével
- Gépágy, nyeregsgaz és orsószerk. stabil szürkeöntvényből a vibrálásmentes munka érdekében
- 24-lépéses-beosztás a munkadarab arretálásához
- Inkluzív acélfeltét, könnyen beállítható különböző szerszámátmérőkhöz
- Nagy fordulatszám tartomány (3 fokozat) 250 - 3550 ford./perc
- Szegnyereg átmenőfurattal hosszú munkadarabok megmunkálásához
- Robosztus, precíziósan csapágyazott orsó a körmozgás nagy pontosságáért
- Sorozatszerűen jobb-bal oldali berendezéssel felszerelt



A kívánt fordulatszám optimális beállítása érdekében a gép egy digitális fordulatszám-mutatóval felszerelt



Az áttét fokozat egyszerű váltása az ékszíj áthelyezése által



Alapfelszereltségben 200 mm késtámasszal.



Szegnyereg átmenőfurattal, ideális pl. kábelcsatornák előállításához lámpaaljzatokban

**BERNARDO®**  
www.bernardo.at  
**SEMIPROFESSIONAL**



**Inkluzív LED-fordulatszám mutató**

**Fokozatmentes fordulatszám szabályzás**

### Szállítható különtartozék:

	Cikkszám	áfa nélkül
Univerzális állvány ULEG	10-4005	
Szorítófogó készlet M 24 / M 33, 6 részes	10-5050	
Menesztő készlet M 33 x 3,5, 7 részes	10-5051	
Szorítótokmány készlet Premium M 95	10-5063	
4-pofás-síktárcsa 150 mm / M 33 x 3,5 mm	10-6000	
4-pofás-szorítótokmány 125 mm / M 33 x 3,5 mm	10-6002	
Öncentírozó szorítótokmány 40/70	10-6020	
Profi esztergakés készlet A, HSS, 6 részes	10-7001	
Profi esztergakés készlet B, HSS, 8 részes	10-7002	
Kezdő esztergakés készlet D, HSS, 6 részes	10-7004	
Mini esztergakés készlet E, HSS, 5 részes	10-7006	
Együttfutó pontozócsúcs PC - MK 2	22-1001	

### Műszaki adatok

### VDM 500

Csúcstávolság	520 mm
Megmunkálási átmérő	
- vezetőpályán át	360 mm
- esztergaszánon át	260 mm
Orsó fordulatszámok	250 - 3550 ford./perc, fokozatmentes
Fordulatszám fokozatok	L 250 - 720 / M 600 - 1700 / H 1200 - 3550 ford./perc
Orsómenet	M 33 x 3,5 mm
Nyeregsgaz-kónusz	MK 2
Szegnyereg-beállítás	70 mm
Motor-leadási teljesítmény S <sub>1</sub> 100%	0,75 kW (1,0 LE)
Motor-felvevő teljesítmény S <sub>e</sub> 40%	1,1 kW (1,5 LE)
Feszültség	230 V
Gép méretei (Sz x Mé x Ma)	1100 x 450 x 500 mm
Kb. súly	50 kg
Cikkszám	10-1078

### Szállítási terjedelem:

- Kéziszán 200 mm
- Befogótárcsa 100 mm
- Együttfutó pontozócsúcs MK 2
- Fokozatmentes fordulatszám-szabályzó
- LED-fordulatszám mutató
- 2x négyfogas menesztő 25 mm
- Alkalmazási szerszám



# Profi esztergagép

# HCL 600 P

- Robusztus nyeregszeg MK 2 felvétellel és átmenőfurattal hosszú munkadarabok megmunkálására
- A nyeregszeg gyors rögzítése a gépágyon gyorszorítókar segítségével
- Inkluzív acélfeltét, könnyen beállítható különböző szerszámtárolókhöz
- Nehéz öntvénykivitelezés a vibrálásmentes munka érdekében
- A kívánt fordulatszám könnyű beállítása digitális mutató segítségével
- Sorozatszerűen jobb-bal oldali berendezéssel felszerelt
- A körmozgás nagy pontossága a precíziósan csapágyazott főorsó által
- Nyugodt menetű és erős teljesítményű egyenáramú meghajtás, fokozatmentesen szabályozható



A nagyteljesítményű hajtómotor alacsony fordulatszám mellett is magas forgatónyomatékokat biztosít



Az erőátvitel a szegnyeren robusztus szíjhajtás által történik



Szorítótokmány M 115 fecskefarok pófák, A típus (opció)



A kézíszán egyszerű rögzítése gyorszorítókar segítségével



Az alapfelszereltségben kapható szerszámtartó optimális tárolóhelyet kínál a kezelőszerszámok elhelyezéséhez.



Ábra opcionális ágy-hosszabbítóval

**Átfogó  
különtartozék**

**Sorozatszerűen  
jobb-bal menettel**

Műszaki adatok	HCL 600 P
Csúcstávolság	600 mm
Csúcstávolság hosszabbítóval*	1180 mm
Megmunkálási átmérő	
- vezetőpályán át	370 mm
- esztergaszánon át	270 mm
Orsó fordulatszámok, fokozatmentes	250 - 720 ford./perc 550 - 1700 ford./perc 1200 - 3550 ford./perc
Fordulatszám fokozatok	fokozatmentes, 3 fokozat
Orsómenet	M 33 x 3,5 mm
<b>Nyeregszeg</b>	
Nyeregszeg-kónusz	MK 2
Szegnyereg-beállítás	95 mm
Motor-leadási teljesítmény S <sub>1</sub> 100%	0,75 kW (1,0 LE)
Motor-felvevő teljesítmény S <sub>6</sub> 40%	1,1 kW (1,5 LE)
Feszültség	230 V
Gép méretei (Sz x Mé x Ma)	1500 x 540 x 1180 mm
Kb. súly	125 kg
Cikkszám	10-1182



Az orsószekrény hosszanti irányba tetszés szerint eltolható és arretálható

\* Opció



A HCL 600 P modell sorozatszerűen a fordulatszám elektronikus, fokozatmentesen beállítható fordulatszám-szabályzójával van felszerelve. Ezáltal a munkadarabhoz való optimális illeszkedés garantált. Ennek a modellnek az alkalmazása túlnyomórészt professzionális barkácsolóknak ajánlott.

# HCL 600 P



A külön beszerezhető kéztartó készlet segítségével a különböző megmunkálási műveletek gyorsan és egyszerűen végezhetőek.

Robusztus nyeregszeg MK 2 felvétellel és átmenőfurattal hosszú munkadarabok megmunkálására.

**Top  
ár**



A választhatóan beszerezhető forgatóberendezés (Ø 690 mm) ághosszabbítóként (1180 mm) is használható.

**Szállítási terjedelem:**

- Kéziszán 200 mm
- Befogótárcsa 100 mm
- Együftfutó pontozócsúcs
- Négyfogas menesztő
- LED-fordulatszám mutató
- Alkalmazási szerszám

**Inkluzív  
LED-fordulatszám mutató**

**Fokozatmentes  
fordulatszám szabályzás**

**BERNARDO®**  
www.bernardo.at  
**SEMIPROFESSIONAL**

**Szállítható különartozék:**

Szállítható különartozék:	Cikkszám	áfa nélkül
Ághosszabbító / Külsőeszterga-berendezés	10-3007	
Szorítófogó készlet M 24 / M 33, 6 részes	10-5050	
Menesztő készlet M 33 x 3,5, 7 részes	10-5051	
Menesztő készlet M 33 x 3,5, 2 forgócsúccsal, 9 részes	10-5052	
Kéztartó készlet 4 részes	10-5062	
Szorítótokmány készlet Premium M 115	10-5064	
Szorítótokmány M 115 fecskefarok pofák A típus	10-6054	

**Szállítható különartozék:**

Szállítható különartozék:	Cikkszám	áfa nélkül
4-pofás-síktárcsa 150 mm / M 33 x 3,5 mm	10-6000	
Öncentírozó szorítótokmány 40/70, M 33 x 3,5 mm	10-6020	
Profi esztergakés készlet A, HSS, 6 részes	10-7001	
Profi esztergakés készlet B, HSS, 8 részes	10-7002	
Mini esztergakés készlet E, HSS, 5 részes	10-7006	
Együftfutó pontozócsúcs PC - MK 2	22-1001	
Elszívó esztergagépekhez	10-4003	

- Fokozatmentesen szabályozható fordulatszám (nincs szükség szíjcsereére), erős szervomotorral hajtva
- Szegnyereg átmenőfurattal hosszú munkadarabok megmunkálásához
- Sorozatszerűen jobb-bal oldali berendezéssel felszerelt
- Inkluzív acélfeltét, könnyen beállítható különböző szerszámtérközök
- A kívánt fordulatszám könnyű beállítása digitális mutató segítségével
- Gépágy, nyeregszeg és orsószerk. stabil szürkeöntvényből a vibrálásmentes munka érdekében
- Robosztus, precíziósan csapágyazott orsó a körmozgás nagy pontosságáért

**Top  
ár**



A nagyteljesítményű hajtómotor alacsony fordulatszám mellett is magas forgatónyomatékokat biztosít



Szorítótokmány készlet Premium, M 115, Fecskefarok pófák, A típus



Szorítótokmány készlet Premium, M 115, Lépcsős pófák



Szorítótokmány készlet Premium, M 115, Széles szorítófogó, belül / kívül recézett



Az opcionálisan kapható elszívó tiszta munkahelyről gondoskodik esztergaláskor



Szorítótokmány készlet Premium M 115, 25 mm-es szorítófogó



Szorítótokmány készlet Premium M 115, Síktárcsa szegmensek



Felfogató tárcsa (100 mm átmérőjű), és négykörmös menesztő a szállítási terjedelem része.

**Sorozatszerűen  
jobb-bal menettel**

**Átfogó  
különtartozék**

Műszaki adatok	HCL 610 S
Csúcstávolság	610 mm
Megmunkálási átmérő	
- vezetőpályán át	325 mm
- esztergaszánon át	220 mm
Orsó fordulatszámok, fokozatmentes	0 - 3000 ford./perc
Fordulatszám fokozatok	fokozatmentes
Orsómenet	M 33 x 3,5 mm
<b>Nyeregszeg</b>	
Nyeregszeg-kónusz	MK 2
Szegnyereg-beállítás	55 mm
Motor-leadási teljesítmény S <sub>1</sub> 100%	0,75 kW (1,1 LE)
Motor-felvevő teljesítmény S <sub>e</sub> 40%	1,1 kW (1,5 LE)
Feszültség	230 V
Gép méretei (Sz x Mé x Ma)	1270 x 480 x 1080 mm
Kb. súly	110 kg
Cikkszám	10-11825



**BERNARDO®**  
www.bernardo.at  
**SEMIPROFESSIONAL**

A HCL 610 S faesztergagép stabil szürkeöntvény szerkezetének köszönhetően rázkódásmentes és pontos munkáról gondoskodik. Nagyvonalú felszereltsége révén (LED-es kijelző, fokozatmentes fordulatszám-szabályozás,...) ez a modell ideális professzionális barkácsolóknak.

# HCL 610 S



A fordulatszám optimális beállítása a fokozatmentes szabályzás által, a egyszerű leolvasása a LED kijelzőn



A külön beszerezhető kéztartó készlet segítségével a különböző megmunkálási műveletek gyorsan és egyszerűen végezhetőek.



Alapfelszereltségben 235 mm késtámasszal.



Robusztus nyeregszeg MK 2 felvétellel és átmenőfurattal hosszú munkadarabok megmunkálására



**ÚJ**

**Ékszíj csere nem szükséges**

**Fokozatmentes fordulatszám szabályzás**

**Inkluzív LED-fordulatszám mutató**

### Szállítási terjedelem:

- Kéziszán 235 mm
- Befogótárcsa 100 mm
- Együtfutó pontozócsúcs
- Négyfogas menesztő
- Szervomotor
- LED-fordulatszám mutató
- Alkalmazási szerszám

### Szállítható különartozék:

Szállítható különartozék:	Cikkszám	áfa nélkül
Szorítófogó készlet M 24 / M 33, 6 részes	10-5050	
Menesztő készlet M 33 x 3,5, 7 részes	10-5051	
Menesztő készlet M 33 x 3,5, 2 forgócsúccsal, 9 részes	10-5052	
Kéztartó készlet 4 részes	10-5062	
Szorítótkmány M 115 fecskefarok pófák A típus	10-6054	
Szorítótkmány készlet Premium M 115	10-5064	

### Szállítható különartozék:

Szállítható különartozék:	Cikkszám	áfa nélkül
4-pofás-síktárcsa 150 mm / M 33 x 3,5 mm	10-6000	
Öncentírozó szorítótkmány 40/70, M 33 x 3,5 mm	10-6020	
Profi eszttergakés készlet A, HSS, 6 részes	10-7001	
Profi eszttergakés készlet B, HSS, 8 részes	10-7002	
Mini eszttergakés készlet E, HSS, 5 részes	10-7006	
Elszívó eszttergagépekhez	10-4003	



# Profi esztergagép

# HCL 620

- Robusztus nyeregszeg MK 2 felvétellel és átmenőfurattal hosszú munkadarabok megmunkálására
- Változtatható fordulatszám-beállítás a Delta-frekvenciaváltó által optimalizált forgatónyomaték-lefutással
- A nyeregszeg gyors rögzítése a gépágyon gyorsszorítókar segítségével
- Inkluzív acélfeltét, könnyen beállítható különböző szerszámtérközökhez
- Nehéz öntvénykivitelezés a vibrálásmentes munka érdekében
- A kívánt fordulatszám könnyű beállítása digitális mutató segítségével
- Sorozatszerűen jobb-bal oldali berendezéssel felszerelt
- A körmozgás nagy pontossága a precíziósan csapágyazott főorsó által



Alapfelszereltségben 300 mm késtámasszal.



Szorítótkmány készlet Premium, M 115, Fecskefarok pófák, A típus



Szorítótkmány készlet Premium, M 115, Lépcsős pófák



Szorítótkmány készlet Premium, M 115, Széles szorítófogó, belül / kívül recézett



Az opcionálisan kapható elszívó tiszta munkahelyről gondoskodik esztergálásnál



Szorítótkmány készlet Premium M 115, 25 mm-es szorítófogó



Szorítótkmány készlet Premium M 115, Síktárcsa szegmensek



Szegnyereg átmenőfurattal, ideális pl. kábelcsatornák előállításához lámpaaljzatokban

Műszaki adatok	HCL 620
Csúcstávolság	620 mm
Csúcstávolság hosszabbítóval*	1200 mm
Megmunkálási átmérő	
- vezetópályán át	400 mm
- esztergáson át	310 mm
Orsó fordulatszámok, fokozatmentes	0 - 1350 ford./perc 0 - 3000 ford./perc
Fordulatszám fokozatok	fokozatmentes, 2 fokozat
Orsómenet	M33 x 3,5 mm
<b>Nyeregszeg</b>	
Nyeregszeg-kónusz	MK 2
Szegnyereg-beállítás	105 mm
Motor-leadási teljesítmény S <sub>1</sub> 100%	1,1 kW (1,5 LE)
Motor-fellevő teljesítmény S <sub>6</sub> 40%	1,5 kW (2,0 LE)
Feszültség	230 V
Gép méretei (Sz x Mé x Ma)	1480 x 520 x 1200 mm
Kb. súly	150 kg
Cikkszám	10-1183

\* Opció

**Inkluzív  
LED-fordulatszám mutató**

**Fokozatmentes  
fordulatszám szabályzás**



A választhatóan beszerezhető forgatóberendezés (Ø 720 mm) ágyhosszabbítóként (1200 mm) is használható.



A HCL 620 esztergagép a stabil szürkeöntvény konstrukció által vibrálásmentes és pontos munkát biztosít. A nagyvonalú alapfelszerelés által (LED-mutató, fokozatmentes fordulatszám-szabályzó,...) ez a modell ideális félprofesszionális alkalmazók részére.

# HCL 620

Esztergagépek



A külön beszerezhető kéztartó készlet segítségével a különböző megmunkálási műveletek gyorsan és egyszerűen végezhetőek.

A kívánt fordulatszám optimális beállítása érdekében a gép egy digitális fordulatszám-mutatóval felszerelt



**Sorozatszerűen  
jobb-bal menettel**

**Átfogó  
különtartozék**

**Szállítási terjedelem:**

- Kéziszán 300 mm
- Befogótárcsa 150 mm
- Együtfutó pontozócsúcs
- Négyfogas menesztő
- Frekvenciaváltó
- LED-fordulatszám mutató
- Alkalmazási szerszám

**BERNARDO®**  
www.bernardo.at  
**SEMIPROFESSIONAL**

**Delta  
Frekvenciaváltó**

**Szállítható különtartozék:**

Szállítható különtartozék:	Cikkszám	áfa nélkül
Ághosszabbító / Külsőeszterga-berendezés	10-3007	
Szorítófogó készlet M 24 / M 33, 6 részes	10-5050	
Menesztő készlet M 33 x 3,5, 7 részes	10-5051	
Menesztő készlet M 33 x 3,5, 2 forgócsúccsal, 9 részes	10-5052	
Kéztartó készlet 4 részes	10-5062	
Szorítókormány M 115 fecsketarok pófák A típus	10-6054	
Szorítókormány készlet Premium M 115	10-5064	

**Szállítható különtartozék:**

Szállítható különtartozék:	Cikkszám	áfa nélkül
4-pofás-síktárcsa 150 mm / M 33 x 3,5 mm	10-6000	
Öncentírozó szorítókormány 40/70, M 33 x 3,5 mm	10-6020	
Profi esztergakés készlet A, HSS, 6 részes	10-7001	
Profi esztergakés készlet B, HSS, 8 részes	10-7002	
Mini esztergakés készlet E, HSS, 5 részes	10-7006	
Együtfutó pontozócsúcs PC - MK 2	22-1001	
Elszívó esztergagépekhez	10-4003	

**BERNARDO®**  
www.bernardo.at

# Profi esztergagép

# HCL 800 D

- Változtatható fordulatszám-beállítás a Delta-frekvenciaváltó által optimalizált forgatónyomaték-lefutással
- Nagy fordulatszám tartomány (2 fokozat) 0 - 3550 ford./perc
- Szegnyereg átmenőfurattal hosszú munkadarabok megmunkálásához
- Ágy-hosszabbító opcióval kapható csúcstávolságok meghosszabbításához 1270 mm-re
- Sorozatszerűen jobb-bal oldali berendezéssel felszerelt
- Inkluzív acélfeltét, könnyen beállítható különböző szerszámtérközök
- A kívánt fordulatszám könnyű beállítása digitális mutató segítségével
- Nehéz öntvénykivitelezés a vibrálásmentes munka érdekében



A nagyteljesítményű hajtómotor alacsony fordulatszám mellett is magas forgatónyomatékot biztosít.



Az erőátvitel a szegnyeregen robusztus szíjhajtás által történik.



A minőségi frekvenciaváltó az orsó fordulatszámának fokozatmentes beállítását teszi lehetővé.



A kéziszán egyszerű rögzítése gyorszorító-kar segítségével.



Az alapfelszereltségben kapható szerszámtartó optimális tárolóhelyet kínál a kezelőszerszámok elhelyezéséhez.

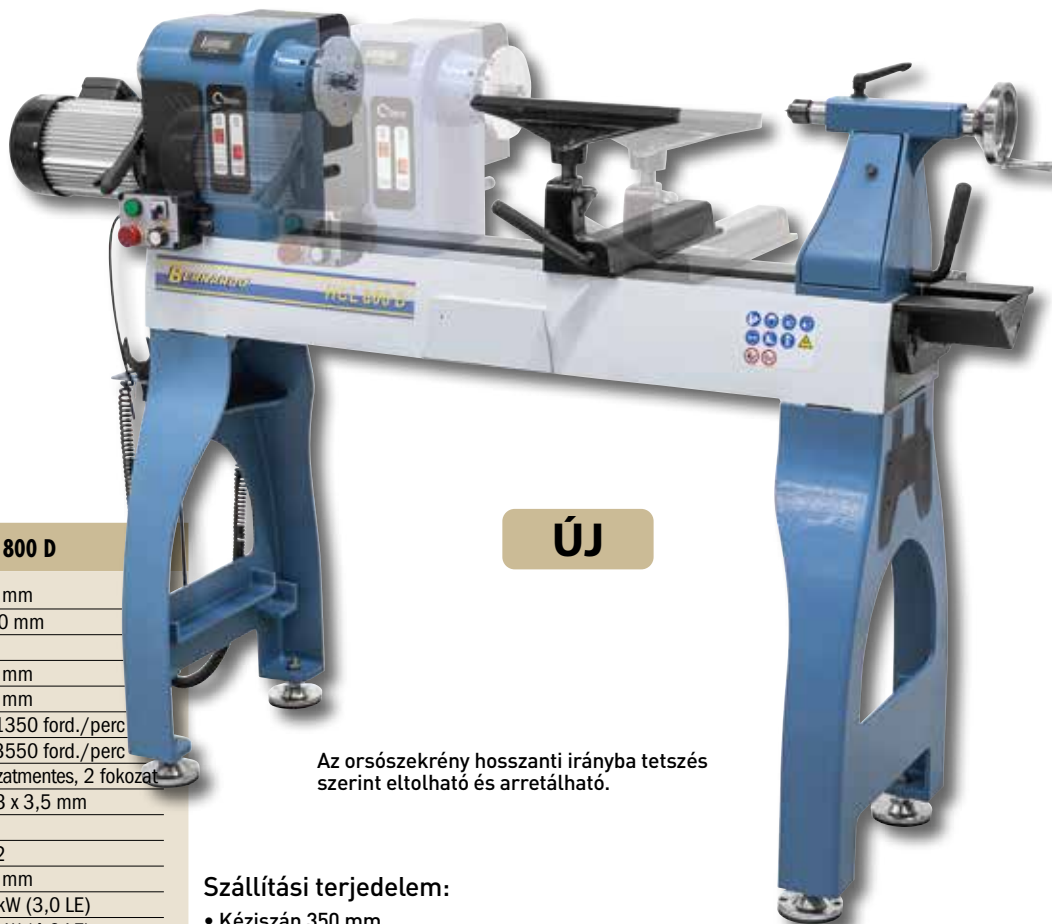

**ÚJ**

Az orsószekrény hosszanti irányba tetszés szerint eltolható és arretálható.

### Szállítási terjedelem:

- Kéziszán 350 mm
- Befogótárcsa 145 mm
- Együttfutó pontozócsúcs
- Négyfogas menesztő
- Frekvenciaváltó
- LED-fordulatszám mutató
- Alkalmazási szerszám

**Delta  
Frekvenciaváltó**

Műszaki adatok	HCL 800 D
Csúcstávolság	800 mm
Csúcstávolság hosszabbítóval*	1270 mm
Megmunkálási átmérő	
- vezetópályán át	508 mm
- esztergázánon át	400 mm
Orsó fordulatszámok, fokozatmentes	0 - 1350 ford./perc
	0 - 3550 ford./perc
Fordulatszám fokozatok	fokozatmentes, 2 fokozat
Orsómenet	M 33 x 3,5 mm
<b>Nyeregszeg</b>	
Nyeregszeg-kónusz	MK 2
Szegnyereg-beállítás	120 mm
Motor-leadási teljesítmény S <sub>1</sub> 100%	2,2 kW (3,0 LE)
Motor-felvevő teljesítmény S <sub>e</sub> 40%	3,0 kW (4,0 LE)
Feszültség	230 V
Gép méretei (Sz x Mé x Ma)	1800 x 570 x 1280 mm
Kb. súly	241 kg
Cikkszám	10-11835

\* Opció



A HCL 800 D modell sorozatszerűen a fordulatszám elektronikus, fokozatmentesen beállítható fordulatszám-szabályzóval van felszerelve. Ezáltal a munkadarabhoz való optimális illeszkedés garantált. Ennek a modellnek az alkalmazása túlnyomórészt professzionális barkácsolóknak ajánlott.



A kívánt fordulatszám optimális beállítása érdekében a gép egy digitális fordulatszám-mutatóval felszerelt.



Robusztus nyeregszeg MK 2 felvétellel és átmenőfurattal hosszú munkadarabok megmunkálására.



Az opcionális külső esztergagép használatakor a szegnyereg egyszerűen elfordítható.

**BERNARDO®**  
www.bernardo.it  
**SEMIPROFESSIONAL**

**Átfogó  
különtartozék**

**Sorozatszerűen  
jobb-bal menettel**



A választhatóan beszerezhető forgatóberendezés (Ø 940 mm) ágyhosszabbítóként (1270 mm) is használható.



**Fokozatmentes  
fordulatszám szabályzás**

**Inkluzív  
LED-fordulatszám mutató**

**Szállítható különpartozék:**

Szállítható különpartozék:	Cikkszám	áfa nélkül
Ágyhosszabbító / Külsőeszterga-berendezés	10-3008	
Szorítófogó készlet M 24 / M 33, 6 részes	10-5050	
Menesztő készlet M 33 x 3,5, 7 részes	10-5051	
Menesztő készlet M 33 x 3,5, 2 forgócsúccsal, 9 részes	10-5052	
Kéztartó készlet 4 részes	10-5062	
Szorítótokmány M 115 fecskefarok pófák A típus	10-6054	
Szorítótokmány készlet Premium M 115	10-5064	

**Szállítható különpartozék:**

Szállítható különpartozék:	Cikkszám	áfa nélkül
4-pofás-síktárcsa 150 mm / M 33 x 3,5 mm	10-6000	
Öncentírozó szorítótokmány 40/70, M 33 x 3,5 mm	10-6020	
Profi esztergakés készlet A, HSS, 6 részes	10-7001	
Profi esztergakés készlet B, HSS, 8 részes	10-7002	
Mini esztergakés készlet E, HSS, 5 részes	10-7006	
Együttfutó pontozócsúcs PC - MK 2	22-1001	
Elszívó esztergagépekhez	10-4003	

# Másoló-esztergagép

# KDM 1000 eco

- Másolóberendezés eredeti alkatrészek vagy sablon szerinti másoláshoz
- Magas, 500 - 2000 fordulat/perc, fokozatmentesen állítható fordulatszám tartomány
- Robusztus, precíziósan csapágyazott orsó a körmozgás nagy pontosságáért
- Nagyértékű szíjhajtás az optimális erőátvitelért motorról orsóra
- Átfogó különartozék a nagyobb alkalmazási terület érdekében
- Áttekinthetően elhelyezett kapcsolási és kezelői alkotóelemek az elülső oldalon
- Az átfogó standard-szállítás tartalmazza: kéziszám 300 mm, befogótárcsa 150 mm, együttfutó központozócsúcs, négyfogas menesztő
- Fokozatmentesen beállítható orsó fordulatszám a munkadarabhoz való optimális illeszkedés érdekében



Alapfelszereltségben 300 mm kétámasszal.



Szorítótkmány készlet Premium, M 115, Fecskefarok pófák, A típus



Szorítótkmány készlet Premium, M 115, Lépcsős pófák



Szorítótkmány készlet Premium, M 115, Széles szorítófogó, belül / kívül recézett



**Fokozatmentes fordulatszám szabályzás**

Műszaki adatok	KDM 1000 eco
Csúcsávolság	1000 mm
Megmunkálási átmérő	
- vezetőpályán át	350 mm
- másoláskor	160 mm
Orsó fordulatszám, fokozatmentes	500 - 2000 ford./perc
Orsómenet	M 33 x 3,5 mm
Nyeregszeg-kónusz	MK 2
Szegnyereg-beállítás	65 mm
Másoló hosszúság	1000 mm
Motor-leadási teljesítmény S <sub>1</sub> 100%	0,55 kW (0,75 LE)
Motor-felvevő teljesítmény S <sub>6</sub> 40%	0,75 kW (1,0 LE)
Feszültség	230 V ill. 400 V
Gép méretei (Sz x Mé x Ma)	1500 x 500 x 1210 mm
Kb. súly	68 kg
Cikkszám	10-1093 (230 V) 10-1094 (400 V)

### Szállítható különartozékok:

Másolóvéső HSS-minőségben	Cikkszám	áfa nélkül
Elszívó esztergagépekhez	10-4004	
Szorítófogó készlet M 24 / M 33, 6 részes	10-4003	
Menesztő készlet M 33 x 3,5, 7 részes	10-5050	
Menesztő készlet M 33 x 3,5, 2 forgócsúccsal, 9 részes	10-5051	
Szorítótkmány készlet Premium M 115	10-5052	
4-pofás-síktárcsa 150 mm / M 33 x 3,5 mm	10-6000	
4-pofás-szorítótkmány 125 mm / M 33 x 3,5 mm	10-6002	
Öncentírozó szorítótkmány 40/70	10-6020	
Szorítótkmány M 115 fecskefarok pófák A típus	10-6054	
Szorítótkmány-szett - rendszer 6 részes, M 33 x 3,5 mm	10-6030	
Profi esztergakés készlet A, HSS, 6 részes	10-7001	
Profi esztergakés készlet B, HSS, 8 részes	10-7002	
Standard esztergakés készlet C, karbon, 6 részes	10-7003	
Kezdő esztergakés készlet D, HSS, 6 részes	10-7004	
Mini esztergakés készlet E, HSS, 5 részes	10-7006	

# KDM 1000 eco

A KDM 1000 eco másoló esztergagép alapkivitelben egy másolóberendezéssel van ellátva, mely által az eredeti alkatrésztől vagy sablon után készíthetők el a munkadarabok. Továbbá fokozat nélküli fordulatszám-szabályozással van ellátva e típus. Az optimális ár-teljesítmény arány miatt e gép ideális a kezdők számára.



Sorozatszerűen másolóberendezéssel eredeti alkatrészek vagy sablonok hatékony másolásához.

A masszív változó fordulatszámú hajtás garantálja az optimális erőátvitelt



A fordulatszám optimális beállítása a fokozatmentes szabályzás által



Robusztus nyeregszég MK 2



**Top  
ár**

**Feszültség**

Választható módon  
230 V vagy 400 V

**Átfogó  
különtartozék**

Szállítási terjedelem:

- Kéziszán 300 mm
- Befogótárcsa 150 mm
- Együftfutó pontozócsúcs
- Négyfogas menesztő
- Másolóberendezés
- Fokozatmentes fordulatszám-szabályzó
- Állvány
- Alkalmazási szerszám



Szorítótkmány készlet Premium M 115, Síktárcsa szegmensek



Szorítótkmány készlet Premium M 115, 25 mm-es szorítófogó



# Másoló-esztergagépek

# KDM 1100 KDH 1100

- Másolóberendezés eredeti alkatrészek vagy sablon szerinti másoláshoz
- Szegnyereg átmenőfurattal hosszú munkadarabok megmunkálásához
- A kívánt fordulatszám könnyű beállítása digitális mutató segítségével
- KDH modell sorozatszerűen robusztus öntvényállvánnyal
- Fokozatmentesen beállítható fordulatszám a munkadarabhoz való optimális illeszkedésért
- Robusztus, precíziósan csapágyazott orsó a körmozgás nagy pontosságáért
- Elfordítható orsószervezet a gépágyon kívüli esztergamunkákhoz
- Vibrálásmentes működés a nehéz öntvénykonstrukció által
- Nagyértékű szíjhajtás az optimális erőátvitelért motorról orsóra
- A nyereghez gyors rögzítése a gépágyon gyorszorítókar segítségével

## Feszültség

Választható módon  
230 V vagy 400 V



3-pofás-szorítótokmány 150 mm (opció)



4-pofás-szorítótokmány 150 mm (opció)



Öncentírozó szorítótokmány 40/70 (opció)



**ÁR-TIPP!**

Műszaki adatok	KDM 1100	KDH 1100
Csúcstávolság	1100 mm	1100 mm
Megmunkálási átmérő		
- vezetőpályán át	370 mm	370 mm
- másolásakor	160 mm	160 mm
Orsó fordulatszám, fokozatmentes	500 - 2000 ford./perc	500 - 2000 ford./perc
Orsómenet	M 33 x 3,5	M 33 x 3,5 mm
Nyereghez-kónusz	MK 2	MK 2
Szegnyereg-beállítás	50 mm	50 mm
Másoló hosszúság	850 mm	850 mm
Motor-leadási teljesítmény S <sub>1</sub> 100%	0,75 kW (1,0 LE)	0,75 kW (1,0 LE)
Motor-felvevő teljesítmény S <sub>6</sub> 40%	1,1 kW (1,5 LE)	1,1 kW (1,5 LE)
Feszültség	230 V ill. 400 V	230 V ill. 400 V
Gép méretei (Sz x Mé x Ma)	1650 x 750 x 1150 mm	1650 x 750 x 1210 mm
Kb. súly	92 kg	128 kg
Cikkszám	10-1105 (230 V) 10-1095 (400 V)	10-1111 (230 V) 10-1112 (400 V)

### Szállítható különartozékok:

Rögzített lünetta KDM 1100 / KDH 1100-hoz	Cikkszám	áfa nélkül
Másolóvéső HSS-minőségben	10-4000	
Másolóberendezés Deluxe	10-4001	
Elszívó esztergagépekhez	10-1116	
Szorítófogó készlet M 24 / M 33, 6 részes	10-4003	
Szorítófogó készlet M 24 / M 33, 6 részes	10-5050	
Menesztő készlet M 33 x 3,5, 7 részes	10-5051	
Szorítótokmány készlet Premium, M 115	10-5064	
4-pofás-síktárcsa 150 mm / M 33 x 3,5 mm	10-6000	
4-pofás-szorítótokmány 125 mm / M 33 x 3,5 mm	10-6002	
Öncentírozó szorítótokmány 40/70	10-6020	
Szorítótokmány M 115 fecskefarok pófák A típus	10-6054	
Profi esztergakés készlet A, HSS, 6 részes	10-7001	
Profi esztergakés készlet B, HSS, 8 részes	10-7002	
Kezdő esztergakés készlet D, HSS, 6 részes	10-7004	
Mini esztergakés készlet E, HSS, 5 részes	10-7006	
Együttfutó pontozócsúcs PC - MK 2	22-1001	

A KDM és KDH esztergagépek sorozatszerűen fel vannak szerelve másolóberendezéssel, valamint átfogó standard-tartozékokkal. A stabil öntvénykivitelezés és a korrekt ár-teljesítmény arány által ezek a gépek ideálisak kezdő indulásnak.

# KDM 1100 KDH 1100



Nagyobb munkadarabok megmunkálásához az orsófej 90°-kal elfordítható



Szegnyereg átmenőfurattal, ideális pl. kábelcsatornák előállításához lámpaaljakokban



A sebességátvitel motorról szegnyeregre szolid variátor-hajtóművel történik



A kívánt fordulatszám optimális beállítása érdekében a gép egy digitális fordulatszám-mutatóval felszerelt



Opcionálisan rögzített lünettával szállítható



**Inkluzív digitális mutató**

**Szállítási terjedelem:**

- Kéziszán 300 mm
- Befogótárcsa 150 mm
- Együttlutó pontozócsúcs
- Négyfogas menesztő
- Másolóberendezés
- Fokozatmentes fordulatszám-szabályzó
- Digitális fordulatszám mutató
- Állvány
- Alkalmazási szerszám



Sorozatszerűen másolóberendezéssel eredeti alkatrészek vagy sablonok hatékony másolásához.

# Másoló-esztergagépek

# CL 1300 CL 1500

- Az átfogó standard-szállítás tartalmazza: kéziszán 290 mm, befogótárcsa 200 mm, együttfutó pontozócsúcs, négyfogas menesztő
- Másolóberendezés eredeti alkotórészek másolásához, ill. sablon szerint
- Szegnyereg átmenőfurattal hosszú munkadarabok megmunkálásához
- Erőátviteli hajtómotor a legnagyobb igénybevétel esetén is
- Optimális erőátvitel nagyértékű, 4 sebességű szíjhajtás segítségével
- Stabil konstrukció szürkeöntvényből a vibrálásmentes munka érdekében
- Ergonomikusan elhelyezett kapcsolási- és kezelői alkotóelemek a gép elülső oldalán
- Masszív, precíziósan csapágyazott orsó a körmozgás nagy pontosságáért
- Átfogó standard-tartozék, ezáltal optimális ár-teljesítmény arány



Szorítótokmány készlet Premium M 115, Fecskefarok pófák, A típus



Szorítótokmány készlet Premium M 115, Lépcsős pófák



Szorítótokmány készlet Premium M 115, Széles szorítófogó, belül / kívül recézett



Sorozatszerűen hozzáépített másolóberendezéssel, másolás eredeti vagy sablon szerint lehetséges



Szorítótokmány készlet Premium M 115, 25 mm-es szorítófogó



Szorítótokmány készlet Premium M 115, Síktárcsa szegmensek



Stabil orsó-szerk. a vibrálásmentes és tiszta munka érdekében. Ábra 4-pofás-szorítótokmány 150 mm / M 33 [opció]



Nyugodt menet a kiegyensúlyozott meghajtótárcsák és minőségi szíjak által

Műszaki adatok	CL 1300	CL 1500
Csúcstávolság	1300 mm	1500 mm
Megmunkálási átmérő		
- vezetőpályán át	430 mm	430 mm
- esztergaszánon át	160 mm	160 mm
- másoláskor*	160 mm	160 mm
Orsó fordulatszámjai	500 / 1000 / 1950 / 2800 ford./perc	500 / 1000 / 1950 / 2800 ford./perc
Orsómenet	M 33 x 3,5 mm	M 33 x 3,5 mm
<b>Nyeregsgaz</b>		
Nyeregsgaz-kónusz	MK 2	MK 2
Szegnyereg-beállítás	100 mm	100 mm
<b>Másolóberendezés</b>		
Másoló hosszúság	1300 mm	1500 mm
Max. másoló mélység	45 mm	45 mm
Motor-leadási teljesítmény S <sub>1</sub> 100%	1,1 kW (1,5 LE)	1,1 kW (1,5 LE)
Motor-felvevő teljesítmény S <sub>6</sub> 40%	1,5 kW (2,0 LE)	1,5 kW (2,0 LE)
Feszültség	400 V	400 V
Gép méretei (Sz x Mé x Ma)	2100 x 700 x 1170 mm	2300 x 700 x 1170 mm
Kb. súly	218 kg	228 kg
Cikkszám	10-1150	10-1155

\* sablon szerint



### Szállítási terjedelem:

- Másolóberendezés
- Rögzített lünetta
- Kéziszán 290 mm
- Befogótárcsa diam. 200 mm
- Együttfutó pontozócsúcs MK 2
- Négyfogas menesztő diam. 40 mm
- Fogaskoszorú-fúrótokmány 3-16 mm/ B 16
- Fúrótokmány túska MK 2 - B 16
- V-formájú másolóvéső HSS-minőségben



Az erős teljesítményű másoló-esztergagépek az igényes profi esztergályosok részére egyesítik az optimális funkciót, formai szépséget, biztonságot és pontosságot. A masszív, precíziósan csapágyazott orsó, a négy egymásra épülő fordulatszám, nagy munkadarabok esetén is optimális forgácsolási teljesítményt garantálnak.

# CL 1300 CL 1500

Esztergagépek



Az opcionálisan kapható elszívó tiszta munkahelyről gondoskodik esztergálásnál



A kéziszán egyszerű rögzítése gyorszorító-kar segítségével



Rögzített lünetta max. 90 mm-es tengelyátmérőhöz a szállítási terjedelemben

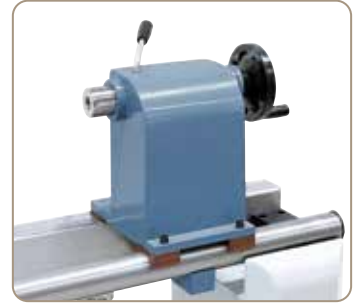

A nyeregszeg az egykaros-befogás által gyorsan és egyszerűen kerül rögzítésre a gépágyon.

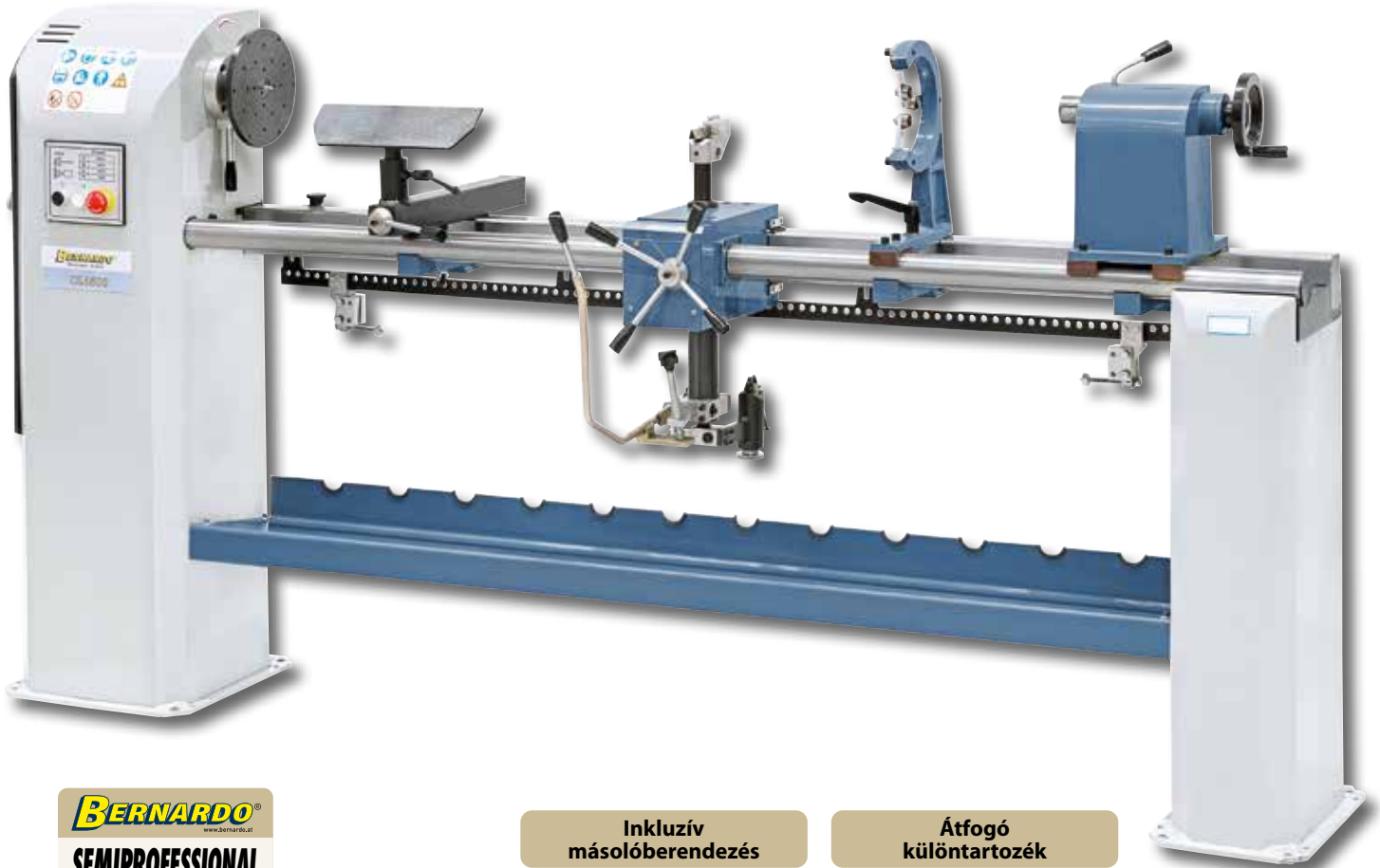

**BERNARDO**  
www.bernardo.at  
**SEMIPROFESSIONAL**

**Inkluzív  
másolóberendezés**

**Átfogó  
különtartozék**

**Szállítható különpartozék:**

Elszívó esztergagépekhez	Cikkszám	áfa nélkül
V-formájú másolóvéső HSS-minőségben	10-4003	
Szorítófogó készlet M 24 / M 33, 6 részes	10-5010	
Menesztő készlet M 33 x 3,5, 7 részes	10-5050	
Szorítótokmány készlet Premium M 115	10-5051	
Öncentírozó szorítótokmány 40/70	10-5064	
Szorítótokmány M 115 fecskefarok pófák A típus	10-6020	
Cápapofa M 115-ös szorítófogóhoz	10-6054	
	10-6065	

**Szállítható különpartozék:**

Fecskefarok pófák B típus, M 115 szorítótokmányhoz	Cikkszám	áfa nélkül
4-pofás-síktárcsa 150 mm / M 33 x 3,5 mm	10-6066	
Profi esztergakés készlet A, HSS, 6 részes	10-6000	
Profi esztergakés készlet B, HSS, 8 részes	10-7001	
Standard esztergakés készlet C, karbon, 6 részes	10-7002	
Kezdő esztergakés készlet D, HSS, 6 részes	10-7003	
Mini esztergakés készlet E, HSS, 5 részes	10-7004	
Együftfutó pontozócsúcs PC - MK 2	10-7006	
	22-1001	

**BERNARDO**  
www.bernardo.at

- A nyeregsgaz gyors rögzítése a gépágyon gyorszorítókar segítségével
- Külsőeszterga-berendezés nagyobb munkadarabok megmunkálására opcionálisan kapható
- Inkluzív acélfeltét, könnyen beállítható különböző szerszámátmérőkhöz
- Nehéz öntvénykivitelezés a vibrálásmentes munka érdekében
- A kívánt fordulatszám könnyű beállítása digitális mutató segítségével
- Sorozatszerűen jobb-bal oldali berendezéssel felszerelt
- Változtatható fordulatszám-beállítás a Delta-frekvenciaváltó által optimalizált forgatónyomaték-lefutással
- A körmozgás nagy pontossága a precíziósan csapágyazott főorsó által



Az opcionálisan kapható elszívó tiszta munkahelyről gondoskodik esztergálásnál



Szorítókormány készlet Premium M 115, Fecskefarok pófák, A típus



Szorítókormány készlet Premium M 115, Lépcsős pófák



Szorítókormány készlet Premium M 115, Széles szorítófogó, belül / kívül recézett



Robusztus nyeregsgaz MK 2 felvétellel és átmenőfurattal hosszú munkadarabok megmunkálására



Szorítókormány készlet Premium M 115, 25 mm-es szorítófogó



Szorítókormány készlet Premium M 115, Síktárcsa szegmensék



A sorozatszerű digitális mutató megkönnyíti a kívánt fordulatszám beállítását

## Delta Frekvenciaváltó

Műszaki adatok	HCL 1200
Csúcstávolság	1200 mm
Megmunkálási átmérő	
- vezetőpályán át	450 mm
- esztergásgázán át	350 mm
Orsó fordulatszámok, fokozatmentes	0 - 1300 ford./perc 0 - 3200 ford./perc
Fordulatszám fokozatok	fokozatmentes, 2 fokozat
Orsómenet	M 33 x 3,5 mm
<b>Nyeregsgaz</b>	
Nyeregsgaz-kónusz	MK 2
Szegnyereg-beállítás	110 mm
Motor-leadási teljesítmény $S_1$	100% 1,5 kW (2,0 LE)
Motor-felvevő teljesítmény $S_6$	40% 2,2 kW (3,0 LE)
Feszültség	230 V
Gép méretei (Sz x Mé x Ma)	2100 x 550 x 1300 mm
Kb. súly	186 kg
Cikkszám	10-1185



A nagyteljesítményű hajtómotor alacsony fordulatszám mellett is magas forgatónyomatékot biztosít



Az áttét fokozat egyszerű váltása az ékszíj áthelyezése által



Az orsószekrény hosszanti irányba tetszés szerint eltolható és arretálható

# HCL 1200

A HCL 1200 modell sorozatszerűen a fordulatszám elektronikus, fokozatmentesen beállítható fordulatszám-szabályzójával van felszerelve. Ezáltal a munkadarabhoz való optimális illeszkedés garantált. Ennek a modellnek az alkalmazása túlnyomórészt professzionális barkácsolóknak ajánlott.



A külsőeszterga-berendezéssel nagy munkadarab-átmérők (Ø 810 mm) is problémamentesen megmunkálhatók

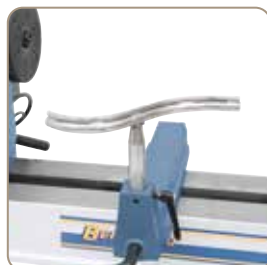

A külön beszerezhető kéztartó készlet segítségével a különböző megmunkálási műveletek gyorsan és egyszerűen végezhetőek.

Ábra opciós Deluxe másolóberendezéssel (másolóhossz. 1000 mm) eredeti alkatrészek vagy sablon szerinti hatékony másoláshoz



**Top  
ár**

**Szállítási terjedelem:**

- Kéziszán 360 mm
- Befogótárcsa 150 mm
- Együttfutó pontozócsúcs
- Négyfogas menesztő
- Frekvenciaváltó
- LED-fordulatszám mutató
- Alkalmazási szerszám

**Sorozatszerűen jobb-bal menettel**



Szállítható kiegészítők:	Cikkszám	áfa nélkül
Külsőeszterga-berendezés	10-4002	
Másolóberendezés Deluxe	10-1116	
Szorítófogó készlet M 24 / M 33, 6 részes	10-5050	
Menesztő készlet M 33 x 3,5, 7 részes	10-5051	
Kéztartó készlet 4 részes	10-5062	
Szorítótokmány készlet Premium M 115	10-5064	
4-pofás-síktárcsa 150 mm / M 33 x 3,5 mm	10-6000	

Szállítható kiegészítők:	Cikkszám	áfa nélkül
Öncentírozó szorítótokmány 40/70, M 33 x 3,5 mm	10-6020	
Szorítótokmány M 115 fecskefarok pófák A típus	10-6054	
Profi esztergakés készlet A, HSS, 6 részes	10-7001	
Profi esztergakés készlet B, HSS, 8 részes	10-7002	
Mini esztergakés készlet E, HSS, 5 részes	10-7006	
Együttfutó pontozócsúcs PC - MK 2	22-1001	
Elszívó esztergagépekhez	10-4003	



# Profi esztergagép

# HCL 1200 Top

- A nyeregszeg gyors rögzítése a gépágyon gyorszorítókar segítségével
- Külsőeszterga-berendezés nagyobb munkadarabok megmunkálására opcionálisan kapható
- Inkluzív acélfeltét, könnyen beállítható különböző szerszámátmérőkhöz
- Nehéz öntvénykivitelezés a vibrálásmentes munka érdekében
- A kívánt fordulatszám könnyű beállítása digitális mutató segítségével
- Sorozatszerűen jobb-bal oldali berendezéssel felszerelt
- Változtatható fordulatszám-beállítás a Delta-frekvenciaváltó által optimalizált forgatónyomaték-lefutással
- A körmozgás nagy pontossága a precíziósan csapágyazott főorsó által



Az opcionálisan kapható elszívó tiszta munkahelyről gondoskodik esztergálásnál



Szorítókormány készlet Premium M 115, Fecskefarok pófák, A típus



Szorítókormány készlet Premium M 115, Lépcsős pófák



Szorítókormány készlet Premium M 115, Széles szorítófogó, belül / kívül recézett



Robusztus nyeregszeg MK 2 felvétellel és átmenőfurattal hosszú munkadarabok megmunkálására



Szorítókormány készlet Premium M 115, 25 mm-es szorítófogó



Szorítókormány készlet Premium M 115, Síktárcsa szegmensék



A sorozatszerű digitális mutató megkönnyíti a kívánt fordulatszám beállítását



Műszaki adatok	HCL 1200 Top
Csúcstávolság	1200 mm
Megmunkálási átmérő	
- vezetőpályán át	560 mm
- esztergászánon át	450 mm
Orsó fordulatszámok, fokozatmentes	0 - 1200 ford./perc 0 - 3200 ford./perc
Fordulatszám fokozatok	fokozatmentes, 2 fokozat
Orsómenet	M 33 x 3,5 mm
<b>Nyeregszeg</b>	
Nyeregszeg-kónusz	MK 2
Szegnyereg-beállítás	110 mm
Motor-leadási teljesítmény S <sub>1</sub> 100%	1,5 kW (2,0 LE)
Motor-felvevő teljesítmény S <sub>e</sub> 40%	2,2 kW (3,0 LE)
Feszültség	230 V
Gép méretei (Sz x Mé x Ma)	2100 x 550 x 1300 mm
Kb. súly	212 kg
Cikkszám	10-1184



A nagyteljesítményű hajtómotor alacsony fordulatszám mellett is magas forgatónyomatékot biztosít



A nagyértékű frekvenciaváltó az orsó fordulatszámának fokozatmentes beállítását teszi lehetővé



Az orsószekrény hosszanti irányba tetszés szerint eltolható és arretálható

# HCL 1200 Top

A HCL 1200 Top modell sorozatszerűen a fordulatszám elektronikus, fokozatmentesen beállítható fordulatszám-szabályzójával van felszerelve. Ezáltal a munkadarabhoz való optimális illeszkedés garantált. Ennek a modellnek az alkalmazása túlnyomórészt professzionális barkácsolóknak ajánlott. Ezenkívül a HCL 1200-hoz képest nagyobb forgatási átmérőt kínál e típus.



A külön beszerezhető kéztartó készlet segítségével a különböző megmunkálási műveletek gyorsan és egyszerűen végezhetőek.

A külsőeszterga-berendezéssel nagy munkadarab-átmérők (Ø 920 mm) is problémamentesen megmunkálhatók

**Delta  
Frekvenciaváltó**



**Top  
ár**

Külön beszerezhető: Deluxe másolóberendezés az eredeti alkatrészlől vagy sablonról való másoláshoz.

**Szállítási  
terjedelem:**

- Kéziszán 360 mm
- Befogótárcsa 150 mm
- Együttfutó pontozócsúcs
- Négyfogas menesztő
- Frekvenciaváltó
- LED-fordulatszám mutató
- Alkalmazási szerszám

**Sorozatszerűen  
jobb-bal menettel**

**Szállítható különpartozék:**

Szállítható különpartozék:	Cikkszám	áfa nélkül
Külsőeszterga-berendezés	10-4002	
Másolóberendezés Deluxe	10-1116	
Szorítófogó készlet M 24 / M 33, 6 részes	10-5050	
Menesztő készlet M 33 x 3,5, 7 részes	10-5051	
Kéztartó készlet 4 részes	10-5062	
Szorítótokmány készlet Premium M 115	10-5064	
4-pofás-síktárcsa 150 mm / M 33 x 3,5 mm	10-6000	

**Szállítható különpartozék:**

Szállítható különpartozék:	Cikkszám	áfa nélkül
Öncentírozó szorítótokmány 40/70, M 33 x 3,5 mm	10-6020	
Szorítótokmány M 115 fecskefarok pófák A típus	10-6054	
Profi esztergakés készlet A, HSS, 6 részes	10-7001	
Profi esztergakés készlet B, HSS, 8 részes	10-7002	
Mini esztergakés készlet E, HSS, 5 részes	10-7006	
Együttfutó pontozócsúcs PC - MK 2	22-1001	
Elszívó esztergagépekhez	10-4003	

Másolószerszerkezet Copying device	Másolószerszerkezet Deluxe Copying device Deluxe	Esztergagép elszívó Sweeper for woodturning lathe	ULEG univerzális alsóállvány Universal-stand ULEG
			
Az eredeti alkatrész vagy sablon alapján történő másoláshoz, másolóhossz 850 mm copying device for copying of original parts ore templates, Copying length 850 mm	Az eredeti alkatrész vagy sablon alapján történő másoláshoz, másolóhossz 1200 mm copying device for copying of original parts ore templates, Copying length 1200 mm	Elszívó csatlakozó: 100 mm Állítható magasságú Dust extraction outlet: 100 mm Height adjustable	Munkahossz: 535 - 910 mm Munkamagasság: 635 - 865 mm Working length: 535 - 910 mm Working height: 635 - 865 mm
ULEG hosszabbítása Extension for ULEG	Szorítófogó készlet M24/M33, 6 részes Collet chuck system M 24 / M 33, 6 pcs.	Menesztő készlet M33 x 3,5, 7 részes Drive center set M 33 x 3,5 - 7 pcs.	Menesztő készlet M33 x 3,5, 9 részes Drive center set M 33 x 3,5 - 9 pcs.
			
Munkahossz: 500 - 870 mm Munkamagasság: 635 - 865 mm Working length: 500 - 870 mm Working height: 635 - 865 mm	Szorítófogók: 6 / 10 / 12 / 16 mm / 5,8" Collets: 6 / 10 / 12 / 16 mm / 5,8"	Menet M33 x 3,5 mm, 3 darabos négy- és sokágú menesztő Thread M33 x 3,5 mm, each 3 pcs. 4 tooth and multi tooth drive center	Menet M 33 x 3,5, 2 forgócsúcsot tartalmaz, MK 1 és MK 2 Thread M33 x 3,5 mm, incl. 2 live center MT 1 and MT 2 center
Kéztartó készlet 4 részes Glide bowl turner´s toolrest set 4 pcs.	4 pofás síktárcsa 150 mm 4-jaw independent chuck 150 mm	4 pofás szorítótokmány 4-jaw chuck	3 pofás szorítótokmány 3-jaw chuck
			
Kéztartó készlet különböző megmunkálási eljárásokhoz Glide bowl turner´s toolrest set for a wide variety of machining operations	Menet M33, egyenként állíthatók a pofák Thread M33, jaws separately adjustable	Átmérő 125 mm, illetve 150 mm Menet M33, központosan szorító Diameter 125 mm or 150 mm Thread M33, centric clamping	Átmérő 125 mm, illetve 150 mm Menet M33, központosan szorító Diameter 125 mm or 150 mm Thread M33, centric clamping
Önközpontosító szorítótokmány Self-centering chuck	Rendszer szorítótokmány készlet, 6 r. 6 pcs. power chuck set	Szorítótokmány M 70 Chuck M 70	Szorítótokmány M 95 Chuck M 95
			
Szorítási tartomány: 40-70 mm Menet M33 Range: 40 - 70 mm Thread M33	Sokféle szorítási lehetőség Various clamping possibilities	Átmérő 70 mm, menet 1"x8TPI fecskefarok pofák A típus Diameter 70 mm, thread 1"x8TPI with dovetail jaws type A	Átmérő 95 mm, menet M33 fecskefarok pofák A típus Diameter 95 mm, thread M33 with dovetail jaws type A



Szorítótkmány M 115

Chuck M 115



Átmérő 115 mm, menet M33  
fecskefarok pofák A típus  
Diameter 115 mm, thread M33  
with dovetail jaws type A

Szorítótkmány készlet Prémium M 70

Power chuck set Premium M 70



Átmérő 70 mm, menet 1"x8TPI  
5 különböző pofát tartalmaz  
Diameter 70 mm, thread 1"x8TPI  
incl. 5 different jaws

Szorítótkmány készlet Prémium M 95

Power chuck set Premium M 95



Átmérő 95 mm, menet M33  
5 különböző pofát tartalmaz  
Diameter 95 mm, thread M33  
incl. 5 different jaws

Szorítótkmány készlet Prémium M 115

Power chuck set Premium M 115



Átmérő 115 mm, menet M33  
5 különböző pofát tartalmaz  
Diameter 115 mm, thread M33  
incl. 5 different jaws

Profi esztergákészlet A

Profi-chisel set A



HSS, 6 részes  
Nyélhossz: 340 / 300 / 255 mm  
HSS, 6 pcs.  
Handle length: 340 / 300 / 255 mm

Profi esztergákészlet B

Profi-chisel set B



HSS, 8 részes  
Nyélhossz: 240 mm  
HSS, 8 pcs.  
Handle length: 240 mm

Standard esztergákészlet C

Standard-chisel set C



Karbon, 6 részes  
Nyélhossz: 340 / 300 / 255 mm  
Carbon, 6 pcs.  
Handle length: 340 / 300 / 255 mm

Kezdő esztergákészlet D

Starter-chisel set D



HSS, 5 részes  
Nyélhossz: 440 / 410 / 300 / 255 mm  
HSS, 5 pcs.  
Handle length: 440 / 410 / 300 / 255 mm

Mini esztergákészlet E

Mini-chisel set E



HSS, 5 részes  
Nyélhossz: 160 mm  
HSS, 5 pcs.  
Handle length: 160 mm

Mini esztergákészlet F

Mini-chisel set F



HSS, 3 részes  
Nyélhossz: 200 mm  
HSS, 3 pcs.  
Handle length: 200 mm

Az Ön szakkereskedője



**PWA Handelsges.m.b.H.**

4020 Linz | Nebingerstraße 7a | Austria  
phone: +43.732.66 40 15 | fax: +43.732.66 40 15-9  
e-mail: [bernardo@pwa.at](mailto:bernardo@pwa.at) | [www.bernardo.at](http://www.bernardo.at)

**IMPRESSZUM:**

Képek és szövegek utánnomása, kivonatosan is, kizárólag a PWA HandelsgesmbH írásos beleegyezésével engedélyezett. A műszaki és optikai változtatások jogát fenntartjuk. Sajtóhibákért és tévedésekért felelősséget nem vállalunk. A gépek részben különartozékokkal vannak ábrázolva. Kiadva: 01/2024.