

# **BERNARDO**®

www.bernardo.at



01 | 2024

## **FÚRÓ-, CSAPFÚRÓ- ÉS VÉŠŐGÉPEK**



KNF 1  
KNF 2  
KNF 2 P  
BBM 35 M  
BBM 35 P  
HM 12 P  
HM 25  
HM 25 TOP  
HM 30 Porta  
LBM 150 P

LBM 220  
LBM 350 T  
Multibor DB 21

# Fúrófejek

A különböző kivitelezésű fúrófejek sorozatos lyukfuratokhoz, valamint ablakvasalatokhoz és zsanérokhoz kaphatók. Ezek alkalmazhatók állványos fúrógépek, kézi fúrógépek, valamint vésőgépek esetében is.

## Sorozat-fúrófej 32 mm tengelytávolsággal



Ez a sorozat-fúrófej öt orsóval van felszerelve, öt lyukas sorozat kivitelezésére egyidejűleg 32 mm tengelytávolsággal. Ez a kiserelés bútoroldalrészek, valamint zsanérbázis rögzítésére is alkalmas.

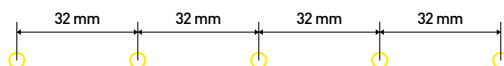

Ábra opciós  
különtartozékkal

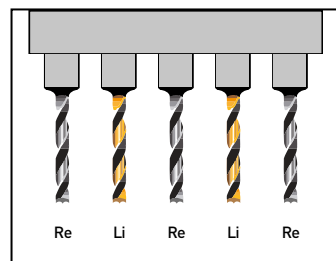

Cikkszám	Megnevezés	áfa nélkül
14-1105	Sorozat-fúrófej 32 mm, fúrógépekhez való felvétellel	
14-1106	Sorozat-fúrófej 32 mm, felvétellel vésőgépekhez*	

### Szállítható különtartozék:

Csapfúró

ár kérésre

## Fúrófej zsanérokhoz



A Blum típusú, ill. Grass típusú vasalathoz a fúrófej három orsóval rendelkezik és alkalmas arra, hogy a zsanérok rögzítésére való három lyukat egyidejűleg kialakítsa.

### Zsanértípusok

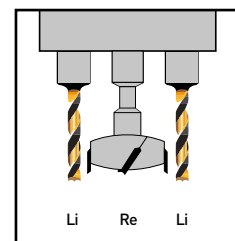
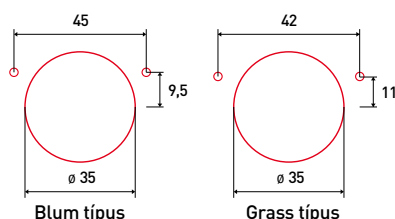

14-1109	Fúrófej 42/11, Grass típusú vasalathoz, fúrógépekhez való felvétellel
14-1110	Fúrófej 42/11, Grass típusú vasalathoz, felvétellel vésőgépekhez*
14-1111	Fúrófej 45/9,5, Blum típusú vasalathoz, fúrógépekhez való felvétellel
14-1112	Fúrófej 45/9,5, Blum típusú vasalathoz, felvétellel vésőgépekhez*

### Szállítható különtartozék:

Vasalat- és csapfúró

ár kérésre

## Fúrófej ablakvasalatokhoz

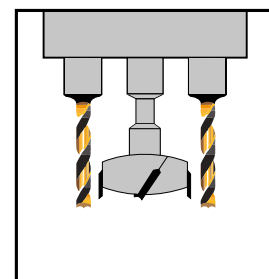
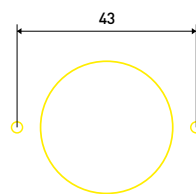

Ez a fúrófej egy fúrósablon ablakfogantyúkhöz, amiknek a rögzítőcsavarjai 43 mm távolságban vannak elhelyezve.

### Fúrótételek példája fogantyú-lyukakhoz

14-1103	Fúrófej 43 mm, ablakfogantyúkhöz fúrógépekhez való felvétellel
14-1104	Fúrófej 43 mm, ablakfogantyúkhöz, felvétellel vésőgépekhez*

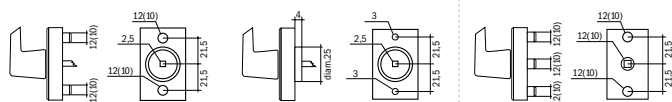

\* 25 mm-es felvétellel

A fúrót a szállítási terjedelem nem tartalmazza.

# Ékhorony-marógép

# KNF 1

Fűrő-, csapfűrő-  
és vésőgépek

A kézi ékhorony-marógép KNF 1 egy kompakt asztali modell munkalöketenként egy ékhorony előállításához. Minden fajta keret-összekötés, mint pl. képeretek, koszorúkeretek, lapos ívek, ablakkeretek stb. ezzel a géppel gyorsan és költségkímélő módon előállíthatók.

- Alakzáró és erőkapcsolatos összekötés tapadószer alkalmazása nélkül
- Alkalmazás és anyagerősség szerint különböző fecskenyagyságok különböző hosszúságban szerepelnek a kínálatban
- A szállítási terjedelemben szereplő beállítható ütközők megkönnyítik a munkadarab berendezését a kívánt pozícióra
- Összekötések gyorsan és költségtakarékosan előállíthatók, különösen gazdaságos kisebb és közepes szériák gyártásakor
- A csekély önsúly által ideális mobil alkalmazásra építkezési helyeken és szerelői területen



A 850 W motor alkalmas W-1, W-2 és W-3 fecskenyagyságok előállítására



Működési mód: A kar lenyomásakor a munkadarab befogásra kerül és a maró az előre beállított marási mélységig jár el. A kar felemelésekor a kimenő helyzetbe a maratott munkadarab kioldódik és a motor automatikusan lekapcsol.



Alkalmazási példák

## Szállítási terjedelem:

- 1 db maró W-2 fecskenyagysághoz
- Sarkalat-ütköző 45°
- 2 oldalsó ütköző
- Manuális tartó

**BERNARDO**  
www.bernardo.at  
**SEMIPROFESSIONAL**

Műszaki adatok	KNF 1
Maró-felvétel Ø	6 mm
Marási mélység	0 - 55 mm
Asztal nagyság	380 x 220 mm
Vezérlés	kézi
Munkadarab-befogás	kézi
Ütköző-hosszúság	390 mm
Max. profilszélesség	185 mm
Max. átmenő-magasság	95 mm
Fordulatszám	32000 ford./perc
Motor teljesítmény	0,85 kW
Feszültség	230 V
Gép méretei (Sz x Mé x Ma)	400 x 620 x 535 mm
Kb. súly	10 kg
Cikkszám	14-2115

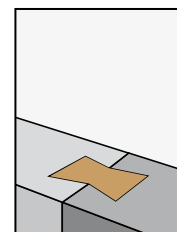
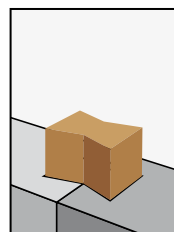
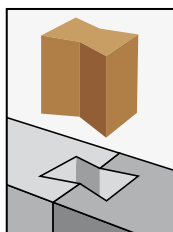

## Szállítható különartozék:

Fecskefark-maró W-1\*  
Fecskefark-maró W-2\*  
Fecskefark-maró W-3\*  
Hoffmann-fecskék

Cikkszám áfa nélkül

16-2030  
16-2031  
16-2032

ár kérésre

**BERNARDO**  
www.bernardo.at

# Kettős-ékhornyos marógép

## Pneumatikus kettős-ékhornymaró

- A szállítási terjedelemben lévő, beállítható ütközők megkönnyítik a munkadarab berendezését a kívánt pozícióba
- Minden fajta keretösszekötés költségkímélő előállítására, mint. pl. Fiókok, képkeretek, ajtóbélések, koszorúkeretek, lapos ívek, stb.
- Összekötések gyorsan és költségtakarékosan előállíthatók, különösen gazdaságos kisebb és közepes szériák gyártásakor
- Alakzáró és erőkapcsolatos összekötés tapadószer alkalmazása nélkül
- Alkalmazás és anyagerősség szerint különböző fecskenyagyságok különböző hosszúságokban szerepelnek a kínálatban
- Működési mód: A kar lenyomásakor a munkadarab befogásra kerül és a marók az előre beállított marási mélységig járnak el. A kar felemelésekor a kimenő helyzetbe a maratott munkadarab kioldódik és a motor automatikusan lekapcsol.



Alkalmazási példa

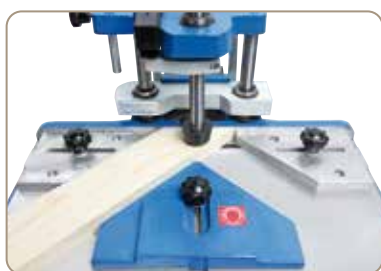

Állítható ütközők sorozatszerűen a munkadarab optimális pozicionálásához és rögzítéséhez



Két ékhorny egyidejű előállítása 28 mm-es fix orsótávolsággal

Top  
ÁR

**BERNARDO**<sup>®</sup>  
www.bernardo.at  
**SEMIPROFESSIONAL**



Műszaki adatok	KNF 2	KNF 2 P
Maró-felvétele Ø	6 mm	6 mm
Marási mélység	0 - 55 mm	0 - 50 mm
Asztal nagyság	380 x 220 mm	390 x 220 mm
Vezérlés	kézi	pneumatikus
Munkadarab-befogás	kézi	pneumatikus
Orsótávolság	28 mm	28 mm
Szükséges légnyomás	-	6 - 8 bar
Ütköző-hosszúság	390 mm	390 mm
Max. profilszélesség	185 mm	185 mm
Max. átmenő-magasság	85 mm	100 mm
Fordulatszám	32000 ford./perc	32000 ford./perc
Motor teljesítmény	0,85 kW	0,85 kW
Feszültség	230 V	230 V
Gép méretei (Sz x Mé x Ma)	400 x 500 x 730 mm	400 x 620 x 480 mm
Kb. súly	16 kg	14 kg
Cikkszám	14-2116	14-2117

### Szállítási terjedelemben:

- 2 db maró W-2 fecskenyagysághoz
- Sarkalat-ütköző 45°
- 2 oldalsó ütköző
- Manuális tartó (KNF 2)
- Pneumatikus tartó (KNF 2 P)
- Pedál (KNF 2 P)



A kettős-ékhornyos marógép KNF 2 és KNF 2 P szélesebb keret-alkotórészek összekötésére alkalmas, mint pl. kézi korlátok, lapos ívek, köríves ablakok, sarokpadok, mivel munkalöketenként két ékhorny állítható elő. A KNF 2 P modell pótlólagosan egy pneumatikus tartóval van felszerelve, amely Pedál által üzemeltethető.

# KNF 2 KNF 2 P

Fűrő-, csapfűrő-  
és vésőgépek

**BERNARDO**  
www.bernardo.at  
**SEMIPROFESSIONAL**



Egyénileg a kívánt fecskehosszúságra beállítható marási mélység



A fecskeforma által a keret részei alakzáró és erőkapcsolatos módon lesznek összekötve egymással



Max. 100 mm-es átmenő-magasság,  
max. marási mélység 50 mm (KNF 2 P)



Erős hajtómotor ékhornyok marásához  
W-1, W-2 és W-3 fecskemagysággal

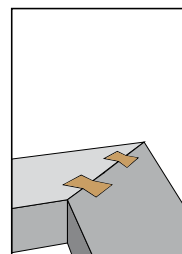
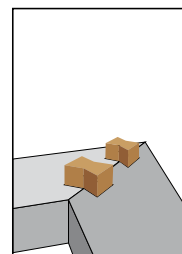
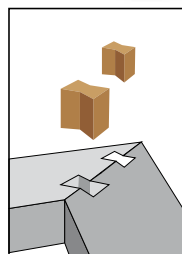
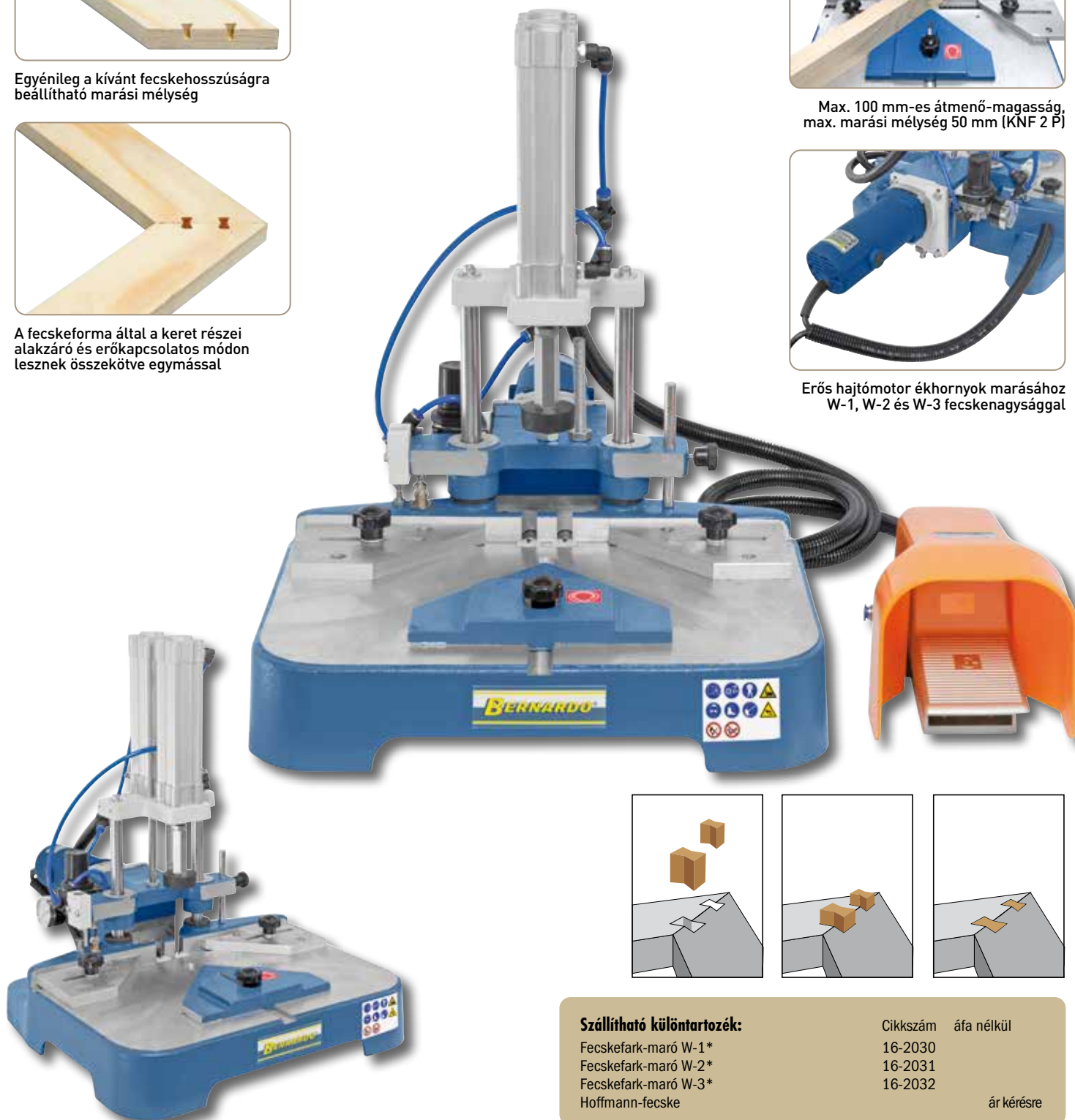

#### Szállítható különpartozék:

Fecskefark-maró W-1\*  
Fecskefark-maró W-2\*  
Fecskefark-maró W-3\*  
Hoffmann-fecske

Cikkszám áfa nélkül

16-2030  
16-2031  
16-2032

ár kérésre

**BERNARDO**  
www.bernardo.at

# Kézi vasalatfúrógép

## Pneumatikus vasalatfúrógép

- Inkluzív beállítható végütköző a furat mélységéhez
- Kompakt felépítési mód, mobil használatra is alkalmas (BBM 35 M)
- Modell BBM 35 M legegyszerűbb kezeléssel, nem szükséges sűrített levegő
- Erős teljesítményű 0,75 kW motor hosszabb üzemeltetésre alkalmas
- Bútor-zsanérok precíz fúrásához – választható módon Blum vagy Grass
- Modell BBM 35 P átfogó szállítható tartozékokkal



3-orsós fúrófej vasalatfúróval diam. 35 mm balos és 2 db fúró diam. 2 mm jobbos

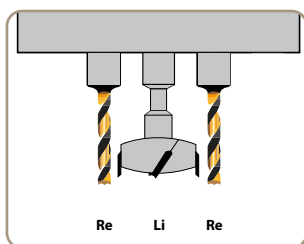

A központi vasalatfúró balra fordul, mindkét külső fúró pedig jobbra fordul

szervízbarát



Vasalatok hatékony és költségkímélő felszerelése

**BERNARDO**  
www.bernardo.at  
**SEMIPROFESSIONAL**

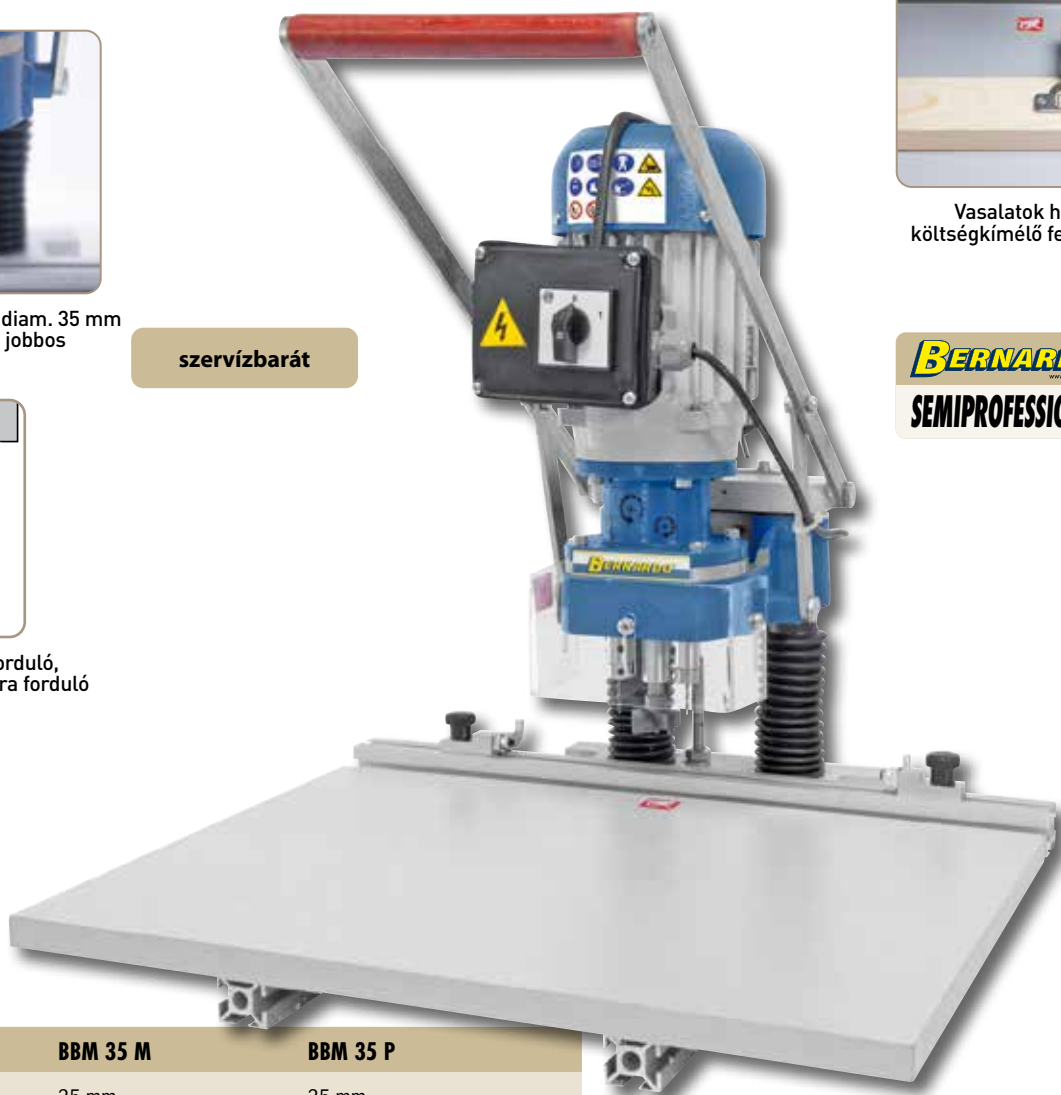

### Műszaki adatok

	BBM 35 M	BBM 35 P
Fúrési átmérő	35 mm	35 mm
Órsó db.szám	3 db.	3 db.
Vezérlés	kézi	pneumatikus
Munkadarab-befogás	kézi	pneumatikus
Asztal/orsó max. távolság	85 mm	85 mm
Asztal/fúró max. távolság	50 mm	50 mm
Asztal nagysága	500 x 350 mm	500 x 350 mm
Eltolható asztal	105 mm	105 mm
Ütköző-hosszúság (inkl. szélesítők)	500 mm	1500 mm
Szükséges légnyomás	-	6 - 8 bar
Fordulatszám	3000 ford./perc	3000 ford./perc
Motor teljesítmény	0,75 kW	0,75 kW
Feszültség	230 V	230 V
Gép méretei (Sz x Mé x Ma)	500 x 500 x 520 mm	500 x 520 x 500 mm*
Kb. súly	19 kg	25 kg
Cikkszám	10-1013 BBM 35 M - Blum 10-1015 BBM 35 M - Grass	10-1014 BBM 35 P - Blum 10-1016 BBM 35 P - Grass

### Szállítási terjedelelem BBM 35 M:

- Vasalatfúró diam. 35 mm balos
- 2 db fúró diam. 2 mm jobbos
- 3-orsós fúrófej
- 0,5 m ütközővonalzó inkl. 2 ütközőcsapó
- Kézi szabályozókar
- Munkaasztal

### Szállítási terjedelelem BBM 35 P:

- Vasalatfúró diam. 35 mm balos
- 2 db fúró diam. 2 mm jobbos
- 3-orsós fúrófej
- Fúróegység pneumatikus előretolással
- 1,5 m ütközővonalzó inkl. 2 ütközőcsapó
- 2 db pneumatikus tartó
- Léggisztoly
- Pedál
- Munkaasztal

\* oldalsó ütközővonalzók nélkül

A BBM 35 vasaltfúrógép választható módon manuális modellként, ill. pneumatikus fúrási előretolással kapható. Mindkét modell a következő vasalattípusokhoz kapható: Blum, ill. Grass, így a megfelelő munkaeszközök kisebb üzemek és hobbi-asztalosok részére.

# BBM 35 M BBM 35 P

Fúró-, csapfúró-  
és vésőgépek



Optimális munkadarab-rögzítés a pneumatikus tartó által (BBM 35 P)

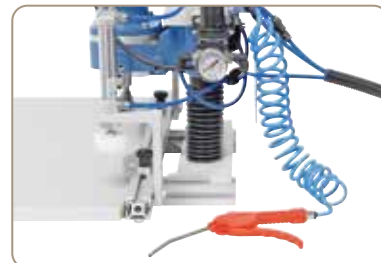

Sorozatszerűen légpisztollyal



Karbantartást nem igénylő alumínium előtoló-henger



Inkluzív csapóütközők, ideálisak szériamunkákhoz

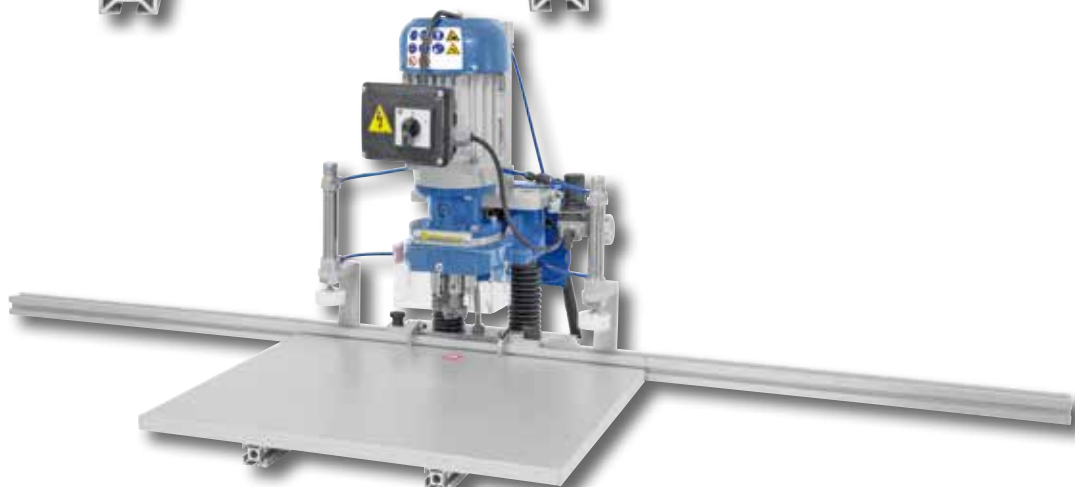
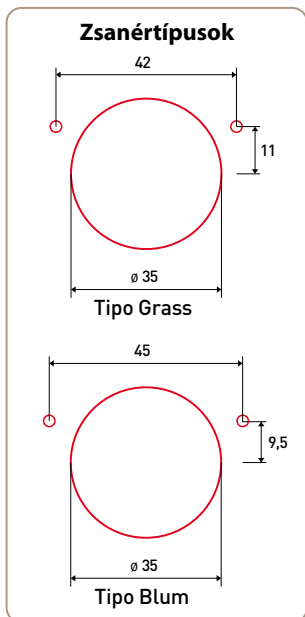
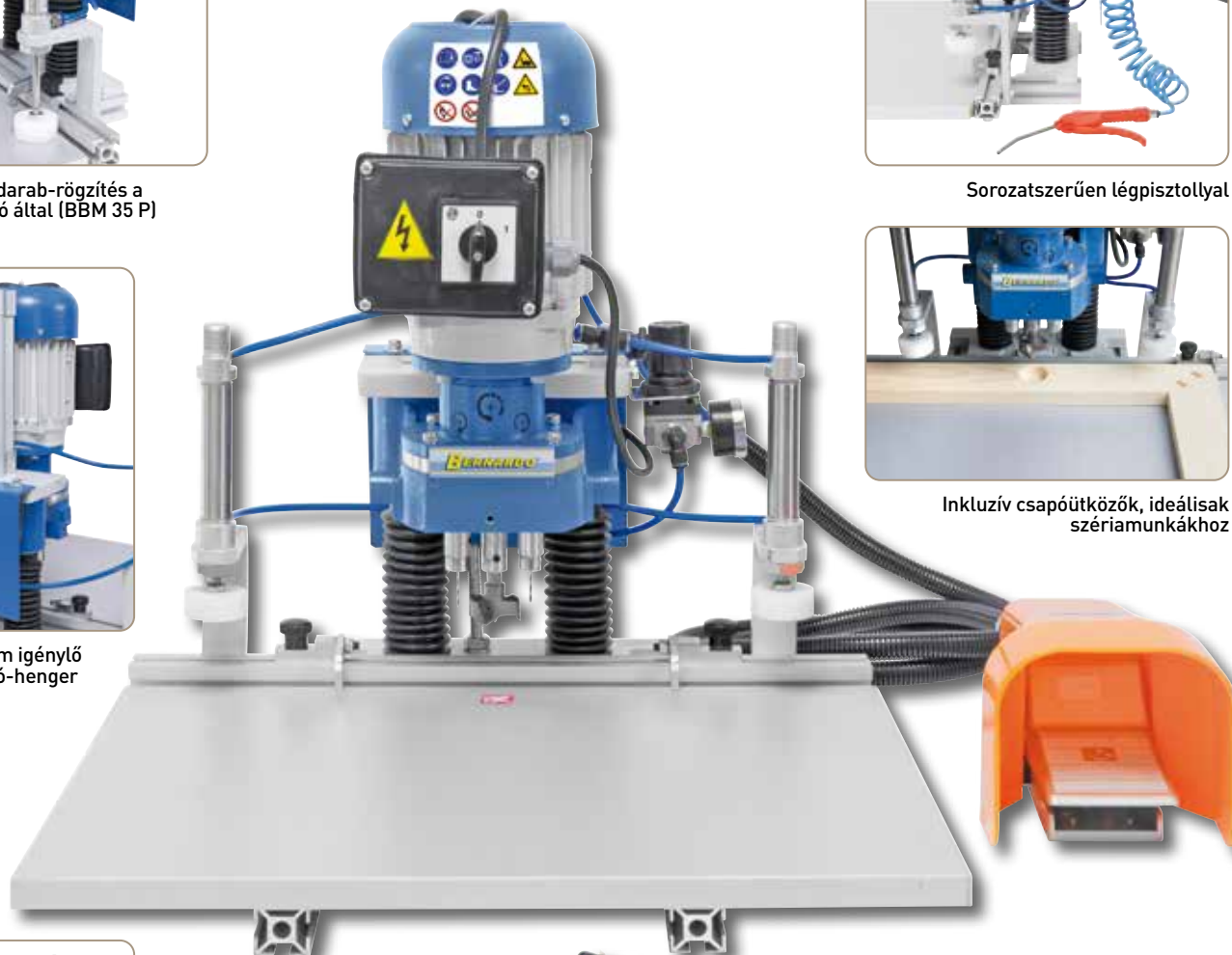

**Szállítható külön tartozék:**

Vasalattfúró HW, D35, NL31, GL57, S10, RE  
Fúró 2 mm, jobbra forduló

Cikkszám áfa nélkül  
16-2072  
16-2073



# Vésőgép

# HM 12 P

A HM 12 P vésőgép egy kompakt asztali modell, teljesen egyszerű kezelhetősége által ideálisan alkalmas hobbi-barkácsolók számára.

- A fúrófej magasságbeállítása fogasrúd által történik
- Derékszög-furatok vésésére csaposkötésekhez, stb.
- Stabil kettős oszlopvezetés az egzakt munkaeredményekért
- Beállítható fúrásmélység-ütköző az ismétlődő pontos vésésért
- Ideális hosszlyukfúráshoz és kivéséshez kemény- és puhafához



Kényelmes vésőtartó a szerszámok őrzésére



Erős teljesítményű alumínium motor IP54 szerint



Pontosan ismétlődő vésés a beállítható munkadarab-ütköző által

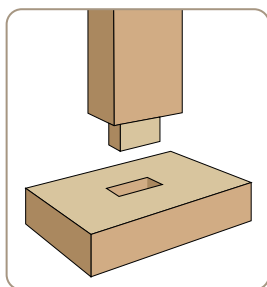

Alkalmazási példa: csaposkötés



**BERNARDO**  
www.bernardo.at

**HOBBY**

## Műszaki adatok

## HM 12 P

Max. vésőmagasság	12,7 mm
Fúró-emelkedés	130 mm
Max. munkadarab magasság	130 mm
Fúróasztal nagysága	340 x 140 mm
Fordulatszám	1400 ford./perc
Motor teljesítmény	0,37 kW (0,5 LE)
Feszültség	230 V
Gép méretei (Sz x Mé x Ma)	340 x 390 x 700 mm
Kb. súly	26 kg
Cikkszám	14-2085B

## Szállítási terjedelem:

- Fogaskoszorú-fúrótkmány 13 mm
- Beállítható ütköző
- Vésőtartó

## Szállítható különartozék:

Üregelő szerszám 6,35 mm, 19 mm szár  
 Üregelő szerszám 8,00 mm, 19 mm szár  
 Üregelő szerszám 9,50 mm, 19 mm szár  
 Üregelő szerszám 12,70 mm, 19 mm szár

Cikkszám áfa nélkül  
 14-1000  
 14-1001  
 14-1002  
 14-1003



# Vésőgép

# HM 25

Fúró-, csapfúró-  
és vésőgépek

A HM 25 vésőgéppel az átfogó tartozékok alapján (gyorsszorító-satu, hosszanti-ütköző,...) a szögletes hosszlyukak egyszerűen, gyorsan és hatékonyan sorozatban előállíthatók. Ennek a modellnek a további előnye a 180°-kal elállítható orsófej nagyobb munkadarabok megmunkálásához.

- Sorozatszerűen kézikerekkel a koordináta-asztal elmozdításáért
- Mindkét oldalt hozzáférhető fogaskoszorús-fúrótokmány az üregelő szerszám váltásáért
- Beállítható fecskefarkvezetés minden tengelyen
- Orsófej 180°-kal elfordítható, nélkülözhetetlen vésési munkáknál ajtók esetében
- Inkluzív gáznymású henger a vésőfolyamat támaszakként
- Ideális hosszlyukfúráshoz és kivéséshez kemény- és puhafa esetén
- Géptest szürkeöntvényből a vibrálásmentes és pontos munka érdekében

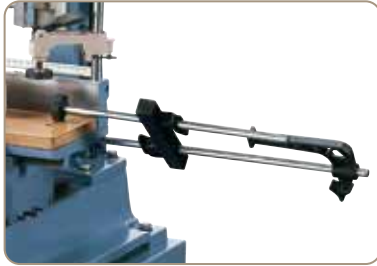

Praktikus hosszanti-ütköző sorozatmunkákhoz



180° beállítható orsófej, ideális ajtózárok és zsanérok vésésére



Excenter-szorító és gyorszorító-satu a munkadarab biztos rögzítésére

### A következő fúrófeltétek kaphatók:

- Sorozat-fúrófej 32 mm
- Fúrófej Grass zsanérhoz
- Fúrófej Blum zsanérhoz
- Fúrófej ablakvasalatokhoz



**BERNARDO**  
SEMIPROFESSIONAL

### Szállítási terjedelem:

- Fogaskoszorús-fúrótokmány 16 mm
- 2 db excenter-szorító
- Hosszanti-ütköző
- Fúrásmélység-ütköző skálával
- Gyorsszorító-satu
- Gáznymású-kiegyenlítőhenger
- Mozgatható koordináta-asztal

Ábra fúrófejjel ablakvasalatokhoz és alsó állvány (opciók)

Műszaki adatok	HM 25
Max. vésőnagyság	25,4 mm
Fúró-emelkedés	230 mm
Max. vésőmélység	76 mm
Max. munkadarab magasság	200 mm
Max. munkadarab-szélesség	145 mm
Fúróasztal nagysága	400 x 150 mm
Eljárási táv (x / y)	175 / 150 mm
Fordulatszám	2850 ford./perc
Motor teljesítmény	0,75 kW (1,0 LE)
Feszültség	230 V
Gép méretei (Sz x Mé x Ma)*	430 x 610 x 1100 mm
Kb. súly	100 kg
Cikkszám	14-2090

\* állvány nélkül

### Szállítható különtartozék:

Üregelő szerszám 6,35 mm, 19 mm szár  
 Üregelő szerszám 8,00 mm, 19 mm szár  
 Üregelő szerszám 9,50 mm, 19 mm szár  
 Üregelő szerszám 12,70 mm, 19 mm szár  
 Üregelő szerszám 15,87 mm, 19 mm szár  
 Üregelő szerszám 19,00 mm, 19 mm szár  
 Üregelő szerszám 25,40 mm, 19 mm szár  
 Sorozat-fúrófej 32 mm  
 Fúrófej 43 mm ablakfogantyúhoz  
 Fúrófej 42/11 Grass zsanértípushoz  
 Fúrófej 45/9,5 Blum zsanértípushoz  
 Állvány szerszám-tartóval

Cikkszám áfa nélkül  
 14-1000  
 14-1001  
 14-1002  
 14-1003  
 14-1004  
 14-1005  
 14-1006  
 14-1106  
 14-1104  
 14-1110  
 14-1112  
 14-2095

# Vésőgép

# HM 25 TOP

A HM 25 Top a HM 25 vésőgép továbbfejlesztett változata. Ennél a modellnél az orsófej jobbra, valamint balra is 22,5°-kal elfordítható, a munkasztal előre és hátra fordítható.

- Derékszög-lyukak vésésére csapaskötésekhez, stb.
- Beállítható fúrásmélység-ütköző a pontosan ismétlődő véséshez
- Beállítható excenter-szorító befogja a munkadarabot a gépszaton
- Inkluzív gáznyomásos henger a vésési menet támaszként
- Ideális hosszlyukfúráshoz és kivéséshez kemény- és puhafában



Kibővült alkalmazási tartomány az előre és hátra fordítható munkasztal által



Orsófej jobbra és balra is 22,5°-kal elfordítható

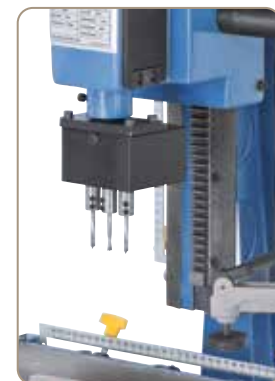

Különböző fúrófeltétek opciósan kaphatók

**BERNARDO®**  
www.bernardo.at  
**SEMIPROFESSIONAL**

## Műszaki adatok

	HM 25 TOP	HM 30 Porta
Max. vésőnagyság	25,4 mm	25,4 mm
Fúró-emelkedés	230 mm	180 mm
Vésőfúrás max. mélysége	76 mm	76 mm
Max. munkadarab-magasság	200 mm	1150 mm
Max. munkadarab-szélesség	185 mm	210 mm
Fúróasztal nagysága	540 x 190 mm	500 x 150 mm
Elfordítható asztal balra / jobbra	-	45° / 45°
Munkasztal elfordulási tartománya előre/hátra	22,5° / 22,5°	-
Orsófej elfordulási tartománya	22,5° / 22,5°	-
Fúrófej oldalt elmozdítható	-	235 mm
Fúrófej előre / hátra tolható	-	100 mm
Eljárás táv (x / y)	280 / 135 mm	-
Fordulatszám	1400 ford./perc	1400 ford./perc
Motor teljesítmény	0,75 kW (1,0 LE)	1,1 kW (1,5 LE)
Feszültség	230 V	400 V
Gép méretei (Sz x Mé x Ma)	570 x 650 x 1115 mm	650 (1255)* x 550 x 1820 mm
Kb. súly	110 kg	190 kg
Cikkszám	14-2105	14-2108

\* hosszanti ütközővel

## Szállítási terjedelem:

- Fogaskoszorú-fúrótokmány 16 mm
- 2 db excenter-szorító
- Hosszanti-ütköző
- Fúrásmélység ütköző skálával
- Gyorsszorító-satu
- Üregelő szerszám 15,87 mm
- Gáznyomású-kiegyenlítőhenger
- Elfordítható koordináta-asztal (HM 25 TOP)
- Elfordítható munkasztal (HM 30 Porta)
- Zárt alapot szerzsámartóval (HM 30 Porta)

# Vésőgép

# HM 30 Porta

Fűrő-, csapfűrő-  
és vésőgépek

A HM 30 Porta felépítése és kiszérelése által különösen nagyobb munkadarabok, mint pl. ajtók, ablakkeretek megmunkálására alkalmas. Ez a modell egyedi- és szériamunkákhoz is optimálisan alkalmazható.

- Nagy teljesítményű hajtómotor, hosszabb üzemeltetés esetén is alkalmas
- Beállítható excenter-szorító befogja a munkadarabot a gépszalton
- Derékszögű lyukak kivésésére csapaskötésekhez, stb.
- Ideális hosszlyukfúráshoz és kivéséshez kemény- és puhafában
- Beállítható fúrásmélység-ütköző a pontosan ismétlődő vésésért
- Inkluzív gáznymásos henger a vésési menet támaszaként



Stabil munkaasztal, 45°-kal jobbra és balra elfordítható



Hosszanti- és keresztirányú mozgás beállítható ütközőkkel

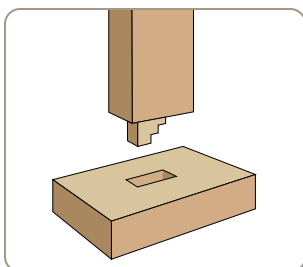

Alkalmazási példa: csapaskötés



Alkalmazási példa



Különböző fűrőfeltétek opciósan kaphatók

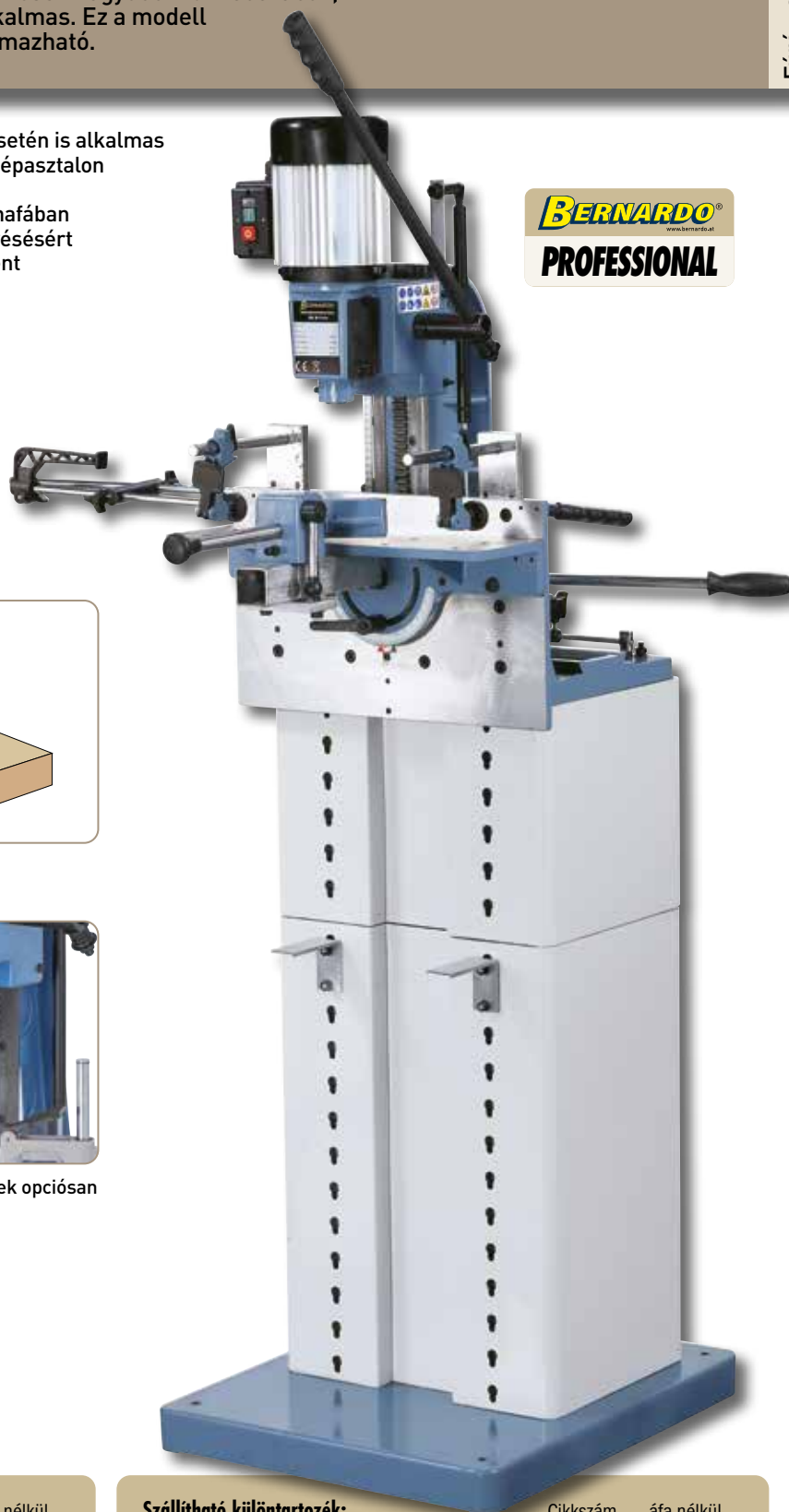

**BERNARDO**  
www.bernardo.at  
**PROFESSIONAL**

## Szállítható különartozék:

Üregelő szerszám 6,35 mm, 19 mm szár  
Üregelő szerszám 8,00 mm, 19 mm szár  
Üregelő szerszám 9,50 mm, 19 mm szár  
Üregelő szerszám 12,70 mm, 19 mm szár  
Üregelő szerszám 15,87 mm, 19 mm szár  
Üregelő szerszám 19,00 mm, 19 mm szár

Cikkszám	áfa nélkül
14-1000	
14-1001	
14-1002	
14-1003	
14-1004	
14-1005	

## Szállítható különartozék:

Üregelő szerszám 25,40 mm, 19 mm szár  
Sorozat-fűrőfej 32 mm  
Fűrőfej 43 mm ablakfogantyúkhöz  
Fűrőfej 42/11 Grass zsanértípushoz  
Fűrőfej 45/9,5 Blum zsanértípushoz  
Állvány szerszám-tartóval (HM 25 TOP)

Cikkszám	áfa nélkül
14-1006	
14-1106	
14-1104	
14-1110	
14-1112	
14-2095	



# Hosszlyukfűrőgép

# LBM 150 P

- Sorozatszerűen Westcott-fúrótokmánnal 0 - 16 mm lefedéssel
- A biztos munkadarab-rögzítésért 1 db excenter-szorító sorozatszerűen
- A munkasztal egykezes kezelése ergonomiailag elhelyezett kar segítségével
- Motor-védőkapcsoló IP54 szerint alsófeszültség-kioldóval
- A munkasztal egzakt mozgása a precíz görgős vezetés által
- Erős teljesítményű hajtómotor az optimális fúrási teljesítményért
- Sorozat-furatok a szállítási terjedelemben szereplő csapfúró-berendezés által problémamentesen kivitelezhetők

**BERNARDO**  
www.bernardo.at  
**HOBBY**



Sorozatszerűen csapfúró-berendezéssel, 16 / 20 / 22 / 25 mm raszterbeosztással



Vész-Ki- és forgásirány-kapcsoló a géptesten oldalon



A fúróasztal beállított magassága skála segítségével olvasható le



Praktikus szerszámtartó az alappatban



Az opciósan kapható univerzális futómű könnyű helyváltoztatást tesz lehetővé.

## Műszaki adatok

## LBM 150 P

Fúróasztal nagysága	500 x 200 mm
Fúróasztal magassága	760 - 900 mm
Max. fúrási mélység	150 mm
Fúrási szélesség	300 mm
Magasságbeállítás	140 mm
Fordulatszám	2850 ford./perc
Westcott-fúrótokmány	0 - 16 mm
Elszívó-csatlakozó Ø	100 mm
Motor-leadási teljesítmény S <sub>1</sub> 100%	2,2 kW (3,0 LE)
Motor-felvevő teljesítmény S <sub>6</sub> 40%	3,0 kW (4,0 LE)
Feszültség	230 V ill. 400 V
Gép méretei (Sz x Mé x Ma)	770 x 920 x 1245 mm
Kb. súly	102 kg
Cikkszám	10-0998 (230 V) 10-0999 (400 V)

## Szállítási terjedelem:

- Csapfúró-berendezés raszterbeosztással 16 / 20 / 22 / 25 mm
- Westcott-fúrótokmány 0 - 16 mm
- 1 db excenter-tartó
- Sarkalat-ütköző vonalzóval
- Jobb-bal menet
- Asztalbeállítás digitális kijelzése
- Alapzat szerszámtartóval



A költségkímélő hosszlyukfűrőgép LBM 150 P sorozatszerűen jobb-bal menettel, sarkalat-ütkezővel, valamint csapfúróberendezéssel van felszerelve. A kicsi és kompakt felépítési módja által ez a modell ideális gép a hobbi-barkácsolók számára.

# LBM 150 P

Fúró-, csapfúró-  
és vésőgépek



A sorozatszerű excenter-szorító a munkadarab biztos rögzítését teszi lehetővé.



Beállítható sarkalat-ütkező, 2 x 60°-kal elfordítható



A munkaasztal magasságának beállítása könnyen és precízen kivitelezhető kézikerek segítségével

Asztalbeállítás  
digitális kijelzése

Jobb-bal menet



## Feszültség

Választható módon  
230 V vagy 400 V

### Szállítható különartozék:

Hosszlyukfúró-szett 6-részes, jobbra forduló (6/8/10/12/14/16 mm), 13 mm szár  
Hosszlyukfúró-szett 6-részes, balra forduló (6/8/10/12/14/16 mm), 13 mm szár  
Elszívóberendezés DC 230 E / 230 V

Cikkszám	áfa nélkül
16-2002	
16-2003	
12-2043	

### Szállítható különartozék:

Elszívóberendezés DC 230 E / 400 V tömlőcsővel (2,5 m)	12-2044
PVC-spirál-elszívó-tömlőcső diam. 100 mm (4 m)	12-1069
Bekapcsolási automatika ALV 2/230 V	12-1152
Bekapcsolási automatika ALV 10 / 1 M	12-1150
Univerzális futómű MB 230	56-10700

# Hosszlyukfűrőgép

# LBM 220

- Sorozatszerűen 2 db excenter-szorítóval és sarkalat-ütközővel
- A mozgatható fűrőegység előnye, hogy az alapfelszereltségű asztali szélesítéssel együtt még nagyobb munkadarabok (pl. ajtók stb.) is könnyen megmunkálhatók
- Könnyen beállítható kereszt-esztergaszán egykezes-üzemeltetéssel
- Westcott-fúrótokmány 0 - 20 mm védőburkolattal sorozatszerűen
- Üregelő szerszám-felvétellel a derékszögű-lyukak pontos véséséhez pl. csapaskötésekhez
- A fűrőaggregát könnyű menetű magasságbeállítása kézikerek segítségével
- Vibrálásmentes munka a robusztus acélkonstrukció által
- Erős teljesítményű hajtómotor az optimális fűrési teljesítményért
- Nagyra dimenzionált szürkeöntvény-asztal csiszolt felülettel
- Sorozatszerűen 2 fordulatszámval és jobb-bal menettel
- Csapfúró-berendezés 16 / 20 / 22 / 25 mm beosztással a szállítási terjedelemben, ideális sorozat-furatokhoz

**Jobb-bal menet**



Csapfúró-berendezés 16 / 20 / 22 / 25 mm raszterbeosztással, inkluzív távkezelő-karral raszter-beállításához, ideális sorozat-lyukfűrőhöz

**BERNARDO**  
SEMIPROFESSIONAL



A precíz görgős-vezetés lehetővé teszi a fűrőegység egzakt mozgását.

**Feszültség**

Választható módon  
230 V vagy 400 V

Műszaki adatok	LBM 220
Fűrőasztal nagysága	570 x 300 mm
Asztal-szélesítő (Opció)	2x 600 x 260 mm
Asztal-hosszabbító (Opció)	300 x 600 mm
Fűrőasztal magassága	870 mm
Max. fűrési mélység	155 mm
Fűrési szélesség	300 mm
Magasságbeállítás	160 mm
Fordulatszám	1400 / 2800 ford./perc
Westcott-fúrótokmány	0 - 20 mm
Motor-leadási teljesítmény S <sub>1</sub> 100%	3,0 kW (4,0 LE)
Motor-felvevő teljesítmény S <sub>6</sub> 40%	4,2 kW (5,7 LE)
Feszültség	230 V ill. 400 V
Gép méretei (Sz x Mé x Ma)*	570 x 950 x 1340 mm
Kb. súly	140 kg
Cikkszám	10-10040 (230 V) 10-1004 (400 V)

\* asztal-hosszabbítóval és szélesítővel: 2500 x 1500 x 1340 mm

Az alapfelszereltségű asztali szélesítések és hosszabbítók megkönnyítik a nagy munkadarabok megmunkálását.

**Szállítási terjedelemben:**

- Asztal-szélesítő és -hosszabbító
- Csapfúró-berendezés 16 / 20 / 22 / 25 mm raszterbeosztással
- Westcott-fúrótokmány 0 - 20 mm
- 1 db üregelő szerszám 9,50 mm
- 2 db excenter-tartó
- Sarkalat-ütköző vonalzóval
- Jobb-bal menet
- 4 üregelő szerszám-felvétel (19, 20, 28, 30 mm szár)
- Alapzat szerszám-tartóval

# LBM 220

Fúró-, csapfúró-  
és vésőgépek

Az LBM 220 hosszlyukfúrógép elcsavarodásmentes acélkonstrukciót és szilárdra gyártott, nagy szürkeöntvény-asztalt kínál csiszolt felülettel. Az alapfelszereltségű asztali szélesítésekkel és hosszabbítókkal a nagy munkadarabok is megmunkálhatók.



Szögfuratokhoz egy mindkét oldalra elfordítható [-60°-tól +60°-ig] sarkalat-ütközőt tartalmaz a szállítási terjedelem



A Westcott-fúrótkmány max. 20 mm szárú hosszlyukfúróhoz alkalmazható



A sorozatszerű ellentámasz által üregelő-szerszámok is alkalmazhatók diam. 25,4 mm-ig.

**Sorozatszerűen  
2 fordulatszámmal**



## Szállítható különartozék:

Hosszlyukfúró-szett 6-részes, jobbra forduló (6/8/10/12/14/16 mm), 13 mm szár  
Hosszlyukfúró-szett 6-részes, balra forduló (6/8/10/12/14/16 mm), 13 mm szár  
Hosszlyukfúró 18 mm, jobbra forduló, 16 mm szár  
Hosszlyukfúró 20 mm, jobbra forduló, 16 mm szár  
Hosszlyukfúró 22 mm, jobbra forduló, 16 mm szár  
Üregelő szerszám 6,35 mm, 19 mm szár

Cikkszám	áfa nélkül
16-2002	
16-2003	
16-2004	
16-2005	
16-2006	
14-1000	

## Szállítható különartozék:

Üregelő szerszám 8,00 mm, 19 mm szár  
Üregelő szerszám 9,50 mm, 19 mm szár  
Üregelő szerszám 12,70 mm, 19 mm szár  
Üregelő szerszám 15,87 mm, 19 mm szár  
Elszívóberendezés DC 230 E / 400 V tömlőcsővel (2,5 m)  
Elszívóberendezés DC 300 / 400 V  
PU-spirál-elszívó-tömlőcső diam. 100 mm (6 m)  
Bekapcsolási automatika ALV 10 / 1 M

Cikkszám	áfa nélkül
14-1001	
14-1002	
14-1003	
14-1004	
12-2044	
12-2045	
12-1077	
12-1150	



# Lépcsőépítő- és hosszlyukfűrőgép

# LBM 350 T

- A fúrásmélység állítása karbantartást nem igénylő lineáris vezető által
- Hatékony és gazdaságos munka a gyorsemelő rendszer által, fáradsággal teli kézforgattyúzásra nincs szükség
- Könnyű menetű és fokozatmentes eljárású fúróaggregát-magasságbeállítása finom-beállítással és gáznyomásos hengerrel történik a súlykiegyenlítettség érdekében
- Keresztirány- és magasságbeállítás skálával és beállítható ütközőkkel
- Vibrálásmentes munka a robusztus acélkonstrukció által
- Fúrásmélység beállítható skála és ütköző segítségével
- Fúrófej-magasságbeállítása teljes mértékben alkalmazható függőleges réselőmunkákhoz
- Nagyra dimenzionált szürkeöntvény-asztal csiszolt felülettel



Erős teljesítményű 2-fokozatú-hajtómotor az optimális fúrási teljesítményért



Fúróaggregát jobbra és balra 60°-kal elfordítható



A fúróasztalon elhelyezett skála központi zérusponttal

Ideális lépcső- és  
homlokzatépítéshez

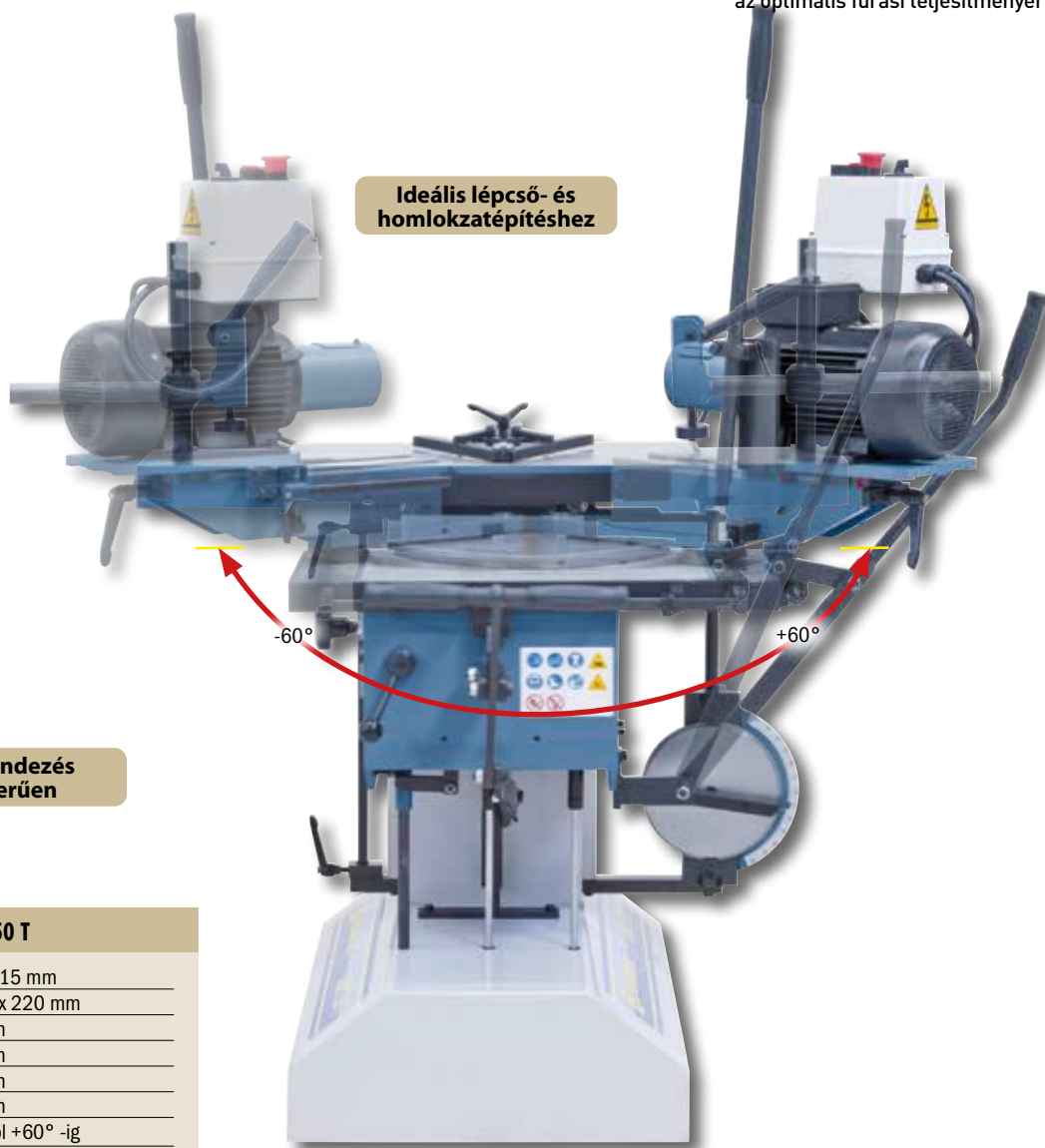

Sablonberendezés  
sorozatszerűen

## Műszaki adatok

## LBM 350 T

Fúróasztal nagyság	595 x 315 mm
Asztal-szélesítő	2x 200 x 220 mm
Fúróasztal magasság	830 mm
Max. fúrási mélység	220 mm
Fúrási szélesség	340 mm
Magasságbeállítás	145 mm
Fúrófej elfordítható jobbra / balra	-60° -tól +60° -ig
Fordulatszám	1400 / 2850 ford./perc
Westcott-fúrótokmány	0 - 20 mm
Motor teljesítmény	1,5 / 1,9 kW (2,0 / 2,6 LE)
Feszültség	400 V
Gép méretei (Sz x Mé x Ma)	1200 x 1050 x 1300 mm
Kb. súly	240 kg
Cikkszám	10-1011

## Szállítási terjedelem:

- 2 db excenter-tartó
- 2 db asztal-szélesítő
- Beállítható kettős sarkalat-ütköző (30° - 90°)
- Sablonberendezés



A Topmodell az LBM-sorozatból egy balra és jobbra is 60°-ig elforgatható fúróaggregáttal van felszerelve és ezáltal ideális megoldás lépcső-, ablak- és homlokzatépítéshez. Azáltal, hogy a motor egykezes-kezeléssel üzemeltethető és a munkasztal fixen fel van szerelve, olyan nagy munkadarabok is könnyen megmunkálhatók, mint pl. az ajtók.

# LBM 350 T

Fúró-, csapfúró- és vésőgépek



Inkluzív fokozatmentesen beállítható kettős sarkalat-ütköző 30°-tól 90°-ig



Sorozatszerűen sablonberendezéssel ferde-részek fúrásához



A magasságbeállítás vezetője hézagmentesen beállítható



Sorozatszerűen 2 fordulatszámmal

**BERNARDO**  
www.bernardo.at  
**PROFESSIONAL**

#### Szállítható különartozék:

Hosszlyukfúró-szett 6-részes, jobbra forduló (6/8/10/12/14/16 mm), 13 mm szár  
Hosszlyukfúró 18 mm, jobbra forduló, 16 mm szár  
Hosszlyukfúró 20 mm, jobbra forduló, 16 mm szár  
Hosszlyukfúró 22 mm, jobbra forduló, 16 mm szár

Cikkszám	áfa nélkül
16-2002	
16-2004	
16-2005	
16-2006	

#### Szállítható különartozék:

Léckorlátfúró 20 mm, 13 mm szár  
Léckorlátfúró 22 mm, 13 mm szár  
Léckorlátfúró 25 mm, 13 mm szár  
Léckorlátfúró 30 mm, 13 mm szár

Cikkszám	áfa nélkül
16-2020	
16-2021	
16-2022	
16-2023	

# Univerzális csaplyukfűrőgép

# Multibor DB 21

- A fúrési gerenda automatikus visszamenete az előre beállított fúrési mélység elérése után
- Inkluzív ütköző lyuksorozatokhoz max. 280 mm-ig, ideális lyuksorozat-furatok felhelyezésekor, pl. oldalfalak, tolóajtós szekrények, ...esetén
- Lyuksorozat-furatok szakadásmentes keresztűlfúrása a beállítható előretolási sebesség által
- Fűrőegység 45°-ra beállítható, korpuz-csapozáshoz sarkalatra
- A fúrési magasság beállítása a feltéasztalon keresztül mechanikus digitális mutató segítségével
- Automatikus pneumatikus vezérlés Pedállal szorításhoz – fúráshoz – kioldáshoz
- Rövid átszerelési időtartamok a jól bevált ütközőrendszer által



Gyorsváltó-tokmány a szállítási terjedelemben



Elfordítható oldalsó ütközők a korpuzról keret- és lyuksorozat-furatokra történő rövid átszerelésért

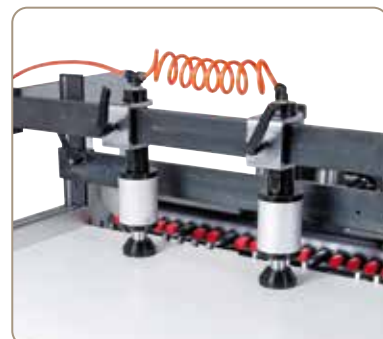

Pneumatikus szorító eltolható kisebb munkadarabok fúrásához is

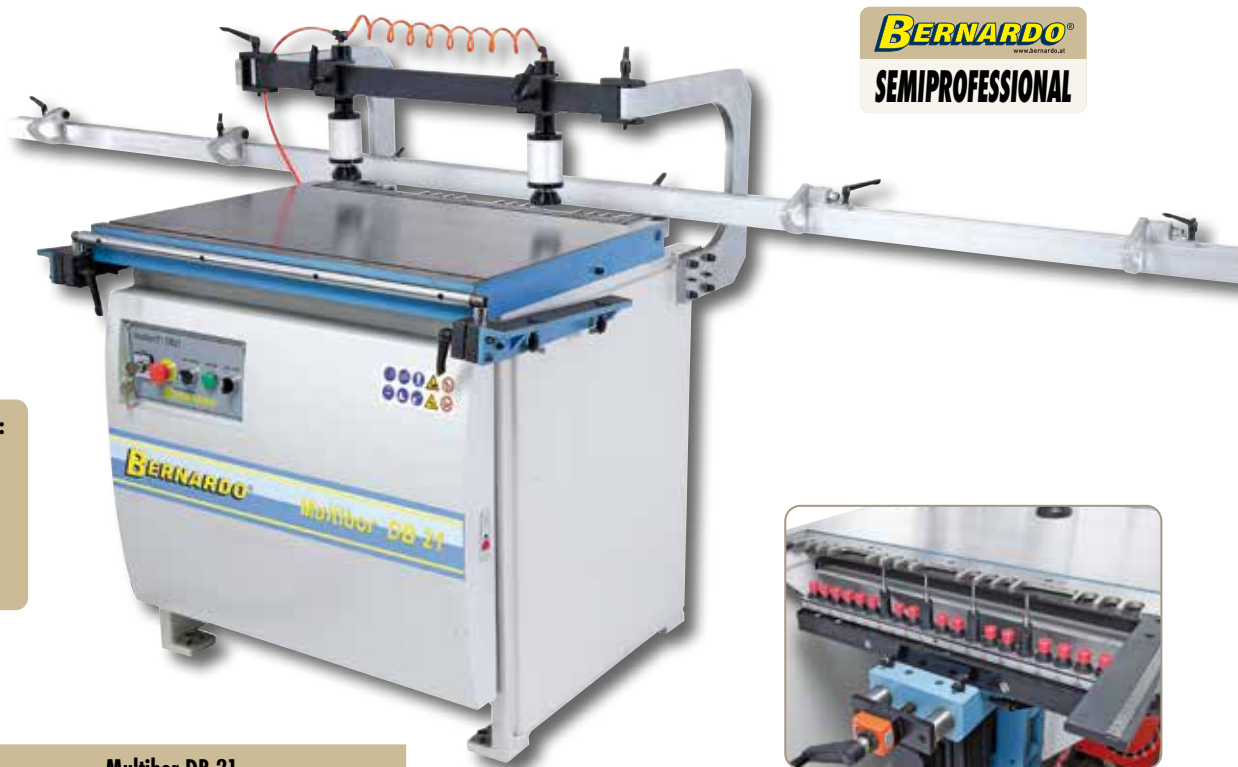

**BERNARDO®**  
www.bernardo.at  
**SEMI PROFESSIONAL**

#### A következők előállítására:

- Lyuksorozat-furatok
- Keretek
- Korpuzkötések
- Keret-csapokötések
- 45° csapokötések
- 90° csapokötések
- Vaslatfuratok

#### Műszaki adatok

#### Multibor DB 21

Orsók	21 db.
Távolság az orsók között	32 mm
Az első / utolsó orsó közötti távolság	640 mm
Max. fúrési mélység	50 mm
Asztal mérete	870 x 560 mm
Orsó-fordulatszám	2800 ford./perc
Motor teljesítmény	1,5 kW
Feszültség	400 V
Szükséges légnyomás	6 - 8 bar
Gép méretei (Sz x Mé x Ma)	1100 (3000*) x 1130 x 1300 mm
Kb. súly	370 kg
Cikkszám	10-1030

\* opcionális alu-ütközővel

#### Szállítási terjedelelem:

- 2 db pneumatikus szorítóhenger
- 4 db gyorsváltó-tokmány
- A fűrőfej pneumatikus fordítóegysége
- Mechanikus digitális mutató fúrásmagassághoz
- Mechanikus digitális mutató fúrásmagassághoz, feltéasztalon keresztül
- 2 db oldalsó ütköző ütközőcsapókkal
- Pedál



Ujjas-ütközőléc 3 mélyedéssel fazekpántokhoz való kombifűrő-szegmensek alkalmazására

A Multibor DB 21 univerzális csaplyukfúrógép 21 fúróorsóval van felszerelve és korpusz-, keret-, vasalat- és sorozatfuratok előállítására alkalmas. A pneumatikusan elfordítható fúróaggregát rövid átszerelési időket biztosít, a gép ezáltal univerzálisan alkalmazható és igazán meggyőző a jó ár-teljesítmény-aránya által.

# Multibor DB 21

Fúró-, csapfúró-  
és vésőgépek



Inkluzív két számlálómű:  
fúrásmélységhez  
és magasság-  
beállításhoz

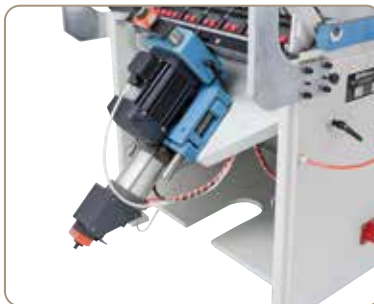

A fúróegység pneumatikus elfordítása 0° - 45° - 90°



Pneumatikusan elfordítható  
fúróaggregát

#### Szállítható külön tartozék:

Alu-ütköző 3000 mm, 4 csapóütközővel  
Gyorsváltó-tokmány  
Kombi-fúrószegmens Super 43/0, Grass fazékpánthoz

Cikkszám    áfa nélkül  
10-1031XL  
10-1032  
14-1121

#### Szállítható külön tartozék:

Kombi-fúrószegmens Super 43/0, Blum fazékpánthoz  
Csapfúró

Cikkszám    áfa nélkül  
14-1122  
ár kérésre

Az Ön szakkereskedője



**PWA Handelsges.m.b.H.**

4020 Linz | Nebingerstraße 7a | Austria  
phone: +43.732.66 40 15 | fax: +43.732.66 40 15-9  
e-mail: [bernardo@pwa.at](mailto:bernardo@pwa.at) | [www.bernardo.at](http://www.bernardo.at)

**IMPRESSZUM:**

Képek és szövegek utánnomása, kivonatosan is, kizárólag a PWA HandelsgesmbH írásos beleegyezésével engedélyezett. A műszaki és optikai változtatások jogát fenntartjuk. Sajtóhibákért és tévedésekért felelősséget nem vállalunk. A gépek részben különartozékokkal vannak ábrázolva. Kiadva: 01/2024.