

BERNARDO®

www.bernardo.at

01 | 2024

KOMBINÁLT-GÉPEK

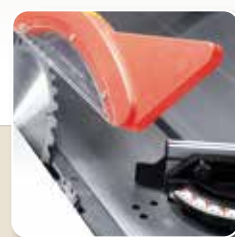

CWM 250 R
CWM 250 Top
CWM 150
FK 200 R
FK 250 F
CSM 1600
CSM 2000
CSM 2600
PSM 2000
PSM 2600
CWM 260 F - 1200
CWM 260 F - 1600
CWM 310 F - 2000
CU 250 F - 1600
CU 310 F - 2000
CU 310 F - 2600
CF 310 F - 2600
CF 410 F - 2600

Univerzális kombinált-gép

CWM 150

A CWM 150 könnyen kezelhető univerzális kombinált-gép számos alkalmazási lehetőséget kínál a legkisebb helyen is - egyengető gyalulás, vastagsági gyalulás, fűrészelés, marás, fúrás. A kicsi és kompakt felépítési mód által ez a modell hobbi-barkácsolók számára optimálisan alkalmas.

- Precíziósan csapágyazott 2-kékes henger HSS-gyalukéssel
- Alumínium tolószán komplett sarkalat-ütközővel
- Minden kapcsolási alkotóelem egy elektro-panelen van áttekinthetően elhelyezve
- Sokoldalú alkalmazási lehetőségek a legkisebb helyen is
- Minden alumínium alkotórész eloxált (formázó-asztal, ütközők, ...)
- Optimális ár-teljesítmény arány hobbi-barkácsolók és ezermesterek számára
- Ideálisan alkalmas deszkák, lécek, gerendák, ... ezakt gyalulására

Tolóasztal
T-horonnal a
sarkalat-ütköző
felszereléséhez



A sorozatszerű hosszlyuk-fúró-berendezés nélkülözhetetlen réselési és fűmunkákhoz



Műszaki adatok

CWM 150

Egyengető gyalu

Egyengető szélesség	155 mm
Asztal hosszúság	615 mm
Asztal magasság	845 mm
Gyalutengely-fordulatszám	8000 ford./perc
Gyalukés	2 db
Gyalutengely-átmérő	40 mm
Egyengető-ütköző	735 x 100 mm
Elfordítható egyengető-ütköző	90° -tól 45° -ig
Max. forgácslevétel	1,5 mm

Vastagsági gyalu

Asztal hosszúság	310 mm
Gyalulási szélesség	150 mm
Vastagsági átengedés, min/max.	10 - 92 mm
Max. forgácslevétel	1,0 mm
Előretolási sebesség	7,0 m/perc
Elszívó-csatlakozó Ø	50 mm

Körfűrész

Asztal mérete	420 x 615 mm
Asztal magassága	845 mm
Tolóasztal	745 x 120 mm
Szélező-hosszúság	510 mm
Max. fűrészlap-átmérő	200 x 30 mm
Max. vágási magasság 90°	65 mm
Vágási szélesség a párhuzamos ütközőn	370 mm
Fordulatszám - főfűrészlap	4200 ford./perc
Elszívó-csatlakozó	60 mm

Maró

Magasságbeállítás	45 mm
Szármaró-felvétel	6, 8, 12 mm
Orsó fordulatszám	9000 ford./perc

Hosszlyukfúró-berendezés

Fúrési mélység nagysága	260 x 125 mm
Fúró-felvétel	6, 8, 10 mm
Max. fúrési mélység	45 mm
Fúrési szélesség	95 mm
Magasságbeállítás	60 mm

Motor teljesítmény	1,0 kW (1,36 LE)
Feszültség	230 V
Gép méretei (Sz x Mé x Ma)	900 x 800 x 1000 mm
Kb. súly	49 kg
Cikkszám	08-1249



Oldalsó vezetésű egyengető-ütköző, 90°-tól 45°-ig elfordítható



Szállítási terjedelem:

- Gyalukés 157 x 17 x 3 mm
- Egyengető-ütköző
- Hosszlyukfúró-berendezés
- Tartó
- Sarkalat-ütköző
- Tolóasztal
- Maró-védősapka
- HM-fűrészlap 200 x 2,6 x 30 mm / Z 20
- Fűrészlap-védősapka elszívó-csatlakozóval
- Összekötő-tömlőcső Y-résszel
- Állvány
- Tolóléc
- Alkalmazási szerszám

BERNARDO
www.bernardo.at
HOBBY

Körfűrész-marógép

FK 200 R

Kombinált-gépek

A körfűrész-marógép FK 200 R sorozatszerűen görgős asztallal van felszerelve. A kicsi és kompakt felépítési mód által ez a modell optimálisan alkalmas hobbi-barkácsolók számára.

- Optimális ár-teljesítmény arány hobbi-barkácsolók és ezermesterek részére
- Masszív maró-védősapka 100 mm-es elszívó-csatlakozóval
- Ergonómikusan elhelyezett kapcsolási és kezelői alkotóelemek a kényelmes munka érdekében
- Szolid szürkeöntvény asztal a vibrálásmentes munkáért, pontosan kidolgozott és csiszolt
- A fűrészaggregát beállítása az ergonómikusan elhelyezett kézikerekek által történik
- Nagyobb kezelői kényelem a sorozatszerű görgős asztal által alumínium-ütközővel
- Nagyobb biztonság a Vész-Ki-kapcsoló által az elülső oldalon
- Ideálisan alkalmas deszkák, lécek, gerendák, ... egzakt megmunkálására
- Dinamikusan kiegyensúlyozott maróorsó a vibrálásmentes működésért



A maró-védősapka ütközői gyorsan és egyszerűen beállíthatók a mindenkori marószerszámhoz. A sorozatszerű védőberendezés a munkadarab visszacsapódását akadályozza meg.



A szürkeöntvényből készült görgős asztal pontosan kidolgozott és csiszolt.



A fűrészlapot szögvágásokhoz 90° -tól 45° -ig el lehet fordítani.

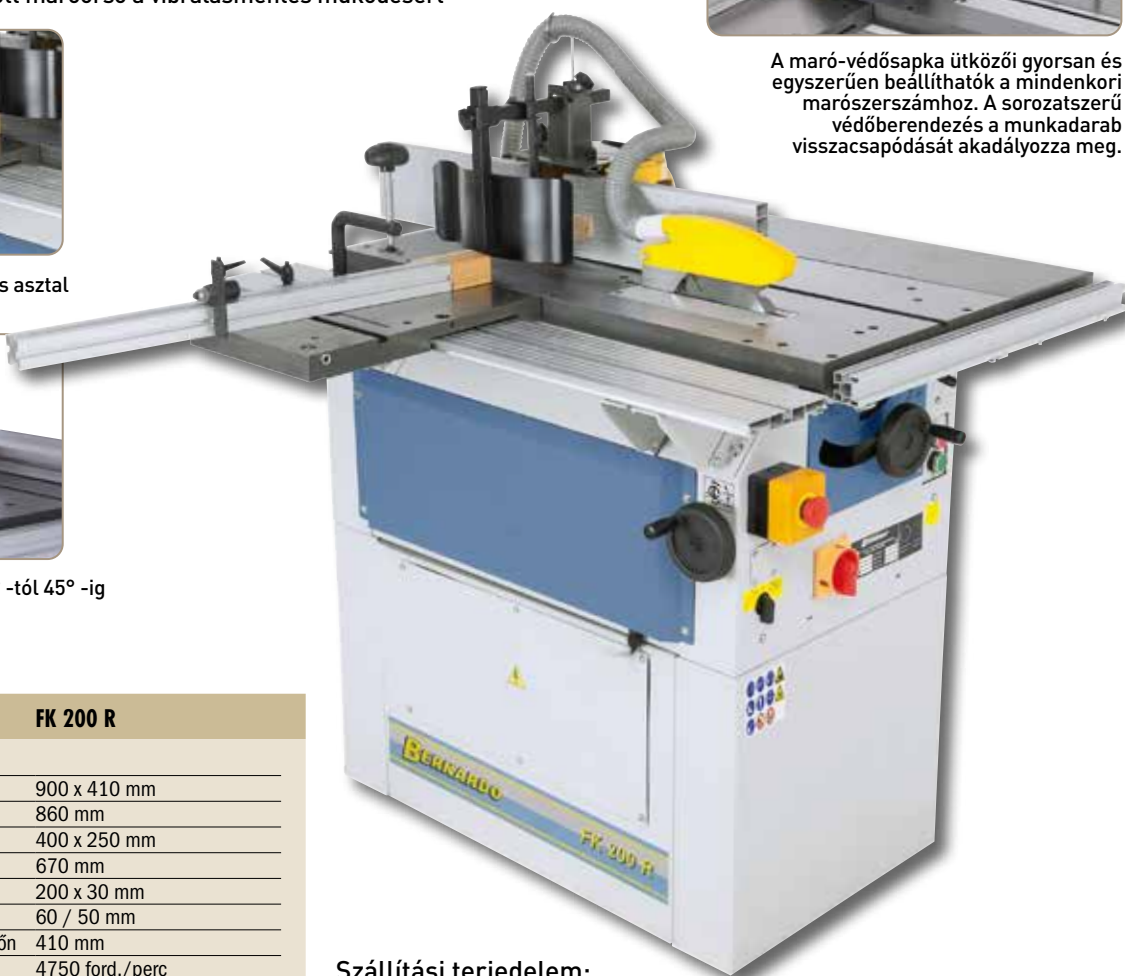

Szállítási terjedelem:

- Sarkalat-ütköző
- Tartó
- Összekötő-tömlőcső Y-résszel
- HM-fűrészlap 200 x 3,0 x 30 mm / Z 18
- Fűrészlap-védősapka elszívó-csatlakozóval
- Alumínium-ütköző ütközőcsapóval
- Görgős asztal
- Asztal-szélesítő
- Maró-védősapka
- Tolóléc
- Alkalmazási szerszám

BERNARDO
www.bernardo.it
HOBBY

Műszaki adatok	FK 200 R
Körfűrész	
Asztal mérete	900 x 410 mm
Asztal magassága	860 mm
Görgős asztal	400 x 250 mm
Szélező-hosszúság	670 mm
Max. fűrészlap-átmérő	200 x 30 mm
Max. vágási magasság 90° / 45°	60 / 50 mm
Vágási szélesség a párhuzamos ütközön	410 mm
Fordulatszám-főfűrészlap	4750 ford./perc
Elszívó-csatlakozó Ø	100 mm
Motor-leadási teljesítmény S ₁ 100%	1,1 kW (1,5 LE)
Motor-felvevő teljesítmény S ₆ 40%	1,5 kW (2,0 LE)
Maró	
Orsó-átmérő	30 mm
Magasságbeállítás	100 mm
Maróasztal-nyílás	145 mm
Befogási hosszúság	70 mm
Max. szerszám-átmérő	
- profilalakításnál	140 mm
- csapvágásnál	140 mm
Orsó-fordulatszám	6500 ford./perc
Motor-leadási teljesítmény S ₁ 100%	1,4 kW (1,9 LE)
Motor-felvevő teljesítmény S ₆ 40%	2,0 kW (2,7 LE)
Feszültség	400 V
Gép méretei (Sz x Mé x Ma)	1200 x 1190 x 1120 mm
Kb. súly	140 kg
Cikkszám	08-1169

Szállítható kiegészítők:

- HM-körfűrészlap 200 x 3,0 x 30 mm / Z 20
- Univerzális profilkésfej-szett 100 x 40 x 30 mm
- Elszívóberendezés DC 200 E/230 V elszívó-tömlőcső (2,0 m)
- Elszívóberendezés DC 230 E/230 V elszívó-tömlőcső (2,5 m)
- Bekapcsolási automatika ALV 2 / M 230 - 230 V

Cikkszám	Áfa nélkül
17-1117	
16-2349	
12-2039	
12-2044	
12-1152	

Formázó körfűrész-marógép

FK 250 F

- Kihúzható teleszkópos ütköző a szélezőkeretre előre és hátra felszerelhető
- Stabil kinyúló-asztal nagy lapok megmunkálására pótlólagos segítség nélkül
- Nagyra dimenzionált és robusztus szürkeöntvény-asztal a vibrálásmentes működésért
- Maróaggregát sorozatszerűen 3 fordulatszámmal (3500 / 5500 / 7000 ford./perc)
- Könnyű menetű és precíz formázó-asztal edzett prizmás vezetéssel
- A fűrészaggregát beállítása az ergonomikusan elhelyezett kézikerekek által történik
- Inkluzív teleszkópos kar és hosszanti irányba eltolható kinyúló-asztal
- Maró-ütköző kétoldali finom-beállítással felszerelt
- Előmetsző-aggregát fűrészlappal a szállítási terjedelemben

Top
Ár

Sorozatszerűen
előmetsző-aggregáttal



Műszaki adatok	FK 250 F
Körfűrész	
Asztal mérete	1045 x 300 mm
Asztal magassága	850 mm
Asztal-hosszabító	300 x 245 mm
Asztal-szélesítő	1045 x 500 mm
Kinyúló-asztal	410 x 600 mm
Formázó-asztal	1200 x 240 mm
Szélező-hosszúság	1350 mm
Max. fűrészlap-átmérő	254 x 30 mm
Max. vágási magasság 90° / 45°	65 / 55 mm
Vágási szélesség a párhuzamos ütközön	700 mm
Fordulatszám - főfűrészlap	4050 ford./perc
Fordulatszám - előmetsző-fűrészlap	6300 ford./perc
Előmetsző-fűrészlap	80 x 20 mm
Elszívó-csatlakozó Ø	100 mm
Motor-leadási teljesítmény S ₁ 100%	3,0 kW (4,0 LE)
Motor-felvevő teljesítmény S ₆ 40%	4,2 kW (5,7 LE)
Maró	
Orsó-átmérő	30 mm
Magasságbeállítás	150 mm
Maróasztal-nyílás	150 mm
Befogási hosszúság	90 mm
Max. szerszám-átmérő	
- profilalakításnál	140 mm
- csapvágásnál	200 mm
Orsó-fordulatszám	3500/5500/7000 ford./perc
Motor-leadási teljesítmény S ₁ 100%	3,0 kW (4,0 LE)
Motor-felvevő teljesítmény S ₆ 40%	4,2 kW (5,7 LE)
Feszültség	230 V ill. 400 V
Gép méretei (Sz x Mé x Ma)	1500 x 1560 x 1250 mm
Kb. súly	255 kg
Cikkszám	08-1173 (230 V) 08-1174 (400 V)

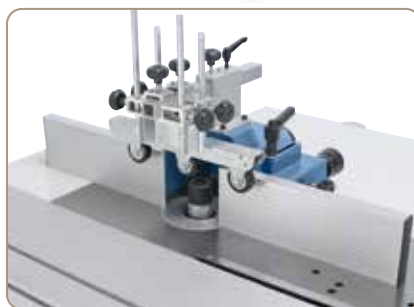

A maró-védősapka eloxált alumínium-ütközősínekkel felszerelt.



Minden kapcsolási alkotóelem az elektro-panelre van áttekinthetően felszerelve.

Szállítási terjedelem:

- Fűrészlap 250 x 3,2 x 30 mm / Z 24
- Előmetsző-fűrészlap 80 x 3,2 x 20 mm / Z 8
- Sarkalat-ütköző tartóval
- Excenter-szorító
- Szélezőszaru
- Asztal-hosszabító és -szélesítő
- Kihúzható teleszkópos ütköző
- Kinyúló-asztal
- Maró-védősapka
- Tolóléc
- Alkalmazási szerszám
- Fűrészlap-védősapka elszívó-csatlakozóval és tömlőcsővel

Az FK 250 F formázó körfűrész-marógép ideálisan alkalmas a sorozatszerű formázó-asztal által ambíciózus barkácsolók részére. Köszönhetően az átfogó standard-felszerelésnek (előmetsző-aggregát, 3 orsó-fordulatszám, formázó-asztal, ...) a felhasználó számára optimális ár-teljesítmény arányt kínál.

FK 250 F

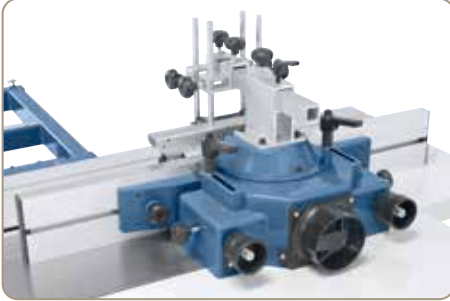

A maró-védősapka finom-beállítással felszerelt. A forgács elvezetése integrált elszívó-csatlakozón keresztül történik.



Párhuzamos ütköző gyors- és finom-beállítással max. 700 mm-es vágási szélességhez.



A fűrészlapvédő integrált elszívó-csőtoldattal a hasítóéken van rögzítve. Sorozatszerűen előmetsző-aggregáttal felszerelt.



A fűrészlap-szögét egy nagy és könnyen leolvasható skála jelzi



Az elcsavarodásmentes kinyúló-asztal által nagy lapok is problémamentesen vághatók.

FESZÜLTÉG

Választható módon
230 V vagy 400 V

OPTIMÁLIS

3 orsó-fordulatszámmal I

Szállítható külön tartozék:

3-részes fűrészlap-szett 250 mm, alu-kofferben
Előmetsző-fűrészlap 80 x 20 x 3 mm
Univerzális profilkésfej-szett 100 x 40 x 30 mm
Elszívóberendezés filterpatronnal DC 250 CF / 230 V
Elszívóberendezés DC 400 / 400 V

Cikkszám	áfa nélkül
17-1651	
17-1602	
16-2349	
12-2085	
12-2060	

Formázó körfűrész-marógépek

CSM 1600 CSM 2000

- A maróorsó magasságbeállítása kézikerek segítségével az elülső oldalon, skáláról leolvasható
- Erős teljesítményű hajtómotor hosszabb üzemeltetés esetén is biztosítja az optimális vágási teljesítményt
- Kinyúló-asztal görgővel az egyszerűbb kezelhetőségért nagyobb munkadarabok esetében
- Kihúzható teleszkópos ütköző (2260 mm-ig), a kinyúló-asztalra előre és hátra felszerelhető
- Teleszkópos hosszanti-ütköző inkl. ütközőcsapó finom-beállítással sorozatszerűen
- Minden alumínium alkotórész eloxált (formázó-asztal, ütközők, ...)
- Sebesség-kijelzés LED által, gyorsan és egyszerűen leolvasható
- Alumínium formázó-tolóasztal edzett vezetőkkel

Kompakt felépítés

A fűrészlap szög vágásokhoz 90°-tól 45°-ig elfordítható, a sarkalat-ütköző vágásokhoz 60°-ig alkalmazható

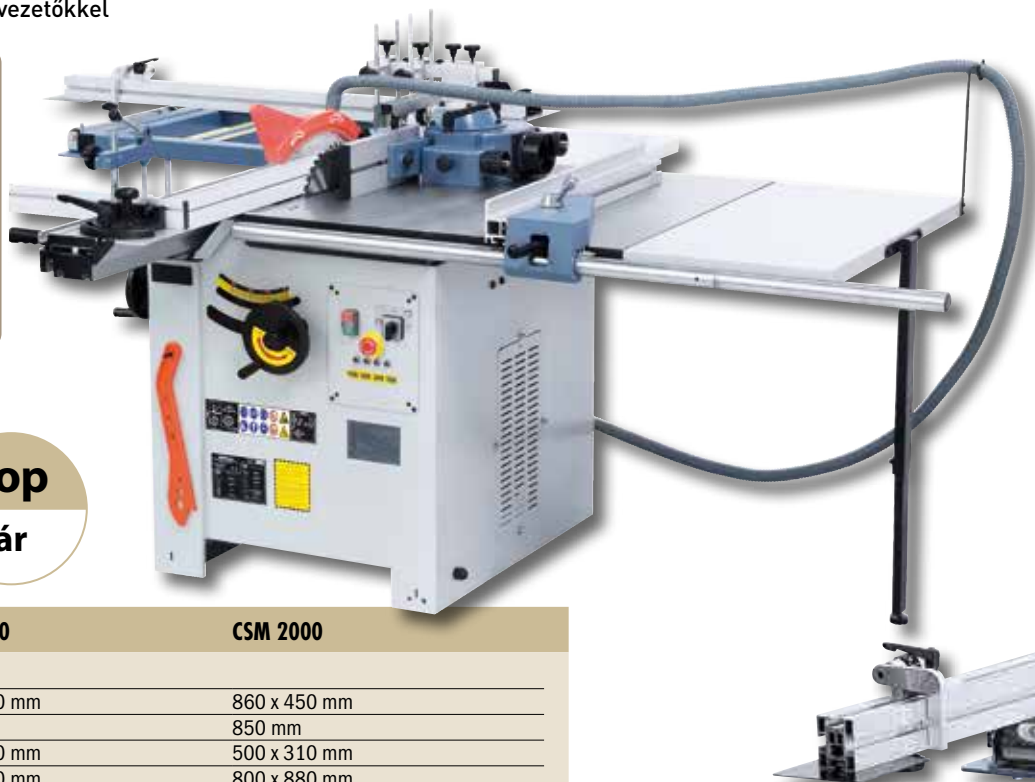
**Top
ár**

Műszaki adatok
CSM 1600
CSM 2000
Körfűrész

Asztal mérete	860 x 450 mm	860 x 450 mm
Asztal magassága	850 mm	850 mm
Asztal-hosszabbító	500 x 310 mm	500 x 310 mm
Asztal-szélesítő	800 x 880 mm	800 x 880 mm
Kinyúló-asztal görgővel	750 x 580 mm	750 x 580 mm
Formázó-asztal	1600 x 270 mm	2000 x 270 mm
Szélező-hosszúság	1600 mm	2000 mm
Max. fűrészlap-átmérő	315 x 30 mm	315 x 30 mm
Max. vágási magasság 90° / 45°	100 / 80 mm	100 / 80 mm
Vágási szélesség a párhuzamos ütközőn	1270 mm	1270 mm
Fordulatszám - főfűrészlap	4500 ford./perc	4500 ford./perc
Fordulatszám - előmetsző-fűrészlap	8500 ford./perc	8500 ford./perc
Előmetsző-fűrészlap	2-100 x 20 mm	2-100 x 20 mm
Elszívó-csatlakozó Ø	100 mm	100 mm
Motor-leadási teljesítmény S ₁ 100%	2,8 kW (3,8 LE)	2,8 kW (3,8 LE)
Motor-felvevő teljesítmény S _e 40%	3,9 kW (5,3 LE)	3,9 kW (5,3 LE)

Maró

Orsó-átmérő	30 mm	30 mm
Magasságbeállítás	100 mm	100 mm
Maróasztal-nyílás	80 / 100 / 140 / 190 mm	80 / 100 / 140 / 190 mm
Befogási hosszúság	100 mm	100 mm
Max. szerszám-átmérő		
- profilalakításnál	180 mm	180 mm
- csapvágásnál	200 mm	200 mm
Orsó-fordulatszám	1800 / 3000 / 6000 / 9000 ford./perc	1800 / 3000 / 6000 / 9000 ford./perc
Motor-leadási teljesítmény S ₁ 100%	2,8 kW (3,8 LE)	2,8 kW (3,8 LE)
Motor-felvevő teljesítmény S _e 40%	3,9 kW (5,3 LE)	3,9 kW (5,3 LE)
Feszültség	400 V	400 V
Gép méretei (Sz x Mé x Ma)	1600 x 3010 x 1250 mm	2000 x 3010 x 1250 mm
Kb. súly	352 kg	364 kg
Cikkszám	08-1180	08-1181

Szállítási terjedelelem:

- HM-fűrészlap 315 x 3,0 x 30 mm / Z 40
- 2-részes előmetsző-fűrészlap 2-100x20 mm/Z24
- Fűrészlap-védősapka elszívó-csatlakozóval és tömlőcsővel
- Sarkalat-ütköző excenter-szorítóval
- Szélezősaru
- Asztal-hosszabbító és -szélesítő
- Kihúzható teleszkópos ütköző
- Ütközőcsapó finom-beállítással
- Kinyúló-asztal görgővel
- Maró-védősapka
- Csiszolóhüvely diam. 75 mm
- Védő- és nyomóberendezés
- Maróorsó jobb-balmenettel
- LED-fordulatszám mutató
- Tolóléc
- Alkalmazási szerszám

A CSM 1600 és CSM 2000 formázó körfűrész-marógépek az elfordítható fűrészlappal és a sorozatszerű előmetsző-aggregáttal ideálisan alkalmasak a költségtudatos alkalmazók részére. A nagyvonalú széria-felszerelés által ezek a modellek rendkívüli teljesítményt és az alkalmazási lehetőségek maximumát kínálják.

CSM 1600 CSM 2000

Kombinált-gépek



A T-horony a formázó-asztalban lehetővé teszi a sarkalat-ütköző és a szélezősaru felszerelését

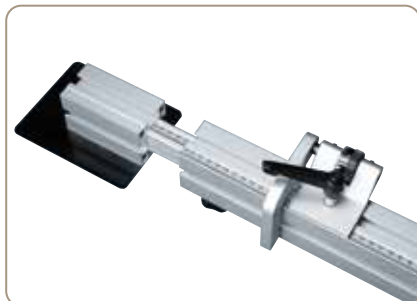

Kihúzható teleszkópos ütköző (2260 mm-ig) finoman beállítható ütközőcsapóval



Az alumínium ütközősínnek gyorsan és egyszerűen beállíthatók a mindenkor marószerszámhoz és pótlólag finom-beállítással felszereltek

Kinyúló-asztal
görgővel



BERNARDO
SEMIPROFESSIONAL



A maróorsó gyors és egyszerű magasságbeállítása kézikerek segítségével, nagyító által leolvasható

Szállítható külön tartozék:

Előmetsző-fűrészlap 2-100 x 20 mm
Univerzális profilkésfej-szett 100 x 40 x 30 mm
3-részes fűrészlap-szett 315 mm, alu-kofferben

Cikkszám	áfa nélkül
17-1604	
16-2349	
17-1653	

Szállítható külön tartozék:

PU-spirál-elszívó-tömlőcső diam. 100 mm (6 m)
Bekapcsolási automatika ALV 10 / 1 M
Elszívőberendezés DC 400 / 400 V

Cikkszám	áfa nélkül
12-1077	
12-1150	
12-2060	

Formázó körfűrész-marógép

CSM 2600

- Stabil kinyúló-asztal nagy és nehéz lapok megmunkálására pótlólagos segítség nélkül
- Asztal-szélesítőt max. 1270 mm vágási szélességhez a szállítási terjedelem tartalmazza
- Sorozatszerűen 4 marási sebességgel, gyorsan és egyszerűen leolvasható LED-áttal
- Maró-ütköző eloxált ütközősínekkel és finom-beállítással
- Nagy és nehéz lapok felhelyezéséhez sorozatszerűen asztal-szélesítővel és -hosszabbítóval
- Lehajtható párhuzamos ütköző 40 mm-es kerekrúd-vezetővel
- Kihúzható teleszkópos ütköző (2260 mm-ig), a kinyúló-asztalra előre és hátra felszerelhető
- Nagyobb kezelői kényelem a szolid párhuzamos ütköző által nagytítóval
- Nagyra dimenzionált gépasztal szürkeöntvényből, pontosan kidolgozott és csiszolt



Felhasználóbarát módon elhelyezett kapcsolási és kezelő alkotóelemek, LED-es elektronikus fordulatszám-mutató

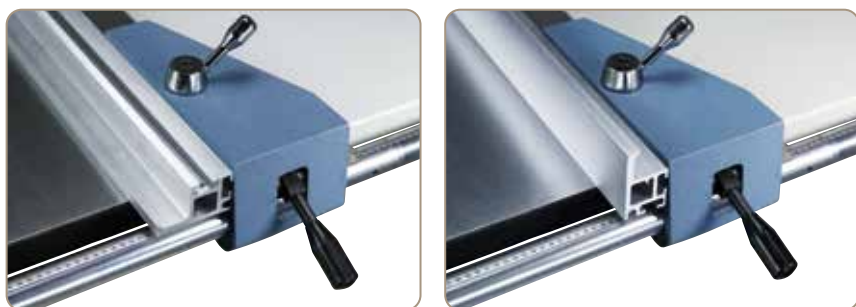

Az eloxált párhuzamos ütköző lehetővé teszi a speciális profilforma által ugyanannak a méretnek a leolvasását, függetlenül attól, hogy a felső vagy az alsó vezetőn fűrészelünk.

**A maróorsó
jobb-bal menettel**



Műszaki adatok

CSM 2600

Körfűrész

Asztal mérete	860 x 450 mm
Asztal magassága	850 mm
Asztal-hosszabbító	500 x 310 mm
Asztal-szélesítő	860 x 880 mm
Kinyúló-asztal görgővel	760 x 530 mm
Formázó-asztal	2600 x 270 mm
Szélező-hosszúság	2600 mm
Max. fűrészlap-átmérő	315 x 30 mm
Max. vágási magasság 90° / 45°	100 / 80 mm
Vágási szélesség a párhuzamos ütközőn	1270 mm
Fordulatszám - főfűrészlap	4500 ford./perc
Fordulatszám - előmetsző-fűrészlap	8500 ford./perc
Előmetsző - fűrészlap	2-100 x 20 mm
Elszívó-csatlakozó Ø	100 mm
Motor-leadási teljesítmény S ₁ 100%	2,8 kW (3,8 LE)
Motor-felvevő teljesítmény S _e 40%	3,9 kW (5,3 LE)

Maró

Orsó-átmérő	30 mm
Magasságbeállítás	100 mm
Maróasztal-nyílás	80 / 100 / 140 / 190 mm
Befogási hosszúság	100 mm
Max. szerszám-átmérő	
- profilalakításnál	180 mm
- csapvágásnál	200 mm
Orsó-fordulatszám	1800 / 3000 / 6000 / 9000 ford./perc
Motor-leadási teljesítmény S ₁ 100%	2,8 kW (3,8 LE)
Motor-felvevő teljesítmény S _e 40%	3,9 kW (5,3 LE)
Feszültség	400 V
Gép méretei (Sz x Mé x Ma)	2600 x 3090 x 1250 mm
Kb. súly	391 kg
Cikkszám	08-1182

Szállítási terjedelem:

- Szélezősarú
- Maró-védősapka
- Csiszolóhüvely diam. 75 mm
- Védő- és nyomóberendezés
- Asztal-hosszabbító és -szélesítő
- Kihúzható teleszkópos ütköző
- 2-részes előmetsző-fűrészlap 2-100 x 20 mm / Z 24
- Fűrészlap-védősapka elszívó-csatlakozóval és tömlőcsővel
- Sarkalat-ütköző excenter-szorítóval
- Ütközőcsapó finom-beállítással
- Kinyúló-asztal görgővel
- HM-fűrészlap 315 x 3,0 x 30 mm / Z 40
- LED-fordulatszám mutató
- Maróorsó jobb-balmenettel
- Tolóléc
- Alkalmazási szerszám

CSM 2600

Kombinált-gépek

A CSM 2600 kombinált formázó körfűrész-marógép 2 motorral a tökéletes megmunkálási központ professzionális felhasználók részére. A gép robusztus konstrukciója, továbbá nagyvonalúra való méretezése is a legjobb munkafeltételeket kínálja tömörfa vagy nagy lapok szabás-vágásánál, sőt dekorlapok is az előmetsző (standard) segítségével fáradtság nélkül megmunkálhatók.



A 45°-ig elfordítható fűrészaggregát kézikerék segítségével beállítható max. 100 mm vágási magassághoz.



Stabil kinyúló-asztal görgővel az egyszerűbb használatért nagyobb munkadarabok esetén.

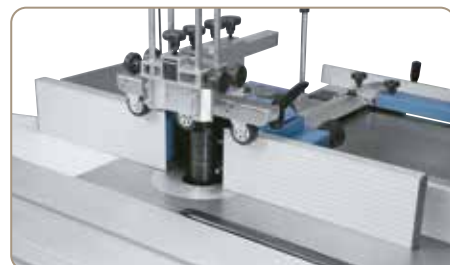

Masszív maró-védősapka finoman beállítható ütközősínekkel.

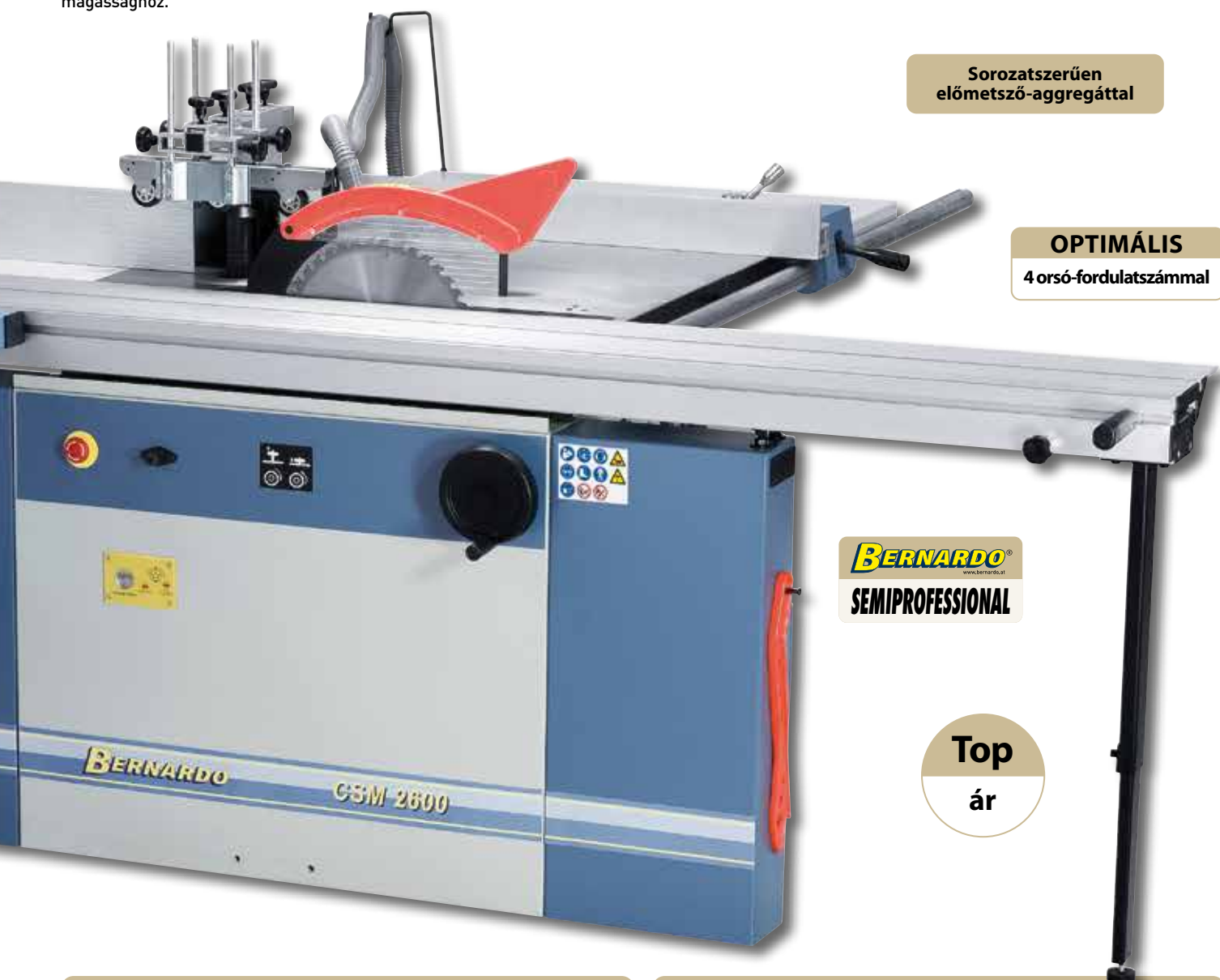

Sorozatszerűen előmetsző-aggregáttal

OPTIMÁLIS
4 orsó-fordulatszámmal

BERNARDO
www.bernardo.at
SEMIPROFESSIONAL

Top
ár

Szállítható különartozék:

Előmetsző-fűrészlap 2-100 x 20 mm
Univerzális profilkésej-szett 100 x 40 x 30 mm
3-részes fűrészlap-szett 315 mm, alu-kofferben

Cikkszám áfa nélkül
17-1604
16-2349
17-1653

Szállítható különartozék:

PU-spirál-elszívó-tömlőcső diam. 100 mm (6 m)
Bekapcsolási automatika ALV 10 / 1 M
Elszívóberendezés DC 400 / 400 V

Cikkszám áfa nélkül
12-1077
12-1150
12-2060

BERNARDO
www.bernardo.at

Formázó körfűrész-marógépek

PSM 2000 PSM 2600

- Kinyúló-asztal görgővel az egyszerűbb kezelhetőségért nagyobb munkadarabok esetén
- Teleszkópos hosszanti-ütköző inkl. ütközőcsapó finom-beállítással sorozatszerűen
- Az orsó-fordulatszám gyors és egyszerű leolvasása digitális mutató által
- Robustus maró-védősapka finoman-beállítható alumínium ütközősínekkel
- Nagyra dimenzionált maróaggregátor szürkeöntvényből, 0° -tól -45° -ig elfordítható
- A teljesítmény fontos ismertetőjele: fűrészlap-átmérő 315 mm, felszerelt előmetsző esetén is alkalmazható
- A géptest egy elcsavarodásmentes acél-szürkeöntvény konstrukcióból áll
- Stabil kinyúló-asztal nagy és nehéz lapok megmunkálásához, pótlólagos segítség nélkül



Sorozatszerűen előmetsző-aggregáttal a lap-munkaanyagok szakadásmentes megmunkálásáért



A T-horony a formázó-asztalban lehetővé teszi a sarkalat-ütköző és a szélezősaru felszerelését



A párhuzamos ütköző stabil kerekűd vezetővel (40 mm) 1220 mm-es vágási tartományig alkalmazható

**A maróorsó
jobb-bal menettel**

**Sorozatszerűen
előmetsző-aggregáttal**

OPTIMÁLIS
4 orsó-fordulatszámmal



Szállítási terjedelem:

- Szélezősaru
- Maró-védősapka
- Védő- és nyomóberendezés
- Asztal-hosszabbító és -szélesítő
- Kihúzható teleszkópos ütköző
- előmetsző-fűrészlap 90 x 20 x 3 mm / Z 13
- Fűrészlap-védősapka elszívó-csatlakozóval és tömlőcsővel
- Sarkalat-ütköző excenter-szorítóval
- Ütközőcsapó finom-beállítással
- Kinyúló-asztal görgővel
- HM-fűrészlap 315 x 3,0 x 30 mm / Z 40
- LED-fordulatszám mutató
- Maróorsó jobb-balmenettel
- Törlőléc
- Alkalmazási szerszám

Műszaki adatok

Körfűrész

Műszaki adatok	PSM 2000	PSM 2600
Asztal mérete	1300 x 380 mm	1300 x 380 mm
Asztal magassága	970 mm	970 mm
Asztal-hosszabbító	350 x 310 mm	350 x 310 mm
Asztal-szélesítő	800 x 880 mm	800 x 880 mm
Kinyúló-asztal görgővel	940 x 580 mm	940 x 580 mm
Formázó-asztal	2000 x 270 mm	2600 x 270 mm
Szélező-hosszúság	2000 mm	2600 mm
Max. fűrészlap-átmérő	315 x 30 mm	315 x 30 mm
Max. vágási magasság 90° / 45°	100 / 80 mm	100 / 80 mm
Vágási szélesség a párhuzamos ütközőn	1220 mm	1220 mm
Fordulatszám - főfűrészlap	4500 ford./perc	4500 ford./perc
Fordulatszám - előmetsző-fűrészlap	8500 ford./perc	8500 ford./perc
Előmetsző - fűrészlap	90 x 20 mm	90 x 20 mm
Elszívó-csatlakozó Ø	95 mm	95 mm
Motor-leadási teljesítmény S ₁ 100%	3,0 kW (4,0 LE)	3,0 kW (4,0 LE)
Motor-felvevő teljesítmény S _e 40%	4,2 kW (5,7 LE)	4,2 kW (5,7 LE)

Maró

Orsó-átmérő	30 mm	30 mm
Magasságbeállítás	140 mm	140 mm
Orsó döntés	0° -tól 45° -ig	0° -tól 45° -ig
Maróasztal-nyílás	200 mm	200 mm
Befogási hosszúság	110 mm	110 mm
Max. szerszám-átmérő	180 mm	180 mm
Orsó-fordulatszám	1800/3000/6000/9000 ford./perc	1800/3000/6000/9000 ford./perc
Motor-leadási teljesítmény S ₁ 100%	2,8 kW (3,8 LE)	2,8 kW (3,8 LE)
Motor-felvevő teljesítmény S _e 40%	3,9 kW (5,3 LE)	3,9 kW (5,3 LE)
Feszültség	400 V	400 V
Gép méretei (Sz x Mé x Ma)	2000 x 2900 x 1260 mm	2600 x 2900 x 1260 mm
Kb. súly	425 kg	440 kg
Cikkszám	08-1185	08-1186

A PSM-széria formázó-körfűrész-marógépek alkalmazásuknak megfelelően két különböző asztali hosszúsággal szállíthatók (2000 / 2600 mm). Sorozatszerűen 2 motorral, egy 315 mm-es fűrészlappal 100 mm vágási magasságig, valamint egy előmetsző-aggregáttal felszereltek bevont lapmunkaanyagok szakadásmentes megmunkálása érdekében. A nagyvonalú szériafelszerelés által ezek a modellek rendkívüli teljesítményt és az alkalmazási lehetőségek maximumát kínálják.

PSM 2000 PSM 2600

Kombinált-gépek



A beállított orsó-fordulatszám elektronikus kijelzése



A hátrafelé elfordítható maróorsó előnyei: egy előretoló készülék optimális alkalmazása, a biztonság maximuma és tiszta marási kép

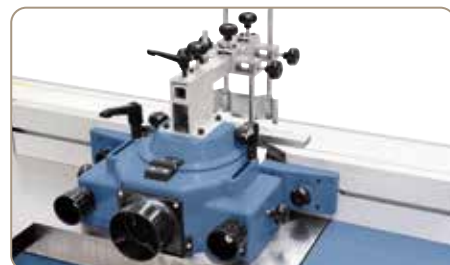

Az alumínium-ütközősínnek gyorsan és egyszerűen beállíthatók a mindenkori munkadarabhoz és pótlólag finombeállítással felszereltek



BERNARDO
www.bernardo.at
SEMIPROFESSIONAL

Top
Ár

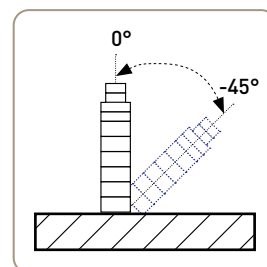

Szállítható különpartozék:

Előmetsző-fűrészlap 90 x 20 x 3 mm
Univerzális profilkésfej-szett 100 x 40 x 30 mm
3-részes fűrészlap-szett 315 mm, alu-kofferben

Cikkszám áfa nélkül
17-1603
16-2349
17-1653

Szállítható különpartozék:

PU-spirál-elszívó-tömlőcső diam. 100 mm (6 m)
Bekapcsolási automatika ALV 10 / 1 M
Elszívóberendezés DC 400 / 400 V

Cikkszám áfa nélkül
12-1077
12-1150
12-2060

Univerzális kombinált-gépek

CWM 250 R CWM 250 Top

- Szolid szürkeöntvény-asztal a vibrálásmentes működésért, pontosan kidolgozott és csiszolt
- Opcionálisan hosszlyukfúró-berendezéssel (fúrási teljesítmény 16 mm) kapható
- A fűrészaggregát beállítása ergonomikusan elhelyezett kézikerekek által
- Nagyobb kezelői kényelem a sorozatszerű görgős asztal által alumínium-ütközővel
- Elcsavarodásmentes egyengető-asztalok erősen bordázott szürkeöntvényből
- Integrált, billenthető forgácskivető-fedél vastagsági gyalulásnál - csatlakozó átmérője 100 mm
- Ideálisan alkalmas deszkák, lécek, gerendák, ... egzakt mugmunkálására
- Dinamikusan kiegyensúlyozott maróorsó a vibrálásmentes működésért
- Nagyobb biztonság a Vész-Ki-kapcsoló által az elülső oldalon
- Egyengető gyalulásakor a munkadarab-előretolás kikapcsolható

CWM 250 Top
Fűrészlap Ø 250 mm



A masszív, 45°-ig ferdén beállítható egyengető-ütköző prizmás vezetéssel könnyen beállítható



A görgős asztal szürkeöntvényből pontosan kidolgozott és csiszolt



Műszaki adatok	CWM 250 R	CWM 250 Top	CWM 250 R	CWM 250 Top
Egyengető gyalu			Körfűrész	
Egyengető szélesség	250 mm	250 mm	Asztal mérete	900 x 410 mm
Asztal hosszúság	1090 mm	1090 mm	Asztal magassága	860 mm
Asztal magasság	860 mm	860 mm	Görgős asztal	400 x 250 mm
Gyalutengely-fordulatszám	4000 ford./perc	4000 ford./perc	Szélező-hosszúság	670 mm
Gyalukés	3 db.	3 db.	Max. fűrészlap-átmérő	200 x 30 mm
Gyalutengely-átmérő	75 mm	75 mm	Max. vágási magasság 90° / 45°	60 / 50 mm
Egyengető-ütköző	720 x 130 mm	715 x 130 mm	Vágási szélesség a párhuzamos ütközőn	530 mm
Elfordítható egyengető-ütköző	90° -tól 45° -ig	90° -tól 45° -ig	Fordulatszám - főfűrészlap	4750 ford./perc
Max. forgácslevétel	3 mm	3 mm	Fordulatszám - főfűrészlap	100 mm
Motor-leadási teljesítmény S ₁ 100%	1,5 kW (2,0 LE)	1,5 kW (2,0 LE)	Motor-leadási teljesítmény S ₁ 100%	1,1 kW (1,5 LE)
Motor-felvevő teljesítmény S ₆ 40%	2,1 kW (2,8 LE)	2,1 kW (2,8 LE)	Motor-felvevő teljesítmény S ₆ 40%	2,2 kW (3,0 LE)
Vastagsági gyalu			Maró	
Asztal hosszúság	600 mm	600 mm	Orsó-átmérő	30 mm
Gyalulási szélesség	245 mm	245 mm	Magasságbeállítás	100 mm
Vastagsági átengedés, min/max.	5 - 195 mm	5 - 195 mm	Maróasztal-nyílás	145 mm
Max. forgácslevétel	2,5 mm	2,5 mm	Befogási hosszúság	70 mm
Előretolási sebesség	8 m/perc	8 m/perc	Max. szerszám-átmérő	
Elszívó-csatlakozó Ø	100 mm	100 mm	- profilalakításnál	140 mm
Hosszlyukfúró-berendezés (opcionálisan kapható)			- csapvágásnál	140 mm
Fúróasztal-nagyság	365 x 145 mm	365 x 145 mm	Orsó-fordulatszám	6500 ford./perc
Westcott-fúrótokmány	0 - 16 mm	0 - 16 mm	Motor-leadási teljesítmény S ₁ 100%	1,4 kW (1,9 LE)
Max. fúrási mélység	95 mm	95 mm	Motor-felvevő teljesítmény S ₆ 40%	2,0 kW (2,7 LE)
Fúrási szélesség	140 mm	140 mm	Feszültség	230 V ill. 400 V
Magasságbeállítás	75 mm	75 mm	Gép méretei (Sz x Mé x Ma)	1510 x 1330 x 1120 mm
			Kb. súly	280 kg
			Cikkszám	08-1256 (230 V)
				08-1257 (400 V)
				08-1260 (230 V)
				08-1261 (400 V)

A sokoldalú CWM 250 R és CWM 250 Top univerzális kombinált-gépek sorozatszerűen görgős asztalal vannak felszerelve. A CWM 250 Top modell a nagyobb fűrészlap által 75 mm-es vágási tartománnyal rendelkezik. A kompakt felépítési mód által ezek a modellek optimálisan alkalmasak hobbi-barkácsolóknak és ezermestereknek.

CWM 250 R CWM 250 Top

Kombinált-gépek



A szolid maró-védősapka max. 140 mm átmérőjű szerszámokhoz alkalmazható

Egyengetőről vastagsági gyalulásra történő egyszerű és villámgyors átszerelés a felnyitható egyengető-asztalok által



Kompakt felépítési mód



A hosszlyukfúró-berendezés ideális hosszlyukakhoz, csap- és ferde lyukfuratokhoz (opció).

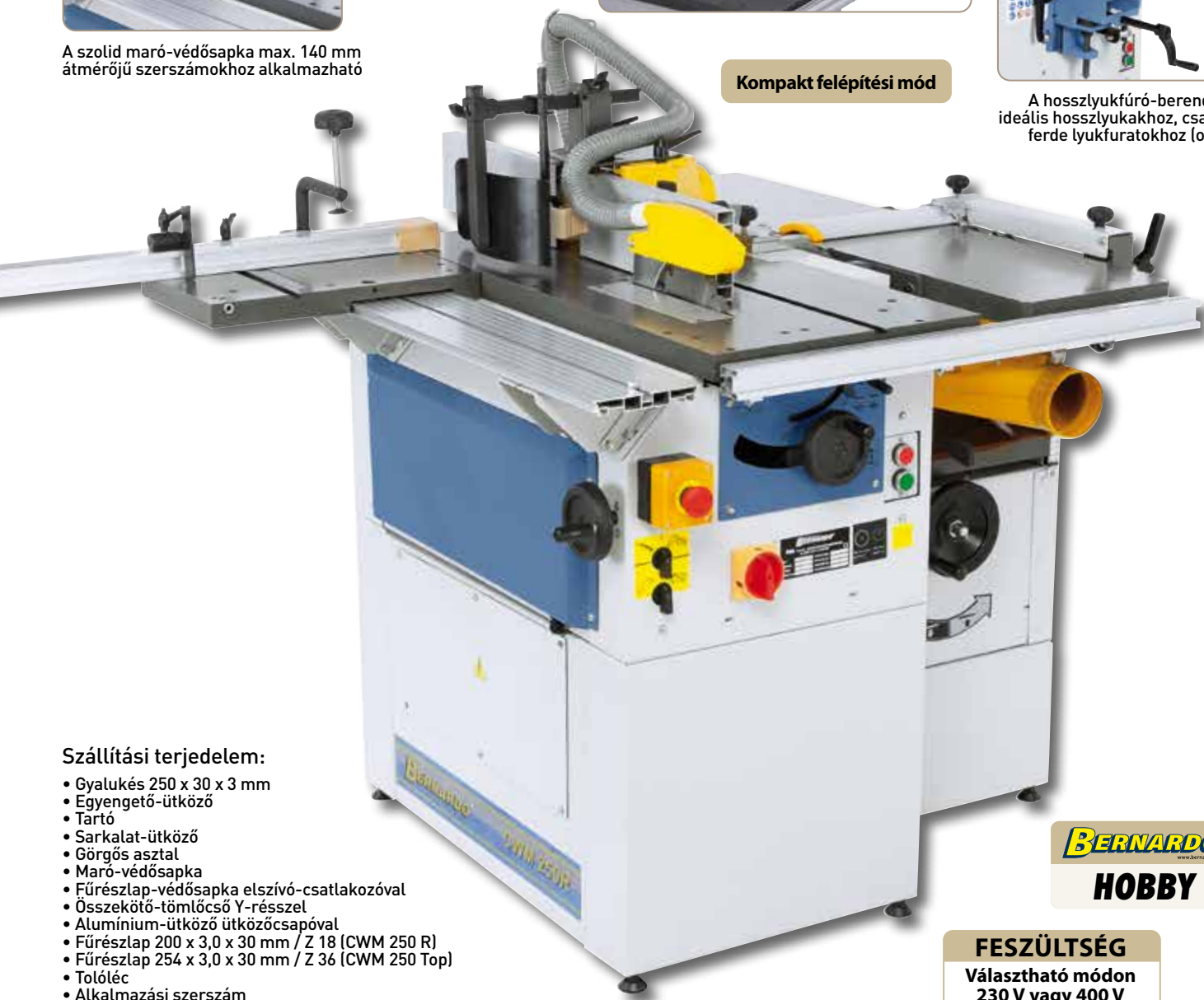

Szállítási terjedelem:

- Gyalukés 250 x 30 x 3 mm
- Egyengető-ütköző
- Tartó
- Sarkalat-ütköző
- Görgős asztal
- Maró-védősapka
- Fűrészlap-védősapka elszívó-csatlakozóval
- Összekötő-tömlőcső Y-résszel
- Alumínium-ütköző ütközőcsapóval
- Fűrészlap 200 x 3,0 x 30 mm / Z 18 (CWM 250 R)
- Fűrészlap 254 x 3,0 x 30 mm / Z 36 (CWM 250 Top)
- Tolóléc
- Alkalmazási szerszám

BERNARDO
www.bernardo.at
HOBBY

FESZÜLTÉG

Választható módon
230 V vagy 400 V

Szállítható különartozék:

Szállítható különartozék:	Cikkszám	áfa nélkül
Gyalukés 250 x 30 x 3 mm, ár darabonként	15-1000	
3-részes fűrészlap-szett 250 mm, alu-kofferben (250 Top)	17-1651	
HM-körfűrészlap 200 x 3,0 x 30 mm / Z 20	17-1117	
Bekapcsolási automatika ALV 2 / M 230 - 230 V	12-1152	

Szállítható különartozék:

Szállítható különartozék:	Cikkszám	áfa nélkül
Univerzális profilkésfej-szett 100 x 40 x 30 mm	16-2349	
Hosszlyukfúró-berendezés	08-1020	
Elszívóberendezés DC 230 E/400 V elszívó-tömlőcső (2,5 m)	12-2044	
Elszívóberendezés DC 300 / 400 V	12-2045	

Univerzális kombinált-gépek

CWM 260 F - 1200

- Karbantartást nem igénylő, precíziósan csapágyazott 3-képes henger HSS-gyalukéssel
- Elcsavarodásmentes alumínium formázó-tolósznán prizmás vezetéssel
- Mindkét egyengető-asztal finom-beállítással és zajtompító asztali éltöréssel
- Maró-védősapka kétoldalt beállítható alumínium ütközővonalzókkal
- Maróaggregáttal sorozatszerűen 3 sebességgel, a munkadarabhoz való optimális illeszkedésért
- Felnyitható egyengető-asztalok vastagsági gyalulásra történő gyors átállításához
- Minden kapcsolási alkotóelem egy elektro-panelen van áttekinthetően felszerelve
- A fűrészlap ferde-beállítása 45° -ig skála szerint kézikerek segítségével
- Integrált dönthető forgácskivető-fedél - csatlakozási átmérő 100 mm
- Stabil alumínium egyengető-ütköző, 90° -tól 45° -ig elfordítható
- Nagyméretűre tervezett kinyúló-asztal nagyobb lapok felhelyezésére



A maró-védősapka ütközői könnyen és egyszerűen beállíthatók a mindenkor marószerszámhoz. A forgács elvezetése az integrált elszívó-csatlakozó által történik

Sorozatszerűen
előmetsző-aggregáttal



Műszaki adatok

CWM 260 F - 1200 / CWM 260 F - 1600

Egyengető gyalu

Egyengető szélesség	250 mm
Asztal hosszúság	1080 mm
Asztal magasság	820 mm
Gyalutengely-fordulatszám	3750 ford./perc
Gyalukés	3 db.
Gyalutengely-átmérő	75 mm
Egyengető-ütköző	700 x 145 mm
Elfordítható egyengető-ütköző	90° -tól 45° -ig
Max. forgácslevétel	5 mm
Motor-leadási teljesítmény S ₁ 100%	2,0 kW (2,7 LE)
Motor-felvevő teljesítmény S ₆ 40%	2,8 kW (3,8 LE)

Vastagsági gyalu

Asztal hosszúság	600 mm
Gyalulási szélesség	250 mm
Vastagsági átengedés, min/max.	5 - 190 mm
Max. forgácslevétel	1,8 mm
Előretolási sebesség	8 m/perc
Elszívó-csatlakozó Ø	100 mm

Hosszlyukfúró-berendezés

Fúróasztal nagysága	370 x 150 mm
Westcott-fúrótokmány	0 - 16 mm
Max. fúrési mélység	105 mm
Fúrési szélesség	140 mm
Magasságbeállítás	85 mm

Körfűrész

Asztal mérete	1045 x 300 mm
Asztal magassága	820 mm
Kinyúló-asztal	600 x 410 mm
Formázó-asztal	1200 x 240 mm / 1600 x 240 mm
Szélező-hosszúság	1300 / 1600 mm
Max. fűrészlap-átmérő	250 x 30 mm
Max. vágási magasság 90° / 45°	65 / 55 mm
Vágási szélesség a párhuzamos ütközőn	510 mm
Fordulatszám - főfűrészlap	4050 ford./perc
Fordulatszám - előmetsző-fűrészlap	6300 ford./perc
Előmetsző-fűrészlap	80 x 20 mm
Elszívó-csatlakozó Ø	100 mm
Motor-leadási teljesítmény S ₁ 100%	2,2 kW (3,0 LE)
Motor-felvevő teljesítmény S ₆ 40%	3,0 kW (4,0 LE)

Maró

Orsó-átmérő	30 mm
Magasságbeállítás	150 mm
Maróasztal-nyílás	150 mm
Befogási hosszúság	90 mm
Max. szerszám-átmérő	
- profilalakításnál	140 mm
- csapvágásnál	200 mm
Orsó-fordulatszám	3500 / 5500 / 7000 ford./perc
Motor-leadási teljesítmény S ₁ 100%	2,2 kW (3,0 LE)
Motor-felvevő teljesítmény S ₆ 40%	3,0 kW (4,0 LE)
Feszültség	400 V
Gép méretei (Sz x Mé x Ma)	1400 (1620) x 2340 x 1150 mm
Kb. súly	372 kg / 378 kg
Cikkszám	08-1275 (1200 mm)
	08-1276 (1600 mm)



Hosszlyukfúró-berendezés nagy feltét-asztallal és excenter-szorítóval sorozatszerűen

Az univerzális kombinált gép CWM 260 F a kiindulómodellünk a fagegmunkálási központok esetén formázó-asztallal. Ez a gép a felhasználási lehetőségek sokoldalúságát kínálja a legkisebb helyen is - egyengető gyalulás, vastagsági gyalulás, fűrészelés, marás, fúrás. Rövid átszerelési idők, nagy kezelői kényelem és a két formázó-asztal közötti választás (1200 / 1600 mm) lehetősége tüntetik ki ezt a modellt.

CWM 260 F - 1600



A felnyitható egyengető-asztalok vastagsági gyalulásakor lehetővé teszik az optimális és biztos munkát, rövid munkadarabok esetében is



A fűrészlapvédő integrált elszívó-csővel a hasítóékeken van rögzítve



A kinyúló-asztalt az egész szánhosszúságon át el lehet tolni



BERNARDO®
www.bernardo.at
HOBBY

Szállítási terjedelem:

- Gyalukés 250 x 30 x 3 mm
- Egyengető-ütköző
- Hosszlyukfúró-berendezés
- Westcott-fúrótokmány 0 - 16 mm
- Exceter-szorító
- Fűrészlap 250 x 3,2 x 30 mm / Z 24
- Előmetsző-fűrészlap 80 x 3,2 x 20 mm / Z 8
- Szélezősaru
- Teleszkópos-ütköző ütközőcsapóval
- Kinyúló-asztal
- Maró-védősapka
- Tolóléc
- Fűrészlapvédő elszívó-csatlakozóval és tömlőcsővel
- Alkalmazási szerszám

Szállítható különartozék:

3-részes fűrészlap-szett 250 mm, alu-kofferben
Előmetsző-fűrészlap 80 x 20 x 3 mm
Univerzális profilkésfej-szett 100 x 40 x 30 mm
Gyalukés 250 x 30 x 3 mm, ár darabonként
Hosszlyukfúró-szett 6-részes balra forduló, 13 mm szár

Cikkszám áfa nélkül
17-1651
17-1602
16-2349
15-1000
16-2003

Szállítható különartozék:

Gyalukés-beállítómérő HML
Elszívóberendezés DC 400 / 400 V
PU-spirál-elszívó-tömlőcső diam. 100 mm (6 m)
Bekapcsolási automatika ALV 10 / 1 M
Waxilit-síkító anyag 1 kg, paszta

Cikkszám áfa nélkül
08-1500
12-2060
12-1077
12-1150
54-1000

Univerzális kombinált-gép

CWM 310 F - 2000

- Kihúzható teleszkópos ütköző a szélező-keretre előre és hátra felszerelhető
- Stabil kinyúló-asztal nagy lapok megmunkálására pótlólagos segítség nélkül
- Nagyra dimenzionált és robusztus szürkeöntvény-asztal a vibrálásmentes működésért
- Maróaggregát sorozatszerűen 3 fordulatszámmal (3500 / 5500 / 7000 ford./perc)
- Könnyű menetű és precíz formázó-asztal edzett prizmás vezetéssel
- A fűrészaggregát beállítása ergonomikusan elhelyezett kézikerekek által történik
- Felnyitható egyengető-asztalok vastagsági gyalulásra történő gyors átállításhoz
- Stabil alumínium egyengető-ütköző, 90° -tól 45° -ig elfordítható
- Karbantartást nem igénylő, precíziósan csapágyazott 3-kékes henger HSS-gyalukéssel

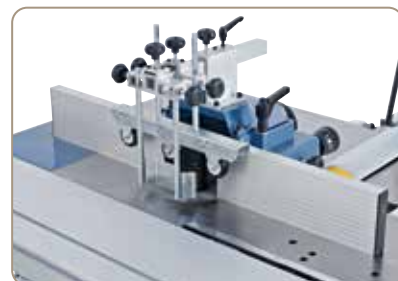

A maró-védősapka eloxált alumínium ütközősínekkel felszerelt



A hosszlyukfúró-berendezés ideális hosszlyukakhoz, csap- és ferde lyukfuratokhoz, ...



Műszaki adatok

CWM 310 F - 2000

Egyengető gyalu

Egyengető szélesség	310 mm
Asztal hosszúság	1300 mm
Asztal magasság	835 mm
Gyalutengely-fordulatszám	4000 ford./perc
Gyalukés	3 db.
Gyalutengely-átmérő	75 mm
Egyengető-ütköző	1110 x 130 mm
Elfordítható egyengető-ütköző	90° -tól 45° -ig
Max. forgácslevétel	5 mm
Motor-leadási teljesítmény S ₁ 100%	2,2 kW (3,0 LE)
Motor-felvevő teljesítmény S ₆ 40%	3,0 kW (4,0 LE)

Vastagsági gyalu

Asztal hosszúság	600 mm
Gyalulási szélesség	305 mm
Vastagsági átengedés, min/max.	5 - 180 mm
Max. forgácslevétel	2,5 mm
Előretolási sebesség	8 m/perc
Elszívó-csatlakozó Ø	100 mm

Hosszlyukfúró-berendezés

Fúróasztal-nagyság	370 x 155 mm
Westcott-fúrótokmány	0 - 16 mm
Max. fúrési mélység	90 mm
Fúrési szélesség	140 mm
Magasságbeállítás	80 mm

Körfűrész

Asztal mérete	1145 x 300 mm
Asztal magassága	835 mm
Asztal-hosszabbító	240 x 300 mm
Kinyúló-asztal	600 x 415 mm
Formázó-asztal	2000 x 240 mm
Szélező-hosszúság	2240 mm
Max. fűrészlap-átmérő	250 x 30 mm
Max. vágási magasság 90° / 45°	60 / 50 mm
Vágási szélesség a párhuzamos ütközőn	520 mm
Fordulatszám - főfűrészlap	4050 ford./perc
Fordulatszám - előmetsző-fűrészlap	6300 ford./perc
Előmetsző-fűrészlap	80 x 20 mm
Elszívó-csatlakozó Ø	100 mm
Motor-leadási teljesítmény S ₁ 100%	3,0 kW (4,0 LE)
Motor-felvevő teljesítmény S ₆ 40%	4,2 kW (5,7 LE)

Maró

Orsó-átmérő	30 mm
Magasságbeállítás	145 mm
Asztal-nyílás	150 mm
Befogási hosszúság	100 mm
Max. szerszám-átmérő	
- profilalakításnál	140 mm
- csapvágásnál	200 mm
Orsó-fordulatszám	3500 / 5500 / 7000 ford./perc
Motor-leadási teljesítmény S ₁ 100%	3,0 kW (4,0 LE)
Motor-felvevő teljesítmény S ₆ 40%	4,2 kW (5,7 LE)
Feszültség	400 V
Gép méretei (Sz x Mé x Ma)	2000 x 2500 x 1200 mm
GesamtKb. súly	445 kg
Cikkszám	08-1277



A felnyitható egyengető-asztalok lehetővé teszik vastagsági gyalulásra az optimális és biztos munkát, rövid munkadarabok esetén is

**Sorozatszerűen
3 orsó-fordulatszámmal**

**Sorozatszerűen
előmetsző-aggregáttal**

Az univerzális kombinált-gép CWM 310 F a sokoldalú alkalmazási lehetőségei által optimális ár-teljesítmény arányt kínál a felhasználóknak. A 2000 mm hosszúságú formázó-asztal, a sorozatszerű előmetsző-aggregát és a 3 orsó-sebesség mind további érvek, amik e modell mellett szólnak.

CWM 310 F - 2000



Elcsavarodásmentes kinyúló-asztallal nagy lapok is problémamentesen vághatók

A fűrészlapvédő integrált elszívó-csőtoldattal a hasítóéken van rögzítve. Sorozatszerűen előmetsző-aggregáttal felszerelt



**Top
ár**

Szállítási terjedelem:

- Gyalukés 310 x 30 x 3 mm
- Hosszlyukfúró-berendezés
- Westcott-fúrótokmány 0 - 16 mm
- HM-fűrészlap 250 x 3,2 x 30 mm / Z 24
- Előmetsző-fűrészlap 80 x 3,2 x 20 mm / Z 8
- Sarkalat-ütköző excenter-szorítóval
- Szélezősaru
- Asztal-hosszabbító
- Teleszkópos-ütköző ütközőcsapóval
- Maró-védősapka
- Fűrészlap-védősapka elszívó-csatlakozóval és tömlőcsővel
- Tolóléc
- Alkalmazási szerszám



Szállítható különartozék:

Szállítható különartozék:	Cikkszám	áfa nélkül
3-részes fűrészlap-szett 250 mm, alu-kofferben	17-1651	
Előmetsző-fűrészlap 80 x 20 x 3 mm	17-1602	
Univerzális profilkészfej-szett 100 x 40 x 30 mm	16-2349	
Gyalukés 310 x 30 x 3 mm, ár darabonként	15-1005	
Hosszlyukfúró-szett 6-részes balra forduló, 13 mm szár	16-2003	
Gyalukés-beállítómérő HML	08-1500	

Szállítható különartozék:

Szállítható különartozék:	Cikkszám	áfa nélkül
Spirálkéses gyalutengely 30 db HM fordítható lapkával	15-10810	
HM fordítható lapkák spirál-gyalutengelyhez (10 db)	15-1076	
Elszívóberendezés DC 400 / 400 V	12-2060	
PU-spirál-elszívó-tömlőcső diam. 100 mm (6 m)	12-1077	
Bekapcsolási automatika ALV 10 / 1 M	12-1150	
Waxilit-síkcsiszító anyag 1 kg, paszta	54-1000	

Univerzális kombinált-gépek

CU 310 F - 2000

- Erős teljesítményű hajtómotor hosszabb üzemeltetés esetén is optimális munkaedményeket biztosít
- Stabil kinyúló-asztal görgővel nagy és nehéz lapok megmunkálásához
- A géptest elcsavarodásnak ellenálló acél-szürkeöntvény konstrukcióból áll
- Kihúzható teleszkópos ütköző, a kinyúló-asztalra előre és hátra felszerelhető
- Elforgítható egyengető-ütköző (90°-tól 45°-ig) nagyméretű feltétfelülettel
- Elektronikus sebességkijelzés LED segítségével maratáskor
- Sorozatszerűen hosszlyukfúró-berendezéssel (fűrési teljesítmény 16 mm) felszerelt
- Robosztus maró-védősapka eloxált ütközősínekkel
- Dinamikusan kiegyensúlyozott maróorsó a precíz működésért
- Gyaluszerkezet precíziósan csapágyazott 3-kékes hengerrel

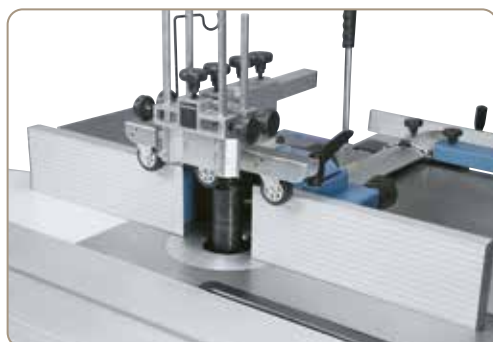

Masszív maró-védősapka finoman beállítható ütközősínekkel

Kinyúló-asztal
görgővel



Műszaki adatok	CU 310 F - 2000	CU 310 F - 2600	CU 310 F - 2000	CU 310 F - 2600
Egyengető gyalu				
Egyengető szélesség	310 mm	310 mm		
Asztal hosszúság	1390 mm	1390 mm		
Asztal magasság	850 mm	850 mm		
Gyalutengely-fordulatszám	4800 ford./perc	4800 ford./perc		
Gyalukés	3 db.	3 db.		
Gyalutengely-átmérő	70 mm	70 mm		
Egyengető-ütköző	1220 x 150 mm	1220 x 150 mm		
Elforgítható egyengető-ütköző	90° -tól 45° -ig	90° -tól 45° -ig		
Max. forgácslevétel	4 mm	4 mm		
Motor-leadási teljesítmény S ₁ 100%	2,8 kW (3,8 LE)	2,8 kW (3,8 LE)		
Motor-felvevő teljesítmény S _e 40%	3,9 kW (5,3 LE)	3,9 kW (5,3 LE)		
Vastagsági gyalu				
Asztal hosszúság	540 mm	540 mm		
Gyalulási szélesség	305 mm	305 mm		
Vastagsági átengedés, min/max.	5 - 225 mm	5 - 225 mm		
Max. forgácslevétel	2 mm	2 mm		
Előretolási sebesség	6 m/perc	6 m/perc		
Elszívó-csatlakozó Ø	100 mm	100 mm		
Hosszlyukfúró-berendezés				
Fúróasztal nagysága	500 x 200 mm	500 x 200 mm		
Westcott-fúrótokmány	0 - 16 mm	0 - 16 mm		
Max. fűrési mélység	155 mm	155 mm		
Fűrési szélesség	285 mm	285 mm		
Magasságbeállítás	140 mm	140 mm		
Elszívó-csatlakozó Ø	100 mm	100 mm		
Körfűrész				
Asztal mérete	830 x 300 mm	830 x 300 mm		
Asztal magassága	850 mm	850 mm		
Asztal-hosszabbító	505 x 300 mm	505 x 300 mm		
Kinyúló-asztal görgővel	830 x 530 mm	830 x 530 mm		
Formázó-asztal	2000 x 270 mm	2600 x 270 mm		
Szélező-hosszúság	2000 mm	2600 mm		
Max. fűrészlap-átmérő	315 x 30 mm	315 x 30 mm		
Max. vágási magasság 90° / 45°	100 / 80 mm*	100 / 80 mm*		
Vágási szélesség a párhuzamos ütközön	630 mm	630 mm		
Fordulatszám - főfűrészlap	4500 ford./perc	4500 ford./perc		
Fordulatszám - előmetsző-fűrészlap	8500 ford./perc	8500 ford./perc		
Előmetsző-fűrészlap	2-100 x 20 mm	2-100 x 20 mm		
Elszívó-csatlakozó Ø	100 mm	100 mm		
Motor-leadási teljesítmény S ₁ 100%	2,8 kW (3,8 LE)	2,8 kW (3,8 LE)		
Motor-felvevő teljesítmény S _e 40%	3,9 kW (5,3 LE)	3,9 kW (5,3 LE)		
Maró				
Orsó-átmérő	30 mm	30 mm		
Magasságbeállítás	100 mm	100 mm		
Maróasztal-nyílás	80 / 100 / 140 / 190 mm	80 / 100 / 140 / 190 mm		
Befogási hosszúság	100 mm	100 mm		
Max. szerszám-átmérő				
- profilalakításnál	180 mm	180 mm		
- csapvágásnál	200 mm	200 mm		
Orsó-fordulatszám	1800 / 3000 / 6000 / 9000 ford./perc			
Motor-leadási teljesítmény S ₁ 100%	2,8 kW (3,8 LE)	2,8 kW (3,8 LE)		
Motor-felvevő teljesítmény S _e 40%	3,9 kW (5,3 LE)	3,9 kW (5,3 LE)		
Feszültség	400 V	400 V		
Gép méretei (Sz x Mé x Ma)	2000 x 2990 x 1250 mm	2600 x 2990 x 1250 mm		
Kb. súly	565 kg	590 kg		
Cikkszám	08-1293	08-1294		

* Előmetsző nélkül, fűrészlap 315 mm

A CU 310 F famegmunkálási központ professzionális felhasználók részére az alkalmazási lehetőségek és a teljesítmény maximumát ajánlja.

Az egyengető-, vastagsági gyalu-, körfűrész-, maró- és hosszlyukfűrőgép kombinációja által ez a gép sokoldalú alkalmazási területet kínál a legszűkebb helyen is. Ez a modell két formázóasztal- hosszúságban - 2000 mm és 2600 mm - kapható.

CU 310 F - 2600



A dinamikusan kiegyensúlyozott 3-képes henger a vibrálásmentes működés által a legjobb gyalulási eredményeket garantálja



A fűrészlapvédő integrált elszívő-csatlakozóval a hasítóékeken van rögzítve. Sorozatszerűen előmetsző-aggregáttal felszerelt



Stabil vastagsági asztal szürkeöntvényből középpontos centrális vezetével és szorítással, munkadarabok gyalulásához 225 mm magasságig

**Top
ár**



**Sorozatszerűen
előmetsző-aggregáttal**

**OPTIMÁLIS
4 orsó-fordulatszámmal**

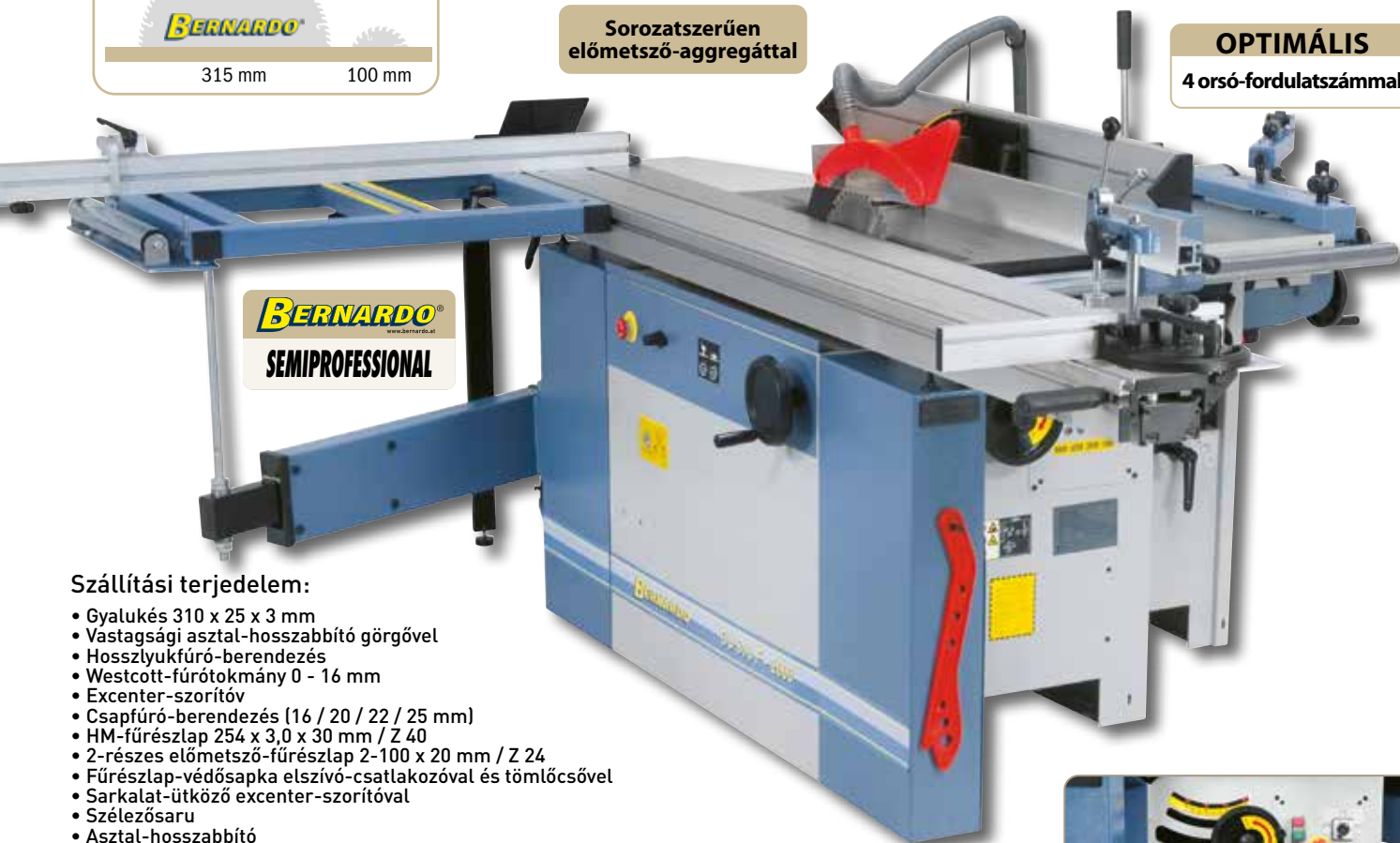

BERNARDO®
SEMIPROFESSIONAL

Szállítási terjedelem:

- Gyalukés 310 x 25 x 3 mm
- Vastagsági asztal-hosszabbító görgővel
- Hosszlyukfűrő-berendezés
- Westcott-fűrőtokmány 0 - 16 mm
- Excenter-szorító
- Csapfűrő-berendezés (16 / 20 / 22 / 25 mm)
- HM-fűrészlap 254 x 3,0 x 30 mm / Z 40
- 2-részes előmetsző-fűrészlap 2-100 x 20 mm / Z 24
- Fűrészlap-védősapka elszívő-csatlakozóval és tomlócsővel
- Sarkalat-ütköző excenter-szorítóval
- Szélezősaru
- Asztal-hosszabbító
- Teleszkópos ütköző ütközőcsapóval
- Kinyúló-asztal görgővel
- Maró-védősapka
- Csiszolóhüvely diam. 75 mm
- Magasságbeállítás - maróorsó nagyítóval
- Maróorsó jobb-balmenettel
- LED-fordulatszám mutató
- Tolóléc
- Alkalmazási szerszám

Felhasználóbarát kapcsolási és kezelői alkotóelemek, LED-es elektronikus fordulatszám mutató



Szállítható külön tartozék:

Gyalukés HSS - 310 x 25 x 3 mm, darabonként
Előmetsző-fűrészlap 2-100 x 20 mm
Univerzális profilkésej-szett 100 x 40 x 30 mm
Elszívőberendezés DC 400 / 230 V

Cikkszám áfa nélkül
15-1003
17-1604
16-2349
12-2055

Szállítható külön tartozék:

Elszívőberendezés DC 400 / 400 V
Hosszlyukfűrő-szett 6-részes balra forduló, 13 mm szár
Bekapcsolási automatika ALV 10 / 1 M
Szállítószerszám CU 310 F-hez

Cikkszám áfa nélkül
12-2060
16-2003
12-1150
56-1072

Univerzális kombinált-gép

CF 310 F - 2600

- Az nagy teljesítményű hajtómotorok hosszabb üzemeltetés esetén is optimális munkaeredményeket biztosítanak
- Kinyúló-asztal görgővel az egyszerűbb kezelhetőségért nagyobb munkadarabok esetén
- Minden alumínium-alkotórész (formázó-asztal, ütközők,...) eloxáltak
- Maró-védősapka kétoldalt finoman beállítható alumínium ütközősínekkel
- Nagyra dimenzionált maróaggregátor szürkeöntvényből, 0° -tól -45° -ig elfordítható
- Kihúzható teleszkópos ütköző ütközőcsapóval inkluzív finom-beállítással
- A marási sebesség kijelzése digitális mutató által, gyorsan és egyszerűen leolvasható
- Stabil egyengető-ütköző prizmas vezetéssel, 90° -tól 45° -ig elfordítható
- Karbantartást nem igénylő 4-kései henger gyalukéssel HSS-18%-minőségben
- Masszív maró-védősapka elszívó-csatlakozóval 100 mm
- Dinamikusan kiegyensúlyozott maróorsó a precíz működésért

A maróorsó jobb-bal menettel



A felnyitható egyengető-asztalok vastagsági gyaluláskor optimális és biztos munkát tesznek lehetővé, rövid munkadarabok esetén is



BERNARDO®
www.bernardo.at
SEMI PROFESSIONAL

Sorozatszerűen előmetsző-aggregáttal

Műszaki adatok

CF 310 F - 2600

Egyengető gyalu

Egyengető szélesség	310 mm
Asztal hosszúság	1600 mm
Asztal magasság	950 mm
Gyalutengely-fordulatszám	4100 ford./perc
Gyalukés	4 db.
Gyalutengely-átmérő	95 mm
Egyengető-ütköző	1100 x 150 mm
Elfordítható egyengető-ütköző	90° -tól 45° -ig
Max. forgácslevétel	5 mm
Motor-leadási teljesítmény S ₁ 100%	2,2 kW (3,0 LE)
Motor-felvevő teljesítmény S ₆ 40%	3,0 kW (4,0 LE)
Vastagsági gyalu	
Asztal hosszúság	750 / 930* mm
Gyalulási szélesség	305 mm
Vastagsági átengedés, min/max.	5 - 230 mm
Max. forgácslevétel	5 mm
Előretolási sebesség	6 m/min
Elszívó-csatlakozó Ø	100 mm

Hosszlyukfúró-berendezés

Fúróasztal nagysága	450 x 190 mm
Westcott-fúrótokmány	0 - 16 mm
Max. fúrési mélység	125 mm
Fúrési szélesség	175 mm
Magasságbeállítás	115 mm

Körfűrész

Asztal mérete	1300 x 380 mm
Asztal magassága	950 mm
Asztal-hosszabbító	310 x 350 mm
Kinyúló-asztal görgővel	880 x 580 mm
Formázó-asztal	2600 x 270 mm
Szélező-hosszúság	2600 mm
Max. fűrészlap-átmérő	315 x 30 mm
Max. vágási magasság 90° / 45°	100 / 80 mm
Vágási szélesség a párhuzamos ütközön	630 mm
Fordulatszám - főfűrészlap	4500 ford./perc
Fordulatszám - előmetsző-fűrészlap	8500 ford./perc
Előmetsző-fűrészlap	90 x 20 mm
Elszívó-csatlakozó Ø	95 mm
Motor-leadási teljesítmény S ₁ 100%	3,0 kW (4,0 LE)
Motor-felvevő teljesítmény S ₆ 40%	4,2 kW (5,7 LE)

Maró

Orsó-átmérő	30 mm
Magasságbeállítás	125 mm
Orsó döntés	0° -tól 45° -ig
Maróasztal-nyílás	80 / 110 / 150 / 200 mm
Befogási hosszúság	110 mm
Max. szerszám-átmérő	180 mm
Orsó-fordulatszám	1800/3000/6000/9000 ford./perc
Elszívó-csatlakozó Ø	100 mm
Motor-leadási teljesítmény S ₁ 100%	2,8 kW (3,8 LE)
Motor-felvevő teljesítmény S ₆ 40%	3,9 kW (5,3 LE)
Feszültség	400 V
Gép méretei (Sz x Mé x Ma)	2600 x 2700 x 1280 mm
Kb. súly	675 kg
Cikkszám	08-1295



Sorozatszerűen előmetsző-aggregáttal a lap-munkaanyagok szakadásmentes megmunkálása érdekében



A sorozatszerű hosszlyukfúró-berendezés ideális hosszlyukakhoz, csap- és ferde lyukfuratokhoz,...

* vastagsági asztal hosszabbítással

CF 310 F - 2600

A CF 310 F – 2600 fémegmunkálási központ a megmunkálási lehetőségek sokoldalúságát (gyalulás, fűrészelés, marás, fúrás) kombinálja a legkisebb helyen is. A sorozatszerű előmetsző-aggregát, a négy orsó-fordulatszám, az elfordítható orsó és sok más további előnye által ez a modell nem hagy kívánnivalót maga után.



A gyalumű egy dinamikusan kiegyensúlyozott 4-képes hengerből, egy be- és kihúzó-hengerből, valamint masszív, visszacsapódást gátló biztosítékokból áll



Az alumínium-ütközősínnek gyorsan és egyszerűen beállíthatók a mindenkor marószerszámhoz és pótlólag finombeállítással felszereltek



Az elcsavarodásmentes kinyúlóasztal által nagy és nehéz lapok is problémamentesen vághatók

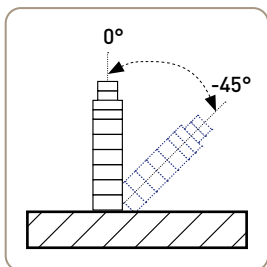

Kinyúló-asztal görgővel

Szállítási terjedelem:

- Gyalukés 310 x 30 x 3 mm
- Vastagsági-asztal hosszabbító görgőkkel
- Hosszlyukfúró-berendezés
- Westcott-fúrótokmány 0 – 16 mm
- Excenter-szorító
- HM-fűrészlap 315 x 3,0 x 30 mm / Z 40
- Előmetsző-fűrészlap 90 x 3,0 x 20 mm / Z 12
- Fűrészlap-védősapka elszívó-csatlakozóval és tömlőcsővel
- Sarkalat-ütköző excenter-szorítóval
- Szélezősaru
- Asztal-hosszabbító
- Teleszkópos ütköző ütközőcsapóval
- Kinyúló-asztal görgővel
- Maró-védősapka
- Maróorsó jobb-balmenettel
- A maróorsó digitális fordulatszám-mutatója
- Tolóléc
- 2 db tolófogantyú
- Alkalmazási szerszám

Top
Ár

OPTIMÁLIS

4 orsó-fordulatszámmal



A beállított orsó-fordulatszám elektronikus kijelzése

Szállítható különartozék:

Gyalukés HSS - 310 x 30 x 3 mm, darabonént	Cikkszám	áfa nélkül
Spirálkéses gyalutengely 52 db HM fordítható lapkával	15-1005	
HM fordítható lapkák spirál-gyalutengelyhez (10 db)	15-10812	
Előmetsző-fűrészlap 90 x 20 x 3 mm	15-1078	
	17-1603	

Szállítható különartozék:

Univerzális profilkésfej-szett 100 x 40 x 30 mm	Cikkszám	áfa nélkül
Elszívóberendezés DC 400 / 400 V	16-2349	
Hosszlyukfúró-szett szett 6-részes balra forduló, 13 mm szár	12-2060	
Bekapcsolási automatika ALV 10 / 1 M	16-2003	
	12-1150	

Univerzális kombinált-gép

CF 410 F - 2600

- Az erős teljesítményű hajtómotorok hosszabb üzemeltetés esetén is optimális munkaadományokat biztosít
- Stabil egyengető-ütköző prizmás vezetéssel, 90° -tól 45° -ig elfordítható
- Karbantartást nem igénylő 4-képes henger gyalukéssel HSS-18%-minőségben
- Kinyúló-asztal görgővel az egyszerűbb kezelhetőségért nagyobb munkadarabok esetén
- Minden alumínium-alkotórész (formázó-asztal, ütközők,...) eloxáltak
- Maró-védősapka mindkét oldalt finoman beállítható alumínium ütközősínekkel
- Nagyra dimenzionált maróaggregátor szürkeöntvényből, 0° -tól -45° -ig elfordítható
- A marási sebesség kijelzése digitális mutató által, gyorsan és egyszerűen leolvasható
- Kihúzható teleszkópos ütköző ütközőcsapóval inkluzív finom-beállítással
- Masszív maró-védősapka elszívó-csatlakozóval 100 mm
- Dinamikus kiegyensúlyozott maróorsó a precíz működésért

A maróorsó
jobb-bal menettel



A hátrafelé elfordítható maróorsó előnye: egy előretoló-készülék optimális alkalmazása, a biztonság maximuma és tiszta marási kép



BERNARDO
www.bernardo.at
SEMI-PROFESSIONAL

Kompakt felépítés

Műszaki adatok

CF 410 F - 2600

Egyengető gyalu

Egyengető szélesség	410 mm
Asztal hosszúság	1600 mm
Asztal magasság	950 mm
Gyalutengely-fordulatszám	4100 ford./perc
Gyalukés	4 db.
Gyalutengely-átmérő	95 mm
Egyengető-ütköző	1100 x 150 mm
Elfordítható egyengető-ütköző	90° -tól 45° -ig
Max. forgácslevétel	5 mm
Motor-leadási teljesítmény S ₁ 100%	2,2 kW (3,0 LE)
Motor-felvevő teljesítmény S ₆ 40%	3,0 kW (4,0 LE)

Vastagsági gyalu

Asztal hosszúság	750 / 930* mm
Gyalulási szélesség	405 mm
Vastagsági átengedés, min/max.	5 - 230 mm
Max. forgácslevétel	5 mm
Előretolási sebesség	6 m/min
Elszívó-csatlakozó Ø	100 mm

Hosszlykfúró-berendezés

Fúróasztal nagysága	450 x 190 mm
Westcott-fúrótokmány	0 - 16 mm
Max. fúrási mélység	125 mm
Fúrási szélesség	175 mm
Magasságbeállítás	115 mm

Körfűrész

Asztal mérete	1300 x 380 mm
Asztal magassága	950 mm
Asztal-hosszabbító	310 x 350 mm
Kinyúló-asztal görgővel	880 x 580 mm
Formázó-asztal	2600 x 270 mm
Szélező-hosszúság	2600 mm
Max. fűrészlap-átmérő	315 x 30 mm
Max. vágási magasság 90° / 45°	100 / 80 mm
Vágási szélesség a párhuzamos ütközőn	730 mm
Fordulatszám - főfűrészlap	4500 ford./perc
Fordulatszám - előmetsző-fűrészlap	8500 ford./perc
Előmetsző-fűrészlap	90 x 20 mm
Elszívó-csatlakozó Ø	95 mm
Motor-leadási teljesítmény S ₁ 100%	3,0 kW (4,0 LE)
Motor-felvevő teljesítmény S ₆ 40%	4,2 kW (5,7 LE)

Maró

Orsó-átmérő	30 mm
Magasságbeállítás	125 mm
Orsó döntés	0° -tól 45° -ig
Maróasztal-nyílás	80 / 110 / 150 / 200 mm
Befogási hosszúság	110 mm
Max. szerszám-átmérő	180 mm
Orsó-fordulatszám	1800/3000/6000/9000 ford./perc
Elszívó-csatlakozó Ø	100 mm
Motor-leadási teljesítmény S ₁ 100%	2,8 kW (3,8 LE)
Motor-felvevő teljesítmény S ₆ 40%	3,9 kW (5,3 LE)
Feszültség	400 V
Gép méretei (Sz x Mé x Ma)	2600 x 2800 x 1280 mm
Kb. súly	765 kg
Cikkszám	08-1296



Vastagsági asztal szürke-öntvényből központi centrális oszloppal és támasztékkal max. 230 mm magasságú munkadarabokhoz



Egyszerű szjicsere a maróorsó sebességének kiválasztásához a gépfreonton található nagyvonalú nyílás által

* vastagsági asztal hosszabbítóval

A CF 410 F - 2600 famegmunkálási központ professzionális felhasználók részére az alkalmazási lehetőségek és a teljesítmény maximumát kínálja. Az egyengető-, vastagsági gyalu-, körfűrész-, maró- és hosszlyukfűrőgép kombinációja által ez a gép sokoldalú alkalmazási területet kínál a legszűkebb helyen is.

CF 410 F - 2600



Lehajtható párhuzamos ütköző mikro-metrikus finom-beállítással



A fűrészlapvédő integrált elszívő-csatlakozóval a hasítóéken van rögzítve. Sorozatszerűen előmetsző-aggregáttal felszerelve



A maró-védősapka ütközői gyorsan és egyszerűen beállíthatók a mindenkor marószerszámhoz

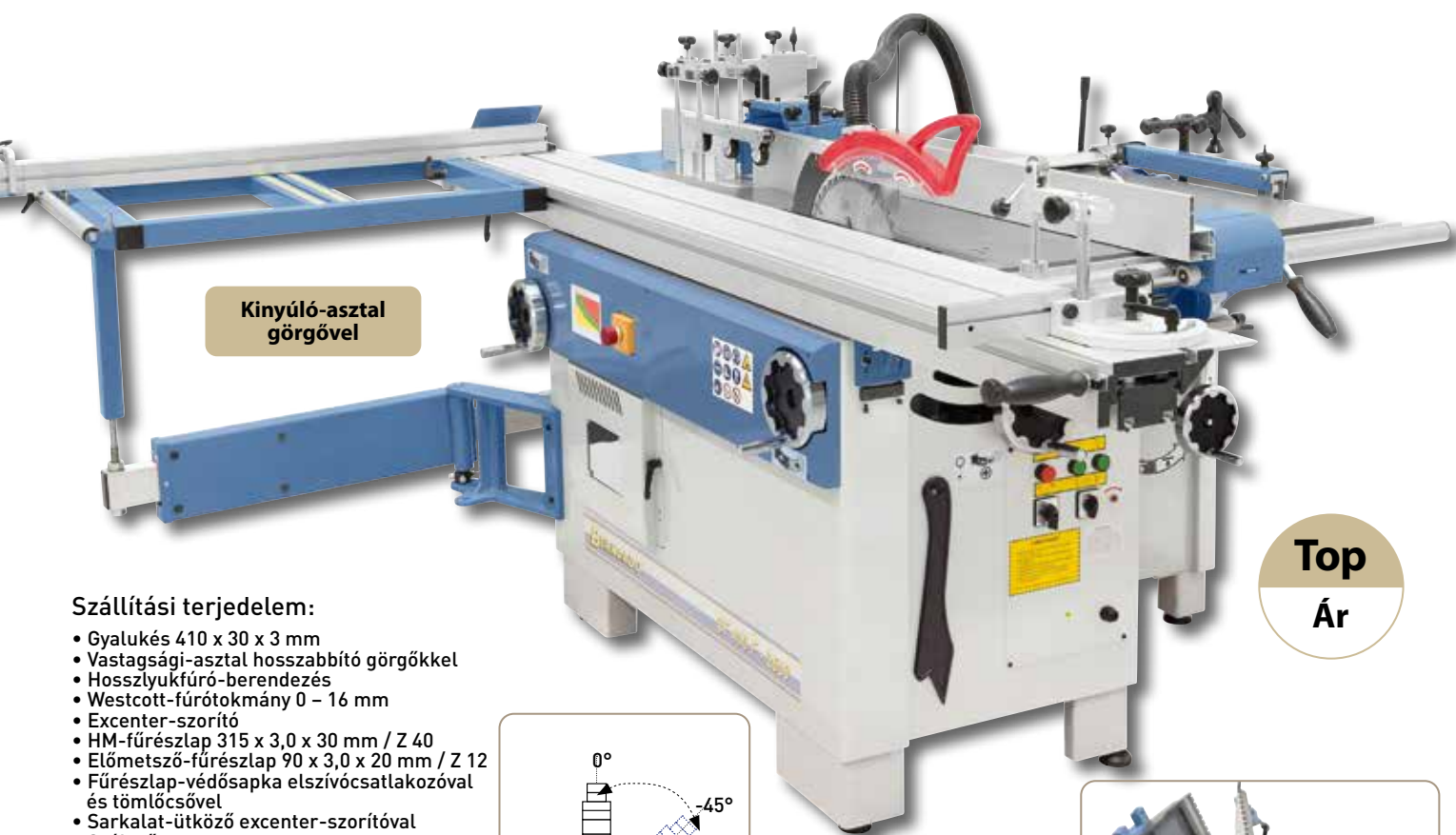

Kinyúló-asztal görgővel

Top
Ár

Szállítási terjedelem:

- Gyalukés 410 x 30 x 3 mm
- Vastagsági-asztal hosszabbító görgőkkel
- Hosszlyukfűrő-berendezés
- Westcott-fúrótokmány 0 - 16 mm
- Excenter-szorító
- HM-fűrészlap 315 x 3,0 x 30 mm / Z 40
- Előmetsző-fűrészlap 90 x 3,0 x 20 mm / Z 12
- Fűrészlap-védősapka elszívőcsatlakozóval és tömlőcsővel
- Sarkalat-ütköző excenter-szorítóval
- Szélezősaru
- Asztal-hosszabbító
- Teleszkópos ütköző ütközőcsapóval
- Kinyúló-asztal görgővel
- Maró-védősapka
- Maróorsó jobb-balmenettel
- A maróorsó digitális fordulatszám-mutatója
- Tolóléc
- 2 db tolófogantyú
- Alkalmazási szerszám

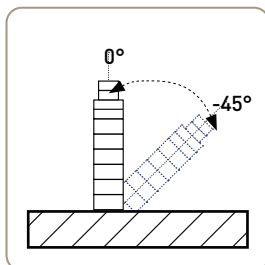

Integrált billenthető forgácskivető-sapka - csatlakozási átmérő 100 mm



Szállítható különartozék:

Szállítható különartozék:	Cikkszám	áfa nélkül
Gyalukés HSS - 410 x 30 x 3 mm, darabonként	15-1016	
Spirálkéses gyalutengely 72 db HM fordítható lapkával	15-10811	
HM fordítható lapkák spirál-gyalutengelyhez (10 db)	15-1078	
Előmetsző-fűrészlap 90 x 20 x 3 mm	17-1603	

Szállítható különartozék:

Szállítható különartozék:	Cikkszám	áfa nélkül
Univerzális profilkésfej-szett 100 x 40 x 30 mm	16-2349	
Elszívőberendezés DC 400 / 400 V	12-2060	
Hosszlyukfűrő-szett 6-részes balra forduló, 13 mm szár	16-2003	
Bekapcsolási automatika ALV 10 / 1 M	12-1150	

Az Ön szakkereskedője

BERNARDO[®]
www.bernardo.at

PWA Handelsges.m.b.H.
4020 Linz | Nebingerstraße 7a | Austria
phone: +43.732.66 40 15 | fax: +43.732.66 40 15-9
e-mail: bernardo@pwa.at | www.bernardo.at

IMPRESSZUM:

Képek és szövegek utánnomása, kivonatosan is, kizárólag a PWA HandelsgesmbH írásos beleegyezésével engedélyezett. A műszaki és optikai változtatások jogát fenntartjuk. Sajtóhibákért és tévedésekért felelősséget nem vállalunk. A gépek részben különartozékokkal vannak ábrázolva. Kiadva: 01/2024.