

# **BERNARDO**®

www.bernardo.at

01 | 2024

## **MARÓGÉPEK**

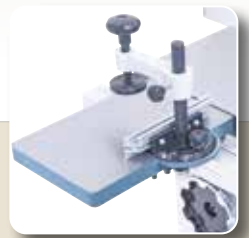

T 350  
T 500  
T 500 PR  
T 500 PF  
T 600 R  
T 650  
T 700

T 750  
T 800 F  
TS 900 F  
TS 1000 F  
T 1300  
T 1300 E  
TS 1300  
TS 1300 E  
TS 1300 TCE  
TS 1300 TC

# Asztali marógép

# T 350

A kompakt T 350 asztali marógép szériászerűen fokozatmentes fordulatszám-szabályozással és kétoldali asztalszélesítéssel rendelkezik. E modell fő alkalmazási területe a professzionális barkácsolás.

- Elektronikus, fokozatmentes hajtómű a precíz munkaeredményekért (11.500 - 24.000 ford./perc)
- Masszív maró-védősapka elszívó-csatlakozóval 100 mm
- Dinamikusan kiegyensúlyozott maróorsó a precíz menetért
- Szériászerűen mindkét oldalon asztalszélesítéssel a nagyobb munkadarabok elhelyezéséhez
- A maróorsó magasságának beállítása kézikerékkel, skálán leolvashatóan
- Optimális ár-teljesítmény arány hobbi-barkácsolók és ezermesterek számára
- A munkasztalba épített skálák a maróvédő burkolat pontos pozicionálásához
- A maró-védősapka eloxált alumínium ütközősínekkel felszerelt



A fordulatszám egyszerű beállítása elektromos fordulatszám-szabályozóval.



A sorozatszerű sarkalat-ütköző  $-60^\circ$  -tól  $+60^\circ$  -ig elfordítható.



A maróorsó magassága kézi-kerékkel és könnyen leolvasható skála segítségével állítható be.

## ÚJ

## Top ár



Szériászerűen elszívócsonkokkal, 100 mm átmérő.



### Kompakt felépítési mód



### Szállítási terjedelem:

- Szorítófogók 6 / 6,35 / 8 / 12 / 12,7 mm
- Sarkalat-ütköző
- Védő- és nyomóberendezés
- Kétoldali asztalszélesítés

### Műszaki adatok

### T 350

Asztal mérete	610 x 360 mm
Asztalszélesítés jobb oldal/bal oldal	210 x 360 mm
Munkamagasság	315 mm
Az orsó magasságbeállítása	40 mm
Max. szerszám-átmérő	50 mm
Maróasztal-nyílás	32 / 47 / 55 mm
Orsó-fordulatszám	11.500 - 24.000 ford./perc
Elszívó csatlakozó Ø	100 mm
Motor-leadási teljesítmény S <sub>1</sub> 100%	1,5 kW (2,0 LE)
Motor-felvevő teljesítmény S <sub>6</sub> 40%	2,1 kW (2,8 LE)
Feszültség	230 V
Gép méretei (Sz x Mé x Ma)	1030 x 500 x 515 mm
Kb. súly	29 kg
Cikkszám	09-1248

**BERNARDO®**  
www.bernardo.at  
**HOBBY**

### Szállítható különartozék:

Elszívókanna BDC 1100	Cikkszám	áfa nélkül
Elszívóberendezés DC 230 E / 230 V	12-1999	
Elszívóberendezés filterpatronnal DC 250 CF / 230 V	12-2043	
PU-spirál-elszívó-tömlőcső diam. 100 mm (6 m)	12-2085	
Bekapcsolási automatika ALV 2 / M 230 - 230 V	12-1077	
	12-1152	

# Asztali marógép

# T 500

T 500 asztali marógépek fejlesztésekor a legnagyobb hangsúlyt a biztonságra és az egyszerű kezelhetőségre helyeztük, biztosítván így a munkafeltételeket és az optimális kezelői kényelmet. A szürkeöntvényből és acélból készült stabil konstrukció tartósan nagy gyártási minőséget és precíziót garantál.

- A fordulatszám gyors és egyszerű váltása ékszíj segítségével
- Maró-védősapka mindkét oldalt finoman beállítható alumínium ütközősínekkel
- Géptest elcsavarodásnak ellenálló acélkonstrukcióból áll
- Masszív maró-védősapka elszívó-csatlakozóval 100 mm
- Nagy fordulatszám-tartomány 1400 - 8650 ford./perc (4 fokozat)
- Nagyra méretezett maróaggregát szürkeöntvényből
- Dinamikusan kiegyensúlyozott maróorsó a precíz menetért



A masszív maró-ütköző max. 160 mm-es szerszámokhoz alkalmazható. A kétoldali ütközősínnek sorozatszerűen finombeállítással felszereltek



Opciósan szállítható:  
Beépített sín



Szállítási terjedelem:

- Sarkalat-ütköző
- Védő- és nyomóberendezés

Műszaki adatok	T 500
Asztal mérete	600 x 620 mm
Munkamagasság	820 mm
Orsó-átmérő	30 mm
Az orsó magasságbeállítása	110 mm
Befogási hosszúság	105 mm
Max. szerszám átmérő	160 mm
Max. szerszám átmérő - süllyeszthető	160 mm
Orsó-fordulatszám	1400/3790/5670/8650 ford./p.
Elszívó-csatlakozó Ø	100 mm
Motor-leadási teljesítmény S <sub>1</sub> 100%	1, 5 kW (2,0 LE)
Motor-felvevő teljesítmény S <sub>6</sub> 40%	2,1 kW (2,8 LE)
Feszültség	230 V ill. 400 V
Gép méretei (Sz x Mé x Ma)	810 x 670 x 1130 mm
Kb. súly	104 kg
Cikkszám	09-1250 (230 V) 09-12500 (400 V)

ÚJ

Top  
ár

**BERNARDO®**  
www.bernardo.at  
**HOBBY**

**OPTIMÁLIS**

**4 orsó-fordulatszám**

A szürkeöntvény fűrészaggregát könnyen hozzáférhető, ami által a fordulatszám váltása problémamentesen megoldható



Az orsó arretálása a marószerszám gyors és egyszerű cseréjét teszi lehetővé



**FESZÜLTÉS**

Választható módon  
**230 V vagy 400 V**

**Szállítható különartozék:**

- Beépített sín
- Elszívóberendezés DC 230 E / 230 V
- Elszívóberendezés DC 230 E / 400 V
- Elszívóberendezés filterpatronnal DC 250 CF / 230 V
- PU-spirál-elszívó-tömlőcső diam. 100 mm (6 m)
- Bekapcsolási automatika ALV 2 / M 230 - 230 V
- Előtoló-készülék Baby M 3
- Univerzális profilkésfej-szett 100 x 40 x 30 mm

Cikkszám	áfa nélkül
09-12501	
12-2043	
12-2044	
12-2085	
12-1077	
12-1152	
13-1005	
16-2349	

# Asztali marógép

# T 500 PR

Az ideális asztali marógép a hobbi-barkácsolók részére egyesíti a magas teljesítményt és a nagy precíziót csekély helyszükséglet mellett. A sorozatszerű görgős asztal által a kezelői kényelem pótlólag megnő.

- Robusztus maró-védősapka finoman beállítható alumínium ütközősínekkel
- Nagyobb kezelői kényelem a sorozatszerű görgős asztal által
- Elcsavarodásnak ellenálló munkasztal szürkeöntvényből a legnagyobb precízióért
- Masszív maró-védősapka elszívó-csatlakozóval 100 mm
- A fordulatszám gyors és egyszerű váltása ékszíj segítségével
- Ergonomikusan elhelyezett kapcsolási és kezelői alkotóelemek a kényelmes munka érdekében
- Nagyra méretezett maróagregát szürkeöntvényből



A maró-védősapka finom-beállítással felszerelt. A forgácselvezetés integrált elszívó-csatlakozó által történik



A sorozatszerű, szürkeöntvény görgős asztal pontosan kidolgozott és csiszolt



Az orsó magasságának gyors és egyszerű beállítása ergonomikusan elhelyezett kézikerek segítségével



A fordulatszám gyors és egyszerű váltása ékszíj segítségével

## Szállítási terjedelem:

- Görgős asztal
- Tartó
- Ütközővonalzó
- Védő- és nyomóberendezés

## FESZÜLTÉS

Választható módon  
230 V vagy 400 V



**BERNARDO**  
www.bernardo.at

**HOBBY**

## Műszaki adatok

## T 500 PR

Asztal mérete	600 x 400 mm
Asztal mérete - görgős asztal	400 x 250 mm
Munkamagasság	820 mm
Orsó-átmérő	30 mm
Az orsó magasságbeállítása	110 mm
Befogási hosszúság	105 mm
Max. szerszám átmérő	160 mm
Max. szerszám átmérő - süllyeszthető	160 mm
Orsó-fordulatszám	1400/3790/5670/8650 ford./p.
Elszívó-csatlakozó Ø	100 mm
Motor-leadási teljesítmény S <sub>1</sub> 100%	1,5 kW (2,0 LE)
Motor-felvevő teljesítmény S <sub>6</sub> 40%	2,1 kW (2,8 LE)
Feszültség	230 V ill. 400 V
Gép méretei (Sz x Mé x Ma)	1040 x 1070 x 1130 mm
Kb. súly	99 kg
Cikkszám	09-1254B (230 V) 09-1255B (400 V)

## Szállítható különartozék:

	Cikkszám	áfa nélkül
Beépített sín	09-12501	
Elszívóberendezés DC 230 E / 230 V	12-2043	
Elszívóberendezés DC 230 E / 400 V	12-2044	
Elszívóberendezés filterpatronnal DC 250 CF / 230 V	12-2085	
PU-spirál-elszívó-tömlőcső diam. 100 mm (6 m)	12-1077	
Bekapcsolási automatika ALV 2 / M 230 - 230 V	12-1152	
Bekapcsolási automatika ALV 10 / 1 M	12-1150	
Előtoló-készülék Baby M 3	13-1005	
Trapéz enyvezőmaró 130 x 60 x 30 mm - Z2	16-2210	
Falcmaró kés fej 125 x 50 x 30 mm - Z4 / V4	16-2220	
Falcmaró kés fej húzó éllel 150 x 50 x 30 mm	16-2236	
Dönthető késfej 120 x 40 x 30 mm - Z2/2 x 45°	16-2250	
Univerzális profilkésfej-szett 100 x 40 x 30 mm	16-2349	

# Asztali marógép

# T 500 PF

A modell T 500 PF - a T 500 PR továbbfejlesztése - a szériaszerű formázóasztal által változatos alkalmazási lehetőségeket kínál, ami által ez a modell az ambíciózus kézművesek számára optimálisan alkalmas.

- Masszív nagy munkaasztal szürkeöntvényből a vibrálásmentes működésért
- Könnyű menetű formázószán az egyszerű kezelhetőségért nagyobb munkadarabok esetén
- Sorozatszerűen 4 sebességgel a munkadarabhoz való optimális illeszkedésért
- Szolid maróaggregát erőátviteli hajtómotorral
- Robosztus maró-védősapka finoman beállítható alumínium ütközősínekkel
- Dinamikusan kiegyensúlyozott maróorsó a precíz menetért
- Sorozatszerűen sarkalat-ütközővel és tartóval



A maró-védősapka ütközői gyorsan és egyszerűen beállíthatók a mindenkori marószerszámhoz. A sorozatszerű védőberendezés megakadályozza a munkadarab visszacsapódását

**BERNARDO®**  
www.bernardo.at  
**HOBBY**



A sorozatszerű sarkalat-ütköző -60° -tól +60° -ig elfordítható



A váltóorsó jelentős időmegtakarítást eredményez marási sorozatmunkák esetén

**FESZÜLTÉG**  
Választható módon  
230 V vagy 400 V

## Szállítási terjedelem:

- Váltóorsó 30 mm
- Váltóorsó szármáróhoz 6, 8, 12 mm
- Szorítófogók 6, 8, 12 mm
- Formázó-asztal
- Sarkalat-ütköző
- Digitális fordulatszám-mutató
- Jobb-/balmenet
- Tartó
- Ütközővonalzó
- Védő- és nyomóberendezés

## Műszaki adatok

## T 500 PF

Asztal mérete	600 x 400 mm
Asztal mérete - formázóasztal	1000 x 215 mm
Munkamagasság	820 mm
Orsó-átmérő	30 mm
Az orsó magasságbeállítása	110 mm
Befogási hosszúság	95 mm
Max. szerszám átmérő	160 mm
Max. szerszám átmérő - süllyeszthető	160 mm
Orsó-fordulatszám	1400/3790/5670/8650 ford./p.
Elszívó-csatlakozó Ø	100 mm
Motor-leadási teljesítmény S <sub>1</sub> 100%	1,5 kW (2,0 LE)
Motor-felvevő teljesítmény S <sub>6</sub> 40%	2,1 kW (2,8 LE)
Feszültség	230 V ill. 400 V
Gép méretei (Sz x Mé x Ma)	1040 x 730 x 1130 mm
Kb. súly	97 kg
Cikkszám	09-1251B (230 V) 09-1252B (400 V)

## Jobb-/balmenet



A beállított orsó-fordulatszám elektronikus kijelzése



## Szállítható különartozék:

	Cikkszám	áfa nélkül
Beépített sín	09-12501	
Váltóorsó 30 mm	09-1253C	
Váltóorsó szármáróhoz 6, 8, 12 mm	09-1253D	
Szorítófogók 6, 8, 12 mm	09-1253F	
Elszívóberendezés DC 230 E / 230 V	12-2043	
Elszívóberendezés DC 230 E / 400 V	12-2044	
Elszívóberendezés filterpatronnal DC 250 CF / 230 V	12-2085	
PU-spirál-elszívó-tömlőcső diam. 100 mm (6 m)	12-1077	
Bekapcsolási automatika ALV 10 / 1 M	12-1150	
Előtölő-készülék AF 32 / 400 V	13-1015	
Univerzális profilkészítészett 100 x 40 x 30 mm	16-2349	

# Asztali marógép

# T 600 R

A kompakt asztali marógép T 600 R sorozatszerűen görgős asztallal van felszerelve. Ennek a gépnek az alkalmazása túlnyomórészt professzionális barkácsolóknak ajánlott.

- Nagyobb kezelői kényelem a sorozatszerű görgős asztal által sarkalat-ütközővel
- A fordulatszám gyors és egyszerű váltása ékszíj segítségével
- Robusztus felépítési mód a vibrálásmentes működésért
- Sarkalat-ütközőt tartóval a szállítási terjedelem tartalmazza
- Szolid maró-védősapka eloxált ütközősínekkel
- Ergonomikusan elhelyezett kapcsolási és kezelői alkotóelemek a kényelmes munka érdekében
- Szolid maróagregát erőátvivő hajtómotorral



A fordulatszám gyors és egyszerű váltása ékszíj segítségével



Sorozatszerűen görgős asztallal az egyszerűbb kezelhetőségért nagyobb munkadarabok esetén is



Az orsó arretálása a marószerszám gyors és egyszerű cseréjét teszi lehetővé

**BERNARDO®**  
www.bernardo.at  
**HOBBY**

## Szállítási terjedelem:

- Görgős asztal
- Tartó
- Ütközővonalzó
- Sarkalat-ütköző
- Védő- és nyomóberendezés

## FESZÜLTÉS

Választható módon  
230 V vagy 400 V

Műszaki adatok	T 600 R
Asztal mérete	700 x 560 mm
Asztal mérete - görgős asztal	220 x 320 mm
Munkamagasság	870 mm
Orsó-fordulatszám	30 mm
Az orsó magasságbeállítása	100 mm
Befogási hosszúság	80 mm
Max. szerszám-átmérő	200 mm
Max. szerszám-átmérő - süllyeszethető	105 mm
Maróasztal-nyílás	120 mm
Orsó-fordulatszám	3500 / 7000 ford./perc
Absauganschluss Ø	100 mm
Motor-leadási teljesítmény S <sub>1</sub> 100%	2,2 kW (3,0 LE)
Motor-fellevő teljesítmény S <sub>6</sub> 40%	3,0 kW (4,0 LE)
Feszültség	230 V ill. 400 V
Gép méretei (Sz x Mé x Ma)	800 x 900 x 1200 mm
Kb. súly	196 kg
Cikkszám	09-1256 (230 V) 09-1257 (400 V)



A maró-védősapka eloxált alumínium ütközősínekkel felszerelt



## Kompakt felépítési mód

### Szállítható különartozék:

Szállítható különartozék:	Cikkszám	áfa nélkül
Elszívóberendezés DC 230 E / 230 V	12-2043	
Elszívóberendezés DC 230 E / 400 V	12-2044	
Elszívóberendezés filterpartronnal DC 250 CF / 230 V	12-2085	
PU-spirál-elszívó-tömlőcső diam. 100 mm (6 m)	12-1077	
Bekapcsolási automatika ALV 10 / 1 M	12-1150	
Univerzális profilkészítészett 100 x 40 x 30 mm	16-2349	

# Asztali marógép

# T 650

Marógépek

Az asztali marógép T 650 sorozatszerűen 4 fordulatszámmal és jobb-/balmenettel felszerelt, ami által az optimális illeszkedés a mindenkori munkadarabhoz biztosított. Az opciós görgős asztal által a nagyobb munkadarabok megmunkálása pótlólag könnyebbé válik.

- Elektronikus sebességkijelző LED segítségével, gyorsan és egyszerűen leolvasható
- Maró-védősapka mindkét oldalt finoman beállítható alumínium ütközősínekkel
- Géptest elcsavarodásnak ellenálló acélkonstrukcióból áll
- Inkluzív maró-védősapka elszívó-csatlakozóval diam. 100 mm és köszörűhengerrel diam. 75 mm
- Nagy fordulatszám-tartomány 1800 - 9000 ford./perc (4 fokozat)
- Nagyra méretezett maróaggregát szürkeöntvényből
- Dinamikusan kiegyensúlyozott maróorsó a precíz működésért

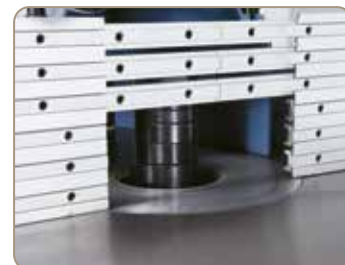

A sorozatszerű integrálsínek a nagyobb biztonságról gondoskodnak



Minden lényeges kapcsolási és kezelői alkotóelem a gép jobb oldalán van elhelyezve



A görgős asztal (opció) növeli a gép alkalmazási területét



A masszív maró-ütköző max. 200 mm-es szerszámokhoz alkalmazható. A kétoldali ütközősínek sorozatszerűen finombeállítással felszereltek

## Szállítási terjedelem:

- Elektronikus fordulatszám-mutató
- Köszörűhenger diam. 75 mm
- Jobb-/balmenet
- Integrálsínek
- Védő- és nyomóberendezés

Jobb-/balmenet

Integrálsínek sorozatszerűen



## Műszaki adatok

T 650

Asztal mérete	690 x 480 mm
Asztal mérete - görgős asztal (opció)	500 x 480 mm
Munkamagasság	900 mm
Orsó-fordulatszám	30 mm
Az orsó magasságbeállítása	100 mm
Befogási hosszúság	105 mm
Max. szerszám-átmérő	200 mm
Max. szerszám-átmérő - süllyeszthető	180 mm
Maróasztal-nyílás	200 mm
Orsó-fordulatszám	1800/3000/6000/9000 ford./perc
Elszívó-csatlakozó Ø	100 mm
Motor-leadási teljesítmény S <sub>1</sub> 100%	2,8 kW (3,8 LE)
Motor-felvevő teljesítmény S <sub>6</sub> 40%	3,9 kW (5,3 LE)
Feszültség	230 V
Gép méretei (Sz x Mé x Ma)	770 x 480 x 1200 mm
Kb. súly	160 kg
Cikkszám	09-1260

## Szállítható kiegészítők:

Görgős asztal ütköző-vonalzóval  
 Elszívóberendezés filterpatronnal DC 250 CF / 230 V  
 PU-spirál-elszívó-tömlőcső diam. 100 mm (6 m)  
 Bekapcsolási automatika ALV 2 / M 230 - 230 V  
 Előtölő-készülék AF 32 / 230 V  
 Univerzális profilkésfej 100 x 40 x 30 mm  
 Univerzális futómű MB 230

Cikkszám áfa nélkül  
 09-1275  
 12-2085  
 12-1077  
 12-1152  
 13-1014  
 16-2349  
 56-10700

# Asztali marógép

# T 700

- Robusztus maró-védősapka finoman beállítható alumínium ütközősínekkel
- Az orsó fordulatszámának gyors és egyszerű leolvasása digitális mutató segítségével
- Dinamikusan kiegyensúlyozott maróorsó a precíz működésért
- A fordulatszám gyors és egyszerű váltása ékszíj segítségével
- Inkluzív maró-védősapka elszívó-csatlakozóval (átm. 100 mm) és köszörűhengerrel (átm. 75 mm)
- Elcsavarodásnak ellenálló munkasztal szürkeöntvényből a legnagyobb precízióért
- Ergonomikusan elhelyezett kapcsolási és kezelői alkotóelemek a kényelmes munka érdekében
- Géptest elcsavarodásnak ellenálló acélkonstrukcióból áll
- Nagy fordulatszám-tartomány 1800 - 9000 fordulat/perc (4 fokozat)
- Skálával ellátott kézikerek a maróorsó magasságának beállításához

**OPTIMÁLIS**
**4 orsó-fordulatszám**

A maró-védősapka ütközői gyorsan és egyszerűen beállíthatók a mindenkor marószerszámhoz. A sorozatszerű védőberendezés megakadályozza a munkadarab visszacsapódását.



A sorozatszerű sarkalat-ütköző -60° -tól +60° -ig elfordítható.



A szürkeöntvény fűrészagregát könnyen hozzáférhető, ami által a fordulatszám váltása problémamentesen megoldható.



Az orsó magasságának gyors és egyszerű beállítása ergonomikusan elhelyezett kézikerek segítségével.

**Jobb-/balmenet**
**Műszaki adatok**
**T 700**

Asztal mérete	700 x 700 mm
Munkamagasság	840 mm
Orsó-átmérő	30 mm
Az orsó magasságbeállítása	105 mm
Befogási hosszúság	100 mm
Max. szerszám-átmérő	200 mm
Max. szerszám-átmérő - süllyeszthető	95 mm
Orsó-fordulatszám	1800/3000/6000/9000 ford./perc
Elszívó-csatlakozó Ø	100 mm
Motor-leadási teljesítmény S <sub>1</sub> 100%	2,2 kW (3,0 LE)
Motor-fellevő teljesítmény S <sub>6</sub> 40%	3,0 kW (4,0 LE)
Feszültség	230 V ill. 400 V
Gép méretei (Sz x Mé x Ma)	930 x 760 x 1160 mm
Kb. súly	157 kg
Cikkszám	09-1263 (230 V) 09-12630 (400 V)

**ÚJ**

A képen külön rendelhető integrálsínekkel látható.

**Szállítási terjedelem:**

- Váltóorsó 30 mm
- Váltóorsó szármáróhoz 6, 8, 12 mm
- Szorítófogók 6, 8, 12 mm
- Köszörű henger, átm. 75 mm - K 100
- Sarkalat-ütköző
- Digitális fordulatszám-mutató
- Jobb-/balmenet
- Védő- és nyomóberendezés

**FESZÜLTÉS**
**Választható módon  
230 V vagy 400 V**
**BERNARDO®**
**HOBBY**



T 700 asztali marógépek fejlesztésekor a legnagyobb hangsúlyt a biztonságra és az egyszerű kezelhetőségre helyeztük, biztosítván így a munkafeltételeket és az optimális kezelői kényelmet. A szürkeöntvényből és acélból készült stabil konstrukció tartósan nagy gyártási minőséget és precíziót garantál.

# T 700

Marógépek



Köszörű henger (átm. 75 mm) a szállítási terjedelemben.



A váltóorsó jelentős időmegtakarítást eredményez marási sorozatmunkák esetén.



Az integrál-biztonsági sínek etoxált alumíniumból egyénileg igazíthatók minden marási formához és pótlólag a biztonság maximumát biztosítják (opció).



A masszív maró-ütköző max. 200 mm-es szerszámokhoz alkalmazható. A kétoldali ütközősínnek sorozatszerűen finombeállítással felszereltek.



A beállított orsó-fordulatszám elektronikus kijelzése.



#### Szállítható különartozék:

	Cikkszám	áfa nélkül
Beépített sín	09-12501	
Váltóorsó 30 mm	09-1253C	
Váltóorsó szármáróhoz 6, 8, 12 mm	09-1253D	
Szorítófogók 6, 8, 12 mm	09-1253F	
Elszívóberendezés DC 230 E / 230 V	12-2043	
Elszívóberendezés DC 230 E / 400 V	12-2044	
Elszívóberendezés filterpatronnal DC 250 CF / 230 V	12-2085	
PU-spirál-elszívó-tömlőcső diam. 100 mm (6 m)	12-1077	

#### Szállítható különartozék:

	Cikkszám	áfa nélkül
Bekapcsolási automatika ALV 10 / 1 M	12-1150	
Előtoló-készülék AF 32 / 400 V	13-1015	
Trapéz enyvezőmaró 130 x 60 x 30 mm - Z2	16-2210	
Falcmaró kés fej 125 x 50 x 30 mm - Z4 / V4	16-2220	
Falcmaró kés fej húzó éllel 150 x 50 x 30 mm	16-2236	
Dönthető késfej 120 x 40 x 30 mm - Z2/2 x 45°	16-2250	
Univerzális profilkésfej-szett 100 x 40 x 30 mm	16-2349	

# Forgóorsós marógép

# T 750

- Nagyra méretezett munkaasztal szürkeöntvényből
- Sebességkijelző LED által, gyorsan és egyszerűen leolvasható
- Ergonomikusan elhelyezett kapcsolási és kezelői elemek a kényelmes munka érdekében
- Erős teljesítményű hajtómotor, akár hosszabb üzemeltetés esetén is
- Stabil és könnyen elfordítható maróaggregát,  $-5^\circ$  -től  $+30^\circ$  -ig elfordítható
- Dinamikusan kiegyensúlyozott maróorsó a precíz működés érdekében
- A fordulatszám gyors és egyszerű váltása ékszíj segítségével
- Masszív maró-védősapka 100 mm-es elszívó-csatlakozóval és integrál-biztonsági sínekkel



Köszörű henger diam. 75 mm  
a szállítási terjedelemben

**BERNARDO®**  
www.bernardo.at  
**HOBBY**



Felhasználóbarát módon elhelyezett kapcsolási és kezelői alkotóelemek, LED-es elektronikus fordulatszám-mutató



A maró-védősapka finom-beállítással felszerelt.  
A forgácsolás az integrált elszívó-csatlakozó által történik

## Műszaki adatok

## T 750

Asztal mérete	710 x 640 mm
Asztal mérete - görgős asztal (opció)	500 x 480 mm
Munkamagasság	910 mm
Orsó-átmérő	30 mm
Elfordítható orsó	$-5^\circ$ -től $+30^\circ$ -ig
Az orsó magasságbeállítása	100 mm
Befogási hosszúság	105 mm
Max. szerszám-átmérő	200 mm
Max. szerszám-átmérő - süllyeszthető	180 mm
Maróasztal-nyílás	200 mm
Orsó-fordulatszám	1800/3000/6000/9000 ford./perc
Elszívó-csatlakozó Ø	100 mm
Motor-leadási teljesítmény S <sub>1</sub> 100%	2,8 kW (3,8 LE)
Motor-fellevő teljesítmény S <sub>6</sub> 40%	3,9 kW (5,3 LE)
Feszültség	230 V ill. 400 V
Gép méretei (Sz x Mé x Ma)	790 x 640 x 1200 mm
Kb. súly	170 kg
Cikkszám	09-1265 (230 V) 09-1270 (400 V)

## FESZÜLTÉS

Választható módon  
230 V vagy 400 V

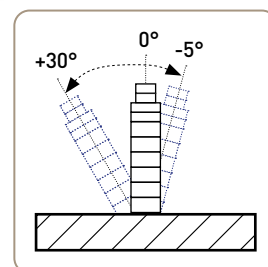

## Szállítási terjedelem:

- Elektronikus fordulatszám-mutató
- Köszörű henger diam. 75 mm
- Jobb-/balmenet
- Integrálsínek
- Védő- és nyomóberendezés

Az asztali marógép T 750 a minőség és a kedvező beszerzési ár optimális kombinációját kínálja. A  $-5^{\circ}$  -tól  $+30^{\circ}$  -ig elfordítható maróorsó, az átfogó standard-tartozékok, valamint az opciósan kapható görgős asztal által ez a legkülönbözőbb fajtájú marómunkákhoz alkalmas modell semmilyen kívánnivalót nem hagy maga után.

# T 750

Marógépek



Az opciósn görgős asztal, a kihúzható teleszkópos ütköző és excenterszorító által az alkalmazási terület pótlólag megnő



Az integrál-biztonsági sínek eloxált alumíniumból egyénileg igazíthatók minden marási formához és pótlólag a biztonság maximumát biztosítják



A szürkeöntvény fűrészagregát könnyen hozzáférhető, ami által a fordulatszám váltása problémamentesen megoldható

### Jobb-/balmenet

#### Szállítható különpartozék:

Görgős asztal ütközővonalzóval  
 Elszívóberendezés DC 300 / 400 V  
 PU-spirál-elszívó-tömlőcső diam. 100 mm (6 m)  
 Bekapcsolási automatika ALV 10 / 1 M  
 Előtoló-készülék AF 32 / 400 V  
 Trapéz enyvezőmaró 130 x 60 x 30 mm - Z2

Cikkszám	áfa nélkül
09-1275	
12-2045	
12-1077	
12-1150	
13-1015	
16-2210	

#### Szállítható különpartozék:

Falcmaró kés fej 125 x 50 x 30 mm - Z4 / V4  
 Falcmaró kés fej húzó éllel 150 x 50 x 30 mm  
 Dönthető késfej 120 x 40 x 30 mm - Z2/2 x 45°  
 Univerzális profilkésfej-szett 100 x 40 x 30 mm  
 Univerzális futómű MB 230

Cikkszám	áfa nélkül
16-2220	
16-2236	
16-2250	
16-2349	
56-10700	

**BERNARDO**<sup>®</sup>  
 www.bernardo.at

# Forgóorsós marógép

# T 800 F

- Könnyű menetű formázó-tolózsan az egyszerűbb kezelhetőségért nagyobb munkadarabok esetében
- Robusztus maró-védősapka finoman beállítható alumínium ütközősínekkel
- Az orsó fordulatszámának gyors és egyszerű leolvasása digitális mutató segítségével
- Sarkalat-ütközőt excenter-szorítóval a szállítási terjedelem tartalmazza
- Dinamikusan kiegyensúlyozott maróorsó a precíz működésért
- A fordulatszám gyors és egyszerű váltása ékszíj segítségével
- Stabil kinyúló-asztal nagyobb munkadarabok megmunkálásához pótlólagos segítség nélkül (opció)
- Minden alumínium alkotórész (formázó-asztal, ütközők,...) eloxáltak
- Nagyra méretezett maróaggregát szürkeöntvényből, +5° -tól -45° -ig elfordítható
- A hátrafelé elfordítható maróorsónak a következő előnyei vannak: előtoló-készülék optimális alkalmazása, a biztonság maximuma és tiszta maratási kép



A beállított orsó-fordulatszám elektronikus kijelzése



A sorozatszerű formázó-asztal megkönnyíti a nagyobb munkadarabok megmunkálását



Az alumínium ütköző vonalzó a kinyúló-asztalra előre és hátra is fel lehet szerelni

Jobb-/balmenet

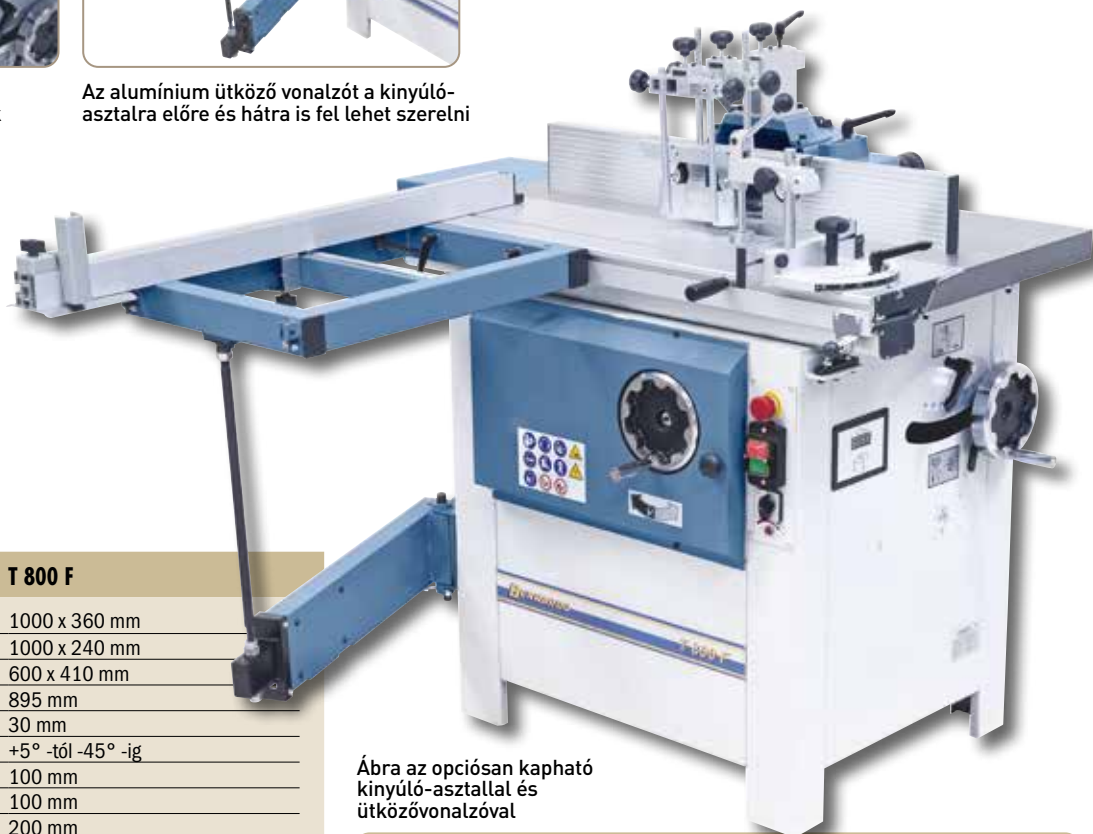

Ábra az opciósan kapható kinyúló-asztallal és ütközővonalzóval

## Szállítási terjedelem:

- Formázó-asztal
- Sarkalat-ütköző tartóval
- Digitális fordulatszám-mutató
- Jobb-/balmenet
- Asztal-szélesítő
- Védő- és nyomóberendezés

## Műszaki adatok

## T 800 F

Asztal mérete	1000 x 360 mm
Asztal méret - formázóasztal	1000 x 240 mm
Kinyúló-asztal (opció) mérete	600 x 410 mm
Munkamagasság	895 mm
Orsó-átmérő	30 mm
Elfordítható orsó	+5° -tól -45° -ig
Az orsó magasságbeállítása	100 mm
Befogási hosszúság	100 mm
Max. szerszám-átmérő	200 mm
Max. szerszám-átmérő - süllyeszthető	180 mm
Maróasztal-nyílás	200 mm
Orsó-fordulatszám	1800/3000/6000/9000 ford./perc
Elszívó-csatlakozó Ø	100 mm
Motor-leadási teljesítmény S <sub>1</sub> 100%	2,8 kW (3,8 LE)
Motor-felvevő teljesítmény S <sub>6</sub> 40%	3,9 kW (5,3 LE)
Feszültség	230 V ill. 400 V
Gép méretei (Sz x Mé x Ma)	1240 x 710 x 1200 mm
Kb. súly	218 kg
Cikkszám	09-1279 (230 V)
	09-1280 (400 V)

## Szállítható különartozék:

	Cikkszám	áfa nélkül
Beépített sín	09-12501	
Kinyúló-asztal ütközővonalzóval	09-1281	
Elszívóberendezés DC 300 / 400 V	12-2045	
PU-spirál-elszívó-tömlőcső diam. 100 mm (6 m)	12-1077	
Bekapcsolási automatika ALV 10 / 1 M	12-1150	
Előtoló-készülék AF 32 / 400 V	13-1015	
Falmaró kés fej 125 x 50 x 30 mm - Z4 / V4	16-2220	
Dönthető késfej 120 x 40 x 30 mm - Z2/2 x 45°	16-2250	
Univerzális profilkésfej-szett 100 x 40 x 30 mm	16-2349	

A T 800 F már jól bevált forgóorsós marógéppel Ön a minőség és a kedvező beszerzési ár optimális kombinációját szerzi meg. A sokoldalú felhasználási lehetőségeket és optimális kezelői kényelmet már a gép fejlesztésekor figyelembe vettük. Ennek a gépnek a további ismertetőjegyei a biztonság és az egyszerű használat.

# T 800 F

Marógépek



### FESZÜLTÉG

Választható módon  
230 V vagy 400 V

A gép elülső oldalán található nagy nyíláson keresztül a fordulatszám gyorsan és egyszerűen változtatható



Az alumínium ütközősínnek gyorsan és egyszerűen beállíthatók a mindenkori marószerszámhoz és pótlólag finombeállítással felszereltek

**BERNARDO®**  
www.bernardo.at  
**SEMIPROFESSIONAL**



Az elektromos kapcsolási alkotóelemek a gép elülső oldalán ergonomikusan vannak elhelyezve.

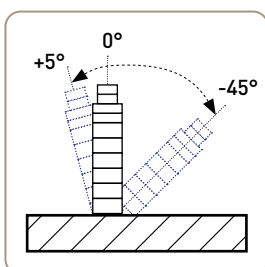

**ELŐNY**  
maróorsó  
hátrafelé fordul

**Kompakt  
felépítési mód**

**BERNARDO®**  
www.bernardo.at

# Forgóorsós marógépek

## TS 900 F TS 1000 F

- Sorozatszerűen jobb- / balmenettel és elektromos orsófékkel felszerelt
- Egyszerű szíjcsere a sebesség megválasztásához, a nagyméretű nyíláson keresztül a gép elülső oldalán
- Nagy gazdaságosság a sorozatszerű váltóorsó által
- Nagyra méretezett maróagregát szürkeöntvényből, mindkét oldalt rögzítve a maróasztalon
- Maró-védősapka a kétoldalt finoman beállítható alumínium ütközősínekkel
- Kézikerék analóg fok-kijelzővel a maróorsó elfordításához
- A forgács elvezetése a maró-védősapkán és az asztal alatt
- Erőátvivő hajtómotor automatikus csillag-háromszög-indítóval
- Elcsavarodásnak ellenálló, erősen bordázott munkaasztal szürkeöntvényből, pontosan kidolgozott és csiszolt a legnagyobb precízióért
- Maróorsó precíziós csapággal a felső tartományban megtámasztva, ezáltal nő az élettartam, ill. a csapágó terhelése csekély mértékű



Sorozatszerűen sarkalat-ütközővel és kihúzható ütközővonalzóval



A maróorsó -10° -tól +45° -ig elfordítható és 180 mm-re beállítható magasságú



Egyszerű szíjcsere a sebesség kiválasztásához, a nagyméretű nyíláson keresztül a gép elülső oldalán

**BERNARDO**  
www.bernardo.at  
**PROFESSIONAL**



Tolóasztal sorozatszerűen

Műszaki adatok	TS 900 F	TS 1000 F
Asztal mérete inkl. tolóasztal	900 x 700 mm	1000 x 800 mm
Asztal mérete - tolóasztal	900 x 230 mm	1000 x 260 mm
Eljárás táv - tolóasztal	840 mm	940 mm
Munkamagasság	880 mm	880 mm
Orsó-átmérő	30 mm	30 mm
Elfordítható orsó	-10° -tól +45° -ig	-10° -tól +45° -ig
Az orsó magasságbeállítása	180 mm	180 mm
Befogási hosszúság	120 mm	120 mm
Max. szerszám-átmérő		
- profilalakításnál	180 mm	250 mm
- csapvágásnál	225 mm	335 mm
Max. szerszám-átmérő - süllyeszethető	180 mm	210 mm
Maróasztal-nyílás	190 mm	220 mm
Orsó-fordulatszám	1500 / 3500 / 5500 / 7500 / 9000 ford./perc	1500 / 3500 / 5500 / 7500 / 9000 ford./perc
Elszívó-csatlakozó Ø	100 / 100 mm	125 / 100 mm
Motor teljesítmény	4,0 kW (5,5 LE) - 400 V	5,5 kW (7,5 LE) - 400 V
Gép méretei (Sz x Mé x Ma)	900 x 850 x 1070 mm	1000 x 1020 x 1340 mm
Kb. súly	370 kg	480 kg
Cikkszám	09-1300	09-1305
Ár áfa nélkül	Árak kérésre	Árak kérésre

### Szállítási terjedelem:

- Tolóasztal
- Maró-védősapka FA-01
- Védő- és nyomóberendezés
- Sarkalat-ütköző tartóval
- Kihúzható ütközővonalzó
- Váltóorsó 30 mm
- Jobb- / balmenet
- LED-fordulatszám mutató
- Analóg fok-kijelző
- Elektromos orsófék
- Automatikus csillag-háromszög-indító
- Csatlakozó az előtöltő készülékhez

# TS 900 F TS 1000 F

A jól bevált forgóorsós marógépek TS 900 F / TS 1000 F már az alap-kiszerezésükben egy a munkasztalba integrált tolóasztallal felszereltek. A sokoldalú alkalmazási lehetőségek, az egyszerű kezelhetőség, az átfogó standard-különtartozékok és az elsőosztályú kidolgozás által ezek a modellek ideális munkaeszközök a professzionális felhasználók számára.



A masszív maróütköző szürkeöntvényből max. 180 mm / 225 mm (TS 900 F), ill. 250 mm / 335 mm (TS 1000 F) szérszámokhoz alkalmazható. A kétoldali ütközősínnek sorozatszerűen finom-beállítással felszereltek



Nagy kezelői kényelem a munkasztalba integrált tolóasztal által



A maróaggregát elfordítása egonómikusan elhelyezett kézikerek által történik, a fok-beállítás analóg módon leolvasható

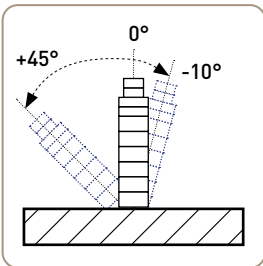

#### Szállítható különpartozékok:

Váltóorsó  $\varnothing$  30 mm, l = 140 mm <sup>1</sup>  
Váltóorsó  $\varnothing$  35 mm, l = 140 mm <sup>1</sup>  
Váltóorsó  $\varnothing$  40 mm, l = 160 mm <sup>1</sup>

Cikkszám áfa nélkül  
09-1326  
09-1327  
09-1328

<sup>1</sup> Árak kérésre

#### Szállítható különpartozékok:

Szorítófogó-szett 6, 8, 12 mm <sup>1</sup>  
Maró-védősapka FA-02 <sup>1</sup>  
Elszívőberendezés DC 500 E / 400 V

Cikkszám áfa nélkül  
09-1331  
09-1336  
12-2066

<sup>1</sup> Árak kérésre

# Asztali marógépek

# T 1300 T 1300 E

- Kézikerék analóg mutatóval a maróorsó-emelkedésért
- Nagy fordulatszám-tartomány (5 fokozatú) 1500 - 9000 ford./perc
- Elektronikus sebességkijelző könnyen és kényelmes leolvasható LED által
- Nagy gazdaságosság a sorozatszerű váltóorsó által
- Dinamikusan kiegyensúlyozott maróorsó a precíz és vibrálásmentes működésért
- Áttekinthetően elhelyezett kapcsolási alkotóelemek a gép elülső oldalán
- Inkluzív asztal-szélesítő, bevezető-görgő és kihúzható munkadarab-feltét a nagy munkadarabokhoz (E-modell)
- A maróütköző beállítása kézikerék által, a leolvasás digitális mutató segítségével történik 1/10 pontosságúra
- Erős teljesítményű hajtómotor (5,5 kW) csillag-háromszög-indítóval, kitéve hosszabb üzemeltetésnek
- A szürkeöntvényből készült, nagyvonalú maróaggregát magas precíziót és élettartamot garantál

Sorozatszerűen  
váltóorsóval



A váltóorsó által a szerszámok beállítása nem változik, ezáltal sorozatmunkák esetén nagy időmegtakarítás célozható meg

Az ütköző finom-beállítása kézikerék által valósítható meg. A leolvasás digitális mutató segítségével 1/10 pontosan történik



A szürkeöntvény, nagyra méretezett maró aggregát dinamikusán kiegyensúlyozott maró orsóval vibrálásmentes munkát és ezáltal optimális munkaeredményeket biztosít



Sarkalat-ütköző és excenter-tartó a szállítási terjedelemben (T 1300)

Műszaki adatok	T 1300	T 1300 E
Asztal mérete	1300 x 850 mm	2500 x 430 / 850 mm
Asztal szélesítő bal/jobbold.	-	egyenként 600 x 430 mm
Munkamagasság	870 mm	870 mm
Orsó-átmérő	30 mm	30 mm
Az orsó magasságbeállítása	180 mm	180 mm
Befogási hosszúság	130 mm	130 mm
Max. szerszám-átmérő		
- profilalakításnál	260 mm	260 mm
- csapvágásnál	335 mm	335 mm
Max. szerszám-átmérő - süllyeszthető	210 mm	210 mm
Maróasztal-nyílás	220 mm	220 mm
Orsó-fordulatszám	1500 / 3500 / 5500 / 7500 / 9000 ford./perc	1500 / 3500 / 5500 / 7500 / 9000 ford./perc
Elszívó-csatlakozó Ø	125 / 100 mm	125 / 100 mm
Motor teljesítmény	5,5 kW (7,5 LE) - 400 V	5,5 kW (7,5 LE) - 400 V
Gép méretei (Sz x Mé x Ma)	1300 x 1080 x 1400 mm	2600 x 1080 / 1200 x 1400 mm
Kb. súly	530 kg	665 kg
Cikkszám	09-1310	09-1311
Ár áfa nélkül	Árak kérésre	Árak kérésre

## Szállítási terjedelemben:

- Maró-védősapka FA-02
- Védő- és nyomóberendezés
- Sarkalat-ütköző tartó (T 1300)
- Váltóorsó 30 mm
- Jobb- / balmenet
- LED-fordulatszám mutató
- Analóg magasság-mutató
- Elektromos orsófék
- Automatikus csillag-háromszög-indító
- Csatlakozó az előtoló-készülékhez
- Asztal-szélesítő jobb/balold. (T 1300 E)
- Kihúzható munkadarab-feltét (T 1300 E)



A T 1300 / T 1300 E asztali marógépek fejlesztésekor a legnagyobb hangsúlyt a biztonságra és az egyszerű kezelhetőségre helyeztük, biztosítván így a munkafeltételeket és az optimális kezelői kényelmet. A szürkeöntvényből és acélból készült stabil konstrukció tartósan nagy gyártási minőséget és precíziót garantál.

# T 1300 T 1300 E

Marógépek



Minden kezelői alkotóelem a gép elején van elhelyezve

**Kompakt felépítés**

A forgács elvezetése a maró-védősapka és a pótlólagos alsóasztali elszívó által történik, ezáltal biztosított a tiszta munka

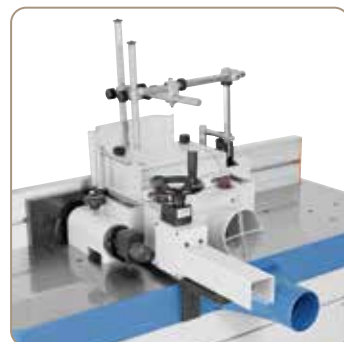

**BERNARDO**  
www.bernardo.at  
**PROFESSIONAL**



**Szállítható külön tartozék:**

Váltóorsó Ø 30 mm, l = 140 mm<sup>1</sup>  
Váltóorsó Ø 40 mm, l = 160 mm<sup>1</sup>

Cikkszám áfa nélkül  
09-1326A  
09-1329

<sup>1</sup>Árak kérésre

**Szállítható külön tartozék:**

Szorítófogó-szett 6, 8, 12 mm<sup>1</sup>  
Elszívóberendezés DC 500 E / 400 V

Cikkszám áfa nélkül  
09-1331  
12-2066

<sup>1</sup>Árak kérésre

**BERNARDO**  
www.bernardo.at

# Forgóorsós marógépek

# TS 1300 TS 1300 E

- Sorozatszerűen jobb- / balmenettel és elektromos orsófékkel felszerelt
- Elcsavarodásnak ellenálló, erősen bordázott munkasztal szürkeöntvényből, pontosan kidolgozott és csiszolt a legnagyobb precízióért
- Kézikerék analóg fok-kijelzővel a maróorsó elfordulásáért (standard)
- Nagyra méretezett maróagregát szürkeöntvényből, mindkét oldalt rögzítve a maróasztalon
- Inkluzív asztal-szélesítő, bevezető-görgő és kihúzható munkadarab-feltét a nagy munkadarabokhoz (E-modell)
- A maróütköző beállítása kézikerék által, a leolvasás digitális mutató segítségével történik 1/10 pontosságra
- Erőátvivő hajtómotor automatikus csillag-háromszög-indítóval
- Egyszerű szíjcsere a sebesség kiválasztásához a nagymértékű nyíláson keresztül a gép elülső oldalán
- Digitális mutató a maróorsó-emelkedés kényelmes leolvasásához 1/10 pontosan
- Maróorsó precíziós csapággal a felső tartományban csapágyazva, ezáltal az élettartam megnő, ill. a csapágyterhelés csekély mértékű.



Az elektro-alkotóelemek kezelése kényelmesen a gép elülső oldalán történik. A LED-ek mutatják a beállított fordulatszámot

**ELŐNY**  
**MARÓORSÓ**  
**HÁTRAFELÉ FORDUL**

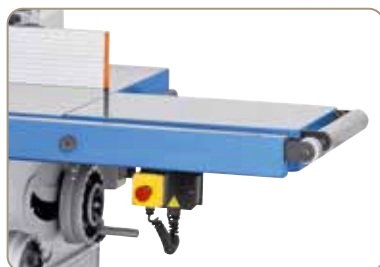
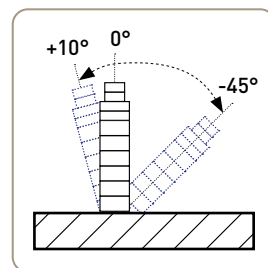

A bevezető-görgő és a kihúzható asztal-szélesítő megkönnyíti a használatot hosszabb munkadarabok esetén



Sarkalat-ütköző és excenter-tartó a szállítási terjedelemben (TS 1300)

Műszaki adatok	TS 1300	TS 1300 E
Asztal mérete	1310 x 970 mm	2510 x 430 / 970 mm
Asztal-szélesítő bal/jobbold.	-	egyenként 600 x 430 mm
Munkamagasság	915 mm	915 mm
Orsó-átmérő	30 mm	30 mm
Elfordítható orsó	+10° -tól -45° -ig	+10° -tól -45° -ig
Az orsó magasságbeállítása	180 mm	180 mm
Befogási hosszúság	120 mm	120 mm
Max. szerszám-átmérő		
- profilalakításnál	260 mm	260 mm
- csapvágásnál	360 mm	360 mm
Max. szerszám-átmérő - süllyeszthető	310 mm	310 mm
Maróasztal-nyílás	320 mm	320 mm
Orsó-fordulatszám	1500 / 3500 / 5500 / 7500 / 9000 ford./perc	1500 / 3500 / 5500 / 7500 / 9000 ford./perc
Elszívó-csatlakozó Ø	125 / 100 mm	125 / 100 mm
Motor teljesítmény	5,5 kW (7,5 LE) - 400 V	5,5 kW (7,5 LE) - 400 V
Gép méretei (Sz x Mé x Ma)	1310 x 1230 x 1500 mm	2610 x 1230 x 1500 mm
Kb. súly	530 kg	664 kg
Cikkszám	09-1312	09-1313
Ár áfa nélkül	Árak kérésre	Árak kérésre

## Szállítási terjedelem:

- Maró-védősapka FA-02
- Védő- és nyomóberendezés
- Sarkalat-ütköző tartó (TS 1300)
- Váltóorsó 30 mm
- Jobb- / balmenet
- LED-fordulatszám mutató
- Analóg fok-kijelző
- Digitális orsóemelkedés-mutató
- Elektromos orsófék
- Automatikus csillag-háromszög-indító
- Csatlakozó az előtöltő-készülékhez
- Asztal-szélesítő jobb / balold. (TS 1300 E)
- Kihúzható szerszám-feltét (TS 1300 E)

# TS 1300 TS 1300 E

A TS 1300 / TS 1300 E forgóorsós marógépek kitűnnek a hátsó irányba elfordítható maróorsó által, ezáltal jelentős előnyök adódnak, mint pl. egy előtoló-készülék optimális alkalmazása és a biztonság maximuma a felhasználó számára. A kihúzható munkadarab-feltétel (E modell) felszerelt asztal-szélesítő által nagy munkadarabok megmunkálása jelentősen könnyebbé válik.



A hátrafelé elfordítható maróorsónak a következő előnyei vannak: előtoló készülék optimális alkalmazása, a biztonság maximuma és a tiszta marási kép



A maróaggregát elfordítása ergonomikusan elhelyezett kézikerek segítségével történik, a fok-beállítás a digitális mutatóról olvasható le

**BERNARDO**  
www.bernardo.at  
**PROFESSIONAL**



#### Szállítható külön tartozék:

Váltóorsó Ø 30 mm, l = 140 mm<sup>1</sup>  
Váltóorsó Ø 35 mm, l = 140 mm<sup>1</sup>

Cikkszám áfa nélkül  
09-1326  
09-1327

<sup>1</sup>Árak kérésre

#### Szállítható külön tartozék:

Váltóorsó Ø 40 mm, l = 160 mm<sup>1</sup>  
Szorítófogó-szett 6, 8, 12 mm<sup>1</sup>

Cikkszám áfa nélkül  
09-1328  
09-1331

<sup>1</sup>Árak kérésre

**BERNARDO**  
www.bernardo.at

# Forgóorsós marógépek

# TS 1300 TC TS 1300 TCE

- Nagy fordulatszám-tartomány (5 fokozat) 1500 - 9000 ford./perc
- Maró-védősapka mindkét oldalt finoman beállítható alumínium ütközősínekkel
- Kézikerék analóg fok-kijelzővel a maróorsó elfordításához
- Az elektronikus sebességkijelző könnyen és kényelmesen leolvasható LED segítségével
- Nagy gazdaságosság a sorozatszerű váltóorsó által
- Áttekinthetően elhelyezett kapcsolási alkotóelemek a gép elülső oldalán
- Csapvágó-asztal inkl. teleszkópos ütköző, csapvágó-fedél (300 mm) és Vész-Ki-kapcsoló
- Erős teljesítményű hajtómotor (5,5 kW) csillag-háromszög-indítóval, hosszabb üzemeltetésnek kitéve
- Nagyra méretezett maróaggregát szürkeöntvényből, elfordítható  $-10^\circ$  -tól  $+45^\circ$  -ig
- Inkluzív asztal-szélesítő, bevezető-görgővel és kihúzható munkadarab-feltét nagy munkadarabokhoz (E-modell)

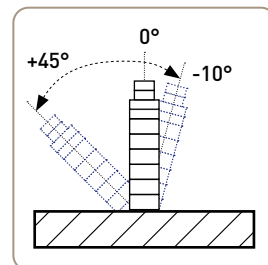

**BERNARDO**  
www.bernardo.at  
**PROFESSIONAL**



Ábra oldalsó csapvágó-tolóasztalal, teleszkópos vonalzóval és excenter-szorítóval. Csapvágó-fedél a 300 mm diam. maximális szerszámméretű asztal-hosszabbítóval, bevezető-görgővel és kihúzható munkadarab-feltéttel az elülső oldalon (TCE modell)

Műszaki adatok	TS 1300 TC	TS 1300 TCE
Asztal mérete	1300 x 850 mm	1910 x 430 / 850 mm
Asztal-szélesítő jobbold.	-	600 x 430 mm
Munkamagasság	870 mm	870 mm
Orsó-átmérő	30 mm	30 mm
Elfordítható orsó	$-10^\circ$ -tól $+45^\circ$ -ig	$-10^\circ$ -tól $+45^\circ$ -ig
Az orsó magasságbeállítása	160 mm	160 mm
Befogási hosszúság	110 mm	110 mm
Max. szerszám-átmérő		
- profilalkításnál	260 mm	260 mm
- csapvágásnál	335 mm	335 mm
Max. szerszám-átmérő - süllyeszthető	210 mm	210 mm
Maróasztal-nyílás	220 mm	220 mm
Orsó-fordulatszám	1500 / 3500 / 5500 / 7500 / 9000 ford./perc	1500 / 3500 / 5500 / 7500 / 9000 ford./perc
<b>Csapvágó-asztal</b>		
Asztal nagyság	900 x 360 mm	900 x 360 mm
Max. beállítási táv	830 mm	830 mm
Elszívó-csatlakozó Ø	125 / 100 mm	125 / 100 mm
Motor teljesítmény	5,5 kW (7,5 LE) - 400 V	5,5 kW (7,5 LE) - 400 V
Gép méretei (Sz x Mé x Ma)	1310 x 1230 x 1500 mm	2610 x 1230 x 1500 mm
Kb. súly	530 kg	664 kg
Cikkszám	09-1315	09-1314
Ár áfa nélkül	Árak kérésre	Árak kérésre



## Szállítási terjedelem:

- Maró-védősapka FA-01
- Védő- és nyomóberendezés
- Csaprés-fedősapka
- Csapvágó-tolóasztal ferdén állítható teleszkópos vonalzóval
- Váltóorsó 30 mm
- Jobb- / balmenet
- LED-fordulatszám mutató
- Analóg fok-kijelző
- Elektromos orsófék
- Automatikus csillag-háromszög-indító
- Csatlakozó előtoló-készülékhez
- Asztal-szélesítő jobbold. (TS 1300 TCE)
- Kihúzható munkadarab-feltét (TS 1300 TCE)

A nehéz forgóorsós marógépek TS 1300 TC / TS 1300 TCE a sorozatszerű csapvágó-asztal által sokoldalú alkalmazási lehetőségekre alkalmasak. Legyen szó profilkészítésről, forma-marásról, cinkelőmarásról vagy másolómarásról, ezzel a két modellel mindig a legjobb munkaeredményeket fogja elérni.

# TS 1300 TC TS 1300 TCE

Marógépek

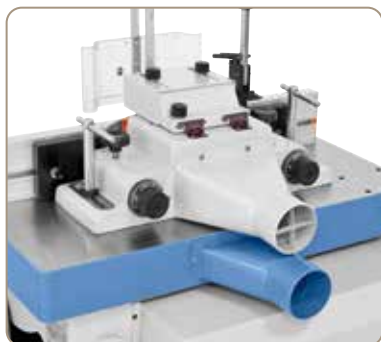

A forgács-elvezetés a maró-védősapka és egy pótlólagos alsóasztali elszívó által történik. A alumínium ütközők finom-beállítása két forgógomb által történik



A váltóorsó által a szerszámok beállítása nem változik, ami által sorozatmunkáknál nagy időmegtakarítás célozható meg



Precízen beállítható maróorsó a nagyra méretezett kézikerekek által



#### Szállítható külön tartozék:

Váltóorsó Ø 30 mm, l = 140 mm <sup>1</sup>  
Váltóorsó Ø 35 mm, l = 140 mm <sup>1</sup>  
Váltóorsó Ø 40 mm, l = 160 mm <sup>1</sup>

Cikkszám áfa nélkül  
09-1326  
09-1327  
09-1328

<sup>1</sup> Árak kérésre

#### Szállítható külön tartozék:

Szorítófogó-szett 6, 8, 12 mm <sup>1</sup>  
Maró-védősapka FA-02 <sup>1</sup>  
Elszívóberendezés DC 500 E / 400 V

Cikkszám áfa nélkül  
09-1331  
09-1336  
12-2066

<sup>1</sup> Árak kérésre

**BERNARDO**<sup>®</sup>  
www.bernardo.at

Jegyzet

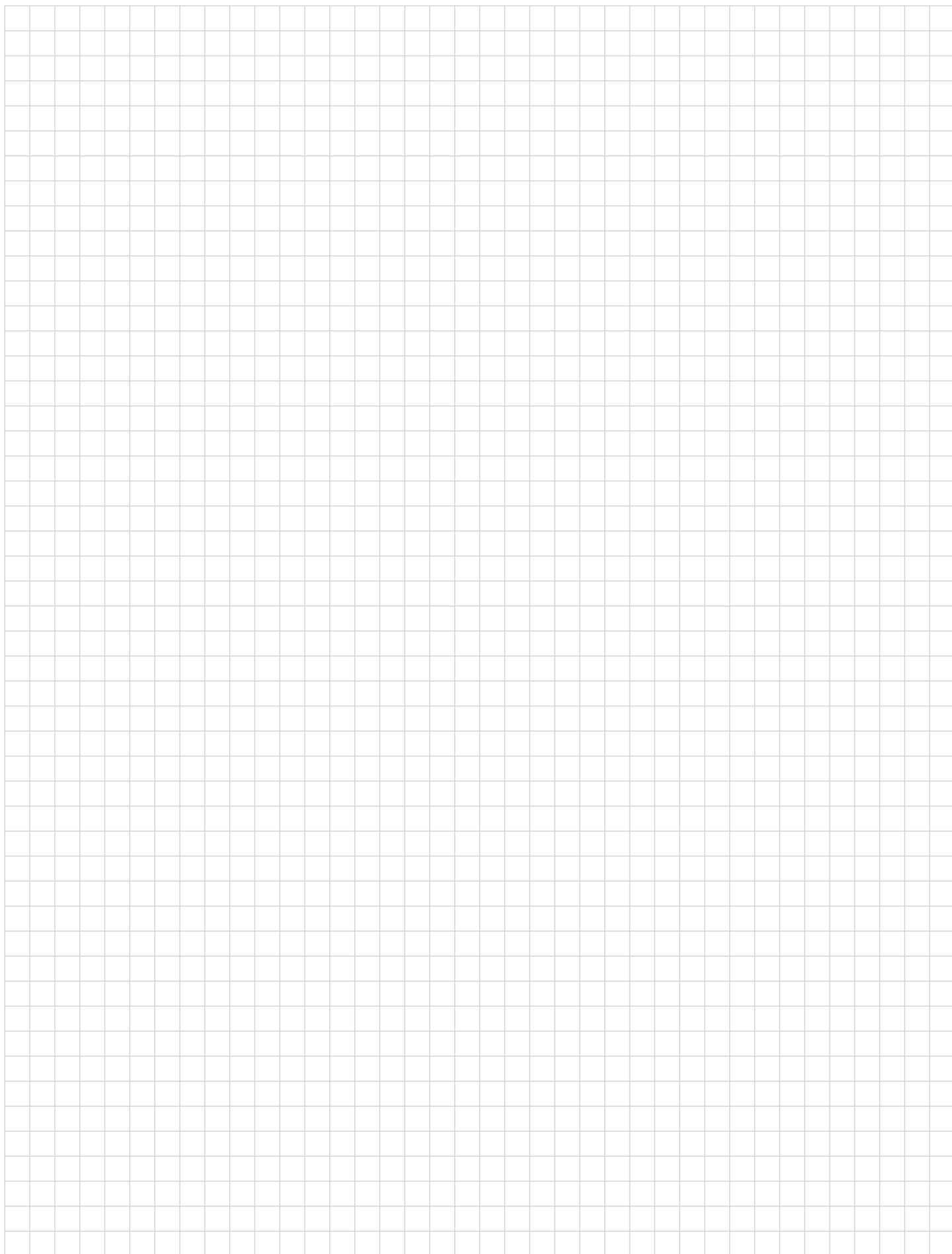



Az Ön szakkereskedője

***BERNARDO***<sup>®</sup>  
www.bernardo.at

**PWA Handelsges.m.b.H.**  
4020 Linz | Nebingerstraße 7a | Austria  
phone: +43.732.66 40 15 | fax: +43.732.66 40 15-9  
e-mail: bernardo@pwa.at | www.bernardo.at