

BERNARDO®

www.bernardo.at

01 | 2024

GYALUGÉPEK

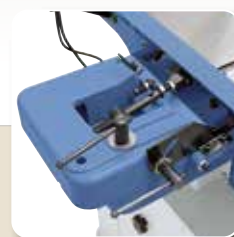

PT 200
PT 200 ED
PT 250
PT 305

PT 260
ADH 250 P
ADM 260
ADM 260 S
AD 260
AD 260 S
PT 305 D
FS 310 P
FS 310 PS
PT 310

PT 310 S
ADM 300 / 300 V
AD 310
AD 310 S
FS 410 P
FS 410 PS
PT 410
PT 410 S
AD 410
AD 410 S

SP 150 P
SP 150 PS
SP 200 P
SP 300 S
TH 330
DH 310
DH 310 S
DH 410
DH 410 S
TP 410

Egyengető és vastagsági gyalugépek

Az egyengető és vastagsági gyalugép PT 200 a kicsi és kompakt felépítési mód által könnyű szállítást tesz lehetővé és ezért ideális gép szerelési alkalmazásra.

PT 200

- Gyalutengely-védelem CE-norma szerint a legnagyobb biztonságot nyújtja munka közben
- Lezárható Be-Ki-kapcsoló IP 54 szerint alsófeszültség-kioldóval
- Optimális hobbi és otthoni barkácsolók számára
- A kívánt forgácslevétel gyors és egyszerű beállítása
- Pontossági egyengető asztalok alumíniumból az egzakt munkaeredmény érdekében
- Kombinált elszívőfedél, választható módon alkalmazható egyengetéshez, ill. vastagsági gyaluláshoz
- Stabil egyengető-ütköző, 90° -tól 45° -ig elfordítható
- Precíziósan csapágyazott 2-kékes henger HSS-gyalukéssel
- Erőátvivő hajtómotor az optimális gyalulási eredményekért
- Optimális ár-teljesítmény arány



Kombinált elszívőfedő, választható módon alkalmazható egyengetéshez, ill. vastagsági gyaluláshoz



Alumínium egyengető-ütköző, alkalmazható 90° -tól 45° -ig

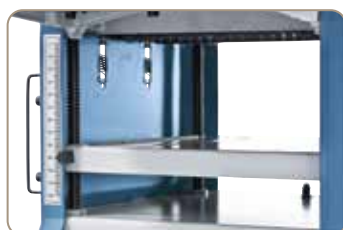

4-es vezetésű vastagsági asztal, a magasságbeállítás egy könnyen leolvasható skála segítségével történik

BERNARDO®
www.bernardo.at
HOBBY



BE-KI kapcsoló IP 54 szerint és különálló CE-normás vészleállító-gomb

Szállítható külön tartozék:

Szállítható külön tartozék:	Cikkszám	áfa nélkül
Gyalukés-szett HSS-minőségben (2 db)	15-1067	
Gyalukés-beállítómérő HML	08-1500	
Elszívőkanna BDC 1100	12-1999	

Műszaki adatok

PT 200

Egyengető gyalu

Egyengető szélesség	205 mm
Asztal hosszúság	740 mm
Gyalutengely-fordulatszám	8500 fordulat/perc
Gyalukés	2 db.
Gyalutengely-átmérő	50 mm
Egyengető-ütköző	540 x 100 mm
Elfordítható egyengető-ütköző	90° -tól 45° -ig
Max. forgácslevétel	2 mm

Vastagsági gyalu

Asztal hosszúság	255 mm
Gyalu szélesség	200 mm
Vastagsági átengedés, min./max.	8 - 120 mm
Max. forgácslevétel	2 mm
Előretolási sebesség	7 m/perc

Elszívő csatlakozó Ø	60 mm
Motor-leadási teljesítmény S _i 100%	1,25 kW (1,7 LE)
Motor-felvevő teljesítmény S _e 40%	1,75 kW (2,3 LE)
Feszültség	230 V
Gép méretei (H x Sz x Ma)	790 x 460 x 480 mm
Kb. súly	27 kg
Cikkszám	08-1005

Szállítási terjedelem:

- Gyalukés HSS-minőségben
- Elszívőfedél
- Gyalukés-beállítómérő
- Tolóléc

Top
ár

Egyengető és vastagsági gyalugépek

Az egyengető és vastagsági gyalugép PT 200 ED igazán meggyőző a 210 mm, nagy vastagsági átengedés, valamint az integrált elszívó által. A kicsi és kompakt felépítési mód által ez a modell ideális hobbi-barkácsolók részére.

PT 200 ED

- Kicsi és kompakt felépítési mód a könnyű szállításért, ideális szerelési alkalmazáshoz
- A kívánt forgácslevétel gyors és egyszerű beállítása
- Sorozatszerűen integrált elszívóval és forgácszsákkal
- Stabil egyengető-ütköző, 90° -tól 45° -ig elfordítható
- Pontossági egyengető asztalok alumíniumból az egzakt munkaeredményért
- Lezárható Be-Ki kapcsoló IP 54 szerint alsófeszültség-kioldóval
- Precíziósan csapágyazott 2-kétes henger HSS-gyalukéssel
- Erőátvitelő hajtómotor az optimális gyalulási eredményekért
- Gyalutengely-védelem CE-norma szerint a legnagyobb biztonságot kínálja munka közben
- Optimális hobbi és otthoni barkácsolók részére
- Sorozatszerűen elszívó-fedéllel vastagsági gyaluláskor



Az egyengető-ütköző elfordítása gyorsan és egyszerűen a hátsó oldalon történik. A kívánt fokbeállítás a skálán leolvasható



4-es vezetésű vastagsági asztal deszkák, lécek, pallók, ... egzakt gyalulásához



Gyalutengely-védelem CE-norma szerint

Vastagsági átengedés 210 mm és integrált elszívó



Szállítható külön tartozék:

Szállítható külön tartozék:	Cikkszám	áfa nélkül
Gyalukés-szett HSS-minőségben (2 db)	15-1067	
Gyalukés-beállítómérő HML	08-1500	
Szűrőzsák	97-79439	

Műszaki adatok

PT 200 ED

Egyengető gyalu

Egyengető szélesség	205 mm
Asztal hosszúság	740 mm
Gyalutengely-fordulatszám	8500 fordulat/perc
Gyalukés	2 db.
Gyalutengely-átmérő	50 mm
Egyengető-ütköző	540 x 105 mm
Elfordítható egyengető-ütköző	90° -tól 45° -ig
Max. forgácslevétel	2 mm

Vastagsági gyalu

Asztal hosszúság	285 mm
Gyalu szélesség	200 mm
Vastagsági átengedés, min./max.	5 - 210 mm
Max. forgácslevétel	2 mm
Előretolási sebesség	7 m/perc

Elszívó csatlakozó Ø	60 mm
Motor-leadási teljesítmény S ₁ 100%	1,5 kW (2,0 LE)
Motor-felvevő teljesítmény S ₆ 40%	2,1 kW (2,8 LE)
Feszültség	230 V
Gép méretei (H x Sz x Ma)	790 x 480 x 550 mm
Kb. súly	31 kg
Cikkszám	08-1006

Szállítási terjedelem:

- Gyalukés HSS-minőségben
- Integrált elszívó
- Gyalukés-beállítómérő
- Elszívófedő
- Forgácszsák
- Tolóléc

BERNARDO®
www.bernardo.at

HOBBY



Sorozatszerűen integrált elszívóval és forgácszsákkal felszerelve

Egyengető és vastagsági gyalugép

PT 250

Az egyengető és vastagsági gyalugép PT 250 a kicsi és kompakt felépítési mód által könnyű szállítást tesz lehetővé és ezért ideális gép szerelési alkalmazásra. Pótlólag ez a modell egy alsó állvánnyal van felszerelve.

- Gyalutengely-védelem CE-norma szerint a legnagyobb biztonságot nyújtja munka közben
- Lezárható Be-Ki-kapcsoló IP 54 szerint alsófeszültség-kioldóval
- Optimális hobbi és otthoni barkácsolók számára
- A kívánt forgácslevétel gyors és egyszerű beállítása
- Pontossági egyengető asztalok alumíniumból az egzakt munkaeredmény érdekében
- Kombinált elszívőfedél, választható módon alkalmazható egyengetéshez, ill. vastagsági gyaluláshoz
- Stabil egyengető-ütköző, 90° -tól 45° -ig elfordítható
- Precíziósan csapágyazott 2-kékes henger HSS-gyalukéssel
- Erőátvitvő hajtómotor az optimális gyalulási eredményekért
- Kicsi és kompakt felépítési mód a könnyű szállításért, ideális szerelési alkalmazáshoz

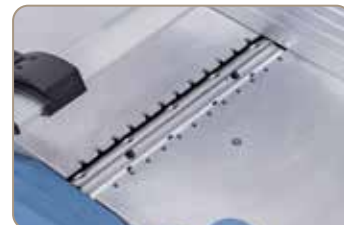

Minimalizált zajterhelés az integrált asztali bordázottság által



4-es vezetésű vastagsági asztal, a magasságbeállítás egy könnyen leolvasható skála segítségével történik

BERNARDO®
www.bernardo.at
HOBBY

Inkluzív
állvány

Szállítható külön tartozék:

Szállítható külön tartozék:	Cikkszám	Áfa nélkül
Gyalukés-szett HSS-minőségben (2 db)	15-1071	
Gyalukés-beállítómérő HML	08-1500	
Elszívőkanna BDC 1100	12-1999	

Műszaki adatok

PT 250

Egyengető gyalu

Egyengető szélesség	255 mm
Asztal hosszúság	925 mm
Gyalutengely-fordulatszám	8500 fordulat/perc
Gyalukés	2 db.
Gyalutengely-átmérő	50 mm
Egyengető-ütköző	620 x 125 mm
Elfordítható egyengető-ütköző	90° -tól 45° -ig
Max. forgácslevétel	2 mm

Vastagsági gyalu

Asztal hosszúság	380 mm
Gyalu szélesség	250 mm
Vastagsági átengedés, min./max.	5 - 120 mm
Max. forgácslevétel	2 mm
Előretolási sebesség	7 m/perc

Elszívő csatlakozó Ø	75 mm
Motor-leadási teljesítmény S ₁ 100%	1,5 kW (2,0 LE)
Motor-felvevő teljesítmény S ₂ 40%	2,1 kW (2,8 LE)
Feszültség	230 V
Gép méretei (H x Sz x Ma)	970 x 460 x 990 mm
Kb. súly	30 kg
Cikkszám	08-1007

Alumínium egyengető-ütköző,
alkalmazható 90° -tól 45° -ig

Szállítási terjedelem:

- Gyalukés HSS-minőségben
- Elszívőfedél
- Gyalukés-beállítómérő
- Tölőléc
- Állvány

Egyengető és vastagsági gyalugép

A kompakt egyengető és vastagsági gyalugép PT 305 - 150 mm-es vastagsági átengedéssel - ideális deszkák, lécek és gerendák egzakt gyalulására. A kicsi és kompakt felépítési mód által ez a modell ideális hobbi-barkácsolók részére.

PT 305

- Minimalizált zajterhelés a mindkét oldali asztal-barázdáltság alapján
- A kívánt forgácslevétel gyors és egyszerű beállítása
- Stabil egyengető-ütköző, 90° -tól 45° -ig elfordítható
- Pontossági egyengető asztalok alumíniumból az egzakt munkaeredményért
- Precíziósan csapágyazott 2-kékes henger HSS-gyalukéssel
- Gyalutengely-védelem CE-norma szerint a legnagyobb biztonságot kínálja munka közben
- Erőátvivő hajtómotor az optimális gyalulási eredményekért
- Kombinált elszívőfedél, választható módon alkalmazható egyengetéshez, ill. vastagsági gyaluláshoz
- Optimális hobbi és otthoni barkácsolók részére
- 4-es vezetésű vastagsági asztal deszkák, lécek, pallók, ... egzakt gyalulásáért



Kombinált elszívőfedő, választható módon alkalmazható egyengetéshez, ill. vastagsági gyaluláshoz



A forgácslevétel gyors és egyszerű beállítása max. 2 mm-ig



Vastagsági asztal precíz 4-es-vezetéssel, a beállított gyalumagasság skála segítségével leolvasható

TOP-ÁR!

Szállítási terjedelem:

- Gyalukés HSS-minőségben
- Gyalukés-beállítómérő
- Elszívőfedél
- Tolóléc

BERNARDO®
www.bernardo.at

HOBBY



Alumínium egyengető-ütköző, alkalmazható 90° -tól 45° -ig

Műszaki adatok	PT 305
Egyengető gyalu	
Egyengető szélesség	305 mm
Asztal hosszúság	1075 mm
Gyalutengely-fordulatszám	9500 fordulat/perc
Gyalukés	2 db.
Gyalutengely-átmérő	51 mm
Egyengető-ütköző	640 x 125 mm
Elfordítható egyengető-ütköző	90° -tól 45° -ig
Max. forgácslevétel	2 mm
Vastagsági gyalu	
Asztal hosszúság	500 mm
Gyalu szélesség	300 mm
Vastagsági átengedés, min./max.	5 - 150 mm
Max. forgácslevétel	1 mm
Előretolási sebesség	7 m/min
Elszívó csatlakozó Ø	100 mm
Motor-leadási teljesítmény S ₁ 100%	1,8 kW (2,4 LE)
Motor-felvevő teljesítmény S ₆ 40%	2,5 kW (3,4 LE)
Feszültség	230 V
Gép méretei (H x Sz x Ma)	1125 x 560 x 575 mm
Kb. súly	46 kg
Cikkszám	08-1009

Szállítható külön tartozék:

Gyalukés-szett HSS-minőségben (2 db)	Cikkszám	15-1074	áfa nélkül
Gyalukés-beállítómérő HML		08-1500	
Elszívőkanna BDC 1100		12-1999	

Egyengető és vastagsági gyalugép

PT 260

- Mindkét egyengető asztal finom-beállítással és zajtompító asztal-barázdáltsággal
- 4-es vezetésű vastagsági asztal deszkák, lécek, pallók, ... egzakt gyalulásáért
- Optimális ár-teljesítmény arány az integrált forgácselvezés által
- A kívánt forgácslevétel gyors és egyszéű beállítása
- Pontossági egyengető asztalok alumíniumból az egzakt munkaeredményért
- Elszívófédél (Ø 80 mm) választható módon egyengető vagy vastagsági gyaluláshoz alkalmazható
- Képes henger szalag-gyalukéssel HSS-minőségben
- Bordás behúzóhenger a biztos és egyenletes munkadarab-előretolásért
- Stabil egyengető-ütköző prizmás vezetéssel, 90° -tól 45° -ig elfordítható
- Sorozatszerűen gyalukés-beállítómérővel a gyalukés optimális beállításáért
- Előretolás egyengető-gyaluláskor kikapcsolható



Vastagsági asztal precíz 4-es-vezetéssel, a beállított gyalumagasság skála segítségével leolvasható



Erősen bordázott egyengető asztalok alumíniumból integrált asztali barázdákkal



A precíziósan csapágyazott képes henger és a bordás behúzóhenger által a legjobb gyalulási eredmények célozhatók meg

Integrált elszívó

Szállítható különartozék:

	Cikkszám	áfa nélkül
Gyalukés 260 x 20 x 2,5 mm, ár darabonként	15-1002	
Gyalukés-beállítómérő HML	08-1500	
Szűrőzsák	97-80002	
Univerzális futómű MB 230	56-10700	

Műszaki adatok

PT 260

Egyengető gyalu

Egyengető szélesség	260 mm
Asztal hosszúság	1050 mm
Asztal magasság	885 mm
Gyalutengely-fordulatszám	6700 fordulat/perc
Gyalukés	2 db.
Gyalutengely-átmérő	55 mm
Egyengető-ütköző	610 x 110 mm
Elfordítható egyengető-ütköző	90° -tól 45° -ig
Max. forgácslevétel	3 mm

Vastagsági gyalu

Asztal hosszúság	480 mm
Gyalu szélesség	250 mm
Vastagsági átengedés, min./max.	5 - 150 mm
Max. forgácslevétel	2 mm
Előretolási sebesség	8 m/perc

Elszívó csatlakozó Ø	80 mm
Motor-leadási teljesítmény S ₁ 100%	1,6 kW (2,1 LE)
Motor-fellevő teljesítmény S ₆ 40%	2,2 kW (3,0 LE)
Feszültség	230 V ill. 400 V
Gép méretei (H x Sz x Ma)	1050 x 650 x 1050 mm
Kb. súly	75 kg
Cikkszám	08-1022 (230 V) 08-1023 (400 V)



Vastagsági gyaluláskor a levevő-asztal felnyitható

Szállítási terjedelem:

- Gyalukés HSS-minőségben
- Gyalukés-beállítómérő
- Integrált elszívó
- Forgácszsák
- Tolóléc

Az egyengető és vastagsági gyalugép PT 260 az átfogó standard-tartozékok által (integrált elszívó, forgácszsák, gyalukés-beállítómérő, ...) optimális ár-teljesítmény arányt kínál költségtudatos barkácsolók részére.

PT 260

Gyalugépek



Elfordítható e egyengető-ütköző stabil prizmás vezetéssel



TOP-ÁR!

Nagy biztonság az alkalmazó számára, köszönhetően számos védőberendezésnek



Kombinált forgácskivető-fedő, alkalmazható egyengetéshez és vastagsági gyaluláshoz

BERNARDO[®]
www.bernardo.at

HOBBY



FESZÜLTÉS

Választható módon
230 V vagy 400 V

Sorozatszerűen integrált forgácselszívóval és szűrőzsákkal felszerelve

BERNARDO[®]
www.bernardo.at

Egyengető és vastagsági gyalugép

ADH 250 P

- Mindkét egyengető asztal finombeállítással és zajtompító asztal-barázdáltsággal
- A forgácslevétel könnyű beállítása max. 2,5 mm-ig
- Elcsavarodásmentes egyengető asztalok erősen bordázott szürkeöntvényből
- Integrált dönthető forgácskivető fedél - csatlakozási átmérő 100 mm
- Precíziósan csapágyazott 3-kékes henger HSS-gyalukéssel
- Stabil alumínium-egyengető ütköző, 90° -ról 45° -ra elfordítható
- Optimális munkadarab-előretolás a bordás behúzóhenger és gumírozott kihúzóhenger által
- Egyengető gyalulásnál a munkadarab-előretolás kikapcsolható
- Felnyitható egyengető asztalok a könnyebb munkadarab-vezetésért vastagoló gyalulás esetén
- Pontossági vastagsági gyalulás a vastagsági asztal által központi oszlopvezetéssel és támasztással
- Ideálisan alkalmas deszkák, lécek, gerendák, ... egzakt gyalulására



Minimalizált zajterhelés az integrált asztali bordázottság által

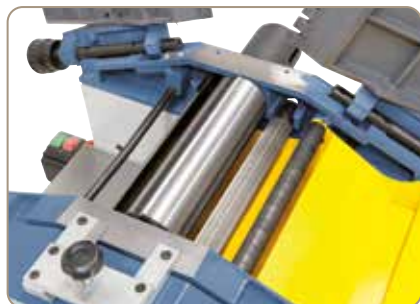

Gyaluszerkezet a következőkből áll:
3-kékes henger, bordás behúzóhenger, gumírozott kihúzóhenger



A masszív, 45°-ig ferdén beállítható egyengető-ütköző prizmas vezetéssel könnyen állítható



Ábra hosszlyukfúró-berendezéssel, pótolhatatlan rés- és fúrési munkálatoknál (opciós)

Műszaki adatok

ADH 250 P

Egyengető gyalu

Egyengető szélesség	250 mm
Asztal hosszúság	1090 mm
Asztal magasság	830 mm
Gyalutengely-fordulatszám	4000 fordulat/perc
Gyalukés	3 db.
Gyalutengely-átmérő	75 mm
Egyengető-ütköző	715 x 130 mm
Elfordítható egyengető-ütköző	90° -tól 45° -ig
Max. forgácslevétel	5 mm

Vastagsági gyalu

Asztal hosszúság	600 mm
Gyalu szélesség	245 mm
Vastagsági átengedés, min./max.	5 - 185 mm
Max. forgácslevétel	2,5 mm
Előretolási sebesség	4,8 m/perc

Elszívócsatlakozó Ø	100 mm
Motor-leadási teljesítmény S ₁ 100%	1,5 kW (2,0 LE)
Motor-felvévő teljesítmény S ₆ 40%	2,1 kW (2,8 LE)
Feszültség	230 V ill. 400 V
Gép méretei (H x Sz x Ma)	1100 x 750 x 1010 mm
Kb. súly	148 kg
Cikkszám	08-1018A (230 V) 08-1019A (400 V)

Szállítási terjedelem:

- Gyalukés HSS-minőségben
- Gyalukés-beállítómérő
- 2 db tolófogantyú

Szállítható kiegészítők:

Gyalukés 250 x 30 x 3 mm, ár darabonként	Cikkszám	áfa nélkül
Hosszlyukfúró-berendezés	15-1000	
Hosszlyukfúró-szett 6-részes balra forduló, 13 mm szár	08-1549	
Elszívóberendezés DC 230 E/230 V elszívó-tömlőcső (2,5 m)	16-2003	
Spirál-elszívó-tömlőcső diam. 100 mm (6 m)	12-2043	
Univerzális szállító futómű MB 230	12-1077	
Waxilit-síkositó anyag 1 kg, paszta	56-10700	
	54-1000	

A kompakt egyengető és vastagsági gyalugép ADH 250 P - 185 mm-es vastagsági átengedéssel - ideális deszkák, lécek és gerendák egzakt gyalulására. Az opcióisan kapható hosszlyukfúró-berendezés által pótlólagosan rés- és fúrési munkálatok is elvégezhetők.

ADH 250 P



Előretolás egyengető gyaluláshoz kikapcsolható



A kívánt forgácslevétel gyors és egyszerű beállítása.

Hosszlyukfúró-berendezés opcióisan kapható

BERNARDO®
www.bernardo.at
HOBBY



FESZÜLTÉSÉG

Választható módon
230 V vagy 400 V

Egyengetésről vastagsági gyalulásra történő egyszerű és villámgyors átszerelés a felnyitható egyengető-asztalok által.



Vastagsági asztal központi oszlop vezetéssel és támasztással a pontos gyalulás érdekében.

BERNARDO®
www.bernardo.at

Egyengető és vastagsági gyalugép

ADM 260

- Kapcsoló-hálózati csatlakozó-kombináció motorfékkel
- Felnyitható egyengető asztalok a vastagsági gyalulásra történő gyors átállításhoz
- Integrált dönthető forgácskivető-fedél - csatlakozási átmérő 100 mm
- Mindkét egyengető asztal finombeállítással és zajtompító asztali barázdáltsággal
- Gondozást nem igénylő 3-kékes henger gyalukéssel HSS-18%-minőségben
- Vastagsági asztal központi oszlopvezetéssel és támasztással a pontossági gyalulásért
- Stabil egyengető ütköző prizmas vezetéssel, 90° -tól 45° -ig elfordítható
- Legjobb gyalulási eredmények az elcsavarodásmentes, szürkeöntvényből készült egyengető asztalok által
- Gyalutengelyvédelem CE-norma szerint a legnagyobb biztonságot nyújtja munka közben
- Előretolás egyengető gyalulásnál kikapcsolható



A dinamikusan kiegyensúlyozott 3-kékes henger a vibrálásmentes és nyugodt működés által a legjobb gyalulási eredményeket garantálja



A masszív, 45°-ig ferdén állítható egyengető ütköző prizmas vezetéssel könnyen beállítható

1000-szeresen bevált klasszikus

Hosszlyukfúró-berendezés opciósan kapható



BERNARDO
www.bernardo.at

HOBBY

Szállítási terjedelem:

- Gyalukés HSS-minőségben
- Gyalukés-beállítómérő
- Kapcsoló-hálózati csatlakozó-kombináció
- Tolóléc

Műszaki adatok

ADM 260

Egyengető gyalu

Egyengető szélesség	250 mm
Asztal hosszúság	1080 mm
Asztal magasság	920 mm
Gyalutengely-fordulatszám	3750 fordulat/perc
Gyalukés	3 db.
Gyalutengely-átmérő	75 mm
Egyengető-ütköző	700 x 145 mm
Elfordítható egyengető-ütköző	90° -tól 45° -ig
Max. forgácslevétel	5 mm

Vastagsági gyalu

Asztal hosszúság	600 mm
Gyalu szélesség	250 mm
Vastagsági átengedés, min./max.	5 - 190 mm
Max. forgácslevétel	1,8 mm
Előretolási sebesség	8 m/perc

Elszívó csatlakozó Ø	100 mm
Motor-leadási teljesítmény S ₁ 100%	2,0 kW (2,7 LE)
Motor-fellevő teljesítmény S ₆ 40%	2,8 kW (3,8 LE)
Feszültség	230 V ill. 400 V
Gép méretei (H x Sz x Ma)	1100 x 750 x 1110 mm
Kb. súly	160 kg
Cikkszám	08-1030 (230 V) 08-1035 (400 V)

Szállítható különartozék:

Gyalukés 250 x 30 x 3 mm, ár darabonként	15-1000
Gyalukés-beállítómérő HML	08-1500
Spirálkéses gyalutengely 24 db HM fordítható lapkával	15-1081
HM fordítható lapkák spirál-gyalutengelyhez (10 db)	15-1076
Hosszlyukfúró-berendezés	08-1549
Hosszlyukfúró-szett 6-részes balra forduló, 13 mm szár	16-2003
Elszívóberendezés DC 230 E/230 V elszívó-tömlőcső (2,5 m)	12-2043
Univerzális szállító futómű MB 230	56-10700
Waxilit-síkcsiszító anyag 1 kg, paszta	54-1000

Cikkszám áfa nélkül

Az erős teljesítményű és szolid egyengető és vastagsági gyalugép ADM 260 az otthoni barkácsolás területén ezerszeresen bizonyított. A vastagsági asztal központos centrális vezetéssel, valamint az elcsavarodásmentes egyengető asztalok pontossági gyalulást biztosítanak.

ADM 260

Gyalugépek



Előretolás egyengető gyaluláshoz kikapcsolható



Az opciós hosszlyukfúró-berendezés ideális hosszlyukakhoz, csap- és ferde lyukfuratokhoz, ...

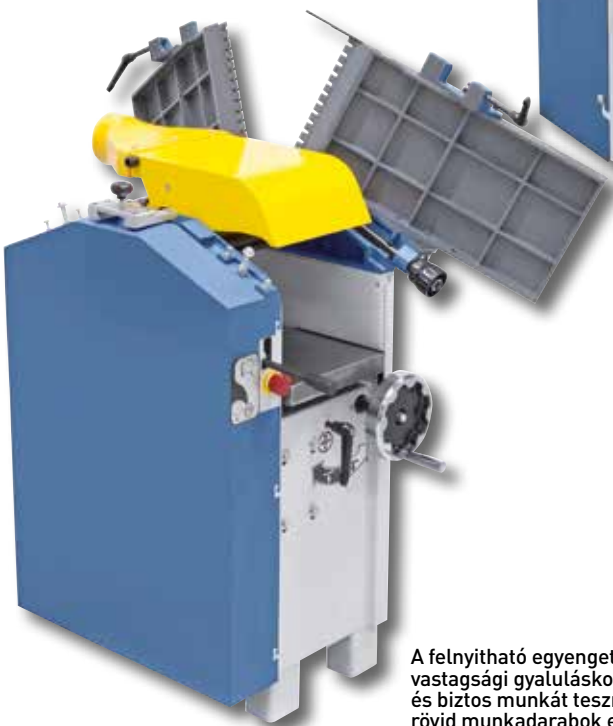

A felnyitható egyengető asztalok vastagsági gyaluláskor optimális és biztos munkát tesznek lehetővé, rövid munkadarabok esetében is

FESZÜLTSG

Választható módon
230 V vagy 400 V



Stabil vastagsági asztal szürkeöntvényből központos centrális vezetéssel és szorítással, munkadarabok gyalulásához 190 mm magasságig

BERNARDO[®]
www.bernardo.at

Egyengető- és vastagoló- ADM 260 S gyalugép spirál gyalutengellyel

- A zajterhelés csökkentése (kb. 50%) az alapfelszereltségben hozzátartozó spirálkéses gyalutengelynek köszönhetően, és akár 20-szoros vágóél-élettartam (a négyszeresen használható HM fordítható lapkák révén)
- A HM fordítható lapkák előnye: károsodás esetén az egyes késeket ki lehet cserélni, ill. megfordítani
- A keményfém élek kiszakadásmentes gyalulásról és tökéletes felületről gondoskodnak minden fafajtánál
- Felnyitható egyengető asztalok a vastagsági gyalulásra történő gyors átállításhoz
- Integrált dönthető forgácskivető-fedél - csatlakozási átmérő 100 mm
- Mindkét egyengető asztal finombeállítással és zajtompító asztali barázdáltsággal
- Vastagsági asztal központi oszlopvezetéssel és támasztással a pontossági gyalulásért
- Stabil egyengető ütköző prizmas vezetéssel, 90° -tól 45° -ig elfordítható
- Legjobb gyalulási eredmények az elcsavarodásmentes, szürkeöntvényből készült egyengető asztalok által



A masszív, 45°-ig ferdén állítható egyengető ütköző prizmas vezetéssel könnyen beállítható

Spirálkéses gyalutengely alapfelszereltségben

Szállítási terjedelem:

- Spirálkéses gyalutengely 24 db HM fordítható lapkával
- Pót HM fordítható lapkák (5db)
- Kapcsoló-hálózati csatlakozó-kombináció
- Tolóléc

Műszaki adatok	ADM 260 S
Egyengető gyalu	
Egyengető szélesség	250 mm
Asztal hosszúság	1080 mm
Asztal magasság	990 mm
Gyalutengely-fordulatszám	3750 fordulat/perc
HM fordítható lapkák	24 db.
Gyalutengely-átmérő	75 mm
Egyengető-ütköző	700 x 145 mm
Elfordítható egyengető-ütköző	90° -tól 45° -ig
Max. forgácslevétel	5 mm
Vastagsági gyalu	
Asztal hosszúság	600 mm
Gyalu szélesség	250 mm
Vastagsági átengedés, min./max.	5 - 190 mm
Max. forgácslevétel	1,8 mm
Előretolási sebesség	8 m/perc
Elszívó csatlakozó Ø	100 mm
Motor-leadási teljesítmény S ₁ 100%	2,0 kW (2,7 LE)
Motor-fellevő teljesítmény S ₆ 40%	2,8 kW (3,8 LE)
Feszültség	230 V ill. 400 V
Gép méretei (H x Sz x Ma)	1100 x 750 x 1180 mm
Kb. súly	160 kg
Cikkszám	08-1036 (230 V) 08-1037 (400 V)

BERNARDO
www.bernardo.at

HOBBY



Az opcionálisan kapható univerzális futómű könnyű helyváltoztatást tesz lehetővé.

Szállítható külön tartozékok:

Tartozék	Cikkszám	Áfa nélkül
HM fordítható lapkák spirál-gyalutengelyhez (10 db)	15-1076	
Pótcsavak spirálkéses gyalutengelyhez (10 db)	15-1077	
Forgatónyomatékos csavarhúzó, 6 Nm	15-1080	
Hosszlyukfúró-berendezés	08-1549	
Hosszlyukfúró-szett 6-részes balra forduló, 13 mm szár	16-2003	
Elszívóberendezés DC 230 E/230 V elszívó-tömlőcső (2,5 m)	12-2043	
Univerzális szállító futómű MB 230	56-10700	
Waxilit-síkossító anyag 1 kg, paszta	54-1000	

Optimális ár-értékarányú gép a professzionális barkácsolók részére. Ennél a modellenél magától értetődő követelmény a stabilitás, a magas teljesítménytartalék és a biztonság. A spirálkéses gyalutengelynek köszönhetően a gép további előnyei a csökkentett zajterhelés és optimális gyalulási eredmények.

ADM 260 S



A dinamikusan kiegyensúlyozott spirálkéses gyalutengely nyugodt, rezgésmentes járásával a legjobb gyalulási eredményekről gondoskodik.



Stabil vastagsági asztal szürkeöntvényből központos centrális vezetéssel és szorítóassal, munkadarabok gyalulásához 190 mm magasságig

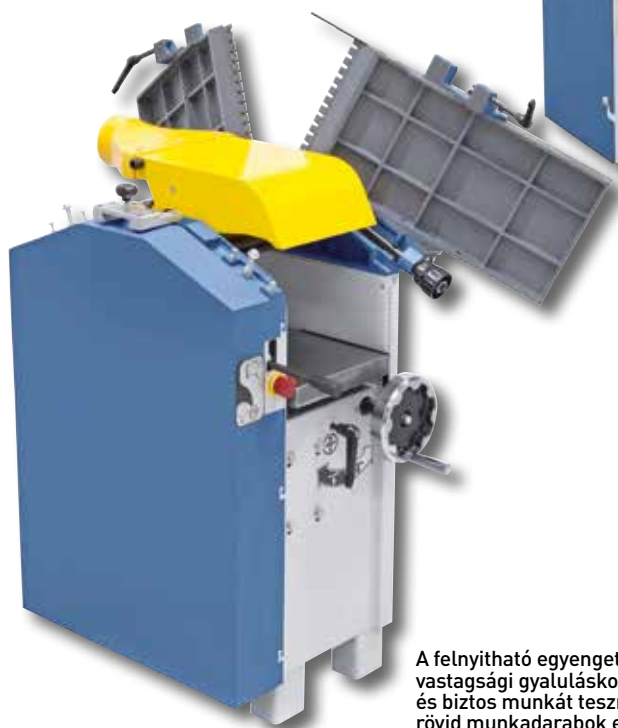

FESZÜLTÉS

Választható módon
230 V vagy 400 V

A felnyitható egyengető asztalok vastagsági gyaluláskor optimális és biztos munkát tesznek lehetővé, rövid munkadarabok esetében is



Előretolás egyengető gyaluláshoz kikapcsolható

Egyengető és vastagsági gyalugép

AD 260

- Az egyengető asztalok a gép hátsó oldala felé nyitódnak, ezáltal lehetővé válik a helytakarékos felállítás
- Optimális munkaeredmények a precíziósan csapágyazott 3-képes henger nyugodt menete által
- Integrált dönthető forgácskivető-fedél - csatlakozási átmérő 100 mm
- Az egyengető asztalok duális felnyitása a maximális kezelői kényelemért
- A vastagsági asztal előretolás egyengető gyaluláskor kikapcsolható
- Galvanizált alumínium egyengető-ütköző, 90°-tól 45°-ra elfordítható
- Vastagsági asztal központi oszlopvezetéssel és támasztással a pontossági gyaluláért
- Legjobb gyalulási eredmények az elcsavarodásmentes, szürkeöntvényből készült egyengető asztalok által
- Számos védőberendezés: Be-Ki-kapcsoló alsófeszültség-kioldóval, gyalutengely-védelem CE szerint, végállskapcsoló a véletlen bekapcsolás ellen



Stabil vastagsági asztal szegnyereg-vezetéssel és támasztással deszkák, lécek, pallók, ... egzakt gyalulásához



Minimalizált zajterhelés a mindkét oldali asztal-barázdáltság alapján

A gyaluszerkezet egy dinamikusan kiegyensúlyozott 3-képes hengerből, egy be- és kihúzóhengerből, valamint masszív visszacsapódás elleni biztosítókból áll

3-képes henger sorozatszerűen

Szállítási terjedelem:

- Gyalukés HSS-minőségben
- Gyalukés-beállítómérő
- Tolóléc



Műszaki adatok

AD 260

Egyengető gyalu

Egyengető szélesség	250 mm
Asztal hosszúság	1090 mm
Asztal magasság	835 mm
Gyalutengely-fordulatszám	4000 fordulat/perc
Gyalukés	3 db.
Gyalutengely-átmérő	75 mm
Egyengető-ütköző	715 x 130 mm
Elfordítható egyengető-ütköző	90° -tól 45° -ig
Max. forgácslevétel	3 mm

Vastagsági gyalu

Asztal hosszúság	600 mm
Gyalu szélesség	250 mm
Vastagsági átengedés, min./max.	5 - 185 mm
Max. forgácslevétel	2,5 mm
Előretolási sebesség	4,8 m/perc

Elszívőcsatlakozó Ø	100 mm
Motor-leadási teljesítmény S ₁ 100%	2,0 kW (2,7 LE)
Motor-felvétel teljesítmény S _e 40%	2,8 kW (3,8 LE)
Feszültség	230 V ill. 400 V
Gép méretei (H x Sz x Ma)	1150 x 800 x 1000 mm
Kb. súly	173 kg
Cikkszám	08-1051 (230 V) 08-1052 (400 V)

Szállítható külön tartozék:

Gyalukés 250 x 30 x 3 mm, ár darabonként	Cikkszám	áfa nélkül
Spirálkéses gyalutengely 24 db HM fordítható lapkával	15-1000	
HM fordítható lapkák spirál-gyalutengelyhez (10 db)	15-1081	
Hosszlyukfúró-berendezés	08-1549	
Hosszlyukfúró-szett 6-részes balra forduló, 13 mm szár	16-2003	
Elszívőberendezés DC 230 E/230 V elszívó-tömlőcső (2,5 m)	12-2043	
Elszívőberendezés DC 230 E/400 V elszívó-tömlőcső (2,5 m)	12-2044	
Spirál-elszívó-tömlőcső diam. 100 mm (6 m)	12-1077	
Bekapcsolási automatika ALV 10 / 1 M	12-1150	
Waxilit-síkositó anyag 1 kg, paszta	54-1000	

Optimális ár-teljesítmény aránnyal rendelkező gép a professzionális barkácsoló számára. Olyan követelmények, mint a stabilitás, magas teljesítménytartomány és biztonság ennél a modellenél magától érthetődők. A rövid átszerelési idő egyengetőről vastagsági gyalulásra, az egyengető asztalok duális felnyitórendszere által, egy további plusz ennél a gépnél.

AD 260

Gyalugépek



A forgácslevétel gyors és egyszerű beállítása max. 3 mm-ig

Hosszlyukfúró-berendezés opciósan kapható

A hosszú feltétfelület által az alumíniumból álló egyengető ütköző lehetővé teszi nagy és nehéz munkadarabok precíziós megmunkálását



**Top
ár**

Az egyengető asztalok duális felnyitása

FESZÜLTÉG

Választható módon
230 V vagy 400 V



BERNARDO
www.bernardo.it
SEMIPROFESSIONAL



Az egyengető asztalok duális felnyitása a maximális kezelői kényelemért



Az opciósan kapható hosszlyukfúró-berendezés ideális hosszlyukakhoz, csap és ferde lyukfuratokhoz

BERNARDO
www.bernardo.it

Egyengető- és vastagoló- gyalugép spirál gyalutengellyel

AD 260 S

- A zajterhelés csökkentése (kb. 50%) az alapfelszereltségben hozzátartozó spirálkéses gyalutengelynek köszönhetően, és akár 20-szoros vágóél-élettartam (a négyszeresen használható HM fordítható lapkák révén)
- A HM fordítható lapkák előnye: károsodás esetén az egyes késeket ki lehet cserélni, ill. megfordítani
- Az egyengető asztalok a gép hátsó oldala felé nyitódnak, ezáltal lehetővé válik a helytakarékos felállítás
- A keményfém élek kiszakadásmentes gyalulásról és tökéletes felületről gondoskodnak minden fafajtánál
- Az egyengető asztalok duális felnyitása a maximális kezelői kényelemért
- A vastagsági asztal előretolás egyengető gyalulásakor kikapcsolható
- Galvanizált alumínium egyengető-ütköző, 90°-tól 45°-ra elfordítható
- Vastagsági asztal központi oszlopvezetéssel és támasztással a pontossági gyalulásért
- Számos védőberendezés: Be-Ki-kapcsoló alsófeszültség-kioldóval, gyalutengely-védelem CE szerint, végálláskapcsoló a véletlen bekapcsolás ellen



A gyaluszerkezet egy dinamikusan kiegyensúlyozott spirálkéses gyalutengelyből, egy behúzó- és kihúzó hengerből, valamint masszív visszaütés-védő berendezésből áll.



Minimalizált zajterhelés a mindkét oldali asztal-barázdáltság alapján

FESZÜLTSG

Választható módon
230 V vagy 400 V



Szállítási terjedelem:

- Spirálkéses gyalutengely 24 db HM fordítható lapkával
- Pót HM fordítható lapkák (5db)
- Tolóléc

Műszaki adatok	AD 260 S
Egyengető gyalu	
Egyengető szélesség	250 mm
Asztal hosszúság	1090 mm
Asztal magasság	835 mm
Gyalutengely-fordulatszám	4000 fordulat/perc
HM fordítható lapkák	24 db.
Gyalutengely-átmérő	75 mm
Egyengető-ütköző	715 x 130 mm
Elfordítható egyengető-ütköző	90° -tól 45° -ig
Max. forgácslevétel	3 mm
Vastagsági gyalu	
Asztal hosszúság	600 mm
Gyalu szélesség	250 mm
Vastagsági átengedés, min./max.	5 - 185 mm
Max. forgácslevétel	2,5 mm
Előretolási sebesség	4,8 m/perc
Elszívócsatlakozó Ø	100 mm
Motor-leadási teljesítmény S ₁ 100%	2,0 kW (2,7 LE)
Motor-felvevő teljesítmény S _e 40%	2,8 kW (3,8 LE)
Feszültség	230 V ill. 400 V
Gép méretei (H x Sz x Ma)	1150 x 800 x 1000 mm
Kb. súly	173 kg
Cikkszám	08-1053 (230 V) 08-1054 (400 V)

Szállítható kiegészítők:

Szállítható kiegészítők:	Cikkszám	áfa nélkül
HM fordítható lapkák spirál-gyalutengelyhez (10 db)	15-1076	
Pótcsavak spirálkéses gyalutengelyhez (10 db)	15-1077	
Forgatónyomatékos csavarhúzó, 6 Nm	15-1080	
Hosszlyukfúró-berendezés	08-1549	
Hosszlyukfúró-szett 6-részes balra forduló, 13 mm szár	16-2003	
Elszívőberendezés DC 230 E/230 V elszívó-tömlőcső (2,5 m)	12-2043	
Elszívőberendezés DC 230 E/400 V elszívó-tömlőcső (2,5 m)	12-2044	
Spirál-elszívó-tömlőcső diam. 100 mm (6 m)	12-1077	
Bekapcsolási automatika ALV 10 / 1 M	12-1150	
Waxilit-síkító anyag 1 kg, paszta	54-1000	

Optimális ár-értékarányú gép a professzionális barkácsolók részére. Ennél a modelnél magától értetődő követelmény a stabilitás, a magas teljesítménytartalék és a biztonság. A spirálkéses gyalutengelynek köszönhetően a gép további előnyei a csökkentett zajterhelés és optimális gyalulási eredmények.

AD 260 S



Spirálkéses gyalutengely alapfelszereltségben

A hosszú feltétfelület által az alumíniumból álló egyengető ütköző lehetővé teszi nagy és nehéz munkadarabok precíziós megmunkálását



A forgácslevétel gyors és egyszerű beállítása max. 3 mm-ig.

Az egyengető asztalok duális felnyitása



Stabil vastagsági asztal szegnyereg-vezetéssel és támasztással deszkák, lécek, pallók, ... egzakt gyalulásához



BERNARDO[®]
www.bernardo.at
SEMIPROFESSIONAL

Top
ár



Az egyengető asztalok
duális felnyitása a
maximális kezelői
kényelemért

Hosszlyukfúró-berendezés opciósan kapható



Az opciósan kapható hosszlyukfúró-berendezés ideális hosszlyukakhoz, csap és ferde lyukfuratokhoz

Egyengető és vastagsági gyalugép

PT 305 D

- Mindkét egyengető asztal finom-beállítással és zajtompító asztal-barázdáltsággal
- 4-es vezetésű vastagsági asztal deszkák, lécek, pallók, ... egzakt gyalulásáért
- Optimális ár-teljesítmény arány az integrált forgácselszívás által
- A kívánt forgácslevétel gyors és egyszerű beállítása
- Pontossági egyengető asztalok alumíniumból az egzakt munkaeredményért
- Elszívófedél (Ø 100 mm) választható módon egyengető vagy vastagsági gyaluláshoz alkalmazható
- Késes henger szalag-gyalukéssel HSS-minőségben
- Bordás behúzóhenger a biztos és egyenletes munkadarab-előretolásért
- Stabil egyengető-ütköző prizmas vezetéssel, 90° -tól 45° -ig elfordítható
- Sorozatszerűen gyalukés-beállítómérővel a gyalukés optimális beállításáért
- Előretolás egyengető-gyaluláskor kikapcsolható



Vastagsági asztal precíz 4-es-vezetéssel, a beállított gyalumagasság skála segítségével leolvasható



Alapfelszereltségként vezetőgörgőkkel és rögzítőfékkel ellátva.



A precíziósan csapágyazott késes henger és a bordás behúzóhenger által a legjobb gyalulási eredmények célozhatók meg

Integrált elszívó



Szállítható különartozék:

Szállítható különartozék:	Cikkszám	Áfa nélkül
Gyalukés-szett HSS-minőségben (2 db)	15-1075	
Gyalukés-beállítómérő HML	08-1500	
Szűrőzsák	97-79700	

Műszaki adatok

PT 305 D

Egyengető gyalu

Egyengető szélesség	305 mm
Asztal hosszúság	1080 mm
Asztal magasság	920 mm
Gyalutengely-fordulatszám	6700 fordulat/perc
Gyalukés	2 db.
Gyalutengely-átmérő	62 mm
Egyengető-ütköző	640 x 125 mm
Elfordítható egyengető-ütköző	90° -tól 45° -ig
Max. forgácslevétel	3 mm

Vastagsági gyalu

Asztal hosszúság	500 mm
Gyalu szélesség	300 mm
Vastagsági átengedés, min./max.	6 - 160 mm
Max. forgácslevétel	2 mm
Előretolási sebesség	8,5 m/perc

Elszívó csatlakozó Ø	100 mm / 75 mm
Motor-leadási teljesítmény S ₁ 100%	1,8 KW (2,4 LE)
Motor-felvevő teljesítmény S ₆ 40%	2,5 KW (3,4 LE)
Feszültség	230 V ill. 400 V
Gép méretei (H x Sz x Ma)	1140 x 820 x 1100 mm
Kb. súly	94 kg
Cikkszám	08-1024 (230 V) 08-1025 (400 V)

Szállítási terjedelem:

- Gyalukés HSS-minőségben
- Gyalukés-beállítómérő
- Integrált elszívó
- Forgácszsák
- 2x Tolóléc
- Futómű

BERNARDO[®]
www.bernardo.at
HOBBY

Az egyengető és vastagsági gyalugép PT 305 D az átfogó standard-tartozékok által (integrált elszívó, forgácszsák, gyalukés-beállítómérő, ...) optimális ár-teljesítmény arányt kínál költségtudatos barkácsolók részére.

PT 305 D



Elfordítható e egyengető-ütköző stabil prizmás vezetéssel



Nagy biztonság az alkalmazó számára, köszönhetően számos védőberendezésnek



Kombinált forgácskivető-fedő, alkalmazható egyengetéshez és vastagsági gyaluláshoz



Sorozatszerűen futóművel

FESZÜLTÉS

Választható módon
230 V vagy 400 V

Sorozatszerűen integrált forgácselszívóval és szűrőzsákkal felszerelve

BERNARDO®
www.bernardo.at

Egyengető és vastagsági gyalugép

FS 310 P

- Az egyengető asztalok a gép hátsó oldala felé nyitódnak, ezáltal a helytakarékos felállítás lehetővé válik
- Integrált dönthető forgácskivető-fedél, csatlakozási átmérő 100 mm
- Digitális mutató a kézikeréken 1/10 mm beosztással az egzakt vastagsági asztal beállításért
- Galvanizált alumínium egyengető-ütköző, 90°-ról 45°-ra elfordítható
- Erőátvívő hajtómotor az optimális gyalulási eredményekért
- A kívánt forgácslevétel gyors és egyszerű beállítása
- Az egyengető asztalok egyidejű felnyitása a villámgyors átszerelésért egyengetésről vastagsági gyalulásra
- Ergonomikusan elhelyezett kapcsolási és kezelői alkotóelemek
- Számos védőberendezés: Be-Ki-kapcsoló alsófeszültség-kioldóval, gyalutengelyvédelem CE szerint, végálláskapcsoló a véletlen bekapcsolás ellen
- Precíziósan csapágyazott 3-kékes henger HSS-gyalukéssel



Stabil vastagsági asztal szegnyereg-vezetéssel és támasztással deszkák, lécek, pallók, ... egzakt gyalulásához



A vastagsági asztal magasságának beállítása digitális mutató segítségével történik 1/10 mm pontosan

FESZÜLTSG

Választható módon
230 V vagy 400 V

Az egyengető asztalok duális felnyitása a maximális kezelői kényelemért

Sorozatszerűen digitális magasság-beállítással

Hosszlyukfúró-berendezés opcióban kapható

Műszaki adatok

FS 310 P

Egyengető gyalu

Egyengető szélesség	310 mm
Asztal hosszúság	1400 mm
Asztal magasság	825 mm
Gyalutengely-fordulatszám	4500 fordulat/perc
Gyalukés	3 db.
Gyalutengely-átmérő	75 mm
Egyengető-ütköző	1120 x 150 mm
Elfordítható egyengető-ütköző	90° -tól 45° -ig
Max. forgácslevétel	3 mm

Vastagsági gyalu

Asztal hosszúság	600 mm
Gyalu szélesség	305 mm
Vastagsági átengedés, min./max.	5 - 240 mm
Max. forgácslevétel	3 mm
Előretolási sebesség	5,4 m/perc

Elszívó csatlakozó Ø	100 mm
Motor-leadási teljesítmény S ₁ 100%	3,0 kW (4,0 LE)
Motor-fellevő teljesítmény S ₆ 40%	4,2 kW (5,7 LE)
Feszültség	230 V ill. 400 V
Gép méretei (H x Sz x Ma)	1400 x 900 x 980 mm
Kb. súly	205 kg
Cikkszám	08-1045 (230 V) 08-1046 (400 V)

Szállítási terjedelem:

- Tolóléc
- Gyalukés-beállítómérő
- Gyalukés HSS-minőségben
- Digitális mutató a vastagsági asztalhoz

Szállítható különartozék:

Gyalukés 310 x 30 x 3 mm, ár darabonként	Cikkszám	áfa nélkül
Gyalukés-beállítómérő HML	15-1005	
Spirálkéses gyalutengely 30 db HM fordítható lapkával	08-1500	
HM fordítható lapkák spirál-gyalutengelyhez (10 db)	15-10810	
Hosszlyukfúró-berendezés	15-1076	
Hosszlyukfúró-szett 6-részes balra forduló, 13 mm szár	08-1549	
Elszívőberendezés DC 300 / 400 V	16-2003	
Spirál-elszívó-tömlőcső diam. 100 mm (6 m)	12-2045	
Bekapcsolási automatika ALV 10 / 1 M	12-1077	
Bekapcsolási automatika ALV 2 / M 230 - 230 V	12-1150	
Univerzális futómű MB 230	12-1152	
Waxilit-síkösztő anyag 1 kg, paszta	56-10700	
	54-1000	

Már az FS 310 P egyengető és vastagsági gyalugép fejlesztésekor külön hangsúlyt fektettünk a biztonságra, stabilitásra, kompakt felépítési módra és a felhasználóbarát tulajdonságra. Ezáltal ez a gép teljesíti a haladó felhasználó magas igényeit.

FS 310 P

Gyalugépek



A forgácslevétel gyors és egyszerű beállítása max. 3 mm-ig

A hosszú feltétfelület által az alumíniumból álló egyengető ütköző lehetővé teszi nagy és nehéz munkadarabok precíziós megmunkálását



Az egyengető asztalok duális felnyitása

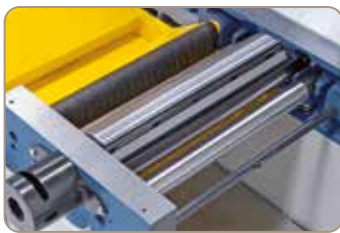

A stabil gyaluegység a precíziósan csapágyazott 3-kései hengerrel a legjobb gyalulási eredményeket biztosítja



BERNARDO
www.bernardo.at
HOBBY



Az erősen bordázott szürkeöntvényből készült hosszú egyengető, ill. a vastagsági gyalusztal által hosszú munkadarabok esetén precíz megmunkálás válik lehetővé



Az egyengető-ütköző precíz prizmás vezetés által állítható be a kívánt helyzetbe

BERNARDO
www.bernardo.at

Egyengető- és vastagoló- gyalugép spirál gyalutengellyel

FS 310 PS

- A zajterhelés csökkentése (kb. 50%) az alapfelszereltségben hozzátartozó spirálkéses gyalutengelynek köszönhetően, és akár 20-szoros vágóél-élettartam (a négyszeresen használható HM fordítható lapkák révén)
- A HM fordítható lapkák előnye: károsodás esetén az egyes késeket ki lehet cserélni, ill. megfordítani
- Az egyengető asztalok a gép hátsó oldala felé nyitódnak, ezáltal a helytakarékos felállítás lehetővé válik
- A keményfém élek kiszakadásmentes gyalulásról és tökéletes felületről gondoskodnak minden fafajtánál
- Integrált dönthető forgácskivető-fedél, csatlakozási átmérő 100 mm
- Digitális mutató a kézikeréken 1/10 mm beosztással az egzakt vastagsági asztal beállításért
- Galvanizált alumínium egyengető-ütköző, 90°-ról 45°-ra elfordítható
- Erőátvitvő hajtómotor az optimális gyalulási eredményekért
- A kívánt forgácslevétel gyors és egyszerű beállítása
- Számos védőberendezés: Be-Ki-kapcsoló alsófeszültség-kioldóval, gyalutengelyvédelem CE szerint, végállskapcsoló a véletlen bekapcsolás ellen
- Az egyengető asztalok egyidejű felnyitása a villámgyors átszerelésért egyengetésről vastagsági gyalulásra



A vastagsági asztal magasságának beállítása digitális mutató segítségével történik 1/10 mm pontosan



Sorozatszerűen digitális magasság-beállítással

Az egyengető asztalok duális felnyitása

Műszaki adatok

FS 310 PS

Egyengető gyalu

Egyengető szélesség	310 mm
Asztal hosszúság	1400 mm
Asztal magasság	825 mm
Gyalutengely-fordulatszám	4500 fordulat/perc
HM fordítható lapkák	30 db.
Gyalutengely-átmérő	75 mm
Egyengető-ütköző	1120 x 150 mm
Elfordítható egyengető-ütköző	90° -tól 45° -ig
Max. forgácslevétel	3 mm

Vastagsági gyalu

Asztal hosszúság	600 mm
Gyalu szélesség	305 mm
Vastagsági átengedés, min./max.	5 - 240 mm
Max. forgácslevétel	3 mm
Előretolási sebesség	5,4 m/perc

Elszívőcsatlakozó Ø	100 mm
Motor-leadási teljesítmény S ₁ 100%	3,0 kW (4,0 LE)
Motor-fellevő teljesítmény S _e 40%	4,2 kW (5,7 LE)
Feszültség	230 V ill. 400 V
Gép méretei (H x Sz x Ma)	1400 x 900 x 980 mm
Kb. súly	205 kg
Cikkszám	08-1043 (230 V)
	08-1044 (400 V)

Szállítási terjedelem:

- Spirálkéses gyalutengely 30 db HM fordítható lapkával
- Pót HM fordítható lapkák (5db)
- Digitális mutató vastagsági asztalhoz
- Tolóléc

Az opciósan kapható univerzális futómű könnyű helyváltoztatást tesz lehetővé.

Szállítható kiegészítők:

	Cikkszám	áfa nélkül
HM fordítható lapkák spirál-gyalutengelyhez (10 db)	15-1076	
Pótcavarok spirálkéses gyalutengelyhez (10 db)	15-1077	
Forgatónyomatékos csavarhúzó, 6 Nm	15-1080	
Hosszlyukfúró-berendezés	08-1549	
Hosszlyukfúró-szett 6-részes balra forduló, 13 mm szár	16-2003	
Elszívőberendezés DC 300 / 400 V	12-2045	
Spirál-elszívó-tömlőcső diam. 100 mm (6 m)	12-1077	
Bekapcsolási automatika ALV 10 / 1 M	12-1150	
Bekapcsolási automatika ALV 2 / M 230 - 230 V	12-1152	
Univerzális futómű MB 230	56-10700	
Waxilit-sikósító anyag 1 kg, paszta	54-1000	

FS 310 PS

Optimális ár-értékarányú gép a professzionális barkácsolók részére. Ennél a modellenél magától értetődő követelmény a stabilitás, a magas teljesítménytartalék és a biztonság. A spirálkéses gyalutengelynek köszönhetően a gép további előnyei a csökkentett zajterhelés és optimális gyalulási eredmények.



A forgácslevétel gyors és egyszerű beállítása max. 3 mm-ig

A hosszú feltéfelület által az alumíniumból álló egyengető ütköző lehetővé teszi nagy és nehéz munkadarabok precíziós megmunkálását



A precíziósan csapágyazott spirálkéses gyalutengellyel ellátott stabil gyaluegység a legjobb gyalulási eredményről gondoskodik.



Hosszlyukfúró-berendezés opcióan kapható

FESZÜLTÉS

Választható módon
230 V vagy 400 V

Az erősen bordázott szürkeöntvényből készült hosszú egyengető, ill. a vastagsági gyalusztal által hosszú munkadarabok esetén precíz megmunkálás válik lehetővé



Az egyengető-ütköző precíz prizmás vezetés által állítható be a kívánt helyzetbe

Egyengető és vastagsági gyalugép

PT 310

- Integrált dönthető forgácskivető-fedél - csatlakozási átmérő 100 mm
- Felnyitható egyengető asztalok vastagsági gyalulásra történő gyors átszereléshez
- Kapcsoló-hálózati csatlakozó-kombináció motorfékkel
- Stabil egyengető-ütköző prizmás vezetéssel, 90° -tól 45° -ig elfordítható
- Mindkét egyengető asztal finom-beállítással és zajtompító asztal-barázdáltsággal
- Gondozást nem igénylő 3-késcs henger gyalukéssel HSS-minőségben
- Előretolás egyengető gyalulásakor kikapcsolható
- Gyalutengely-védelem CE-norma szerint a legnagyobb biztonságot nyújtja munka közben
- Vastagsági asztal központos oszlopvezetéssel és támasztással a pontossági gyalulásért
- Legjobb gyalulási eredmények az elcsavarodásmentes, szürkeöntvényből készült egyengető asztalok által



Vastagsági asztal szürkeöntvényből központos centrális oszloppal és támasztással, max. 180 mm magasságú munkadarabokhoz



Az opciósan kapható hosszlyukfúró-berendezés ideális hosszlyukakhoz, csap és ferde lyukfuratokhoz

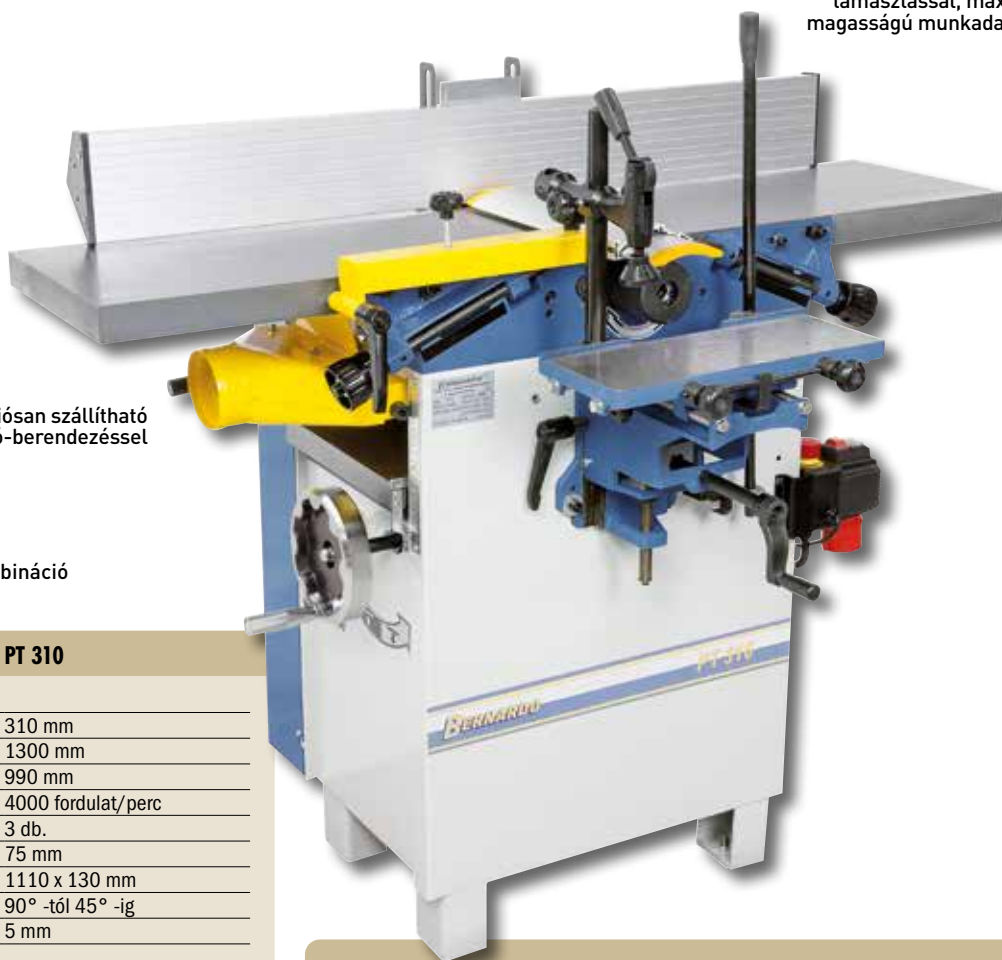

Ábra opciósan szállítható hosszlyukfúró-berendezéssel

Szállítási terjedelelem:

- Gyalukés HSS-minőségben
- Gyalukés-beállítómérő
- Kapcsoló-hálózati csatlakozó-kombináció
- Tolóléc

Műszaki adatok	PT 310
Egyengető gyalu	
Egyengető szélesség	310 mm
Asztal hosszúság	1300 mm
Asztal magasság	990 mm
Gyalutengely-fordulatszám	4000 fordulat/perc
Gyalukés	3 db.
Gyalutengely-átmérő	75 mm
Egyengető-ütköző	1110 x 130 mm
Elfordítható egyengető-ütköző	90° -tól 45° -ig
Max. forgácslevétel	5 mm
Vastagsági gyalu	
Asztal hosszúság	600 mm
Gyalu szélesség	305 mm
Vastagsági átengedés, min./max.	5 - 180 mm
Max. forgácslevétel	2,5 mm
Előretolási sebesség	8 m/perc
Elszívó csatlakozó Ø	
Elszívó csatlakozó Ø	100 mm
Motor-leadási teljesítmény S ₁ 100%	2,2 kW (3,0 LE)
Motor-felvevő teljesítmény S ₆ 40%	3,0 kW (4,0 LE)
Feszültség	400 V
Gép méretei (H x Sz x Ma)	1300 x 900 x 1180 mm
Kb. súly	180 kg
Cikkszám	08-1041

Szállítható különartozék:

Gyalukés 310 x 30 x 3 mm, ár darabonként	15-1005	áfa nélkül
Gyalukés-beállítómérő HML	08-1500	
Spirálkéses gyalutengely 30 db HM fordítható lapkával	15-10810	
HM fordítható lapkák spirál-gyalutengelyhez (10 db)	15-1076	
Hosszlyukfúró-berendezés	08-1549	
Hosszlyukfúró-szett 6-részes balra forduló, 13 mm szár	16-2003	
Elszívóberendezés DC 300 / 400 V	12-2045	
Elszívóberendezés DC 400 / 400 V	12-2060	
Spirál-elszívó-tömlőcső diam. 100 mm (6 m)	12-1077	
Univerzális futómű MB 230	56-10700	
Waxilít-síkösítő anyag 1 kg, paszta	54-1000	
Bekapcsolási automatika ALV 10 / 1 M	12-1150	

A PT 310 kompakt egyengető és vastagsági gyalugép - 180 mm vastagsági átengedéssel - ideális deszkák, lécek és gerendák egzakt gyalulásához. Az opciósan kapható hosszlyukfúró-berendezés által pótlólagosan réselési és fúrési munkálatok végezhetőek el.

PT 310

Gyalugépek

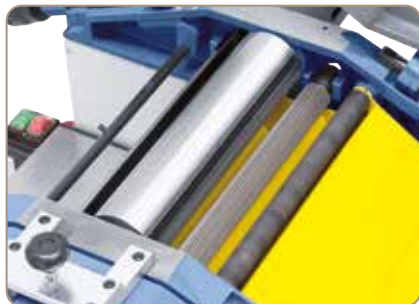

A hosszú egyengető-ütköző a nagy feltételekkel a nagy munkadarabok precíz megmunkálását biztosítja



A gyaluszerkezet egy dinamikusan kiegyensúlyozott 3-képes hengerből, egy be- és kihúzóhengerből, valamint masszív visszacsapódás elleni biztosítóból áll

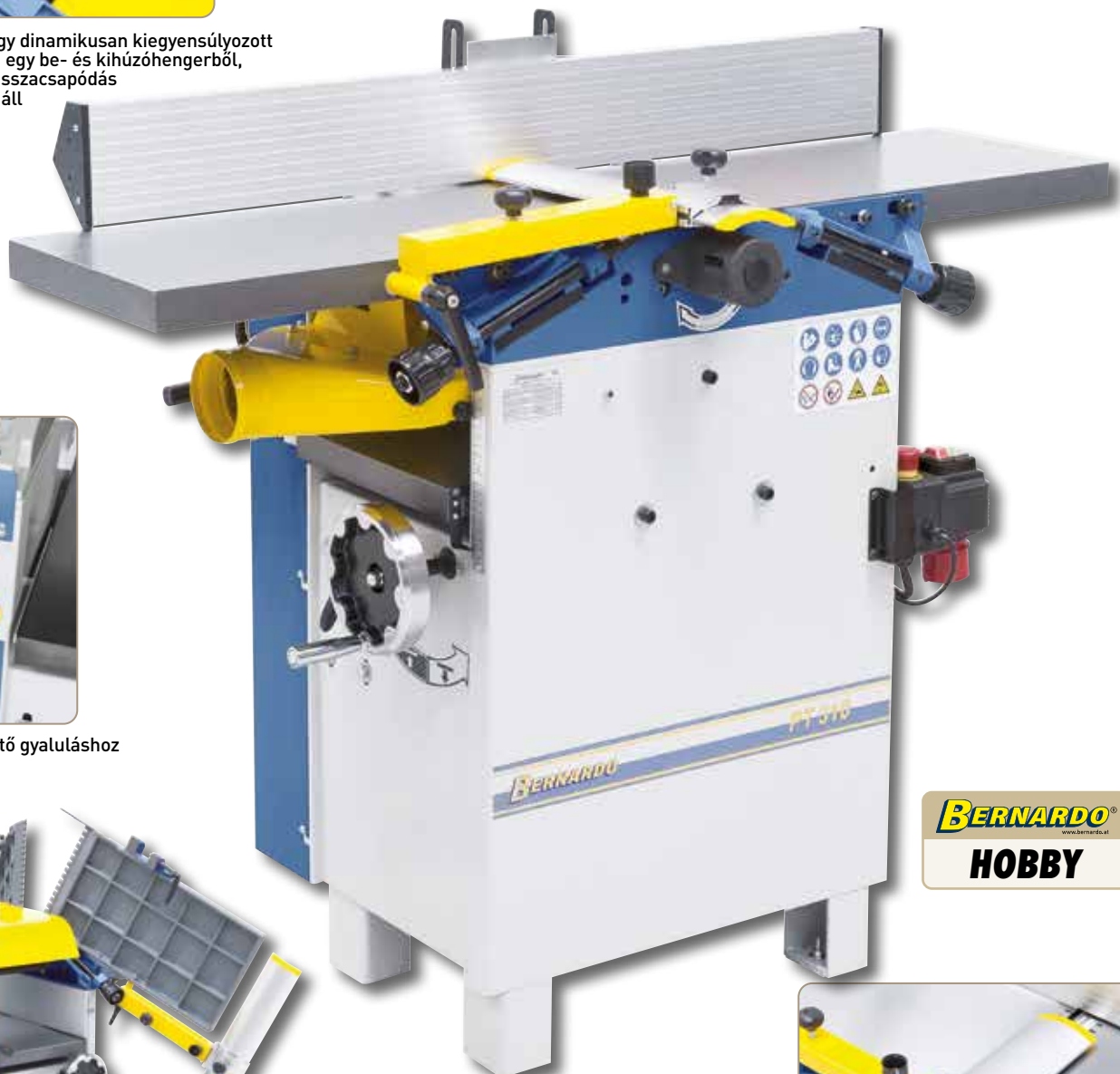

Előretolás egyengető gyaluláshoz kikapcsolható



Egyengetésről vastagsági gyalulásra történő egyszerű és gyors átalakítás a felnyitható egyengető asztalok által

TOP-ÁR!

BERNARDO
www.bernardo.at
HOBBY



Nagy biztonság az alkalmazó számára, köszönhetően számos védőberendezésnek

BERNARDO
www.bernardo.at

Egyengető- és vastagoló- gyalugép spirál gyalutengellyel

PT 310 S

- A zajterhelés csökkentése (kb. 50%) az alapfelszereltségben hozzátartozó spirálkéses gyalutengelynek köszönhetően, és akár 20-szoros vágóél-élettartam (a négyszeresen használható HM fordítható lapkák révén)
- A HM fordítható lapkák előnye: károsodás esetén az egyes késeket ki lehet cserélni, ill. megfordítani
- Integrált dönthető forgácskivető-fedél - csatlakozási átmérő 100 mm
- A keményfém élek kiszakadásmentes gyalulásról és tökéletes felületről gondoskodnak minden fafajtánál
- Felnyitható egyengető asztalok vastagsági gyalulásra történő gyors átszereléshez
- Stabil egyengető-ütköző prizmas vezetéssel, 90° -tól 45° -ig elfordítható
- Mindkét egyengető asztal finom-beállítással és zajtompító asztal-barázdáltsággal
- Gyalutengely-védelem CE-norma szerint a legnagyobb biztonságot nyújtja munka közben
- Vastagsági asztal központos oszlopvezetéssel és támasztással a pontossági gyalulásért
- Legjobb gyalulási eredmények az elcsavarodásmentes, szürkeöntvényből készült egyengető asztalok által



Az opcióként kapható hosszlyukfúró-berendezés ideális hosszlyukakhoz, csap és ferde lyukfuratokhoz

BERNARDO
www.bernardo.at

HOBBY

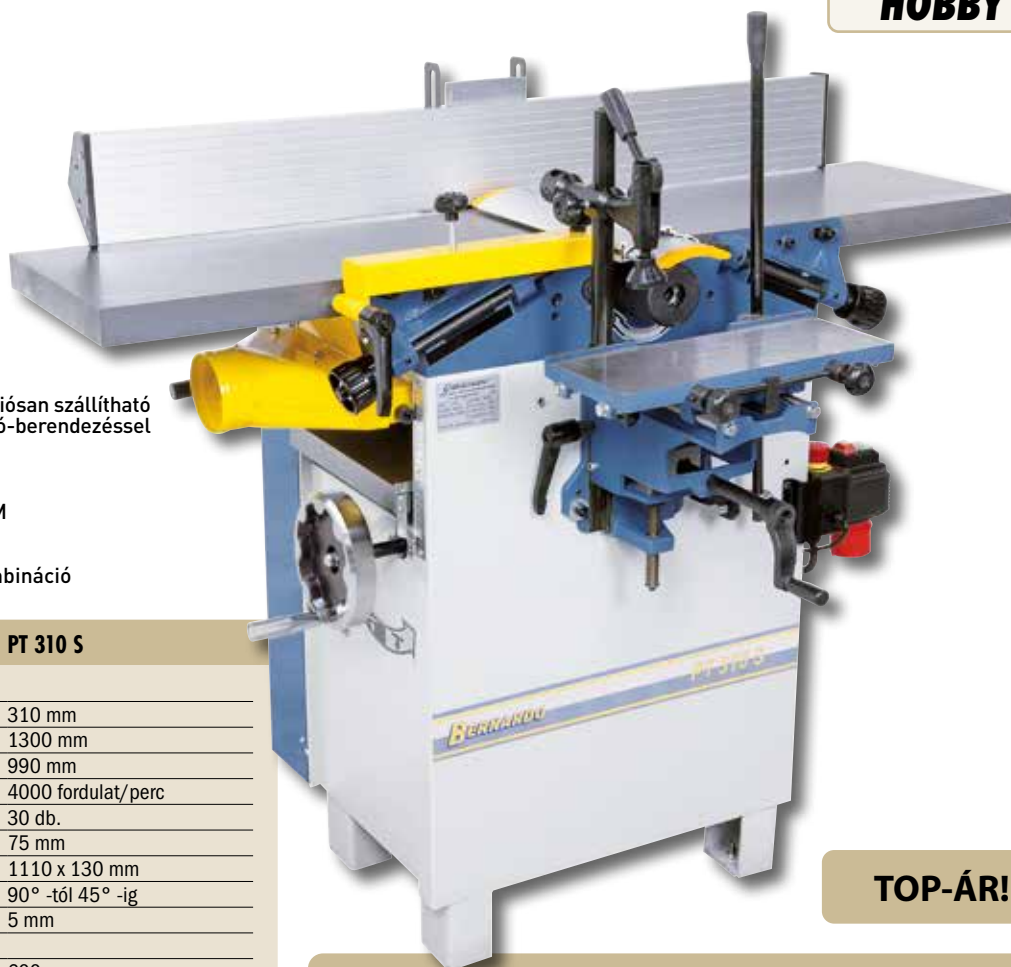

Ábra opcióként szállítható hosszlyukfúró-berendezéssel

Szállítási terjedelem:

- Spirálkéses gyalutengely 30 db HM fordítható lapkával
- Pót HM fordítható lapkák (5db)
- Kapcsoló-hálózati csatlakozó-kombináció
- Tolóléc

Műszaki adatok	PT 310 S
Egyengető gyalu	
Egyengető szélesség	310 mm
Asztal hosszúság	1300 mm
Asztal magasság	990 mm
Gyalutengely-fordulatszám	4000 fordulat/perc
HM fordítható lapkák	30 db.
Gyalutengely-átmérő	75 mm
Egyengető-ütköző	1110 x 130 mm
Elfordítható egyengető-ütköző	90° -tól 45° -ig
Max. forgácslevétel	5 mm
Vastagsági gyalu	
Asztal hosszúság	600 mm
Gyalu szélesség	305 mm
Vastagsági átengedés, min./max.	5 - 180 mm
Max. forgácslevétel	2,5 mm
Előretolási sebesség	8 m/min
Elszívó csatlakozó Ø	100 mm
Motor-leadási teljesítmény S ₁ 100%	2,2 kW (3,0 LE)
Motor-felvevő teljesítmény S ₆ 40%	3,0 kW (4,0 LE)
Feszültség	400 V
Gép méretei (H x Sz x Ma)	1300 x 900 x 1180 mm
Kb. súly	180 kg
Cikkszám	08-1039

Szállítható kiegészítők:

HM fordítható lapkák spirál-gyalutengelyhez (10 db)	Cikkszám	áfa nélkül
Pótcsavak spirálkéses gyalutengelyhez (10 db)	15-1076	
Forgatónyomatékos csavarhúzó, 6 Nm	15-1077	
Hosszlyukfúró-berendezés	15-1080	
Hosszlyukfúró-szett 6-részes balra forduló, 13 mm szár	08-1549	
Elszívóberendezés DC 300 / 400 V	16-2003	
Elszívóberendezés DC 400 / 400 V	12-2045	
Spirál-elszívó-tömlőcső diam. 100 mm (6 m)	12-2060	
Univerzális futómű MB 230	12-1077	
Waxillit-síkcsiszó anyag 1 kg, paszta	56-10700	
Bekapcsolási automatika ALV 10 / 1 M	54-1000	
	12-1150	

TOP-ÁR!

A PT 310 S kompakt egyengető és vastagsági gyalugép - 180 mm vastagsági átengedéssel - ideális deszkák, lécek és gerendák egzakt gyalulásához. Az opcionálisan kapható hosszlyukfúró-berendezés által pótlólagosan réselési és fúrási munkálatok végezhetőek el. A spirálkéses gyalutengelynek köszönhetően a gép további előnyei a csökkentett zajterhelés és optimális gyalulási eredmények.



A hosszú egyengető-ütköző a nagy feltételekkel a nagy munkadarabok precíz megmunkálását biztosítja

**Spirálkéses gyalutengely
alapfelszereltségben**



A gyaluszerkezet egy dinamikusan kiegyensúlyozott spirálkéses gyalutengelyből, egy behúzó- és kihúzó hengerből, valamint masszív visszaütés-védő berendezésből áll.



Vastagsági asztal szürkeöntvényből központos centrális oszloppal és támasztással, max. 180 mm magasságú munkadarabokhoz



Egyengetésről vastagsági gyalulásra történő egyszerű és gyors átalakítás a felnyitható egyengető asztalok által



Előretolás egyengető gyalulásához kikapcsolható

Egyengető és vastagsági gyalugép

ADM 300 ADM 300 V

- Felnyitható egyengető asztalok vastagsági gyalulásra történő gyors átállításához
- Integrált dönthető forgácskivető-fedél - csatlakozási átmérő 100 mm
- Mindkét egyengető asztal finom-beállítással és zajtompító asztal-barázdáltsággal
- Gondozást nem igénylő 4-képes henger gyalukéssel HSS-18%-minőségben
- Spirálfogazatú behúzóhenger a biztos és egyenletes munkadarab-előretolás érdekében
- Pontossági vastagoló gyalulás a vastagsági asztal által, központi oszlopvezetéssel és támasztással
- Oldalsó vezetékű egyengető ütköző, ezáltal a gép közvetlenül a falhoz állítható
- ADM 300 V modell fokozatmentesen beállítható előretolási sebességgel (1 - 10 m/perc)
- Sorozatszerűen gyalukés-beállítómérővel a gyalukések optimális beállításáért
- Erőátvivő hajtómotor nagy teljesítménytartománnyal



A hosszlyukfúró-berendezés ideális hosszlyukakhoz, csap- és ferde lyukfuratokhoz (opcionálisan), ...



A precíziósan csapágyazott 4-képes henger és a spirálfogazatú behúzóhenger által a legjobb eredmények célozhatók meg.



Az asztal-barázdáltság kombinációjában a lyukasztott forgácsvezető-bádoggal csekély zajterhelést eredményez.

**Fokozatmentes
előretolási sebesség**

ADM 300 V

BERNARDO®
www.bernardo.at
HOBBY

Szállítási terjedelem:

- Gyalukés HSS-minőségben
- Gyalukés-beállítómérő
- Integrált futómű
- Fokozatmentes előretoló (ADM 300 V)
- Digitális mutató vastagsági asztalhoz (ADM 300 V)
- Tolóléc



Műszaki adatok	ADM 300	ADM 300 V
Egyengető gyalu		
Egyengető szélesség	305 mm	305 mm
Asztal hosszúság	1510 mm	1510 mm
Asztal magasság	915 mm	915 mm
Gyalutengely-fordulatszám	5500 fordulat/perc	5500 ford./perc
Gyalukés	4 db.	4 db.
Gyalutengely-átmérő	78 mm	78 mm
Egyengető-ütköző	1105 x 155 mm	1105 x 155 mm
Elfordítható egyengető-ütköző	90° -tól 45° -ig	90° -tól 45° -ig
Max. forgácslevétel	3 mm	3 mm
Vastagsági gyalu		
Asztal hosszúság	585 mm	585 mm
Gyalu szélesség	300 mm	300 mm
Vastagsági átengedés, min./max.	3 - 220 mm	3 - 220 mm
Max. forgácslevétel	3 mm	3 mm
Előretolási sebesség	6,6 m/perc	1-10 m/perc, fokozat.
Elszívó csatlakozó Ø		
	100 mm	100 mm
Motor-leadási teljesítmény S₁ 100%		
	3,0 kW (4,0 LE)	3,0 kW (4,0 LE)
Motor-felvevő teljesítmény S₆ 40%		
	4,2 kW (5,7 LE)	4,2 kW (5,7 LE)
Feszültség	400 V	400 V
Gép méretei (H x Sz x Ma)	1700 x 790 x 1080 mm	1700 x 790 x 1080 mm
Kb. súly	280 kg	280 kg
Cikkszám	08-1085	08-1087A

Szállítható kiegészítők:

	Cikkszám	áfa nélkül
Gyalukés 305 x 25 x 3 mm, ár darabonként	15-1004	
Hosszlyukfúró-berendezés	08-1088	
Hosszlyukfúró-szett 6-részes balra forduló, 13 mm szár	16-2003	
Elszívőberendezés DC 300 / 400 V	12-2045	
Spirál-elszívó-tömlőcső diam. 100 mm (6 m)	12-1077	
Bekapcsolási automatika ALV 10 / 1 M	12-1150	
Waxilit-síkcsiszító anyag 1 kg, paszta	54-1000	

Optimális ár-teljesítmény aránnyal rendelkező gépek professzionális barkácsolók részére. Olyan követelmények, mint a stabilitás, rövid átszerelési idők és magas teljesítménytartomány ezeknél a gépeknél magától érthetődők. Az ADM 300 V modell pótlólag fokozatmentes előretolási sebességgel rendelkezik, ideális bármely munkadarabhoz való igazodáshoz.

ADM 300 ADM 300 V



Nagyon helytakarékos konstrukció az oldalt vezetett egyengető-ütköző által.

A hosszú feltétfelület által az alumíniumból álló egyengető-ütköző nagy és nehéz munkadarabok precíz vezetését teszi lehetővé.



Sorozatszerűen futóművel



Fokozatmentesen beállítható előretolási sebesség, optimális különböző munkadarabokhoz (ADM 300 V).

Sorozatszerűen digitális magasság-beállítással



Ergonómikusan elhelyezett kezelői alkotóelemek a kívánt forgácslevétel beállításához.

Egyengető és vastagsági gyalugép

AD 310

- Az egyengető asztalok a gép hátsó oldala felé nyitódnak, ezáltal lehetővé válik a helytakarékos felállítás
- Optimális munkaeredmények a precíziósan csapágyazott 4-képes henger nyugodt menete által
- Integrált dönthető forgácskivető-fedél - csatlakozási átmérő 100 mm
- Az egyengető asztalok duális felnyitása a maximális kezelői kényelemért
- A vastagsági asztal előretolás egyengető gyaluláskor kikapcsolható
- Galvanizált alumínium egyengető-ütköző, 90°-tól 45°-ra elfordítható
- Vastagsági asztal központi oszlopvezetéssel és támasztással a pontossági gyalulásért
- Legjobb gyalulási eredmények az elcsavarodásmentes, szürkeöntvényből készült egyengető asztalok által
- Számos védőberendezés: Be-Ki-kapcsoló alsófeszültség-kioldóval, gyalutengely-védelem CE szerint, végállskapcsoló a véletlen bekapcsolás ellen



Stabil vastagsági asztal szegnyereg-vezetéssel és támasztással deszkák, lécek, pallók, ... egzakt gyalulásához



Minimalizált zajterhelés a mindkét oldali asztal-barázdáltság alapján

A gyaluszerkezet egy dinamikusan kiegyensúlyozott 4-képes hengerből, egy be- és kihúzóhengerből, valamint masszív visszacsapódás elleni biztosítókból áll

4-képes henger sorozatszerűen

Szállítási terjedelem:

- Gyalukés HSS-minőségben
- Gyalukés-beállítómérő
- Tolóléc



Műszaki adatok

AD 310

Egyengető gyalu

Egyengető szélesség	310 mm
Asztal hosszúság	1610 mm
Asztal magasság	910 mm
Gyalutengely-fordulatszám	4300 fordulat/perc
Gyalukés	4 db.
Gyalutengely-átmérő	95 mm
Egyengető-ütköző	1110 x 150 mm
Elfordítható egyengető-ütköző	90° -tól 45° -ig
Max. forgácslevétel	3 mm

Vastagsági gyalu

Asztal hosszúság	750 mm
Gyalu szélesség	310 mm
Vastagsági átengedés, min./max.	5 - 225 mm
Max. forgácslevétel	5 mm
Előretolási sebesség	6 m/perc

Elszívőcsatlakozó Ø	100 mm
Motor-leadási teljesítmény S ₁ 100%	3,0 kW (4,0 LE)
Motor-felvétel teljesítmény S ₆ 40%	4,2 kW (5,7 LE)
Feszültség	400 V
Gép méretei (H x Sz x Ma)	1610 x 900 x 1150 mm
Kb. súly	295 kg
Cikkszám	08-1064

Szállítható kiegészítők:

Gyalukés 310 x 30 x 3 mm, ár darabonként	15-1005
Spirálkéses gyalutengely 52 db HM fordítható lapkával	15-10812
HM fordítható lapkák spirál-gyalutengelyhez (10 db)	15-1078
Hosszlyukfúró-berendezés	08-1068
Hosszlyukfúró-szett 6-részes balra forduló, 13 mm szár	16-2003
Elszívőberendezés DC 300 / 400 V	12-2045
Spirál-elszívó-tömlőcső diam. 100 mm (6 m)	12-1077
Bekapcsolási automatika ALV 10 / 1 M	12-1150
Waxilit-síkossító anyag 1 kg, paszta	54-1000

Cikkszám áfa nélkül

Optimális ár-teljesítmény aránnyal rendelkező gép a professzionális barkácsoló számára. Olyan követelmények, mint a stabilitás, magas teljesítménytartomány és biztonság ennél a modellenél magától érthetődők. A rövid átszerelési idő egyengetőről vastagsági gyalulásra, az egyengető asztalok duális felnyitórendszere által, egy további plusz ennél a gépnél.

AD 310

Gyalugépek



Hosszlyukfúró-berendezés opcionálisan kapható

A hosszú feltérfelület által az alumíniumból álló egyengető ütköző lehetővé teszi nagy és nehéz munkadarabok precíziós megmunkálását



A forgácslevétel gyors és egyszerű beállítása max. 3 mm-ig



Az egyengető asztalok
duális felnyitása

Top
ár

BERNARDO
www.bernardo.it
SEMIPROFESSIONAL



Az egyengető asztalok duális felnyitása a maximális kezelői kényelemért



Az opcionálisan kapható hosszlyukfúró-berendezés ideális hosszlyukakhoz, csap és ferde lyukfuratokhoz

BERNARDO
www.bernardo.it

Egyengető- és vastagoló- gyalugép spirál gyalutengellyel

AD 310 S

- A zajterhelés csökkentése (kb. 50%) az alapfelszereltségben hozzátartozó spirálkéses gyalutengelynek köszönhetően, és akár 20-szoros vágóél-élettartam (a négyszeresen használható HM fordítható lapkák révén)
- A HM fordítható lapkák előnye: károsodás esetén az egyes késeket ki lehet cserélni, ill. megfordítani
- Az egyengető asztalok a gép hátsó oldala felé nyitódnak, ezáltal lehetővé válik a helytakarékos felállítás
- Integrált dönthető forgácskivető-fedél - csatlakozási átmérő 100 mm
- A keményfém élek kiszakadásmentes gyalulásról és tökéletes felületről gondoskodnak minden fafajtnál
- Az egyengető asztalok duális felnyitása a maximális kezelői kényelemért
- Galvanizált alumínium egyengető-ütköző, 90°-tól 45°-ra elfordítható
- Vastagsági asztal központi oszlopvezetéssel és támasztással a pontossági gyalulásért
- Legjobb gyalulási eredmények az elcsavarodásmentes, szürkeöntvényből készült egyengető asztalok által
- Számos védőberendezés: Be-Ki-kapcsoló alsófeszültség-kioldóval, gyalutengely-védelem CE szerint, végálláskapcsoló a véletlen bekapcsolás ellen



A gyaluszerkezet egy dinamikusan kiegyensúlyozott spirálgyalu késtengelyből, egy behúzó- és kihúzó hengerből, valamint masszív visszaütés-védő berendezésből áll.



Stabil vastagsági asztal szegnyereg-vezetéssel és támasztással deszkák, lécek, pallók, ... egzakt gyalulásához

BERNARDO
www.bernardo.at
SEMIPROFESSIONAL

Spirálkéses gyalutengely
alapfelszereltségben



Szállítási terjedelem:

- Spirálkéses gyalutengely 56 db HM fordítható lapkával
- Pót HM fordítható lapkák (5db)
- Tolóléc

Műszaki adatok	AD 310 S
Egyengető gyalu	
Egyengető szélesség	310 mm
Asztal hosszúság	1610 mm
Asztal magasság	910 mm
Gyalutengely-fordulatszám	4300 fordulat/perc
HM fordítható lapkák	52 db.
Gyalutengely-átmérő	95 mm
Egyengető-ütköző	1110 x 150 mm
Elfordítható egyengető-ütköző	90° -tól 45° -ig
Max. forgácslevétel	3 mm
Vastagsági gyalu	
Asztal hosszúság	750 mm
Gyalu szélesség	310 mm
Vastagsági átengedés, min./max.	5 - 225 mm
Max. forgácslevétel	5 mm
Előretolási sebesség	6 m/min
Elszívőcsatlakozó Ø	
Elszívőcsatlakozó Ø	100 mm
Motor-leadási teljesítmény S ₁ 100%	3,0 kW (4,0 LE)
Motor-felvevő teljesítmény S ₆ 40%	3,0 kW (4,0 LE)
Feszültség	400 V
Gép méretei (H x Sz x Ma)	1610 x 900 x 1150 mm
Kb. súly	295 kg
Cikkszám	08-1066

Szállítható kiegészítők:

HM fordítható lapkák spirál-gyalutengelyhez (10 db)	Cikkszám	15-1078	áfa nélkül
Pótcsavak spirálkéses gyalutengelyhez (10 db)		15-1079	
Forgatónyomatékos csavarhúzó, 6 Nm		15-1080	
Hosszlyukfúró-berendezés		08-1068	
Hosszlyukfúró-szett 6-részes balra forduló, 13 mm szár		16-2003	
Elszívőberendezés DC 300 / 400 V		12-2045	
Spirál-elszívó-tömlőcső diam. 100 mm (6 m)		12-1077	
Bekapcsolási automatika ALV 10 / 1 M		12-1150	
Waxilit-síkossító anyag 1 kg, paszta		54-1000	

Optimális ár-értékarányú gép a professzionális barkácsolók részére. Ennél a modellnél magától értetődő követelmény a stabilitás, a magas teljesítménytartalék és a biztonság. A simítóasztal kettős felhajtásával az egyengetésről vastagolásra való rövid átszerelési idő, valamint a spirálkéses gyalutengelynek köszönhető csökkentett zajterhelés és optimális gyalulási eredmények a gép további előnyei.

AD 310 S



A forgácslevétel gyors és egyszerű beállítása max. 3 mm-ig

Hosszlyukfúró-berendezés opciósan kapható

A hosszú feltétfelület által az alumíniumból álló egyengető ütköző lehetővé teszi nagy és nehéz munkadarabok precíziós megmunkálását



Az egyengető asztalok duális felnyitása

**Top
ár**



Az egyengető asztalok duális felnyitása a maximális kezelői kényelemért



Az opciósan kapható hosszlyukfúró-berendezés ideális hosszlyukakhoz, csap és ferde lyukfuratokhoz

Egyengető és vastagsági gyalugép

FS 410 P

- Az egyengető asztalok a gép hátsó oldala felé nyitódnak, ezáltal a helytakarékos felállítás lehetővé válik
- Integrált dönthető forgácskivető-fedél, csatlakozási átmérő 100 mm
- Digitális mutató a kézikeréken 1/10 mm beosztással az egzakt vastagsági asztal beállításért
- Galvanizált alumínium egyengető-ütköző, 90°-ról 45°-ra elfordítható
- Erőátvitelő hajtómotor az optimális gyalulási eredményekért
- A kívánt forgácslevétel gyors és egyszerű beállítása
- Az egyengető asztalok egyidejű felnyitása a villámgyors átszerelésért egyengetésről vastagsági gyalulásra
- Ergonomikusan elhelyezett kapcsolási és kezelői alkotóelemek
- Számos védőberendezés: Be-Ki-kapcsoló alsófeszültség-kioldóval, gyalutengelyvédelem CE szerint, végálláskapcsoló a véletlen bekapcsolás ellen
- Precíziósan csapágyazott 3-kékes henger HSS-gyalukéssel



Stabil vastagsági asztal szegnyereg-vezetéssel és támasztással deszkák, lécek, pallók, ... egzakt gyalulásához



A vastagsági asztal magasságának beállítása digitális mutató segítségével történik 1/10 mm pontosan

Sorozatszerűen digitális magasság-beállítással



Az egyengető asztalok duális felnyitása a maximális kezelői kényelemért

ÚJ

Szállítási terjedelem:

- Gyalukés HSS-minőségben
- Gyalukés-beállítómérő
- Digitális mutató a vastagsági asztalhoz
- Görgős asztalhosszabbítóval
- Tolóléc

Műszaki adatok	FS 410 P
Egyengető gyalu	
Egyengető szélesség	410 mm
Asztal hosszúság	1685 mm
Asztal magasság	850 mm
Gyalutengely-fordulatszám	4300 fordulat/perc
Gyalukés	3 db.
Gyalutengely-átmérő	70 mm
Egyengető-ütköző	1115 x 150 mm
Elfordítható egyengető-ütköző	90° -tól 45° -ig
Max. forgácslevétel	3,5 mm
Vastagsági gyalu	
Asztal hosszúság	995* mm
Gyalu szélesség	410 mm
Vastagsági átengedés, min./max.	5 - 240 mm
Max. forgácslevétel	4,5 mm
Előretolási sebesség	5,4 m/min
Elszívó csatlakozó Ø	
Elszívó csatlakozó Ø	100 mm
Motor-leadási teljesítmény S ₁ 100%	3,0 kW (4,0 LE)
Motor-felvevő teljesítmény S ₆ 40%	4,2 kW (5,7 LE)
Feszültség	400 V
Gép méretei (H x Sz x Ma)	1685x 990 x 1010 mm
Kb. súly	261 kg
Cikkszám	08-1057

* asztalhosszabbítóval

Szállítható kiegészítők:

	Cikkszám	áfa nélkül
Gyalukés 410 x 30 x 3 mm, ár darabonként	15-1016	
Gyalukés-beállítómérő HML	08-1500	
Spirálkéses gyalutengely 72 db HM fordítható lapkával	15-10811	
HM fordítható lapkák spirál-gyalutengelyhez (10 db)	15-1078	
Hosszlyukfúró-berendezés v	08-10680	
Hosszlyukfúró-szett 6-részes balra forduló, 13 mm szár	16-2003	
Elszívőberendezés DC 300 / 400 V	12-2045	
Elszívőberendezés DC 450 CF / 400 V	12-2095	
Spirál-elszívó-tömlőcső diam. 100 mm (6 m)	12-1077	
Bekapcsolási automatika ALV 10 / 1 M	12-1150	
Univerzális futómű MB 230	56-10700	
Waxilit-síkcsiszító anyag 1 kg, paszta	54-1000	

Az FS 410 P kombinált egyengető- és vastagológyalu kedvező ár-értékarányával tökéletesen megfelel a profi alkalmazók igényeinek. Ennél a gépnél magától értetődő követelmény a stabilitás, a rövid átszerelési idő és a magas teljesítménytartalék. A simítóasztal kettős felhajtásával a vastagolásra átszerelés ideje jelentősen lecsökken.

FS 410 P

Gyalugépek



A forgácslevétel gyors és egyszerű beállítása max. 3,5 mm-ig

A hosszú feltétfelület által az alumíniumból álló egyengető ütköző lehetővé teszi nagy és nehéz munkadarabok precíziós megmunkálását



Az egyengető asztalok duális felnyitása



A stabil gyaluegység a precíziósan csapágyazott 3-kései hengerrel a legjobb gyalulási eredményeket biztosítja



Hosszlyukfúró-berendezés opcióan kapható

Az erősen bordázott szürkeöntvényből készült hosszú egyengető, ill. a vastagsági gyaluasztal által hosszú munkadarabok esetén precíz megmunkálás válik lehetővé



Az egyengető-ütköző precíz prizmás vezetés által állítható be a kívánt helyzetbe

BERNARDO
www.bernardo.at
SEMIPROFESSIONAL

BERNARDO
www.bernardo.at

Egyengető- és vastagoló- gyalugép spirál gyalutengellyel

FS 410 PS

- A zajterhelés csökkentése (kb. 50%) az alapfelszereltségben hozzátartozó spirálkéses gyalutengelynek köszönhetően, és akár 20-szoros vágóél-élettartam (a négyszeresen használható HM fordítható lapkák révén)
- A HM fordítható lapkák előnye: károsodás esetén az egyes késeket ki lehet cserélni, ill. megfordítani
- Az egyengető asztalok a gép hátsó oldala felé nyitódnak, ezáltal a helytakarékos felállítás lehetővé válik
- A keményfém élek kiszakadásmentes gyalulásról és tökéletes felületről gondoskodnak minden fafajtánál
- Integrált dönthető forgácskivető-fedél, csatlakozási átmérő 100 mm
- Digitális mutató a kézikeréken 1/10 mm beosztással az egzakt vastagsági asztal beállításért
- Galvanizált alumínium egyengető-ütköző, 90°-ról 45°-ra elfordítható
- Erőátvitvő hajtómotor az optimális gyalulási eredményekért
- A kívánt forgácslevétel gyors és egyszerű beállítása
- Számos védőberendezés: Be-Ki-kapcsoló alsófeszültség-kioldóval, gyalutengelyvédelem CE szerint, végállskapcsoló a véletlen bekapcsolás ellen
- Az egyengető asztalok egyidejű felnyitása a villámgyors átszerelésért egyengetésről vastagsági gyalulásra



A vastagsági asztal magasságának beállítása digitális mutató segítségével történik 1/10 mm pontosan

BERNARDO®
www.bernardo.at
SEMIPROFESSIONAL

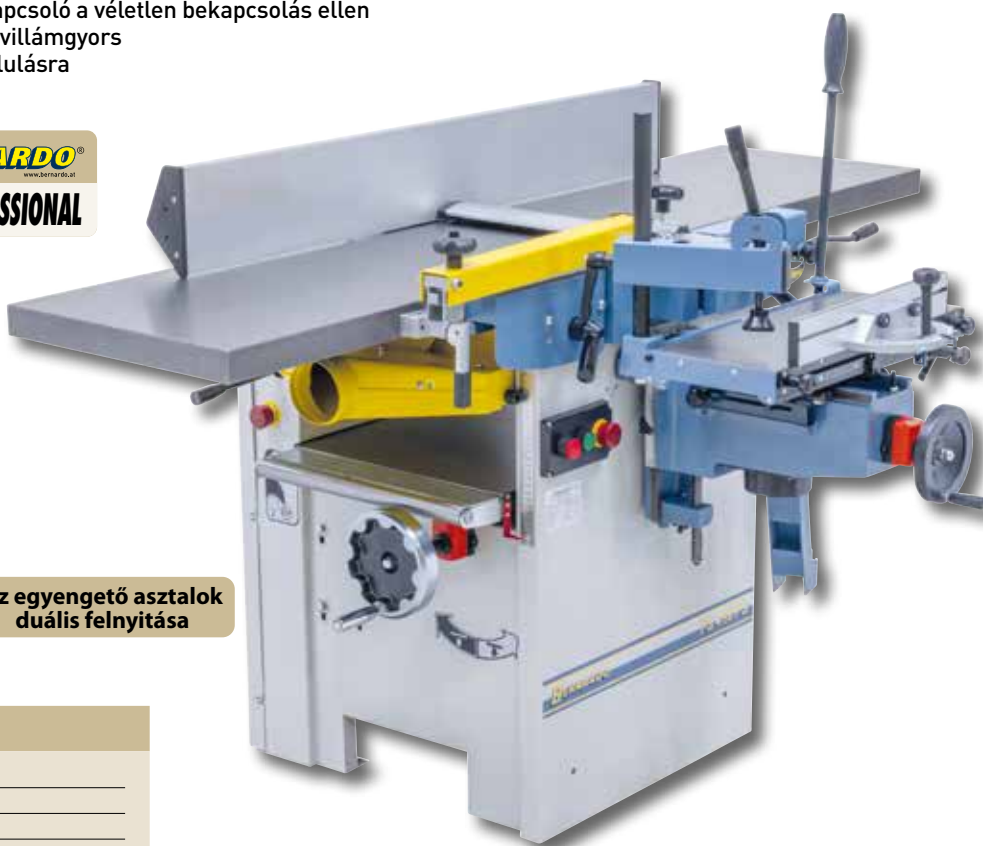

Sorozatszerűen digitális magasság-beállítással

Az egyengető asztalok duális felnyitása

Műszaki adatok

FS 410 PS

Egyengető gyalu

Egyengető szélesség	410 mm
Asztal hosszúság	1685 mm
Asztal magasság	850 mm
Gyalutengely-fordulatszám	4300 fordulat/perc
HM fordítható lapkák	72 db.
Gyalutengely-átmérő	70 mm
Egyengető-ütköző	1115 x 150 mm
Elfordítható egyengető-ütköző	90° -tól 45° -ig
Max. forgácslevétel	3,5 mm

Vastagsági gyalu

Asztal hosszúság	995* mm
Gyalu szélesség	410 mm
Vastagsági átengedés, min./max.	5 - 240 mm
Max. forgácslevétel	4,5 mm
Előretolási sebesség	5,4 m/min

Elszívócsatlakozó Ø	100 mm
Motor-leadási teljesítmény S ₁ 100%	3,0 kW (4,0 LE)
Motor-felvevő teljesítmény S ₆ 40%	4,2 kW (5,7 LE)
Feszültség	400 V
Gép méretei (H x Sz x Ma)	1685x 990 x 1010 mm
Kb. súly	261 kg
Cikkszám	08-1058

* asztalhosszabbítással

Szállítási terjedelem:

- Spirálkéses gyalutengely 72 db HM fordítható lapkával
- Pót HM fordítható lapkák (5db)
- Digitális mutató vastagsági asztalhoz
- Görgős asztalhosszabbítással
- Tolóléc

Szállítható kiegészítők:

HM fordítható lapkák spirál-gyalutengelyhez (10 db)	15-1078
Pótcsvarek spirálkéses gyalutengelyhez (10 db)	15-1077
Forgatónyomatékos csavarhúzó, 6 Nm	15-1080
Hosszlyukfúró-berendezés	08-10680
Hosszlyukfúró-szett 6-részes balra forduló, 13 mm szár	16-2003
Elszívőberendezés DC 300 / 400 V	12-2045
Elszívőberendezés DC 450 CF / 400 V	12-2095
Spirál-elszívó-tömlőcső diam. 100 mm (6 m)	12-1077
Bekapcsolási automatika ALV 10 / 1 M	12-1150
Univerzális futómű MB 230	56-10700
Waxilit-sikósító anyag 1 kg, paszta	54-1000

Cikkszám áfa nélkül

A FS 410 PS kompakt egyengető és vastagsági gyalugép - 240 mm-es vastagsági átengedéssel - ideális deszkák, lécek és gerendák egzakt gyalulásához. Az opciósan kapható hosszlyukfúró-berendezés által pótlólagosan réselési és fúrési munkálatok végezhetőek el. A spirálkéses gyalutengelynek köszönhetően a gép további előnyei a csökkentett zajterhelés és optimális gyalulási eredmények.

FS 410 PS



A forgácslevétel gyors és egyszerű beállítása max. 3,5 mm-ig

A hosszú feltétfelület által az alumíniumból álló egyengető ütköző lehetővé teszi nagy és nehéz munkadarabok precíziós megmunkálását



ÚJ



A precíziósan csapágyazott spirálkéses gyalutengellyel ellátott stabil gyaluegység a legjobb gyalulási eredményről gondoskodik.

Hosszlyukfúró-berendezés opciósan kapható



Az egyengető-ütköző precíz prizmás vezetés által állítható be a kívánt helyzetbe



Az erősen bordázott szürkeöntvényből készült hosszú egyengető, ill. a vastagsági gyalusztal által hosszú munkadarabok esetén precíz megmunkálás válik lehetővé

Egyengető és vastagsági gyalugép

PT 410

- Stabil egyengető-ütköző prizmas vezetéssel, 90° -tól 45° -ig elfordítható
- Gondozást nem igénylő 4-késcs henger gyalukéssel HSS-minőségben
- Felnyitható egyengető asztalok vastagsági gyalulásra történő gyors átszereléshez
- Mindkét egyengető asztal finom-beállítással és zajtompító asztal-barázdáltsággal
- Integrált dönthető forgácskivető-fedél - csatlakozási átmérő 100 mm
- Előretolás egyengető gyalulásnál kikapcsolható
- Kapcsoló-hálózati csatlakozó-kombináció motorfékkel
- Legjobb gyalulási eredmények az elcsavarodásmentes, szürkeöntvény egyengető asztalok által
- Gyalutengely-védelem CE-norma szerint a legnagyobb biztonságot nyújtja munka közben
- Vastagsági asztal központos oszlopvezetéssel és támasztással a pontossági gyalulásért



Az egyengető asztalok szürkeöntvényből, csiszolt felülettel biztosítják a munkadarab optimális síklási tulajdonságát



A precíziósan csapágyazott 4-késcs henger és az egyenes fogazatú behúzóhenger által a legjobb gyalulási eredmények elérhetőek.

4-késcs henger sorozatszerűen

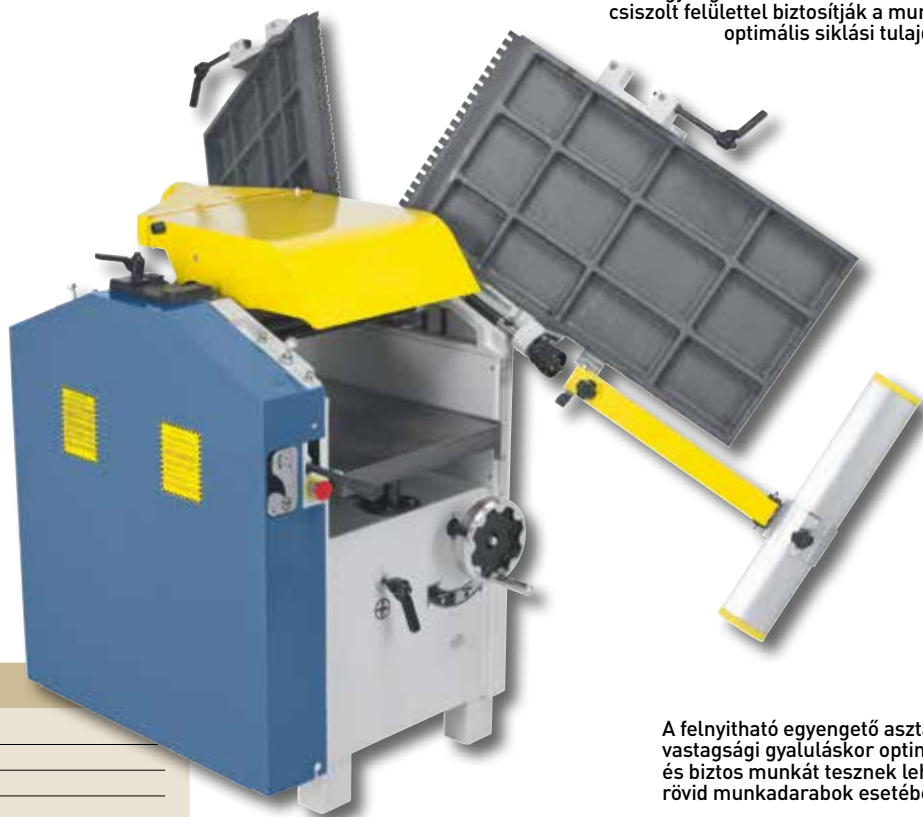

A felnyitható egyengető asztalok vastagsági gyalulásakor optimális és biztos munkát tesznek lehetővé, rövid munkadarabok esetében is

Műszaki adatok

PT 410

Egyengető gyalu

Egyengető szélesség	410 mm
Asztal hosszúság	1600 mm
Asztal magasság	920 mm
Gyalutengely-fordulatszám	4000 fordulat/perc
Gyalukés	4 db.
Gyalutengely-átmérő	95 mm
Egyengető-ütköző	1120 x 130 mm
Elfordítható egyengető-ütköző	90° -tól 45° -ig
Max. forgácslevétel	5 mm

Vastagsági gyalu

Asztal hosszúság	750 mm
Gyalu szélesség	410 mm
Vastagsági átengedés, min./max.	4 - 220 mm
Max. forgácslevétel	2,5 mm
Előretolási sebesség	8 m/perc

Elszívő csatlakozó Ø	100 mm
Motor-leadási teljesítmény S ₁ 100%	3,0 kW (4,0 LE)
Motor-felvevő teljesítmény S ₆ 40%	4,2 kW (5,7 LE)
Feszültség	400 V
Gép méretei (H x Sz x Ma)	1610 x 1050 1100 mm
Kb. súly	340 kg
Cikkszám	08-1061

Szállítási terjedelem:

- Gyalukés HSS-minőségben
- Gyalukés-beállítómérő
- Kapcsoló-hálózati csatlakozó-kombináció
- Tolóléc

Szállítható kiegészítők:

Szállítható kiegészítők:	Cikkszám	Áfa nélkül
Gyalukés 410 x 30 x 3 mm, ár darabonként	15-1016	
Gyalukés-beállítómérő HML	08-1500	
Spirálkéses gyalutengely 72 db HM fordítható lapkával	15-10811	
HM fordítható lapkák spirál-gyalutengelyhez (10 db)	15-1078	
Hosszlyukfúró-berendezés	08-1550	
Hosszlyukfúró-szett 6-részes balra forduló, 13 mm szár	16-2003	
Elszívőberendezés DC 300 / 400 V	12-2045	
Elszívőberendezés DC 400 / 400 V	12-2060	
Spirál-elcsúszó-tömlőcső diam. 100 mm (6 m)	12-1077	
Bekapcsolási automatika ALV 10 / 1 M	12-1150	
Bekapcsolási automatika ALV 2 / M 230 - 230 V	12-1152	
Waxilit-síkító anyag 1 kg, paszta	54-1000	

A PT 410 kompakt egyengető és vastagsági gyalugép - 220 mm-es vastagsági átengedéssel - ideális deszkák, lécek és gerendák egzakt gyalulásához. Az opciósan kapható hosszlyukfúró-berendezés által pótlólagosan réselési és fúrési munkálatok végezhetőek el.

PT 410

Gyalugépek



Az egyengető-ütköző precíz prizmás vezetés által állítható be a kívánt helyzetbe

Mindkét egyengető asztal zajtompító barázdáltsággal



BERNARDO[®]
www.bernardo.at
HOBBY

TOP-ÁR!

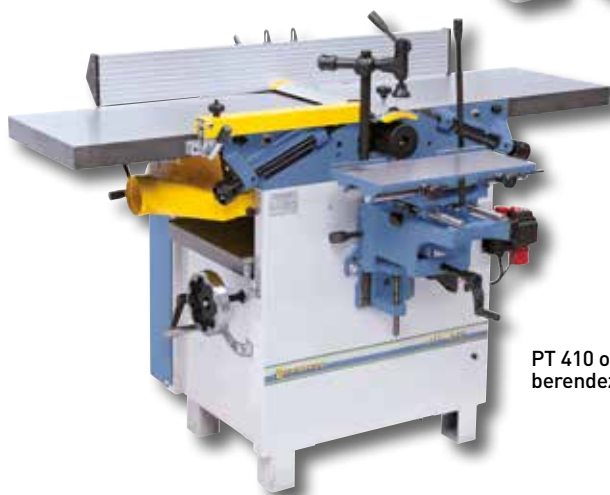

PT 410 opció hosszlyukfúró-berendezéssel



A hosszlyukfúró-berendezés ideális hosszlyukakhoz, csap és ferde lyukfuratokhoz, ...

BERNARDO[®]
www.bernardo.at

Egyengető- és vastagoló- gyalugép spirál gyalutengellyel

PT 410 S

- A zajterhelés csökkentése (kb. 50%) az alapfelszereltségben hozzátartozó spirálkéses gyalutengelynek köszönhetően, és akár 20-szoros vágóél-élettartam (a négyszeresen használható HM fordítható lapkák révén)
- A HM fordítható lapkák előnye: károsodás esetén az egyes késeket ki lehet cserélni, ill. megfordítani
- Stabil egyengető-ütköző prizmas vezetéssel, 90° -tól 45° -ig elfordítható
- A keményfém élek kiszakadásmentes gyalulásról és tökéletes felületről gondoskodnak minden fafajtánál
- Felnyitható egyengető asztalok vastagsági gyalulásra történő gyors átszereléshez
- Mindkét egyengető asztal finom-beállítással és zajtompító asztal-barázdáltsággal
- Integrált dönthető forgácskivető-fedél - csatlakozási átmérő 100 mm
- Legjobb gyalulási eredmények az elcsavarodásmentes, szürkeöntvény egyengető asztalok által
- Gyalutengely-védelem CE-norma szerint a legnagyobb biztonságot nyújtja munka közben
- Vastagsági asztal központos oszlopvezetéssel és támasztással a pontossági gyalulásért



A precíziós csapágyazású spirálkéses gyalutengelynek és az egyenesen fogazott behúzóhengernek köszönhetően a legjobb gyalulási minőség érhető el.

Szállítási terjedelem:

- Spirálkéses gyalutengely 72 db HM fordítható lapkával
- Pót HM fordítható lapkák (5db)
- Kapcsoló-hálózati csatlakozó-kombináció
- Tolóléc



A felnyitható egyengető asztalok vastagsági gyalulásakor optimális és biztos munkát tesznek lehetővé, rövid munkadarabok esetében is

Műszaki adatok

PT 410 S

Egyengető gyalu

Egyengető szélesség	410 mm
Asztal hosszúság	1600 mm
Asztal magasság	920 mm
Gyalutengely-fordulatszám	4000 fordulat/perc
HM fordítható lapkák	72 db.
Gyalutengely-átmérő	95 mm
Egyengető-ütköző	1120 x 130 mm
Elfordítható egyengető-ütköző	90° -tól 45° -ig
Max. forgácslevétel	5 mm

Vastagsági gyalu

Asztal hosszúság	750 mm
Gyalu szélesség	410 mm
Vastagsági átengedés, min./max.	4 - 220 mm
Max. forgácslevétel	2,5 mm
Előretolási sebesség	8 m/perc

Elszívó csatlakozó Ø	100 mm
Motor-leadási teljesítmény S ₁ 100%	3,0 kW (4,0 LE)
Motor-felvevő teljesítmény S ₆ 40%	4,2 kW (5,7 LE)
Feszültség	400 V
Gép méretei (H x Sz x Ma)	1610 x 1050 1100 mm
Kb. súly	340 kg
Cikkszám	08-1063

Spirálkéses gyalutengely alapfelszereltségben

Szállítható külön tartozék:

HM fordítható lapkák spirál-gyalutengelyhez (10 db)	Cikkszám	áfa nélkül
Pótcsavak spirálkéses gyalutengelyhez (10 db)	15-1078	
Forgatónyomatékos csavarhúzó, 6 Nm	15-1079	
Hosszlyukfúró-berendezés	15-1080	
Hosszlyukfúró-szett 6-részes balra forduló, 13 mm szár	08-1550	
Elszívóberendezés DC 300 / 400 V	16-2003	
Elszívóberendezés DC 400 / 400 V	12-2045	
Spirál-elszívó-tömlőcső diam. 100 mm (6 m)	12-2060	
Bekapcsolási automatika ALV 10 / 1 M	12-1077	
Bekapcsolási automatika ALV 2 / M 230 - 230 V	12-1150	
Waxilit-síkossító anyag 1 kg, paszta	12-1152	
	54-1000	

A PT 410 S kompakt egyengető és vastagsági gyalugép - 220 mm-es vastagsági átengedéssel - ideális deszkák, lécek és gerendák egzakt gyalulásához. Az opciósan kapható hosszlyukfúró-berendezés által pótlólagosan réselési és fúrási munkálatok végezhetők el. A spirálkéses gyalutengelynek köszönhetően a gép további előnyei a csökkentett zajterhelés és optimális gyalulási eredmények.

PT 410 S



Az egyengető-ütköző precíz prizmás vezetés által állítható be a kívánt helyzetbe

Az egyengető asztalok szürkeöntvényből, csiszolt felülettel biztosítják a munkadarab optimális siklási tulajdonságát



BERNARDO®
www.bernardo.at
HOBBY

TOP-ÁR!



PT 410 S opcióssal hosszlyukfúró-berendezéssel



A hosszlyukfúró-berendezés ideális hosszlyukakhoz, csap és ferde lyukfuratokhoz, ...

Egyengető és vastagsági gyalugép

AD 410

- Az egyengető asztalok a gép hátsó oldala felé nyitódnak, ezáltal lehetővé válik a helytakarékos felállítás
- Optimális munkaeredmények a precíziósan csapágyazott 4-késes henger nyugodt menete által
- Integrált dönthető forgácskivető-fedél - csatlakozási átmérő 100 mm
- Az egyengető asztalok duális felnyitása a maximális kezelői kényelemért
- A vastagsági asztal előretolás egyengető gyaluláskor kikapcsolható
- Galvanizált alumínium egyengető-ütköző, 90°-tól 45°-ra elfordítható
- Vastagsági asztal központi oszlopvezetéssel és támasztással a pontossági gyaluláért
- Legjobb gyalulási eredmények az elcsavarodásmentes, szürkeöntvényből készült egyengető asztalok által
- Számos védőberendezés: Be-Ki-kapcsoló alsófeszültség-kioldóval, gyalutengely-védelem CE szerint, végálláskapcsoló a véletlen bekapcsolás ellen



Stabil vastagsági asztal szegnyereg-vezetéssel és támasztással deszkák, lécek, pallók, ... egzakt gyalulásához



Minimalizált zajterhelés a mindkét oldali asztal-barázdáltság alapján

A gyaluszerkezet egy dinamikusan kiegyensúlyozott 4-késes hengerből, egy be- és kihúzóhengerből, valamint masszív visszacsapódás elleni biztosítókból áll

4-késes henger sorozatszerűen

Szállítási terjedelem:

- Gyalukés HSS-minőségben
- Gyalukés-beállítómérő
- Tolóléc

Műszaki adatok	AD 410
Egyengető gyalu	
Egyengető szélesség	410 mm
Asztal hosszúság	1685 mm
Asztal magasság	920 mm
Gyalutengely-fordulatszám	4300 fordulat/perc
Gyalukés	4 db.
Gyalutengely-átmérő	95 mm
Egyengető-ütköző	1110 x 150 mm
Elfordítható egyengető-ütköző	90° -tól 45° -ig
Max. forgácslevétel	3 mm
Vastagsági gyalu	
Asztal hosszúság	750 mm
Gyalu szélesség	410 mm
Vastagsági átengedés, min./max.	4 - 220 mm
Max. forgácslevétel	5 mm
Előretolási sebesség	6 m/perc
Elszívócsatlakozó Ø	
Elszívócsatlakozó Ø	100 mm
Motor-leadási teljesítmény S ₁ 100%	3,0 kW (4,0 LE)
Motor-feltevő teljesítmény S ₆ 40%	4,2 kW (5,7 LE)
Feszültség	400 V
Gép méretei (H x Sz x Ma)	1685 x 1045 x 1100 mm
Kb. súly	340 kg
Cikkszám	08-1067



Az egyengető asztalok duális felnyitása a maximális kezelői kényelemért

Szállítható külön tartozékok:

- Gyalukés 410 x 30 x 3 mm, ár darabonként
- Spirálkéses gyalutengely 72 db HM fordítható lapkával
- HM fordítható lapkák spirál-gyalutengelyhez (10 db)
- Hosszlyukfúró-berendezés
- Hosszlyukfúró-szett 6-részes balra forduló, 13 mm szár
- Elszívóberendezés DC 300 / 400 V
- Spirál-elszívó-tömlőcső diam. 100 mm (6 m)
- Bekapcsolási automatika ALV 10 / 1 M
- Waxilit-síkossító anyag 1 kg, paszta

Cikkszám áfa nélkül

- 15-1016
- 15-10811
- 15-1078
- 08-1068
- 16-2003
- 12-2045
- 12-1077
- 12-1150
- 54-1000

Az AD 410 kombinált egyengető- és vastagológyalu kedvező ár-értékarányával tökéletesen megfelel a profi alkalmazók igényeinek. Ennél a gépnél magától értetődő követelmény a stabilitás, a rövid átszerelési idő és a magas teljesítménytartalék. A simítóasztal kettős felhajtásával a vastagolásra átszerelés ideje jelentősen lecsökken.

AD 410

Gyalugépek



A forgácslevétel gyors és egyszerű beállítása max. 3 mm-ig

Hosszlyukfúró-berendezés opciósan kapható

A hosszú feltéfelület által az alumíniumból álló egyengető ütköző lehetővé teszi nagy és nehéz munkadarabok precíziós megmunkálását



Az egyengető asztalok duális felnyitása

Top ár

BERNARDO®
www.bernardo.at
SEMIPROFESSIONAL



Integrált dönthető forgácskivető fedél - csatlakozási átmérő 100 mm



Előretolás egyengető gyaluláshoz kikapcsolható



Az opciósan kapható hosszlyukfúró-berendezés ideális hosszlyukakhoz, csap és ferde lyukfuratokhoz

BERNARDO®
www.bernardo.at

Egyengető- és vastagoló- gyalugép spirál gyalutengellyel

AD 410 S

- A zajterhelés csökkentése (kb. 50%) az alapfelszereltségben hozzátartozó spirálkéses gyalutengelynek köszönhetően, és akár 20-szoros vágóél-élettartam (a négyszeresen használható HM fordítható lapkák révén)
- A HM fordítható lapkák előnye: károsodás esetén az egyes késeket ki lehet cserélni, ill. megfordítani
- Az egyengető asztalok a gép hátsó oldala felé nyitódnak, ezáltal lehetővé válik a helytakarékos felállítás
- A keményfém élek kiszakadásmentes gyalulásról és tökéletes felületről gondoskodnak minden fafajtánál
- Az egyengető asztalok duális felnyitása a maximális kezelői kényelemért
- A vastagsági asztal előretolás egyengető gyaluláskor kikapcsolható
- Galvanizált alumínium egyengető-ütköző, 90°-tól 45°-ra elfordítható
- Vastagsági asztal központi oszlopvezetéssel és támasztással a pontossági gyalulásért
- Legjobb gyalulási eredmények az elcsavarodásmentes, szürkeöntvényből készült egyengető asztalok által
- Számos védőberendezés: Be-Ki-kapcsoló alsófeszültség-kioldóval, gyalutengely-védelem CE szerint, végálláskapcsoló a véletlen bekapcsolás ellen



Stabil vastagsági asztal szegnyereg-vezetéssel és támasztással az egzaktsági gyalulásához

A gyaluszerkezet egy dinamikusan kiegyensúlyozott spirálkéses gyalutengelyből, egy behúzó- és kihúzó hengerből, valamint masszív visszaütés-védő berendezésből áll.

Szállítási terjedelem:

- Spirálkéses gyalutengely 72 db HM fordítható lapkával
- Pót HM fordítható lapkák (5db)
- Tolóléc

Műszaki adatok	AD 410 S
Egyengető gyalu	
Egyengető szélesség	410 mm
Asztal hosszúság	1685 mm
Asztal magasság	920 mm
Gyalutengely-fordulatszám	4300 fordulat/perc
HM fordítható lapkák	72 db.
Gyalutengely-átmérő	95 mm
Egyengető-ütköző	1110 x 150 mm
Elfordítható egyengető-ütköző	90° -tól 45° -ig
Max. forgácslevétel	3 mm
Vastagsági gyalu	
Asztal hosszúság	750 mm
Gyalu szélesség	410 mm
Vastagsági átengedés, min./max.	4 - 220 mm
Max. forgácslevétel	5 mm
Előretolási sebesség	6 m/perc
Elszívócsatlakozó Ø	
Elszívócsatlakozó Ø	100 mm
Motor-leadási teljesítmény S ₁ 100%	3,0 kW (4,0 LE)
Motor-felvevő teljesítmény S ₆ 40%	4,2 kW (5,7 LE)
Feszültség	400 V
Gép méretei (H x Sz x Ma)	1685 x 1045 x 1100 mm
Kb. súly	340 kg
Cikkszám	08-1069

Az egyengető asztalok duális felnyitása a maximális kezelői kényelemért

Szállítható külön tartozékok:

HM fordítható lapkák spirál-gyalutengelyhez (10 db)	Cikkszám	áfa nélkül
Pótcsavak spirálkéses gyalutengelyhez (10 db)	15-1078	
Forgatónyomatékos csavarhúzó, 6 Nm	15-1079	
Hosszlyukfúró-berendezés	15-1080	
Hosszlyukfúró-szett 6-részes balra forduló, 13 mm szár	08-1068	
Elszívóberendezés DC 300 / 400 V	16-2003	
Spirál-elszívó-tömlőcső diam. 100 mm (6 m)	12-2045	
Bekapcsolási automatika ALV 10 / 1 M	12-1077	
Waxilit-síkossító anyag 1 kg, paszta	12-1150	
	54-1000	

Az AD 410 S kombinált egyengető- és vastagológyalu kedvező ár-értékarányával tökéletesen megfelel a profi alkalmazók igényeinek. Ennél a gépnél magától értetődő követelmény a stabilitás, a rövid átszerelési idő és a magas teljesítménytartalék. A simítóasztal kettős felhajtásával a vastagolásra átszerelés ideje jelentősen lecsökken. A spirálkéses gyalutengelynek köszönhetően a gép további előnyei a csökkentett zajterhelés és optimális gyalulási eredmények.

AD 410 S

Gyalugépek



A forgácslevétel gyors és egyszerű beállítása max. 3 mm-ig

Hosszlyukfúró-berendezés opciósan kapható



Az egyengető-ütköző precíz prizmás vezetés által állítható be a kívánt helyzetbe



Az egyengető asztalok duális felnyitása

Top
ár

BERNARDO
www.bernardo.at
SEMIPROFESSIONAL



Integrált dönthető forgácskivető fedél - csatlakozási átmérő 100 mm



Előretolás egyengető gyaluláshoz kikapcsolható



Az opciósan kapható hosszlyukfúró-berendezés ideális hosszlyukakhoz, csap és ferde lyukfuratokhoz

BERNARDO
www.bernardo.at

Egyengető gyalugép

SP 150 PN

Az SP 150 PN egyengető gyalugép ideális indulómodell deszkák, lécek, gerendák, stb. pontossági egyengetéséhez, illesztéséhez és leélezéséhez. A nehéz öntvény kivitelezés és a precíz konstrukció kielégíti az ambíciózus barkácsológok és kézművesek magas igényeit.

- Késes henger szalag-gyalukéssel HSS-minőségben
- Ideális deszkák, lécek, gerendák, ... gyalulásához
- Pontossági egyengető asztalok szürkeöntvényből az egzakt munkaeredményért
- Nagyon hosszú egyengető asztalok csiszolt felülettel tökéletes gyalulási eredményeket tesznek lehetővé
- Be-Ki kapcsoló alsófeszültség-kioldóval
- Stabil egyengető-ütköző szürkeöntvényből, 90° -tól 45° -ig elfordítható
- A forgácslevétel könnyű beállítása kézikerek segítségével
- Robosztus konstrukció a vibrálásmentes munka érdekében



A masszív, 45° -ig ferdén állítható egyengető-ütköző könnyen beállítható



Az egyengető-ütköző robusztus elfordító-berendezése szabályozható végütközőkkel

FESZÜLTÉS

Választható módon
230 V vagy 400 V

Szállítási terjedelem:

- Gyalukés HSS-minőségben
- Gyalukés-beállítómérő
- 2x tololéc

Műszaki adatok	SP 150 PN
Egyengető szélesség	150 mm
Egyengető asztal hosszúság	1230 mm
Asztal magasság	820 mm
Feladó-asztal hosszúság	590 mm
Levevő-asztal hosszúság	585 mm
Egyengető-ütköző	740 x 100 mm
Gyalukés	3 db
Gyalutengely-átmérő	60 mm
Gyalutengely-fordulatszám	4500 fordulat/perc
Max. forgácslevétel	8 mm
Elszívó-csatlakozó Ø	100 mm
Motor-leadási teljesítmény S ₁ 100%	1,1 kW (1,5 LE)
Motor-felvevő teljesítmény S ₆ 40%	1,5 kW (2,0 LE)
Feszültség	230 V ill. 400 V
Gép méretei (H x Sz x Ma)	1230 x 530 x 1180 mm
Kb. súly	115 kg
Cikkszám	08-10130 (230 V) 08-10131 (400 V)



Sorozatszerűen Be-Ki-kapcsolóval IP 54 szerint alsófeszültség-kioldóval és Not-Stop-funkcióval

BERNARDO
SEMIPROFESSIONAL



Szállítható külön tartozékok:

Gyalukés 153 x 17 x 3 mm, ár darabonként
Spirálkéses gyalutengely 28 db HM fordítható lapkával
HM fordítható lapkák spirál-gyalutengelyhez (10 db)
Spirál-elszívó-tömlőcső diam. 100 mm (6 m)
Elszívőberendezés DC 230 E / 230 V
Univerzális futómű MB 230

Cikkszám áfa nélkül
15-0989
15-10813
15-1078
12-1077
12-2043
56-10700

Egyengető gyalugép spirál gyalutengellyel

SP 150 PS

- A zajterhelés csökkentése (kb. 50%) az alapfelszereltségben hozzátartozó spirálkéses gyalutengelynek köszönhetően, és akár 20-szoros vágóél-élettartam (a négyszeresen használható HM fordítható lapkák révén)
- A HM fordítható lapkák előnye: károsodás esetén az egyes késeket ki lehet cserélni, ill. megfordítani
- Ideális deszkák, lécek, gerendák, ... gyalulásához
- A keményfém élek kiszakadásmentes gyalulásról és tökéletes felületről gondoskodnak minden fafajtánál
- Pontossági egyengető asztalok szürkeöntvényből az egzakt munkaeredményért
- Nagyon hosszú egyengető asztalok csiszolt felülettel tökéletes gyalulási eredményeket tesznek lehetővé
- Be-Ki kapcsoló alsófeszültség-kioldóval
- Stabil egyengető-ütköző szürkeöntvényből, 90° -tól 45° -ig elfordítható
- A forgácslevétel könnyű beállítása kézikerek segítségével
- Robosztus konstrukció a vibrálásmentes munka érdekében



A precíziósan csapágyazott spirálkéses gyalutengellyel ellátott stabil gyalugység a legjobb gyalulási eredményről gondoskodik.



A forgácslevétel gyors és egyszerű beállítása max. 8 mm-ig

BERNARDO
www.bernardo.at
SEMIPROFESSIONAL



Szállítási terjedelem:

- Spirálkéses gyalutengely 28 db HM fordítható lapkával
- Pót HM fordítható lapkák (5db)
- 2x tololéc

Műszaki adatok	SP 150 PS
Egyengető szélesség	150 mm
Egyengető asztal hosszúság	1230 mm
Asztal magasság	820 mm
Feladó-asztal hosszúság	590 mm
Levevő-asztal hosszúság	585 mm
Egyengető-ütköző	740 x 100 mm
HM fordítható lapkák	28 db.
Gyalutengely-átmérő	60 mm
Gyalutengely-fordulatszám	4500 fordulat/perc
Max. forgácslevétel	8 mm
Elszívó-csatlakozó Ø	100 mm
Motor-leadási teljesítmény S ₁ 100%	1,1 kW (1,5 LE)
Motor-felvevő teljesítmény S ₆ 40%	1,5 kW (2,0 LE)
Feszültség	230 V ill. 400 V
Gép méretei (H x Sz x Ma)	1230 x 530 x 1180 mm
Kb. súly	115 kg
Cikkszám	08-10132 (230 V) 08-10133 (400 V)

Spirálkéses gyalutengely alapfelszereltségben

Szállítható külön tartozékok:

HM fordítható lapkák spirál-gyalutengelyhez (10 db)
Pótcsavarok spirálkéses gyalutengelyhez (10 db)
Forgatónyomatékos csavarhúzó, 6 Nm
Spirál-elszívó-tömlőcső diam. 100 mm (6 m)
Elszívőberendezés DC 230 E / 230 V
Univerzális futómű MB 230

Cikkszám áfa nélkül
15-1078
15-1079
15-1080
12-1077
12-2043
56-10700

Egyengető gyalugép

SP 200 PN

Az SP 200 PN egyengető gyalugép ideális indulómodell deszkák, lécek, gerendák, stb. pontossági egyengetéséhez, illesztéséhez és leélezéséhez. A nehéz öntvény kivitelezés és a precíz konstrukció kielégíti az ambíciózus barkácsolók és kézművesek magas igényeit.

- Késes henger szalag-gyalukéssel HSS-minőségben
- Ideális deszkák, lécek, gerendák, ... gyalulásához
- Pontossági egyengető asztalok szürkeöntvényből az egzakt munkaeredményért
- Nagyon hosszú egyengető asztalok csiszolt felülettel tökéletes gyalulási eredményeket tesznek lehetővé
- Be-Ki kapcsoló alsófeszültség-kioldóval
- Stabil egyengető-ütköző szürkeöntvényből, 90° -tól 45° -ig elfordítható
- A forgácslevétel könnyű beállítása kézikerek segítségével
- Robusztus konstrukció a vibrálásmentes munka érdekében



Nagy biztonság az alkalmazó számára, köszönhetően számos védőberendezésnek



Az egyengető-ütköző robusztus elfordító-berendezése szabályozható végütközőkkel

BERNARDO
www.bernardo.at
SEMIPROFESSIONAL



A forgácslevétel könnyű beállítása kézikerek segítségével



FESZÜLTÉS

Választható módon
230 V vagy 400 V

Műszaki adatok

SP 200 PN

Egyengető szélesség	200 mm
Egyengető asztal hosszúság	1805 mm
Asztal magasság	840 mm
Feladó-asztal hosszúság	880 mm
Levevő-asztal hosszúság	880 mm
Egyengető-ütköző	1020 x 125 mm
Gyalukés	4 db
Gyalutengely-átmérő	72 mm
Gyalutengely-fordulatszám	4800 fordulat/perc
Max. forgácslevétel	8 mm
Elszívó-csatlakozó Ø	100 mm
Motor-leadási teljesítmény S ₁ 100%	2,2 kW (3,0 LE)
Motor-felvevő teljesítmény S ₆ 40%	3,0 kW (4,0 LE)
Feszültség	230 V ill. 400 V
Gép méretei (H x Sz x Ma)	1805 x 660 x 1200 mm
Kb. súly	181 kg
Cikkszám	08-10140 (230 V) 08-10141 (400 V)

Szállítási terjedelem:

- Gyalukés HSS-minőségben
- Gyalukés-beállítómérő
- 2x tololéc

4-késes henger sorozatszerűen

Szállítható különartozék:

Gyalukés 205 x 17 x 2,5 mm, ár darabonként
Spirálkéses gyalutengely 36 db HM fordítható lapkával
HM fordítható lapkák spirál-gyalutengelyhez (10 db)
Spirál-elszívó-tömlőcső diam. 100 mm (6 m)
Elszívóberendezés DC 230 E / 230 V
Digitális szögmérő
Univerzális futómű MB 230

Cikkszám	áfa nélkül
15-0988	
15-10814	
15-1078	
12-1077	
12-2043	
31-1044	
56-10700	

Egyengető gyalugép spirál gyalutengellyel

SP 200 PS

- A zajterhelés csökkentése (kb. 50%) az alapfelszereltségben hozzátartozó spirálkéses gyalutengelynek köszönhetően, és akár 20-szoros vágóél-élettartam (a négyszeresen használható HM fordítható lapkák révén)
- A HM fordítható lapkák előnye: károsodás esetén az egyes késeket ki lehet cserélni, ill. megfordítani
- Ideális deszkák, lécek, gerendák, ... gyalulásához
- A keményfém élek kiszakadásmentes gyalulásról és tökéletes felületről gondoskodnak minden fafajtánál
- Pontossági egyengető asztalok szürkeöntvényből az egzakt munkaeredményért
- Nagyon hosszú egyengető asztalok csiszolt felülettel tökéletes gyalulási eredményeket tesznek lehetővé
- Be-Ki kapcsoló alsófeszültség-kioldóval
- Stabil egyengető-ütköző szürkeöntvényből, 90° -tól 45° -ig elfordítható
- A forgácslevétel könnyű beállítása kézikerek segítségével
- Robosztus konstrukció a vibrálásmentes munka érdekében



A masszív, 45° -ig ferdén állítható egyengető-ütköző könnyen beállítható

Egyengető-ütköző
szürkeöntvényből

Spirálkéses gyalutengely
alapfelszereltségben



A precíziósan csapágyazott spirálkéses gyalutengellyel ellátott stabil gyaluegység a legjobb gyalulási eredményről gondoskodik.



FESZÜLTÉS

Választható módon
230 V vagy 400 V

Műszaki adatok

SP 200 PS

Egyengető szélesség	200 mm
Egyengető asztal hosszúság	1805 mm
Asztal magasság	840 mm
Feladó-asztal hosszúság	880 mm
Levevő-asztal hosszúság	880 mm
Egyengető-ütköző	1020 x 125 mm
HM fordítható lapkák	36 db.
Gyalutengely-átmérő	72 mm
Gyalutengely-fordulatszám	4800 fordulat/perc
Max. forgácslevétel	8 mm
Elszívó-csatlakozó Ø	100 mm
Motor-leadási teljesítmény S ₁ 100%	2,2 kW (3,0 LE)
Motor-felvevő teljesítmény S ₆ 40%	3,0 kW (4,0 LE)
Feszültség	230 V ill. 400 V
Gép méretei (H x Sz x Ma)	1805 x 660 x 1200 mm
Kb. súly	181 kg
Cikkszám	08-10142 (230 V) 08-10143 (400 V)

Szállítási terjedelem:

- Spirálkéses gyalutengely 36 db HM fordítható lapkával
- Pót HM fordítható lapkák (5db)
- 2x tololéc

Szállítható külön tartozék:

HM fordítható lapkák spirál-gyalutengelyhez (10 db)
Pótcsavarak spirálkéses gyalutengelyhez (10 db)
Forgatónyomatékos csavarhúzó, 6 Nm
Spirál-elszívó-tömlőcső diam. 100 mm (6 m)
Elszívóberendezés DC 230 E / 230 V
Digitális szögmérő
Univerzális futómű MB 230

Cikkszám áfa nélkül

15-1078
15-1079
15-1080
12-1077
12-2043
31-1044
56-10700

BERNARDO
SEMIPROFESSIONAL

Vastagsági gyalugép

TH 330 TH 330 S

A vastagsági gyalugép TH 330 / TH 330 S kompakt felépítési módja által könnyen szállítható és ideális munkaeszköz építkezési helyeken történő alkalmazáshoz. A 4-es vezetésű gyaluaggregát és a biztos munkadarab-előretolást biztosító gumírozott be- és kihúzóhenger által a pontossági gyalulás garantált.v

- A zajterhelés csökkentése (kb. 50%) az alapfelszereltségben hozzátartozó spirálkéses gyalutengelynek köszönhetően, és akár 20-szoros vágóél-élettartam (a négyszeresen használható HM fordítható lapkák révén) (TH 330 S)
- A HM fordítható lapkák előnye: károsodás esetén az egyes késeket ki lehet cserélni, ill. megfordítani (TH 330 S)
- A keményfém élek kiszakadásmentes gyalulásról és tökéletes felületről gondoskodnak minden fafajtánál (TH 330 S)
- Kézikerék és skála a kívánt forgácslevétel beállításához
- Gumírozott be- és kihúzóhenger a biztos munkadarab-előretolásért és a legjobb felületi minőségért
- Helytakarékos konstrukció a felnyitható asztal-hosszabbítók által
- Ideálisan alkalmas deszkák, lécek, gerendák, ... egzakt gyalulására
- Inkluzív forgácsfedő a gép hátsó oldalán
- Könnyen szállítható az oldalt elhelyezett fogantyúk által
- Precíziósan csapágyazott 2-késes henger HSS-gyalukéssel
- Pontossági gyalulás a 4-es vezetésű gyaluaggregátor által
- Munkadarab-előretolás automatikusan történik (8 m/perc)

Top
ár



Szállítható különartozék:

	Cikkszám	áfa nélkül
Gyalukés-szett HSS-minőségben (2 db)	15-1068	
HM fordítható lapkák spirál-gyalutengelyhez (10 db)	15-1078	
Pótcsavarok spirálkéses gyalutengelyhez (10 db)	15-1079	
Forgatónyomatékos csavarhúzó, 6 Nm	15-1080	
Spirál-elszívó-tömlőcső diam. 100 mm (6 m)	12-1077	
Elszívókanna BDC 1100	12-1999	

Műszaki adatok

	TH 330	TH 330 S
Gyalulási szélesség	330 mm	330 mm
Gyalulási magasság min./max.	5 - 150 mm	5 - 155 mm
Vastagsági asztal nagyság hosszabbítóval	640 x 330 mm	640 x 330 mm
Max. forgácslevétel	2,8 mm	2,8 mm
Min. munkadarab-hosszúság	140 mm	140 mm
Gyalutengely-átmérő	50 mm	50 mm
Gyalukés	2 db.	-
HM fordítható lapkák	-	30 db.
Gyalutengely-fordulatszám	9500 fordulat/perc	9500 fordulat/perc
Előretolási sebesség	8 m/min	8 m/min
Elszívó-csatlakozó Ø	50 / 100 mm	50 / 100 mm
Motor-leadási teljesítmény S ₁ 100%	1,5 kW (2,0 LE)	1,5 kW (2,0 LE)
Motor-felvevő teljesítmény S ₆ 40%	2,1 kW (2,8 LE)	2,1 kW (2,8 LE)
Feszültség	230 V	230 V
Gép méretei (H x Sz x Ma)	550 x 650 x 490 mm	550 x 640 x 475 mm
Kb. súly	33 kg	30 kg
Cikkszám	08-1012	08-10120



A precíziósan csapágyazott spirálkéses gyalutengellyel ellátott stabil gyaluegység a legjobb gyalulási eredményről gondoskodik (TH 330 S).

Szállítási terjedelem:

- Gyalukés HSS-minőségben (TH 330)
- Spirálkéses gyalutengely 30 db HM fordítható lapkával (TH 330 S)
- Pót HM fordítható lapkák (5db) (TH 330 S)
- Felnyitható asztal-hosszabbító görgőkkel

Vastagsági gyalugép

DH 310

Már a DH 310 vastagsági gyalugép fejlesztésekor külön hangsúlyt fektettek a biztonságra, stabilitásra, kompakt felépítési módra és a felhasználóbarát tulajdonságra. Továbbá ez a modell digitális mutatóval rendelkezik a vastagsági asztal egzakt beállításáért.

- Optimális munkaeredmények a precíziósan csapágyazott 4-kései henger nyugodt menete által
- Vastagsági asztal központi oszlopvezetéssel és támasztással a pontossági gyalulásért
- Digitális mutató a kézikéréken 1/10 mm beosztással az egzakt vastagsági asztal beállításáért
- Kis zajszintű működés a zajtompító gyaluaggregát-burkolat által
- Csiszolt vastagsági asztal max. 230 mm magasságú munkadarabokhoz
- Alapkitelben görgőkkel felszerelt asztalhosszabbítóval
- Lánchajtás a biztos és egyenletes munkadarab-előretolásért
- Masszív visszacsapódás elleni kilincsek megakadályozzák a munkadarabok visszacsapódását
- Számos védőberendezéssel: BE-Ki-kapcsoló alacsony feszültség kioldóval, végállskapcsoló véletlen bekapcsolás ellen, vész-ki kapcsolóval



A precíziósan csapágyazott 4-kései henger és az egyenes fogazatú behúzóhenger által a legjobb gyalulási eredmények célzó-hatók meg.



Stabil vastagsági asztal szegnyereg-vezetéssel és támasztással deszkák, lécek, pallók, ... egzakt gyalulásához



A lánchajtás a be- és kihúzóhengerek egyenletes meghajtásáról gondoskodik



A vastagsági asztal magasságának beállítása digitális mutató segítségével történik 1/10 mm pontosan



BERNARDO
SEMIPROFESSIONAL

Műszaki adatok

DH 310

Gyalulási szélesség	310 mm
Gyalulási magasság min./max.	5 - 230 mm
Vastagsági asztal nagyság	930* x 310 mm
Max. forgácslevétel	5 mm
Min. munkadarab-hosszúság	150 mm
Gyalutengely-átmérő	95 mm
Gyalukés	4 db.
Gyalutengely-fordulatszám	4050 fordulat/perc
Előretolási sebesség	6 m/perc
Elszívó-csatlakozó Ø	100 mm
Motor-leadási teljesítmény S ₁ 100%	3,0 kW (4,0 LE)
Motor-felvevő teljesítmény S ₆ 40%	4,2 kW (5,7 LE)
Feszültség	400 V
Gép méretei (H x Sz x Ma)	1110 x 600 x 1020 mm
Kb. súly	180 kg
Cikkszám	08-1094

* asztalhosszabbítóval

Szállítási terjedelem:

- Gyalukés HSS-minőségben
- Gyalukés-beállítóméző
- Digitális mutató a vastagsági asztal beállításához
- Görgős asztalhosszabbítóval

Szállítható különartozék:

- Gyalukés 310 x 30 x 3 mm, ár darabonként
- Spirálkéses gyalutengely 52 db HM fordítható lapkával
- HM fordítható lapkák spirál-gyalutengelyhez (10 db)
- Elszívóberendezés DC 400 / 400 V
- Elszívóberendezés DC 500 E / 400 V
- Spirál-elszívó-tömlőcső diam. 100 mm (6 m)
- Univerzális futómű MB 230
- Bekapcsolási automatika ALV 10 / 1 M
- Waxilit-síkító anyag 1 kg, paszta

Cikkszám áfa nélkül

- 15-1005
- 15-10812
- 15-1078
- 12-2060
- 12-2066
- 12-1077
- 56-10700
- 12-1150
- 54-1000

Vastagoló-gyalugép spirál gyalutengellyel

DH 310 S

- A zajterhelés csökkentése (kb. 50%) az alapfelszereltségben hozzátartozó spirálkéses gyalutengelynek köszönhetően, és akár 20-szoros vágóél-élettartam (a négyszeresen használható HM fordítható lapkák révén)
- A HM fordítható lapkák előnye: károsodás esetén az egyes késeket ki lehet cserélni, ill. megfordítani
- Vastagsági asztal központi oszlopvezetéssel és támasztással a pontossági gyalulásért
- A keményfém élek kiszakadásmentes gyalulásról és tökéletes felületről gondoskodnak minden fafajtnál
- Csiszolt vastagsági asztal max. 230 mm magasságú munkadarabokhoz
- Alapkitételben görgőkkel felszerelt asztalhosszabbítással
- Lánchajtás a biztos és egyenletes munkadarab-előretolásért
- Számos védőberendezéssel: BE-Ki-kapcsoló alacsony feszültség kioldóval, végállaskapcsoló véletlen bekapcsolás ellen, vész-ki kapcsolóval



A precíziós csapágyazású spirálkéses gyalutengelynek és az egyenesen fogazott behúzóhengerek köszönhetően a legjobb gyalulási minőség érhető el.



Stabil vastagsági asztal szegnyereg-vezetéssel és támasztással deszkák, lécek, pallók, ... egzakt gyalulásához



A lánchajtás a be- és kihúzóhengerek egyenletes meghajtásáról gondoskodik



A vastagsági asztal magasságának beállítása digitális mutató segítségével történik 1/10 mm pontosan



BERNARDO
www.bernardo.at
SEMIPROFESSIONAL

Műszaki adatok

DH 310 S

Gyalulási szélesség	310 mm
Gyalulási magasság min./max.	5 - 230 mm
Vastagsági asztal nagyság	930* x 310 mm
Max. forgácslevétel	5 mm
Min. munkadarab-hosszúság	150 mm
Gyalutengely-átmérő	95 mm
HM fordítható lapkák	52 db.
Gyalutengely-fordulatszám	4050 fordulat/perc
Előretolási sebesség	6 m/perc
Elszívő-csatlakozó Ø	100 mm
Motor-leadási teljesítmény S ₁ 100%	3,0 kW (4,0 LE)
Motor-felvevő teljesítmény S ₆ 40%	4,2 kW (5,7 LE)
Feszültség	400 V
Gép méretei (H x Sz x Ma)	1110 x 600 x 1020 mm
Kb. súly	180 kg
Cikkszám	08-1096

* asztalhosszabbítással

Szállítási terjedelem:

- Spirálkéses gyalutengely 52 db HM fordítható lapkával
- Pót HM fordítható lapkák (5db)
- Digitális mutató a vastagsági asztal beállításához
- Görgős asztalhosszabbítással

Szállítható különartozék:

Szállítható különartozék	Cikkszám	áfa nélkül
HM fordítható lapkák spirál-gyalutengelyhez (10 db)	15-1078	
Pótcsavak spirálkéses gyalutengelyhez (10 db)	15-1079	
Forgatónyomatékos csavarhúzó, 6 Nm	15-1080	
Elszívőberendezés DC 400 / 400 V	12-2060	
Elszívőberendezés DC 500 E / 400 V	12-2066	
Spirál-elszívó-tömlőcső diam. 100 mm (6 m)	12-1077	
Univerzális futómű MB 230	56-10700	
Bekapcsolási automatika ALV 10 / 1 M	12-1150	
Waxilit-síkcsiszító anyag 1 kg, paszta	54-1000	

Vastagsági gyalugép

DH 410

Már a DH 410 vastagsági gyalugép fejlesztésekor külön hangsúlyt fektettek a biztonságra, stabilitásra, kompakt felépítési módra és a felhasználóbarát tulajdonságra. Továbbá ez a modell digitális mutatóval rendelkezik a vastagsági asztal egzakt beállításáért.

- Optimális munkaeredmények a precíziósan csapágyazott 4-kései henger nyugodt menete által
- Vastagsági asztal központi oszlopvezetéssel és támasztással a pontossági gyalulásért
- Digitális mutató a kézikéréken 1/10 mm beosztással az egzakt vastagsági asztal beállításáért
- Kis zajszintű működés a zajtompító gyaluaggregát-burkolat által
- Csiszolt vastagsági asztal max. 230 mm magasságú munkadarabokhoz
- Alapkitelben görgőkkel felszerelt asztalhosszabbítással
- Lánchajtás a biztos és egyenletes munkadarab-előretolásért
- Masszív visszacsapódás elleni kilincsek megakadályozzák a munkadarabok visszacsapódását
- Számos védőberendezéssel: BE-Ki-kapcsoló alacsony feszültség kioldóval, végállskapcsoló véletlen bekapcsolás ellen, vész-ki kapcsolóval



A precíziósan csapágyazott 4-kései henger és az egyenes fogazatú behúzóhenger által a legjobb gyalulási eredmények célzó-hatók meg.

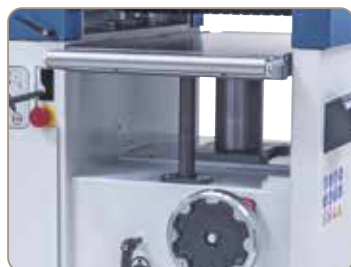

Stabil vastagsági asztal szegnyereg-vezetéssel és támasztással deszkák, lécek, pallók, ... egzakt gyalulásához



A lánchajtás a be- és kihúzóhengerek egyenletes meghajtásáról gondoskodik



A vastagsági asztal magasságának beállítása digitális mutató segítségével történik 1/10 mm pontosan



Műszaki adatok	DH 410
Gyalulási szélesség	410 mm
Gyalulási magasság min./max.	5 - 230 mm
Vastagsági asztal nagyság	930* x 410 mm
Max. forgácslevétel	5 mm
Min. munkadarab-hosszúság	150 mm
Gyalutengely-átmérő	95 mm
Gyalukés	4 db.
Gyalutengely-fordulatszám	4050 fordulat/perc
Előretolási sebesség	6 m/perc
Elszívó-csatlakozó Ø	100 mm
Motor-leadási teljesítmény S ₁ 100%	3,0 kW (4,0 LE)
Motor-felvevő teljesítmény S ₆ 40%	4,2 kW (5,7 LE)
Feszültség	400 V
Gép méretei (H x Sz x Ma)	1110 x 710 x 1020 mm
Kb. súly	239 kg
Cikkszám	08-1107

* asztalhosszabbítással

Szállítási terjedelem:

- Gyalukés HSS-minőségben
- Gyalukés-beállítóméző
- Digitális mutató a vastagsági asztal beállításához
- Görgős asztalhosszabbítással

Szállítható különartozék:

- Gyalukés 410 x 30 x 3 mm, ár darabonként
- Spirálkéses gyalutengely 72 db HM fordítható lapkával
- HM fordítható lapkák spirál-gyalutengelyhez (10 db)
- Elszívóberendezés DC 400 / 230 V
- Elszívóberendezés DC 500 E / 400 V
- Spirál-elszívó-tömlőcső diam. 100 mm (6 m)
- Univerzális futómű MB 230
- Bekapcsolási automatika ALV 10 / 1 M
- Waxilit-síkcsiszító anyag 1 kg, paszta

Cikkszám áfa nélkül

- 15-1016
- 15-10811
- 15-1078
- 12-2055
- 12-2066
- 12-1077
- 56-10700
- 12-1150
- 54-1000

BERNARDO
SEMIPROFESSIONAL

Vastagsági gyalugép

TP 410 N

A vastagsági gyalugép TP 410 N sorozatszerűen fokozatmentes variátor hajtóművel van felszerelve, ami által az előretolási sebesség optimálisan a munkadarabhoz igazítható. Továbbá ez a modell digitális mutatóval rendelkezik a vastagsági asztal egzakt beállításáért.

- Előretolási sebesség 5 - 7 m/perc fokozatmentesen beállítható a variátor hajtómű által
- Digitális mutató a kézikereken 1/10 mm beosztással az egzakt vastagsági asztal-beállításért
- Csiszolt vastagsági asztal, magasság-beállítás kézikerek segítségével történik
- Pontossági vastagsági gyalulás a vastagsági asztal által, központi oszloppal vezetett és támasztással
- Lánchajtás a biztos és egyenletes munkadarab-előretolásért
- Robusztus gyaluaggregátor az egzakt munkaeredményekért
- Be-Ki-kapcsoló alsófeszültség-kioldóval

BERNARDO
www.bernardo.at
SEMI-PROFESSIONAL



Csiszolt vastagsági asztal max. 225 mm magasságú munkadarabokhoz. A beállított magasság digitális mutató segítségével olvasható le



Az elcsavarodásmentes vastagsági asztal központi oszloppal vezetett és pótlólág megtámasztott



A munkadarab előretolása stabil lánchajtás által történik. Az előretolási sebesség 5 - 7 m/perc. tesz ki



A robusztus gyaluaggregátor a 70 mm-es, erős gyalukéses tengellyel pontossági gyalulási eredményről gondoskodik



Digitális mutató a vastagsági asztal beállításához

Vario-előretolási sebesség

Szállítási terjedelem:

- Gyalukés HSS-minőségben
- Gyalukés-beállítómérő
- Fokozatmentes előretolás
- Digitális mutató a vastagsági asztal beállításához

Szállítható különartozék:

Szállítható különartozék:	Cikkszám	áfa nélkül
Gyalukés 410 x 25 x 3 mm, ár darabonként	15-1017	
Gyalukés-beállítómérő HML	08-1500	
Elszívóberendezés DC 500 E / 400 V	12-2066	
Spirál-elszívó-tömlőcső diam. 100 mm (6 m)	12-1077	
Univerzális futómű MB 230	56-10700	
Waxlit-síkcsiszó anyag 1 kg, paszta	54-1000	
Bekapcsolási automatika ALV 10 / 1 M	12-1150	

Műszaki adatok

TP 410 N

Gyalulási szélesség	406 mm
Gyalulási magasság min./max.	5 - 225 mm
Vastagsági asztal nagyság	600 x 406 mm
Max. forgácslevétel	4 mm
Min. munkadarab-hosszúság	125 mm
Gyalutengely-átmérő	70 mm
Gyalukés	3 db.
Gyalutengely-fordulatszám	5500 fordulat/perc
Előretolási sebesség, fokozatmentes	5 - 7 m/perc
Elszívő-csatlakozó Ø	100 mm
Motor-leadási teljesítmény S ₁ 100%	3,0 kW (4,0 LE)
Motor-feltevő teljesítmény S ₆ 40%	4,2 kW (5,7 LE)
Feszültség	400 V
Gép méretei (H x Sz x Ma)	750 x 680 x 1005 mm
Kb. súly	160 kg
Cikkszám	08-1104

Vastagoló-gyalugép spirál gyalutengellyel

DH 410 S

Gyalugépek

- A zajterhelés csökkentése (kb. 50%) az alapfelszereltségben hozzátartozó spirálkéses gyalutengelynek köszönhetően, és akár 20-szoros vágóél-élettartam (a négyszeresen használható HM fordítható lapkák révén)
- A HM fordítható lapkák előnye: károsodás esetén az egyes késeket ki lehet cserélni, ill. megfordítani
- Vastagsági asztal központi oszlopvezetéssel és támasztással a pontossági gyalulásért
- A keményfém élek kiszakadásmentes gyalulásról és tökéletes felületről gondoskodnak minden fafajtnál
- Csiszolt vastagsági asztal max. 230 mm magasságú munkadarabokhoz
- Alapkitelben görgőkkel felszerelt asztalhosszabbítással
- Lánchajtás a biztos és egyenletes munkadarab-előretolásért
- Számos védőberendezéssel: BE-Ki-kapcsoló alacsony feszültség kioldóval, végállskapcsoló véletlen bekapcsolás ellen, vész-ki kapcsolóval



A precíziós csapágyazású spirálkéses gyalutengelynek és az egyenesen fogzott behúzóhengernek köszönhetően a legjobb gyalulási minőség érhető el.

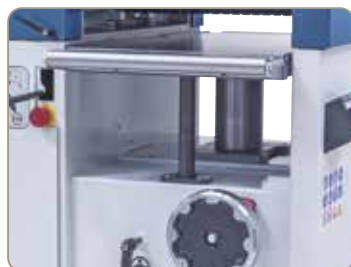

Stabil vastagsági asztal szegnyereg-vezetéssel és támasztással deszkák, lécek, pallók, ... egzakt gyalulásához



A lánchajtás a be- és kihúzóhengerek egyenletes meghajtásáról gondoskodik



A vastagsági asztal magasságának beállítása digitális mutató segítségével történik 1/10 mm pontosan



BERNARDO
www.bernardo.si
SEMIPROFESSIONAL

Műszaki adatok

DH 410 S

Gyalulási szélesség	410 mm
Gyalulási magasság min./max.	5 - 230 mm
Vastagsági asztal nagyság	930* x 410 mm
Max. forgácslevétel	5 mm
Min. munkadarab-hosszúság	150 mm
Gyalutengely-átmérő	95 mm
HM fordítható lapkák	72 db.
Gyalutengely-fordulatszám	4050 fordulat/perc
Előretolási sebesség	6 m/min
Elszívő-csatlakozó Ø	100 mm
Motor-leadási teljesítmény S ₁ 100%	3,0 kW (4,0 LE)
Motor-felvevő teljesítmény S ₆ 40%	4,2 kW (5,7 LE)
Feszültség	400 V
Gép méretei (H x Sz x Ma)	1110 x 710 x 1020 mm
Kb. súly	239 kg
Cikkszám	08-1108

* asztalhosszabbítással

Szállítási terjedelem:

- Spirálkéses gyalutengely 72 db HM fordítható lapkával
- Pót HM fordítható lapkák (5db)
- Digitális mutató a vastagsági asztal beállításához
- Görgős asztalhosszabbítással

Szállítható különartozék:

	Cikkszám	áfa nélkül
HM fordítható lapkák spirál-gyalutengelyhez (10 db)	15-1078	
Pótcsavarak spirálkéses gyalutengelyhez (10 db)	15-1079	
Forgatónyomatékos csavarhúzó, 6 Nm	15-1080	
Elszívőberendezés DC 400 / 230 V	12-2055	
Elszívőberendezés DC 500 E / 400 V	12-2066	
Spirál-elszívó-tömlőcső diam. 100 mm (6 m)	12-1077	
Univerzális futómű MB 230	56-10700	
Bekapcsolási automatika ALV 10 / 1 M	12-1150	
Waxilit-síkcsiszító anyag 1 kg, paszta	54-1000	

BERNARDO
www.bernardo.at

Vastagsági gyalugép

TP 630 D

- Áttekinthetően elhelyezett kapcsolási és kezelői alkotóelemek a gép elülső oldalán
- Masszív vastagsági asztal sorozatszerűen két meghajtott előretolási hengerrel felszerelt
- Előretolási sebesség 5 - 18 m/perc fokozatmentesen beállítható
- Kis rezgésű szürkeöntvény konstrukció a gép nyugodt menetéért
- Vastagsági asztal beállítása a digitális mutatóról 1/10 mm-re leolvasható
- Vastagsági asztal motorikusan a kívánt magasságba gyorsan és egyszerűen beállítható
- Sorozatszerűen két elszívőcsatlakozóval - diam. 150 mm felszerelt
- Beállítható vastagsági asztal-hengerek, pótolhatatlanok fűrészkemény vagy nedves fa gyalulásához
- Kis zajszintű működés a zajtompító gyaluaggregát-burkolat által
- Masszív visszacsapódási kilincsek megakadályozzák a munkadarabok visszacsapódását



A munkadarab egyenletes előretolásáért a vastagsági asztal két finoman beállítható hengerrel van felszerelve



Masszív gyaluaggregátor a 120 mm, erős, precíziósan csapágyazott 4-kékes hengerrel precíz gyalulási képet garantál nagy terhelés esetén is



A lánchajtás a be- és kihúzóhengerek egyenletes meghajtásáról gondoskodik



Masszív vastagsági asztal szürkeöntvényből, motorikusan beállítható 4 - 300 mm-es munkamagasságban. A magasság-beállítás 4 nagyra dimenzionált orsó által történik, a vezetés négy precíziós síkvezetékekkel a legnagyobb igénybevételnek is kitéve



Szegmentált behúzóhenger és nyomógerenda különböző vastagságú munkadarabok gyalulását teszik lehetővé



A frekvenciaváltóval a behúzó- és kihúzóhenger előretolási sebessége optimálisan a munkadarabhoz igazítható a precíz gyalulási eredményekért

Műszaki adatok

TP 630 D

Gyalulási szélesség	630 mm
Gyalulási magasság min./max.	4 - 300 mm
Vastagsági asztal nagyság	1200 x 630 mm
Vastagsági asztal-hengerek	2 db
Max. forgácslevétel	10 mm
Min. munkadarab-hosszúság	300 mm
Gyalutengely-átmérő	120 mm
Gyalukés	4 Stk.
Gyalutengely-fordulatszám	5000 fordulat/perc
Előretolási sebesség, fokozatmentes	5 - 18 m/perc
Elszívő csatlakozó Ø	2 x 150 mm
Motor-leadási teljesítmény S ₁ 100%	7,5 kW (10,0 LE)
Előtölő motor	1,5 kW (2,0 LE)
Asztal-emelőmotor	0,37 kW (0,50 LE)
Gép méretei (Sz x Mé x Ma)	1150 x 1240 x 1500 mm
Kb. súly	1250 kg
Cikkszám	08-1126

Már a TP 630 D vastagsági gyalugép fejlesztésekor külön hangsúlyt fektettek a biztonságra, stabilitásra, kompakt felépítési módra és a felhasználóbarát tulajdonságra. Az átfogó alapfelszerelés optimális ár-teljesítmény arányt kínál a felhasználóknak.

TP 630 D



Áttekinthetően elhelyezett kapcsolási és kezelői alkotóelemek, a vastagsági asztal beállításának leolvasása a digitális mutatóról történik

Elektronikus vastagsági asztal pozicionálás



Sorozatszerűen elektronikus vastagsági asztal pozicionálással a billentyűzet és digitális mutató által



Vastagsági asztal-hengerek sorozatszerűen

Szegmentált behúzóhenger

Szállítási terjedelem:

- Gyalukés HSS-minőségben
- 1 hajtott vastagsági asztal-henger
- Szegmentált behúzóhenger
- Digitális mutató a vastagsági asztal beállításához
- Vastagsági asztal befogó
- 2x elszívócsatlakozó 150 mm
- Fokozatmentes előretolási sebesség
- Vastagsági asztal 4-es-vezetéssel
- Motorikus vastagsági asztal magasság-beállító

Fokozatmentes előretolási sebesség

BERNARDO®
www.bernardo.at
PROFESSIONAL

BERNARDO®
www.bernardo.at

Jegyzet

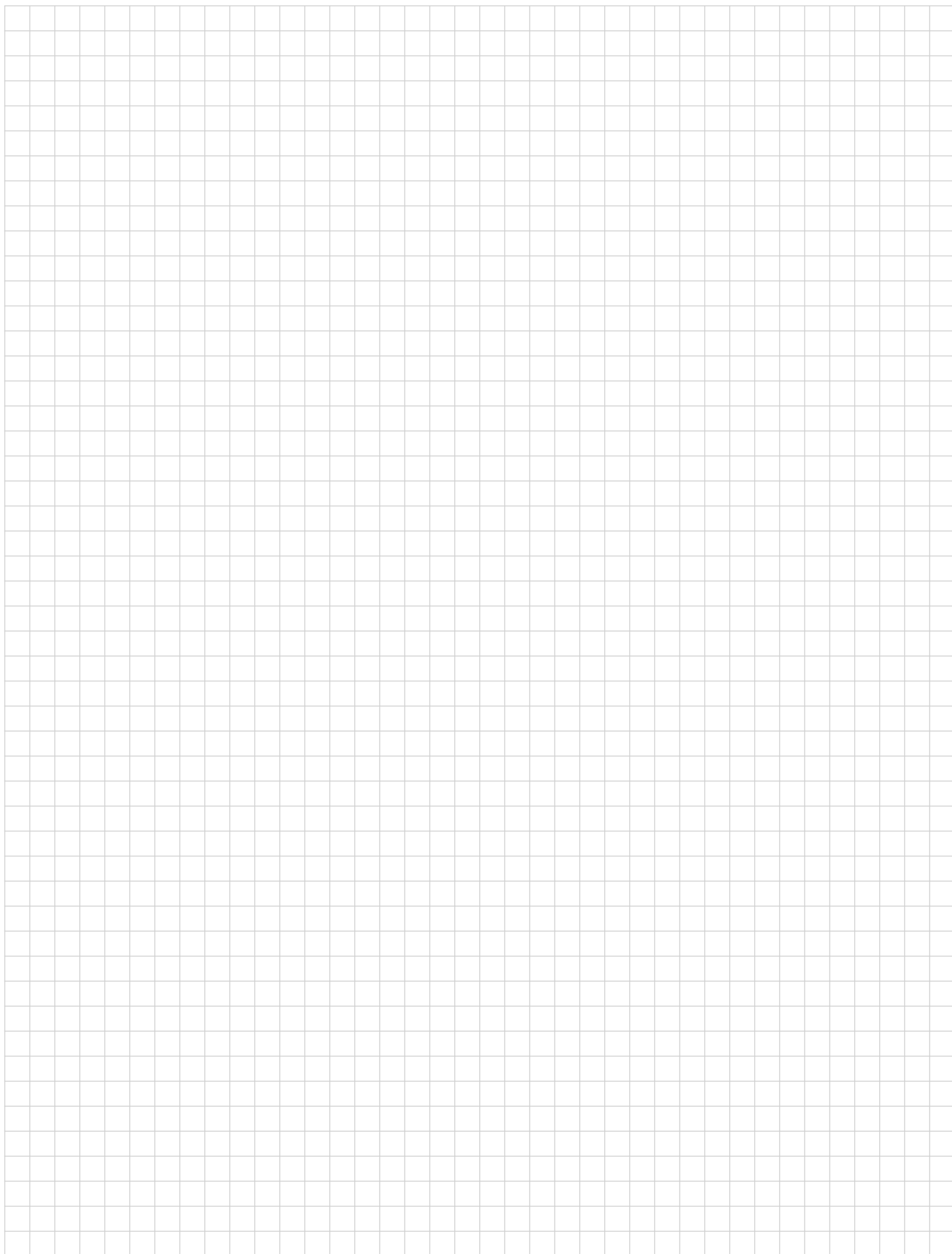

Az Ön szakkereskedője

BERNARDO[®]
www.bernardo.at

PWA Handelsges.m.b.H.
4020 Linz | Nebingerstraße 7a | Austria
phone: +43.732.66 40 15 | fax: +43.732.66 40 15-9
e-mail: bernardo@pwa.at | www.bernardo.at