

BERNARDO®

www.bernardo.at



01 | 2024

DIVERSE



RT 2
RT 3 T
RT 3 F

- Som standard med T-not (19 mm) i arbejdsbordet til fastgørelse af vinkelanslag eller forskellige fastspændingsanordninger
- Montering af overfræseren på undersiden af bordpladen, monteringshuller skal bores selv
- Integreret udsugningsstuds til tilslutning af en spånsuger for en støvfri arbejdsplads
- Arbejdsbord lavet af plastbelagt 36 mm tyk MDF-bordplade
- Nedfaldet indsatsplade (bakelit) inklusiv 2 indlægsringe resulterer i 3 hulstørrelser
- Inklusiv torsionsbestandigt fræsestop med måleskalaer og T-noter (8 mm)
- Kan anvendes til alle almindelige overfræsere



Inkl. 2 indsatsringe (diam. 67/32 mm) og frifræseanslag til fræsning af forskellige former.



Plastbelagt fræseanslag af MDF med T-noter og fræserbeskyttelse.



2 stk. adaptore (70 eller 63 mm) medfølger ved leveringen.



**God
pris**



Inkluderet tilbehør:

- Fræserbeskyttelsesskærm
- MDF-anslag
- Aluminiumanslag
- Indsatsplade 306 x 229 x 9 mm
- Måleskalaer
- Føringspind
- Bordindsatsringe
- Understel

Teknisk data

RT 2

Bordmål	800 x 605 mm
Bordtykkelse	36 mm
Bordhøjde	860 mm
MDF-anslag	(2 stk.) 458 x 152 x 25 mm
Aluminiumanslag	840 x 100 x 100 x 6 mm
Fræsebordsåbning	98 mm
Indlægsringe	67/ 32 mm
Udsugningstilslutning Ø	70 / 63 mm
Maskindimension (B x D x H)	950 x 605 x 1010 mm
Vægt ca.	26 kg
Vare nr.	14-2215

- Kan anvendes til alle almindelige overfræsere
- Drejeligt arbejdsbord for lettere installation af overfræsere
- Torsionsbestandigt arbejdsbord af gråt støbejern til maksimal præcision
- Robust fræserbeskyttelsesskærm med eloxerede anslagskinner
- Inkl. langsgående not i arbejdsbordet til fastgørelse af geringsanslaget, fjederklemmer osv.
- Med udsugningstilslutning diam. 100 mm til brug af en spånsuger
- Optimalt forhold mellem pris og ydelse

BERNARDO
www.bernardo.it

SEMIPROFESSIONAL

GOD PRIS



Fræserbeskyttelsesskærm med udsugningstilslutning diam. 100 mm, 2 justerbare aluminiumstop og trykanordninger.

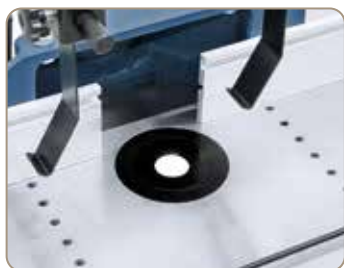

Som standard med indsatsringe for at reducere fræsebordsåbningen.



Geringanslag kan flyttes hen over hele bordlængden.



Bordet kan svinges op for at gøre det lettere at montere overfræsere.



Teknisk data

RT 3 T

Bordmål	780 x 505 mm
Bord kan vippes	0° - 45°
Bordhøjde	860 mm
Aluminiumanslag	2x 300 x 75 mm
Fræsebordsåbning	92 mm
Indlægsringe	60 / 30 mm
Udsugningstilslutning Ø	100 mm
Maskindimension (B x D x H)	880 x 675 x 1125 mm
Vægt ca.	57 kg
Vare nr.	14-2216

Inkluderet tilbehør:

- Fræserbeskyttelsesskærm
- Geringanslag
- Påtryksanordning
- Bordindsatsringe
- Understel

Bord til overfræser

RT 3 F

- Kan anvendes til alle almindelige overfræsere
- Drejeligt arbejdsbord for lettere installation af overfræsere
- Vibrationsfrit arbejde takket være den stabile støbte stålkonstruktion
- Letgående formatbord til lettere håndtering af større emner
- Massiv fræserbeskyttelsesskærm med aluminium-anslagsskinner, der kan finindstilles
- Med udsugningstilslutning diam. 60 mm til brug af en spånsuger
- Optimal til hobbyhåndværkere og gør det selv-folk

BERNARDO
www.bernardo.at
SEMIPROFESSIONAL



Bordet kan svinges op for at gøre det lettere at montere overfræsere.



Fræserbeskyttelsesskærmen er udstyret med en finindstilling. spånsugning udføres ved hjælp af den integrerede udsugningsstuds.



Flytbart anslag med emneholder.



Inkl
skydebord

**God
pris**



Teknisk data

RT 3 F

Bordmål	785 x 505 mm
Skydebord	785 x 310 mm
Bord kan vippes	0° - 45°
Bordhøjde	860 mm
Aluminiumanslag	2x 300 x 75 mm
Fræsebordsåbning	92 mm
Indlægsringe	60 / 29 mm
Udsugningstilslutning Ø	60 mm
Maskindimension (B x D x H)	1020 x 780 x 1100 mm
Vægt ca.	55 kg
Vare nr.	14-2217

Inkluderet tilbehør:

- Formatbord
- Fræserbeskyttelsesskærm
- Bordindsatsringe
- Påtryksanordning
- Stop med emneholder
- Understel

- Optimal til kap-/geringsave, men også til små båndsave, slibemaskiner,....
- Kan klappes sammen til enkel transport eller pladsbesparende opbevaring
- Understøtningen kan trækkes ud til 2000 mm, optimal til understøtning af lange emner
- Ideelt understel til monterings- og byggepladsanvendelse
- Ergonomisk arbejde ved hjælp af højdejusterbare emneunderstøtninger (710 - 850 mm)
- Klem Skinner med hurtigfiksering som standard
- Stabil konstruktion med lille egenvægt



Eksempel med bånd- og
rondelslibemaskine

God
pris

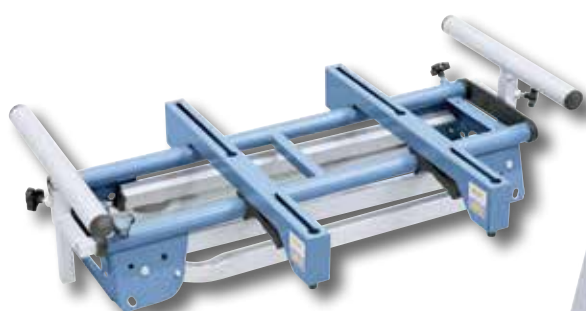

Pladsbesparende, hurtig og
nem at klappe sammen



Billede viser standard-leveringsomfang

Teknisk data

KSU 740

Arbejds længde	820 - 2000 mm
Arbejdshøjde	710 - 850 mm
Kan belastes maks.	120 kg
Maskindimension(B x D x H)	910 x 540 x 710 mm
Mål sammenklappet	900 x 500 x 210 mm
Vægt ca.	10 kg
Vare nr.	07-1536

Inkluderet tilbehør:

- Højdejusterbare emne-anlæg
- Klemskinnesæt (2 stk.)

- Rulleunderstøtning med svingbare endestop, kan trækkes trinløst ud
- Optimal til kap-/geringsave, men også til små båndsave, slibemaskiner,...
- Kan klappes sammen til enkel transport eller pladsbesparende opbevaring
- Ergonomisk arbejde med højdejusterbart emneunderstøtning (900 - 1145 mm)
- Optimal til understøtning af lange emner, robust konstruktion (kan maks. belastes 150 kg)
- Ideelt understel til monterings- og byggepladsanvendelse
- Klemskinner med hurtigfiksering som standard
- Inklusive ruller til let transport

BERNARDO
www.bernardo.at
SEMIPROFESSIONAL



De forskellige klemskinner kan indstilles hurtigt og enkelt på forskydelige klemskinner til maskinens bredde.



Rulleunderstøtningen kan trækkes ud og justeres trinløst i højden i begge sider



Let lokationsskift på grund af store hjul.

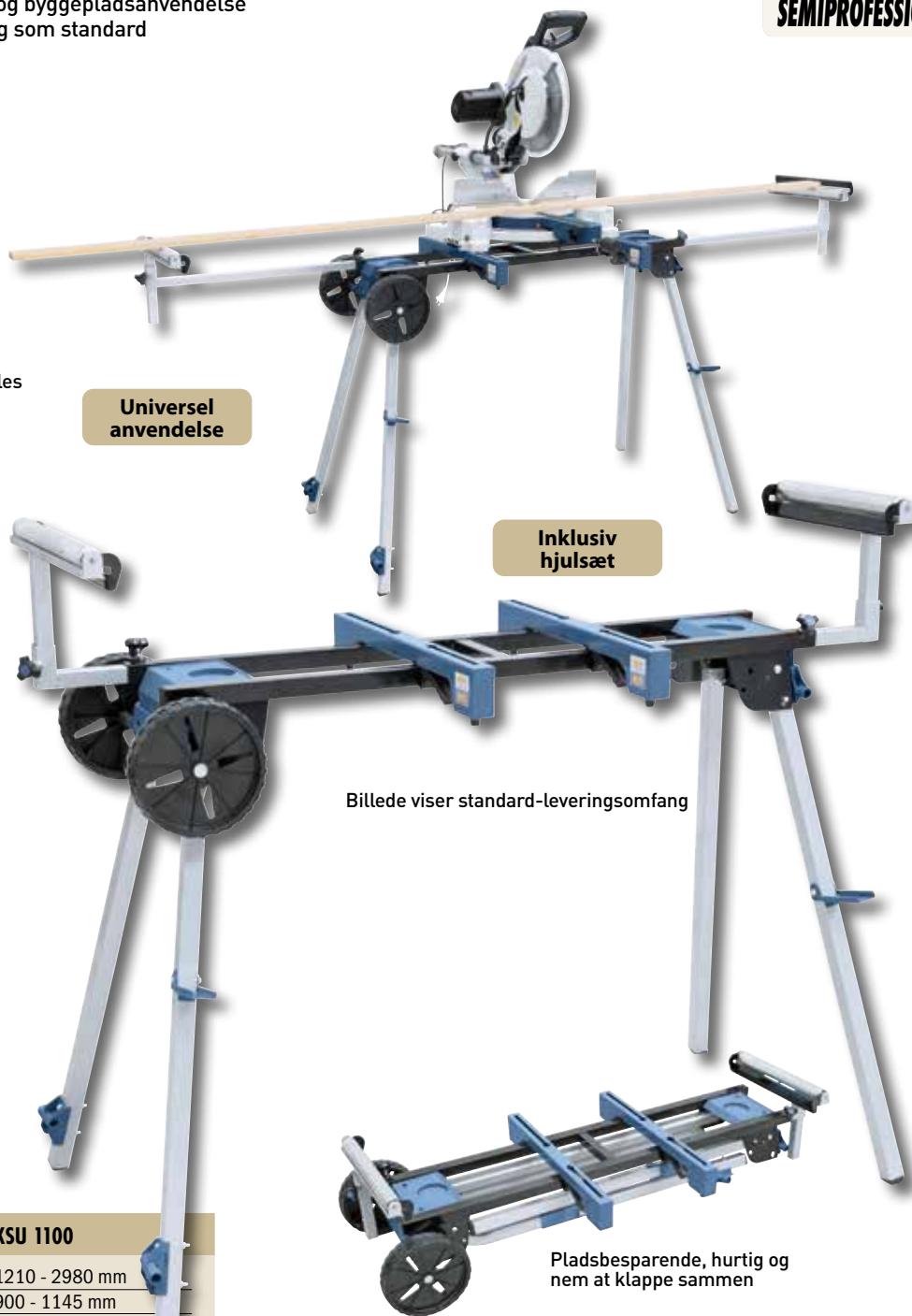

Universel
anvendelse

Inklusiv
hjulsæt

Billede viser standard-leveringsomfang

Pladsbesparende, hurtig og nem at klappe sammen

Teknisk data

KSU 1100

Arbejds længde	1210 - 2980 mm
Arbejdshøjde	900 - 1145 mm
Kan belastes maks.	150 kg
Maskindimension(B x D x H)	1320 x 670 x 900 mm
Mål sammenklappet	1300 x 530 x 300 mm
Vægt ca.	17 kg
Vare nr.	07-1537

Inkluderet tilbehør:

- Højdejusterbare emne-anlæg
- Klemskinner (2 stk.)
- Understel

- Rulleunderstøtningen kan trækkes ud og justeres trinløst i højden i begge sider
- Robust aluminium-stål-konstruktion med lille egenvægt
- Kan anvendes universelt til bordrundsawe, kapsawe, slibemaskiner etc.
- Kompakt transportmål pga. sammenklappelig konstruktion
- Meget tilbehør er inkluderet
- Ideelt understel til monterings- og byggepladsanvendelse
- Let lokations skift på grund af stor hjul



Som standard med integrerede stikdåser 230 V (3 stk.)



De forskellige klemskinner kan indstilles hurtigt og enkelt på forskydelige klemskinner til maskinens bredde.



Skruestik med hurtigklemme medfølger ved leveringen.

Inklusiv
hjulsæt



Optimal til enkeltstående- og gentagende arbejde, rulleunderstøtning som standard med endestop, der kan klappes sammen.



Rulleunderstøtningerne anvendes til tilførsels- og fraførsel ved tykkelseshøvling.

Universel
anvendelse

BERNARDO
www.bernardo.at
PROFESSIONAL

Billede viser standard-leveringsomfang

Teknisk data

KSU 1560

Arbejdslængde	1400 - 2900 mm
Arbejdshøjde	815 - 1190 mm
Kan belastes maks.	250 kg
Maskindimension(B x D x H)	1800 x 700 x 815 mm
Mål sammenklappet	1800 x 700 x 250 mm
Vægt ca.	28 kg
Vare nr.	07-1538

Inkluderet tilbehør:

- Rulleunderstøtning med klapbart anslag (2 stk.)
- Arbejdslampe med klemskinne
- Skruestik med klemme
- Klemskinnesæt (2 stk.)
- Stikdåse 230 V (3 stk.)
- Understel

Universal mobil base

MB 230

- Optimal for båndsave, slibemaskiner, afretter-tykkelseshøvle, boremaskiner m.m.
- Drejelige hjul, der drejer 360 ° for let manøvredegtighed
- Mange forskellige størrelsesjusteringer på grund af hulrække
- For nem transport og mobilitet
- Serielt med 2 stk. styrehjul og kilebremse
- Hurtig og let montering
- Sikker og stabil konstruktion



Udstyret med styrehjul og låsebremse



Universel
anvendelse

God
pris

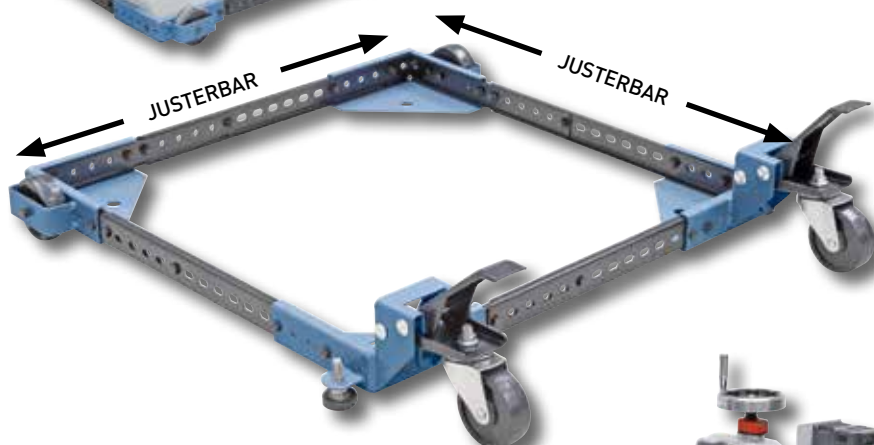

BERNARDO
www.bernardo.at
SEMIPROFESSIONAL



Teknisk data

MB 230

Min. størrelse kvadratisk	280 x 280 mm
Max. størrelse kvadratisk	900 x 900 mm
Min. størrelse rektangulær	530 x 280 mm
Max. størrelse rektangulær	900 x 640 mm
Hulstørrelse	25 mm
Max belastning	300 kg
Vægt ca.	8 kg
Vare nr.	56-10700

Inkluderet tilbehør:

- 2 stk styrehjul
- Låsebremse

- Optimal for båndsave, slibemaskiner, afretter-tykkelseshøvle, boremaskiner m.m.
- Drejelige hjul, der drejer 360 ° for let manøvrerdygtighed
- Mange forskellige størrelsesjusteringer på grund af hulrække
- For nem transport og mobilitet
- Serielt med 2 stk. styrehjul og kilebremse
- Hurtig og let montering
- Sikker og stabil konstruktion

**God
pris**



Udstyret med styrehjul og låsebremse

BERNARDO
www.bernardo.at
SEMIPROFESSIONAL

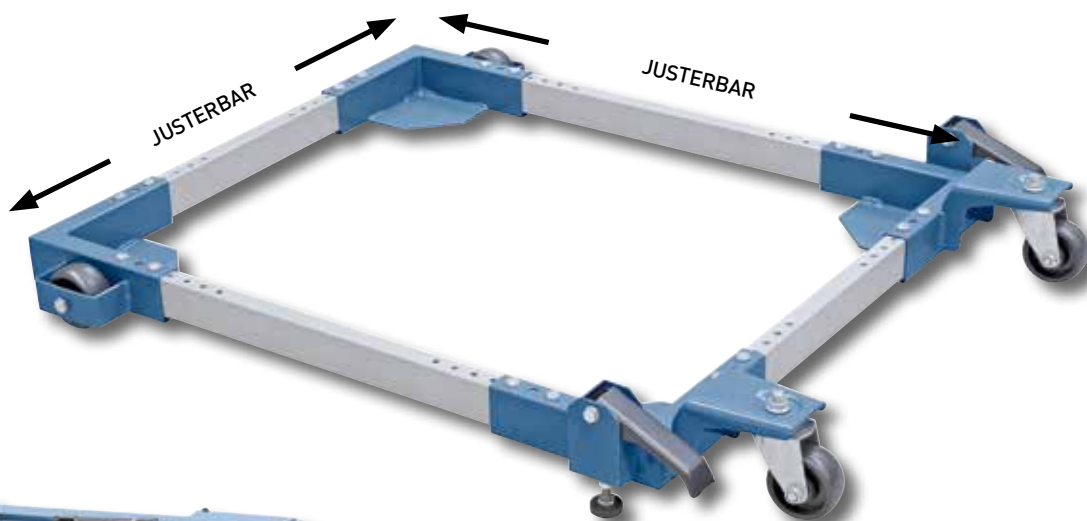

Teknisk data

MB 400

Min. størrelse kvadratisk	620 x 620 mm
Max. størrelse kvadratisk	730 x 730 mm
Min. størrelse rektangulær	660 x 480 mm
Max. størrelse rektangulær	860 x 730 mm
Hulstørrelse	25 mm
Max belastning	500 kg
Vægt ca.	13,5 kg
Vare nr.	56-10702

Universel anvendelse

Inkluderet tilbehør:

- 2 stk styrehjul
- Låsebremse

Rullebukke

- Ideel for støtte af lange og tunge arbejdsemner
- Stor variation af modeller for alle typer emner
- Universel anvendelse for eksempelvis rundsawe, båndsawe og træbearbejdningsmaskiner

FRS-Serie RS-Serie



Teknisk data	FRS-1	CFRS-8	KFRS-8
Rullebredde	400 mm	400 mm	420 mm
Rullediameter	57 mm	57 mm	-
Højdejusterbar	675 - 1000 mm	670 - 995 mm	630 - 955 mm
Lastekapacitet max.	80 kg	80 kg	70 kg
Rørdiameter, base	30 mm	30 mm	30 mm
Vægt ca.	5 kg	6 kg	6 kg
Vare nr.	07-1401	07-1402	07-1403
Price excl. VAT			

Foldbar model

- Foldbar design giver et minimum af pladsforbrug
- Letvægtskonstruktion sikrer bekvem håndtering
- Model CFRS-8 kan anvendes med rulle- eller kuglestøtte alt efter anvendelse
- Model KFRS-8 kommer komplet med vinkeljustering for ideel støtte af runde emner, profiler osv.



Teknisk data	LRS	CRS	KRS
Rullebredde	400 mm	400 mm	400 mm
Rullediameter	57 mm	50 mm	-
Højdejusterbar	665 - 1145 mm	685 - 1170 mm	700 - 1110 mm
Lastekapacitet max.	100 kg	100 kg	90 kg
Rørdiameter, base	57 / 40 mm	57 / 40 mm	57 / 40 mm
Vægt ca.	8 kg	8 kg	7,5 kg
Vare nr.	07-1400	07-1420	07-1425
Price excl. VAT			

Stabil model

- Rullebord med trinløs højdejustering og klemmefunktion
- Model CRS kan anvendes med rulle- eller kuglestøtte alt efter anvendelse
- Model KRS har 8 forkromet kugler, egnet for bevægelse i enhver retning

Rulleborde

- Solid, robuste galvaniseret stål ruller sikrer sikker støtte og transport af emner
- Rullebukke har trinløs højdejustering og kan spændes
- Ligeftrem og effektiv transport af materialer for indføring og fraføring af emner

RB 2 RB 3

Rulleborde



RS



VRS

Teknisk data

	RS	VRS
Rullebredde	350 mm	2 x 125 mm
Rullediameter	51 mm	51 mm
Højdejusterbar	575 - 975 mm	560 - 975 mm
Lastekapacitet max.	700 kg	700 kg
Rørdiameter, base	74 / 52 mm	74 / 52 mm
Vægt ca.	20 kg	20 kg
Vare nr.	07-1405	07-1415

Price excl. VAT

Kraftig konstruktion

- Kraftig trefods konstruktion designet for tunge emner
- Rullestøtte med højdejustering og klemmefunktion
- Solid, robust galvaniseret stål ruller giver sikker støtte af alle emner
- VRS-rullebuk er komplet med to ruller på 125mm i længde, ideel for rør....

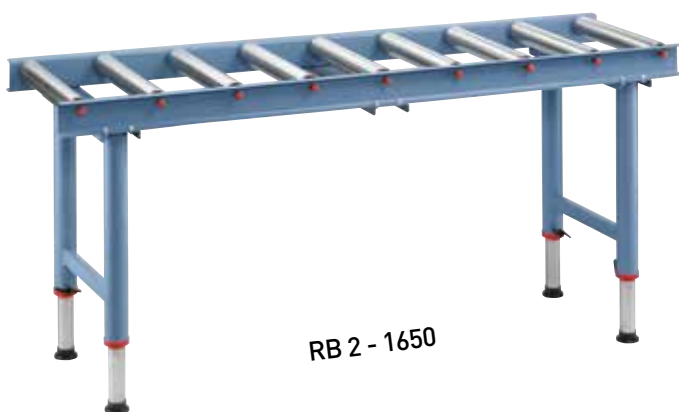

RB 2 - 1650

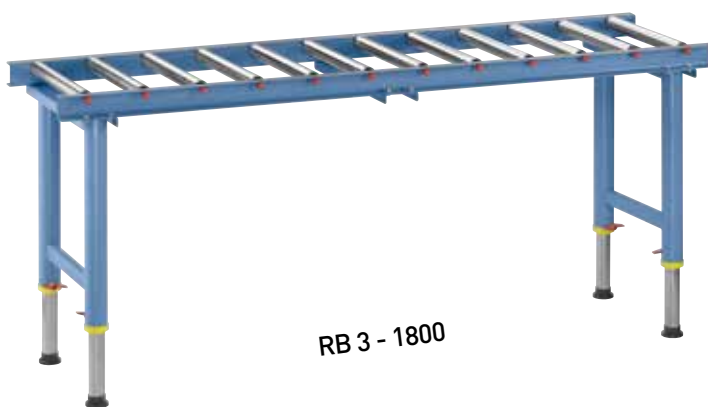

RB 3 - 1800

Teknisk data

	RB 2 - 1650	RB 3 - 1800
Banens længde	1650 mm	1800 mm
Rullebredde	395 mm	410 mm
Rullediameter	57 mm	38 mm
Højdejustering	665 - 1140 mm	640 - 1110 mm
Lastekapacitet max	500 kg	500 kg
Rørdiameter, base	40 mm	40 mm
Vægt ca.	29 kg	27 kg
Vare nr.	07-1455	07-1460

Price excl. VAT

Rullebaner – letvægts konstruktion

- Ramme for ruller består af solid u-profil
- Kuglebelagte stålroller på begge sider giver mulighed for tung belastning
- Maskinsko kan højdejusteres individuelt for ideel justering for maskinhøjde og for at kompensere for ujævnheder i gulvet

Høvlklinger HSS	Spiralkutter	TCT-platter for spiral kutter	Momentnøgle 6 Nm
Planer knives HSS	Spiral cutter block	TCT-blades for spiral cutter	Torque wrench 6 Nm
			
Forskellige dimensioner fra 205mm til 630mm	Støjreduktion (ca. 50%) og op til 20-dobbelt standtid	15 x 15 x 2,5 mm / Fastgørelsesskruer: M6 x 15 15 x 15 x 2,5 mm / Fastgørelsesskruer: M5 x 12	Nøgle til korrekt fastgørelse af TCT-platter til spiralfræseren
Different dimensions from 205 mm to 630 mm available	Reduction of noise level (approx. 50%) and up to 20 times the cutting edge life	15 x 15 x 2,5 mm / Fixing screws: M6 x 15 15 x 15 x 2,5 mm / Fixing screws: M5 x 12	Torque wrench for correctly fixing of the TCT-blades for the spiral cutter
Magnetindstilling til høvlklinger HML	Westcott patron	Kopiaggregat	Kopiaggregat Deluxe
Planer knives adjustment HML	Westcott chuck	Copying device	Copying device Deluxe
			
2 stk magnetisk indstillelige holdere, leveret i trækasse	Spændevide: 0 - 16 mm	Kopiaggregat til kopiering af originale dele eller efter skabelon. Kopieringslængde: 850mm	Kopiaggregat til kopiering af originale dele eller efter skabelon. Kopieringslængde: 1200mm
2 pcs. magnetic adjust gauge, packed in wooden case	Spændevide: 0 - 20 mm	copying device for copying of original parts or templates, Copying length 850 mm	copying device for copying of original parts ore templates, Copying length 1200 mm
Stander til udsugning	Universal understel ULEG	Forlænger til ULEG	Spændepatrønsæt M 24 / M 33, 6 dele
Sweeper for woodturning lathe	Universal-stand ULEG	Extension for ULEG	Collet chuck system M 24 / M 33, 6 pcs.
			
Udsugningsstuds: 100mm	Arbejds længde: 535-910mm	Arbejds længde: 500-870mm	Spændetænger:
Højdejusterbar	Arbejdshøjde: 635 - 865mm	Arbejdshøjde: 635 - 865mm	6 / 10 / 12 / 16 mm / 5,8"
Dust extraction outlet: 100 mm	Working length: 535 - 910 mm	Working length: 500 - 870 mm	Collets:
Height adjustable	Working height: 635 - 865 mm	Working height: 635 - 865 mm	6 / 10 / 12 / 16 mm / 5,8"
Medbringersæt M33 x 3,5, 7 dele	Medbringersæt M33 x 3,5, 9 dele	Sæt med værktøjsstøtter - 4 dele	4-bakket kloplan 150mm
Drive center set M 33 x 3,5 - 7 pcs.	Drive center set M 33 x 3,5 - 9 pcs.	Glide bowl turner's toolrest set 4 pcs.	4-jaw independent chuck 150 mm
			
Gevind: M33 x 3,5mm. 3 størrelser med 4-tands og 3 med multit-tands.	Gevind: M33 x 3,5mm. Inkl. 2 rullepinoler MK1 og MK2	Sæt med værktøjsstøtter til trædrejere, som tilliggør forskellige positioner	Gevind M33, bakker er individuel indstillelig
Thread M33 x 3,5 mm, each 3 pcs. 4 tooth and multi tooth drive center	Thread M33 x 3,5 mm, incl. 2 live center MT 1 and MT 2 center	Glide bowl turner's toolrest set for a wide variety of machining operations	Thread M33, jaws separately adjustable

4-bakket patron	3-bakket patron	Centrerpatron	Patronsæt med 6 dele
4-jaw chuck	3-jaw chuck	Self-centering chuck	6 pcs. power chuck set
			
Diameter 125mm eller 150mm Diameter 125mm eller 150mm Diameter 125 mm or 150 mm Thread M33, centric clamping	Diameter 125mm eller 150mm Gevind M33, centrisk spændende Diameter 125 mm or 150 mm Thread M33, centric clamping	Spændevide: 40 - 70 mm Gevind M33 Range: 40 - 70 mm Thread M33	Forskellige spænde-muligheder Various clamping possibilities
Spændepatron M70	Spændepatron M95	Spændepatron M 155	Spændepatron Premium M70
Chuck M 70	Chuck M 95	Chuck M 115	Power chuck set Premium M 70
			
Diameter 70mm, Gevind 1"x8TPI med svalehale bakker Type A Diameter 70 mm, thread 1"x8TPI with dovetail jaws type A	Diameter 95mm, gevind M33 med svalehale bakker Type A Diameter 95 mm, thread M33 with dovetail jaws type A	Diameter 115mm, gevind M33 med svalehale bakker Type A Diameter 115 mm, thread M33 with dovetail jaws type A	Diameter 70mm, Gevind 1"x8TPI inkl. 5 forskellige bakker Diameter 70 mm, thread 1"x8TPI incl. 5 different jaws
Spændepatron Premium M95	Spannfutter-Set Premium M 115	Profi-drejern Sæt A	Profi-drejern Sæt B
Power chuck set Premium M 95	Power chuck set Premium M 115	Profi-chisel set A	Profi-chisel set B
			
Diameter 95mm, Gevind M33 inkl. 5 forskellige bakker Diameter 95 mm, thread M33 incl. 5 different jaws	Diameter 115mm, Gevind M33 inkl. 5 forskellige bakker Diameter 115 mm, thread M33 incl. 5 different jaws	HSS, 6 dele Skaftlængde: 340 / 300 / 255mm HSS, 6 pcs. Handle length: 340 / 300 / 255 mm	HSS, 8 dele Skaftlængde: 240mm HSS, 8 pcs. Handle length: 240 mm
Standard-drejern Sæt C	Starter-drejern sæt D	Mini-drejern sæt E	Mini-drejern Sæt F
Standard-chisel set C	Starter-chisel set D	Mini-chisel set E	Mini-chisel set F
			
Carbon, 6 dele Skaftlængde: 340 / 300 / 255mm Carbon, 6 pcs. Handle length: 340 / 300 / 255 mm	HSS, 5 dele Skaftlængde: 440 / 410 / 300 / 255mm HSS, 5 pcs. Handle length: 440 / 410 / 300 / 255 mm	HSS, 5 dele Skaftlængde: 160mm HSS, 5 pcs. Handle length: 160 mm	HSS, 3 dele Skaftlængde: 200 mm HSS, 3 pcs. Handle length: 200 mm

Slibeskive til SBS 700 / 800 / 1000	Renser til slibeband	Filterpose	Spånsække
Sanding discs SBS 700 / 800 / 1000	Belt cleaner	Filter bag	Waste bag
			
Diamantslibeskive 125 x 10 x 13mm Corundum slibeskive 125 x 10 x 13mm	Forlæng leveringstiden på slibeband og sliberondeller	Til alle Bernardo spånsugere	Til alle Bernardo spånsugere
Diamond grinding wheel 125 x 10 x 13 mm Corundum grinding wheel 125 x 10 x 13 mm	Increase the lifetime of sanding belts and sanding discs	For all BERNARDO dust collectors	For all BERNARDO dust collectors
Finstøvsfilter FP 1	Finstøvsfilter FP 2	Finstøvsfilter FP 3	Adapter
Cartridge filter FP 1	Cartridge filter FP 2	Cartridge filter FP 3	Adapter
			
Diameter: 370 mm / Højde: 490 mm Filter areal: 2,25 m ²	Diameter: 500 mm / Højde: 590 mm Filter areal: 4 m ²	Diameter: 500 mm / Højde: 1220 mm Filter areal: 8 m ²	Udvendig diameter: 100 - 70 / 65 - 45 / 40 - 40 / 35 - 35
Diameter: 500 mm / Height: 490 mm Filter area: 2,25 m ²	Diameter: 500 mm / Height: 590 mm Filter area: 4 m ²	Diameter: 500 mm / Height: 1220 mm Filter area: 8 m ²	Outside diameter: 100 - 70 / 65 - 45 / 40 - 40 / 35 - 35
Fordeler	Spånsugerlange PVC	Spånsugerlange PU	Jordkabel ES 1
Y-Divergency	PVC-tube	PU-tube	Grounding set ES 1
			
Ø 130 mm til 2x 100 mm Ø 150 mm til 3x 100 mm	Diameter 100 mm Længde: 4 mtr eller 10 mtr	Diameter: 60 / 80 / 100 / 120 / 160 / 180 mm	Beskyt spånsugeren mod risiko for brand og ekspllosion
Ø 130 mm to 2x 100 mm Ø 150 mm to 3x 100 mm	Diameter 100 mm Länge 4 m or 10 m	Længde / Length: 4 / 6 / 10 m	Protect the dust collector against the risk of fire and explosion
Automatisk start-stop ALV 2 / M 230	Automatisk start-stop ALV 10 / 1 M	Ruller til fremføring	Flipper FP-01
Automatic start-up ALV 2 / M 230	Automatic start-up ALV 10 / 1 M	Rolls for power feeders	Flipper FP-01
			
Brydeevne AC-1: 230 V / 10A Brydeevne AC-3: 230 V / 4A	Til maskiner op til 4,0 kW motor med enten 230v eller 400v	Forskellige ruller til fremføringerne Ø 76 / 80 / 100 / 120	Tidsbesparende - ingen demontering nødvendig
Breaking capacity AC-1: 230 V / 10A Breaking capacity AC-3: 230 V / 4A	For machines up to 4,0 kW motor power with 230 V or 400 V	Different rolls for power feeders Ø 76 / 80 / 100 / 120	Time saving, no disassembling of the power feed necessary

Stemmejern	Langhulsbor i sæt, 6 dele	Træbearbejdnings kit, 3 dele	Træbearbejdnings kit, 5 dele
Mortising chisels	Mortising bit set 6 pcs.	Woodworking kit 3 pcs.	Woodworking kit 5 pcs.
			
Størrelser / Sizes:	Ø 6 / 8 / 10 / 12 / 14 / 16 mm	Nødvendig for tømrerarbejde	Nødvendig for tømrerarbejde
6,35 / 8,0 / 9,5 / 12,7 / 15,87	Langhulsbor i sæt, 6 dele	Necessary for carpenter works	Necessary for carpenter works
19,0 / 25,4 mm	Ø 6 / 8 / 10 / 12 / 14 / 16 mm		
	Clock- and counterclockwise		
Smørremiddel Waxilit	Forridserklinger	Rundsavsklinger i aluminiums kuffert	Rundsavsklinger i aluminiums kuffert
Lubricant Waxilit	Scoring sawblade	TCT sawblade set in aluminium case	TCT sawblade set in aluminium case
			
Essentiel når der arbejdes med træ	Diameter: 80 / 90 / 120 mm	Diameter / diam: 250 mm	Diameter / diam. 315 mm
Essential in the area of woodworking	Diameter: 80 / 90 / 120 mm	Tænder / teeth: 24 / 60 / 80	Tænder / teeth: 28 / 48 / 72
		Hulstørrelse / hole: 30 mm	Hulstørrelse / hole: 30 mm
		Reduceringsring / reducing ring: 25,4 / 20 mm	Reduceringsring / reducing ring: 25,4 / 20 mm

Fræsehoved	Multiprofil fræsehoved	Multiprofil fræsehoved	Fræsehoved til V-limssamling
Cutter head	Multi profile cutter head	Finger joint cutter head	V-glue joint cutter head
			
125 x 130 x 40 mm / 125 x 170 x 40 mm 125 x 210 x 40 mm / 125 x 230 x 40 mm 125 x 240 x 40 mm	120 x 40 x 30 mm 160 x 50 x 30 mm	130 x 60 x 30 mm - Z2	120 x 50 x 30 mm - Z2
Fræsehoved til fals	Fræsehoved til fals m. forskydningsvinkel	Justerbar skrå fræsehoved	Justerbar skrå fræsehoved
Rebating cutter head	Rebating cutter head w. shear angle	Adjustable bevel cutter head	Panel raising cutter head
			
125 x 50 x 30 mm - Z4/V4 150 x 50 x 30 mm - Z4/V4	125 x 50 x 30 mm - Z4/V4 150 x 50 x 30 mm - Z4/V4	120 x 40 x 30 mm - Z2 / 2 x 45°	160 x 17 x 30 mm 180 x 20 x 30 mm
Justerbar fræsehoved til riller	Justerbar fræsehoved til riller	Universal fræsehove	Universal fræsehove
Adjustable groove cutter head	Adjustable groove cutter head	Universal cutter head	Universal cutter head set
			
Med afstandsring 160 x 4 - 7,5 x 30 mm With spacer ring 160 x 4 - 7,5 x 30 mm	Med afstandsring 160 x 12 - 24 x 30 mm With spacer ring 160 x 4 - 7,5 x 30 mm	100 x 40 x 30 mm	100 x 40 x 30 mm inkl. 7 skær Incl. 7 Messer
Stødring i sæt med 12 dele			
Butting ring set 12 pcs.			
			
Leveres i trækasse			
Delivered in wooden case			

noter

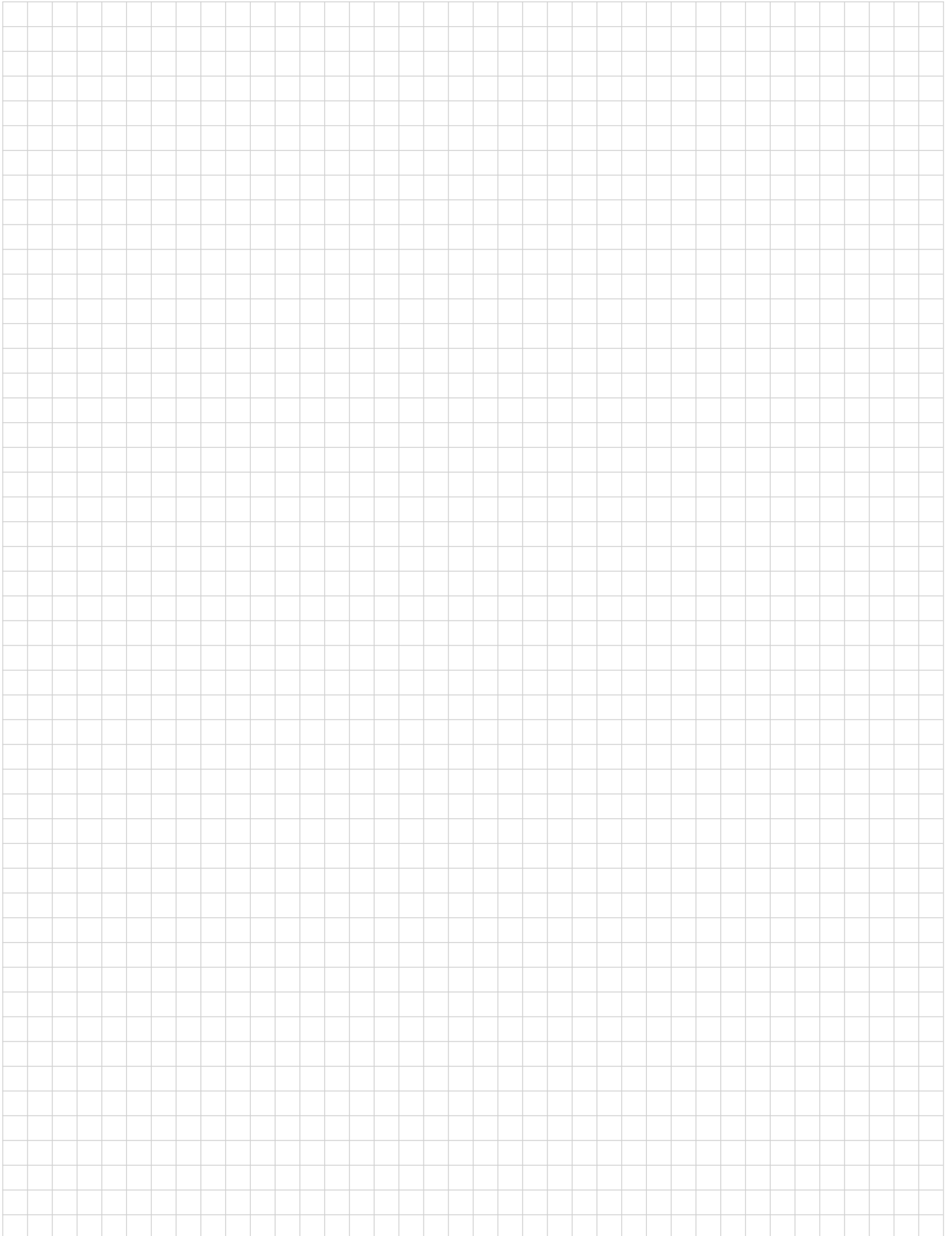

noter

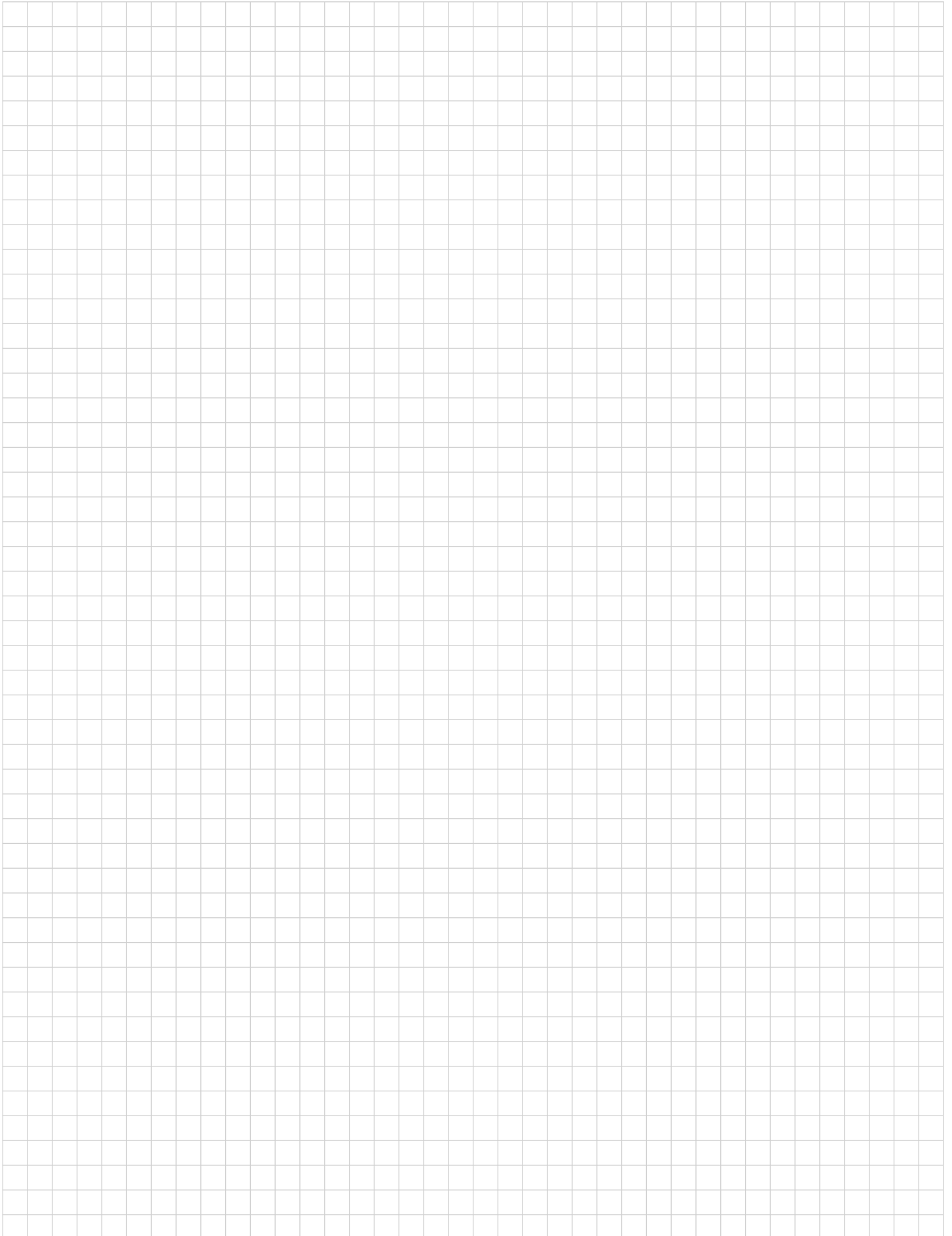

Forhandler

BERNARDO[®]
www.bernardo.at

PWA Handelsges.m.b.H.
4020 Linz | Nebingerstraße 7a | Austria
phone: +43.732.66 40 15 | fax: +43.732.66 40 15-9
e-mail: bernardo@pwa.at | www.bernardo.at