

BERNARDO®

www.bernardo.at

01 | 2024

KOMBINATIONSMASKINER



CWM 250 R
CWM 250 Top
CWM 150
FK 200 R
FK 250 F
CSM 1600
CSM 2000
CSM 2600
PSM 2000
PSM 2600
CWM 260 F - 1200
CWM 260 F - 1600
CWM 310 F - 2000
CU 250 F - 1600
CU 310 F - 2000
CU 310 F - 2600
CF 310 F - 2600
CF 410 F - 2600

Universal-kombimaskine

CWM 150

Den handy universal-kombimaskine CWM 150 har en lang række anvendelsesmuligheder på steder, hvor pladsen er trang - Afretter, tykkelseshøv, savning, spindelfræsning, langhulsbor. Den lille og kompakte konstruktion gør denne model ideel til hobbyhåndværkere.

- Præcisionslejret 2-skærs kutter med HSS-høvlklinger
- Aluminium-skydeslæder komplet med geringanslag
- Alle betjeningslementer er monteret overskueligt i et elektronisk panel
- Alsidige anvendelsesmuligheder på steder, hvor pladsen er trang
- Alle aluminiumdele (formatbord, anslag, ...) er eloxeret
- Optimalt pris-ydelsesforhold for hobbyhåndværkere og gør det selv-folk
- Egner sig til præcis høvling af brædder, lister og bjælker, ...

Skydebord er udstyret med en notgang til montering af geringanslaget.



Den standardmæssige langhulsboreanordning er uundværlig ved stemme- og borearbejde.



Teknisk data

CWM 150

Afretterhøv

Afretterbredde	155 mm
Bordlængde	615 mm
Bordhøjde	845 mm
Omdrejningstal	6000 o/min
Høvlklinger	2 stk.
Høvlaksel diameter	45 mm
Afretteranslag	735 x 100 mm
Afretteranslag svingbar	90° til 45°
Maks. spåntagning	1,5 mm

Tykkelseshøv

Bordlængde	310 mm
Høvlbredde	150 mm
Tykkelsesgennemløb, min./max.	10 - 92 mm
Maks. spåntagning	1,0 mm
Fremføringshastighed	7,0 m/min
Udsugningstilslutning Ø	50 mm

Rundsav

Bordmål	420 x 615 mm
Bordhøjde	845 mm
Skydebord	745 x 120 mm
Afskæringslængde	510 mm
Maks. klingediameter	200 x 30 mm
Maks. skærehøjde 90°	65 mm
Snitbredde på parallelanslaget	370 mm
Omdrejningstal savklinge	4200 o/min
Udsugningstilslutning Ø	60 mm

Fræser

Højdejustering	45 mm
Skaffræseholder	6, 8, 12 mm
Spindelomdrejningstal	9000 o/min

Langhulsboreanordning

Borebordsstørrelse	260 x 125 mm
Boreholder	6, 8, 10 mm
Maks. boreddybde	45 mm
Borebredde	95 mm
Højdejustering	60 mm

Motorydelse	1,0 kW (1,36 hk)
Spænding	230 V
Maskindimension (B x D x H)	900 x 800 x 1000 mm
Vægt ca.	49 kg
Vare nr.	08-1249



Afretteranslag i siden, kan drejes fra 90° til 45°.

Inkluderet tilbehør:

- Høvlklinge 157 x 17 x 3 mm
- Afretteranslag
- Langhulsboreanordning
- Enhed til at holde emnet nede
- Geringanslag
- Skydebord
- Fræserbeskyttelsesskærm
- HM-rundsavsklinge 200 x 2,6 x 30 mm / T20
- Beskyttelseskærm til rundsavsklinge med udsugningstilslutning
- Forbindelsesslange med Y-stykke
- Understel
- Skubbepind
- Betjeningsværktøj



BERNARDO
www.bernardo.at
HOBBY

Rundsav og fræsemaskine

FK 200 R

Kombimaskiner

Rundsav og spindelfræsemaskine FK 200 R der som standard er udstyret med et rullebord. Den lille og kompakte konstruktion gør denne model ideel til hobbyhåndværkere.

- Optimalt pris-ydelsesforhold for hobbyhåndværkere og gør det selv-folk
- Massiv fræserbeskyttelsesskærm med udsugningstilslutning 100 mm
- Ergonomiske koblings- og betjeningslementer til bekvemt arbejde
- Solidt bord af gråt støbegods til vibrationsfrit arbejde, bearbejdet og slebet planpræcist
- Saveaggregatet justeres ved hjælp af ergonomiske håndhjul
- Øget betjeningskomfort på grund af det standardmæssige rullebord med aluminiumslag
- Øget sikkerhed ved hjælp af nødstop-afbryderen på forsiden
- Egner sig ideelt til præcis bearbejdning af brædder, lister og bjælker, ...
- Dynamisk afbalanceret fræsesspindel til vibrationsfrit løb



Rullebordet af gråt støbegods er bearbejdet og slebet planpræcist.



Rundsavsklingen kan drejes til vinkelsnit på 90° til 45°.



Fræserbeskyttelsesskærmens anslag kan indstilles hurtigt og enkelt til det pågældende fræseværktøj. Den standardmæssige beskyttelsesanordning forhindrer, at emnet føres tilbage.

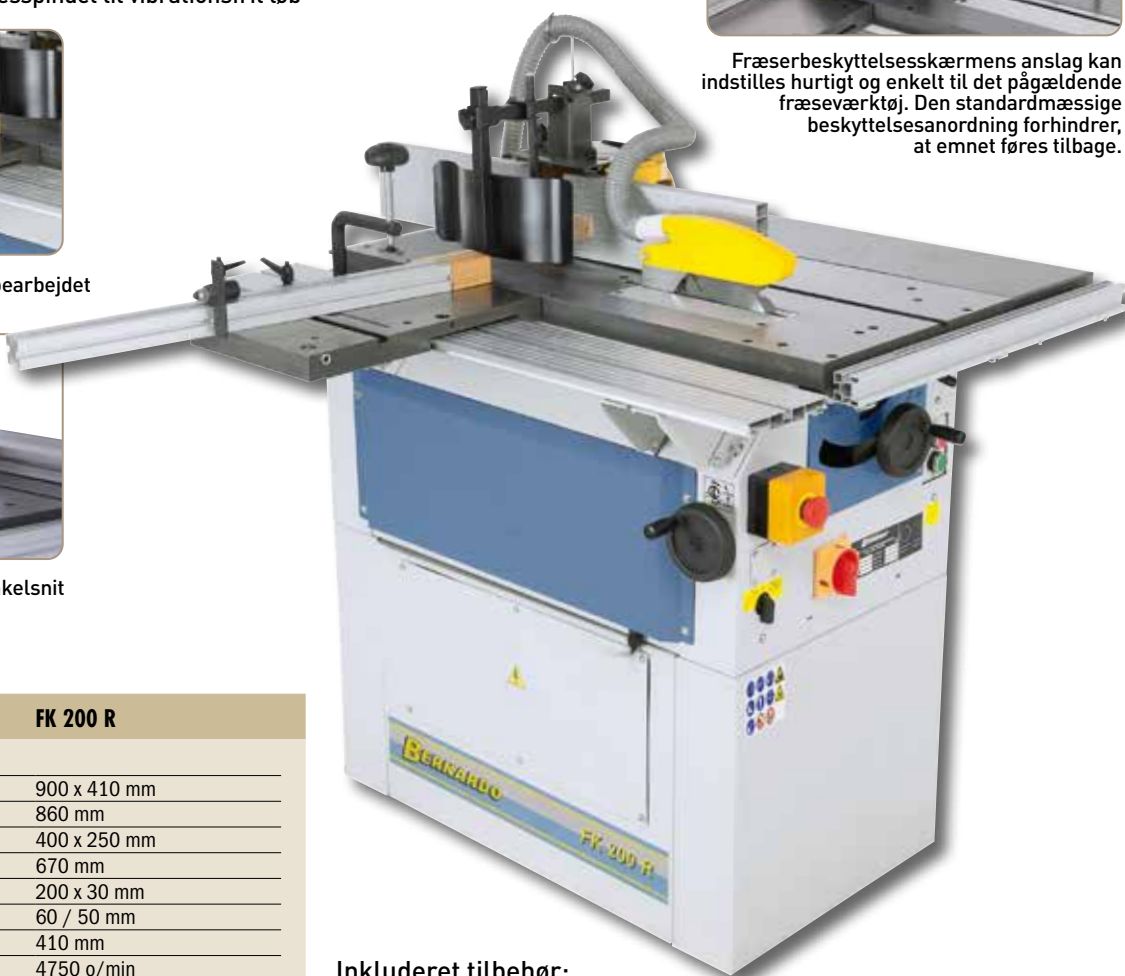

Teknisk data

FK 200 R

Rundsav

Bordmål	900 x 410 mm
Bordhøjde	860 mm
Rullebord	400 x 250 mm
Afskæringslængde	670 mm
Maks. klingediameter	200 x 30 mm
Maks. snithøjde 90°/45°	60 / 50 mm
Snitbredde på parallelanslaget	410 mm
Omdrejningstal savklinge	4750 o/min
Udsugningstilslutning Ø	100 mm
Motor-output ydelse S ₁ 100%	1,1 kW (1,5 hk)
Motor-effekt forbrug S _e 40%	1,5 kW (2,0 hk)

Fræser

Spindeldiameter	30 mm
Højdejustering	100 mm
Fræsebordsåbning	145 mm
Opspændingslængde	70 mm
Maks. værktøjsdiameter	
- ved profilering	140 mm
- ved tapskæring	140 mm
Spindelomdrejningstal	6500 o/min
Motor-output ydelse S ₁ 100%	1,4 kW (1,9 hk)
Motor-effekt forbrug S _e 40%	2,0 kW (2,7 hk)
Spænding	400 V
Maskindimension (B x D x H)	1200 x 1190 x 1120 mm
Vægt ca.	140 kg
Vare nr.	08-1169

Inkluderet tilbehør:

- Geringanslag
- Enhed til at holde emnet nede
- Forbindelsesslange med Y-stykke
- HM-rundsavsklinge 200 x 3,0 x 30 mm / T18
- Beskyttelsesskærm til rundsavsklinge med udsugningstilslutning
- Aluminiumslag med anslagsklap
- Rullebord
- Bordudvidelse
- Fræserbeskyttelsesskærm
- Skubbepind
- Betjeningsværktøj

BERNARDO
www.bernardo.it
HOBBY

Tilkøb af tilbehør:

Carbide rundsavsklinge 200 x 3,0 x 30 mm / 20T	17-1117
Universalfræsehoved i sæt 100 x 40 x 30mm	16-2349
Spånsuger DC 200 E / 230v inkl. Slange (2,0 mtr)	12-2039
Spånsuger DC 230 E / 400v inkl slange (2,5 mtr)	12-2044
Automatisk start-stop ALV 2 / M 230 - 230 V	12-1152

Vare nr.	
17-1117	
16-2349	
12-2039	
12-2044	
12-1152	

Format rundsavs- spindelfræsemaskiner

FK 250 F

- Udtrækkeligt teleskopanslag kan monteres forrest og bagest på afskæringsrammen
- Stabilt udliggerbord til bearbejdning af store plader uden ekstra hjælp
- Stort og robust bord af gråt støbegods til vibrationsfrit arbejde
- Fræseaggregat som standard med 3 omdrejningshastigheder (3500 / 5500 / 7000 o/min)
- Letgående og præcis formatbord med hærdet prismeføring
- Saveaggregatet justeres ved hjælp af ergonomiske håndhjul
- Inklusiv teleskoparm og udliggerbord, der kan forskydes i længden
- Fræseanslag udstyret med finindstilling i begge sider
- Forridseraggregat med savklinge er en del af leveringen

**God
pris**

Med
forridser



Teknisk data

FK 250 F

Rundsav

Bordmål	1045 x 300 mm
Bordhøjde	850 mm
Bordforlængelse	300 x 245 mm
Bordudvidelse	1045 x 500 mm
Udliggerbord	410 x 600 mm
Formatbord	1200 x 240 mm
Afskæringslængde	1350 mm
Maks. klingediameter	254 x 30 mm
Maks. skærehøjde 90°/45°	65 / 55 mm
Snitbredde på parallelanslaget	700 mm
Omdrejningstal savklinge	4050 o/min
Omdrejningstal forridserklinge	6300 o/min
Forridserklinge	80 x 20 mm
Diameter udsugningsstuds	100 mm
Motor-output ydelse S ₁ 100%	3,0 kW (4,0 hk)
Motor-effekt forbrug S ₆ 40%	4,2 kW (5,7 hk)

Fræser

Spindeldiameter	30 mm
Højdejustering	150 mm
Fræsebordsåbning	150 mm
Opspændingslængde	90 mm
Maks. værktøjsdiameter	
- ved profilering	140 mm
- ved tapskæring	200 mm
Spindelomdrejningstal	3500 / 5500 / 7000 o/min
Motor-output ydelse S ₁ 100%	3,0 kW (4,0 hk)
Motor-effekt forbrug S ₆ 40%	4,2 kW (5,7 hk)
Spænding	230 V eller 400 V
Maskindimension (B x D x H)	1500 x 1560 x 1250 mm
Vægt ca.	255 kg
Vare nr.	08-1173 (230 V) 08-1174 (400 V)

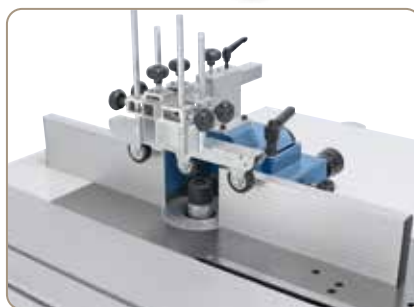

Fræserbeskyttelsesskærmen er udstyret med eloxerede aluminium-anlagsskiner.



Alle betjeningslementer er monteret overskueligt i et elektronisk panel

Inkluderet tilbehør:

- Rundsavsklinge 250 x 3,2 x 30 mm / T24
- Excenterspændeenhed
- Skærestop
- Bordforlængelse og -udvidelse
- Udtrækkeligt teleskopanslag
- Forridserklinge 80 x 3,2 x 20 mm / T8
- Geringanslag med enhed til at nedholde emner
- Udliggerbord
- Fræserbeskyttelsesskærm
- Skubbepind
- Betjeningsværktøj
- Klingebeskyttelsesskærm med udsugningstilslutning og slange

Formatrundsav-spindelfræsemaskine FK 250 F egner sig ideelt til den ambitiøse gør det selv-håndværker på grund af det standardmæssige formatbord. Det omfattende inkluderede grundudstyr (forridser, 3 spindelomdrejningshastigheder, formatbord) giver brugeren et optimalt pris-ydelsesforhold.

FK 250 F



Fræserbeskyttelsesskærmen er udstyret med en finindstilling. Spånfrørelse udføres ved hjælp af den integrerede udsugningstilslutning.



Parallelanslag med hurtig- og finindstilling til skærebredder op til 700 mm.



Savklingebeskyttelse med integreret udsugningsstuds er fastgjort på spaltekniiven. Er standard udstyret med forridser.



Vinklen på klingen vises i en stor og let aflæselig skala.

VOLT

230v eller 400v

OPTIMUM

3 spindelhastigheder

Tilkøb af tilbehør:

Rundsavsklinge sæt (3 stk), $\varnothing 250$ mm, I alu kuffert
 Forridserklinge 80 x 20 x 3mm
 Universalfræsehoved i sæt 100 x 40 x 30mm
 Spånsuger med fintstøvsfilter DC 250 CF / 230v
 Spånsuger DC 400 / 400v

Vare nr.

17-1651
 17-1602
 16-2349
 12-2085
 12-2060



Med det vridningsfrie udliggerbord kan også store plader saves uden problemer.

Format rundsav og spin- delfræsemaskine

CSM 1600 CSM 2000

- Højdejustering af fræsespindler ved hjælp af håndhjul på forsiden, kan aflæses på skalaen
- Effektiv drivmotor sikrer en optimal skæreydelse, også ved længere tids drift
- Udliggerbord med rulle til enkel håndtering ved større emner
- Udtrækkeligt teleskopanslag (op til 2260 mm), kan monteres forrest og bagest på udliggerbordet
- Teleskop-længdeanslag inkl. anslagsklap med finindstilling som standard
- Alle aluminiumdele (formatbord, anslag, ...) er eloxeret
- Hastighedsvisning vha. LED, er hurtigt og nemt at aflæse
- Aluminium-formatkydebord med hærdede føringer

Solid konstruktion

Rundsavsklinge kan kippes til vinkelsnit på 90° til 45°, geringanslaget kan anvendes til snit på op til 60°.

**God
pris**

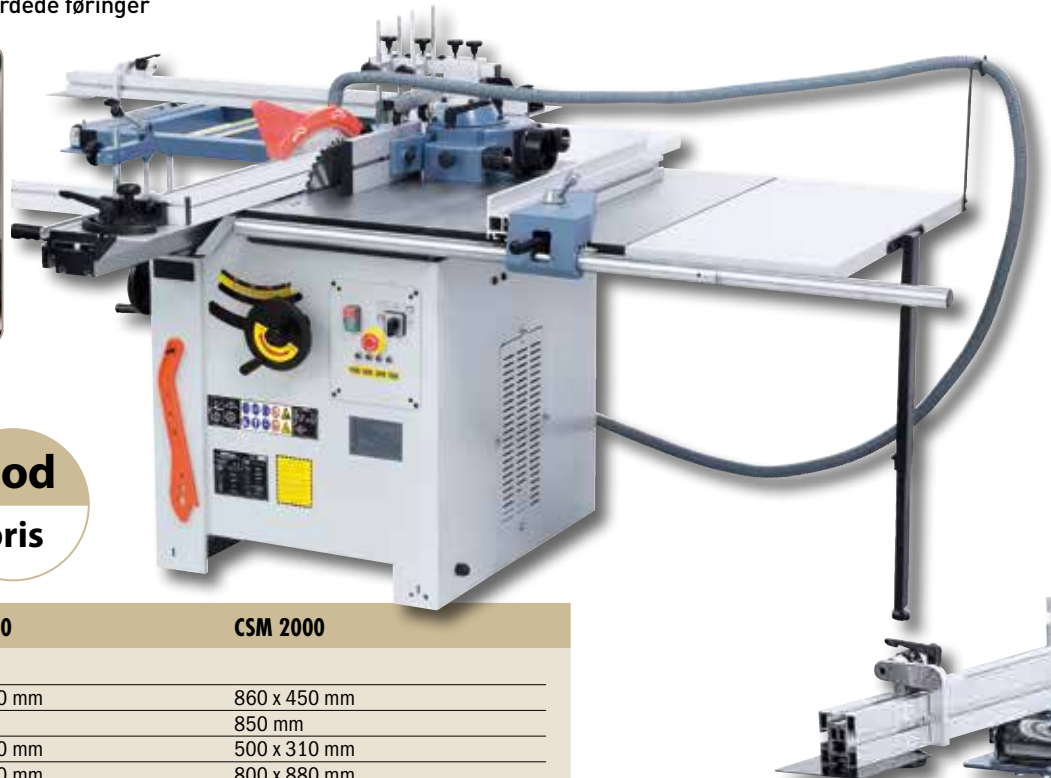
Teknisk data
CSM 1600
CSM 2000
Rundsav

Bordmål	860 x 450 mm	860 x 450 mm
Bordhøjde	850 mm	850 mm
Bordforlængelse	500 x 310 mm	500 x 310 mm
Bordudvidelse	800 x 880 mm	800 x 880 mm
Udliggerbord med rulle	750 x 580 mm	750 x 580 mm
Formatbord	1600 x 270 mm	2000 x 270 mm
Afskæringslængde	1600 mm	2000 mm
Maks. klingediameter	315 x 30 mm	315 x 30 mm
Maks. snithøjde 90°/45°	100 / 80 mm	100 / 80 mm
Snitbredde på parallelanslaget	1270 mm	1270 mm
Omdrejningstal savklinge	4500 o/min	4500 o/min
Omdrejningstal forridserklinge	8500 o/min	8500 o/min
Forridserklinge	2-100 x 20 mm	2-100 x 20 mm
Udsugningstilslutning Ø	100 mm	100 mm
Motor-output ydelse S ₁ 100%	2,8 kW (3,8 hk)	2,8 kW (3,8 hk)
Motor-effekt forbrug S ₆ 40%	3,9 kW (5,3 hk)	3,9 kW (5,3 hk)

Fræser

Spindeldiameter	30 mm	30 mm
Højdejustering	100 mm	100 mm
Fræsebordsåbning	80 / 100 / 140 / 190 mm	80 / 100 / 140 / 190 mm
Opspændingslængde	100 mm	100 mm
Maks. værktøjsdiameter		
- ved profilering	180 mm	180 mm
- ved tapskæring	200 mm	200 mm
Spindelomdrejningstal	1800 / 3000 / 6000 / 9000 o/min	1800 / 3000 / 6000 / 9000 o/min
Motor-output ydelse S ₁ 100%	2,8 kW (3,8 hk)	2,8 kW (3,8 hk)
Motor-effekt forbrug S ₆ 40%	3,9 kW (5,3 hk)	3,9 kW (5,3 hk)
Spænding	400 V	400 V
Maskindimension (B x D x H)	1600 x 3010 x 1250 mm	2000 x 3010 x 1250 mm
Samlet vægt ca.	352 kg	364 kg
Vare nr.	08-1180	08-1181

Inkluderet tilbehør:

- HM-rundsavsklinge 315 x 3,0 x 30 mm / T40
- 2-delt forridserklinge 2-100 x 20 mm / T24
- Klingebeskyttelsesskærm med udsugningstilslutning og slange
- Geringanslag med excenterspænder
- Skærestop
- Bordforlængelse og -udvidelse
- Udtrækkeligt teleskopanslag
- Anslagsklap med finindstilling
- Udliggerbord med rulle
- Fræserbeskyttelsesskærm
- Slibemuffe diam. 75 mm
- Beskyttelses- og påtryksanordning
- Fræsespindel med højre-venstreløb
- LED-omdrejningstæller
- Skubbepind
- Betjeningsværktøj

Formatrundsav og spindelfræsemaskine CSM 1600 / CSM 2000 med kipbar klinge og standardudstyret med forridser egner sig ideelt til den omkostningsbevidste bruger. Pga. det omfattende standardudstyr giver denne model usædvanlig høj ydelse og maksimale anvendelsesmuligheder.

CSM 1600 CSM 2000

Kombimaskiner



Notgangen i formatbordet giver mulighed for at montere geringanslaget og skærestoppet.

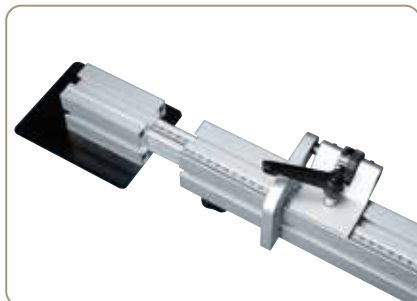

Udtrækeligt teleskopanslag (op til 2260 mm) med anslagsklap, der kan finindstilles.



Aluminium-anslagsskinne kan indstilles hurtigt og enkelt til det pågældende fræseværktøj og er herudover udstyret med en finindstilling.

**Firkantbord
med rulle**



BERNARDO®
www.bernardo.at
SEMI PROFESSIONAL



Hurtig og enkel højdejustering af fræsespindler ved hjælp af håndhjul på forsiden, kan aflæses vha. forstørrelsesglas.

Tilkøb af tilbehør:

Forridserklinge 2-100 x 20mm
Universalfræsehoved i sæt 100 x 40 x 30mm
Rundsavsklinger sæt (3 stk), ø315 mm, I alu kuffert

Vare nr.
17-1604
16-2349
17-1653

Tilkøb af tilbehør:

Spånsugerslange PU ø100mm, 6 mtr
Automatisk start-stop ALV 10 / 1M
Spånsuger DC 400 / 400v

Vare nr.
12-1077
12-1150
12-2060

Format rundsav og spin- delfræsemaskine

CSM 2600

- Stabilt udliggerbord til bearbejdning af store og tunge plader uden ekstra hjælp
- Bordforlængelse til skærebredder op til 1270 mm medfølger ved leveringen
- Som standard med 4 fræsehastigheder, der kan aflæses hurtigt og enkelt ved hjælp af LED
- Fræseanlæg med eloxerede anslagskinner og finindstilling
- Til store og tunge plader som standard med bordudvidelse og -forlængelse
- Nedklappeligt parallelanlæg med 40 mm rundstangsføring
- Udtrækkeligt teleskopanlæg (op til 2260 mm), kan monteres forrest og bagest på udliggerbordet
- Øget betjeningskomfort på grund af det solide parallelanlæg med lup
- Maskinbord med store dimensioner af gråt støbegods, bearbejdet og slebet planpræcist



Koblings- og betjeningslementer, der er anbragt brugervenligt, elektronisk omdrejningstæller vha. LED

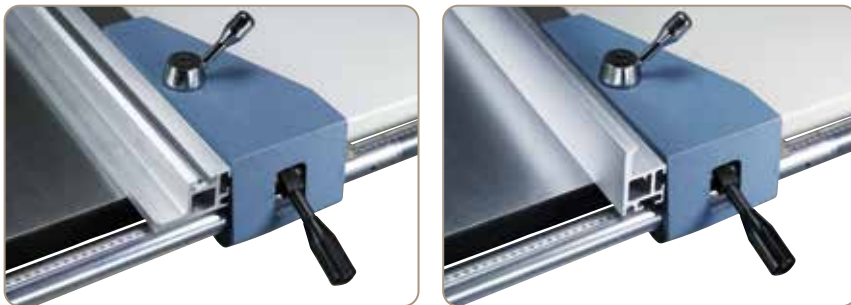

Det eloxerede parallelanlæg giver mulighed for at aflæse de samme mål på grund af den særlige profilform, uafhængigt af, om der saves ved den høje eller lave føring.

Højre og venstre
løb af spindel



Teknisk data

CSM 2600

Rundsav

Bordmål	860 x 450 mm
Bordhøjde	850 mm
Bordforlængelse	500 x 310 mm
Bordudvidelse	860 x 880 mm
Udliggerbord med rulle	760 x 530 mm
Formatbord	2600 x 270 mm
Afskæringslængde	2600 mm
Maks. klingediameter	315 x 30 mm
Maks. snithøjde 90°/45°	100 / 80 mm
Snitbredde på parallelanlægget	1270 mm
Omdrejningstal savklinge	4500 o/min
Omdrejningstal forridserklinge	8500 o/min
Forridserklinge	2-100 x 20 mm
Udsugningstilslutning Ø	100 mm
Motor-output ydelse S ₁ 100%	2,8 kW (3,8 hk)
Motor-effekt forbrug S ₆ 40%	3,9 kW (5,3 hk)

Fræser

Spindel diameter	30 mm
Højdejustering	100 mm
Fræsebordsåbning	80 / 100 / 140 / 190 mm
Opspændingslængde	100 mm
Maks. værktøjsdiameter	
- ved profilering	180 mm
- ved tapskæring	200 mm
Spindelomdrejningstal	1800 / 3000 / 6000 / 9000 o/min
Motor-output ydelse S ₁ 100%	2,8 kW (3,8 hk)
Motor-effekt forbrug S ₆ 40%	3,9 kW (5,3 hk)
Spænding	400 V
Maskindimension (B x D x H)	2600 x 3090 x 1250 mm
Vægt ca.	391 kg
Vare nr.	08-1182

Inkluderet tilbehør:

- Skærestop
- Fræserbeskyttelseskærm
- Slibemuffe diam. 75 mm
- Beskyttelses- og påtryksanordning
- Bordforlængelse og -udvidelse
- Udtrækkeligt teleskopanlæg
- 2-delt forridserklinge 2-100 x 20 mm / T24
- Klingebeskyttelseskærm med udsugningstilslutning og slange
- Geringanslag med excenterspænder
- Anslagsklap med finindstilling
- Udliggerbord med rulle
- HM-rundsavsklinge 315 x 3,0 x 30 mm / T40
- LED-omdrejningstæller
- Fræsespindel med højre-venstreløb
- Skubbepind
- Betjeningsværktøj

Den kombinerede formatrundsav og spindelfræsemaskine CSM 2600 med 2 motorer er det perfekte bearbejdningscenter til den professionelle bruger. Maskinens robuste konstruktion og den store dimensionering giver de bedste arbejdsbetingelser ved savning af massivt træ eller store plader, også dekorationsplader kan bearbejdes uden problemer ved hjælp af forridseren (standard) uden problemer.

CSM 2600

Kombimaskiner



Saveaggregatet, der kan kippes op til 45°, kan indstilles til snithøjder på op til 100 mm ved hjælp af håndhjulet.



Stabilt udliggerbord med rulle til enkel håndtering ved større emner.

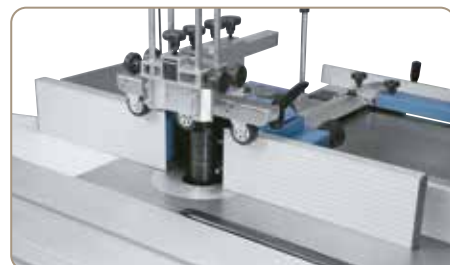

Massiv fræserbeskyttelsesskærm med anslagsskinner, der kan finindstilles.



Med
forridser

OPTIMUM
4 spindelhastigheder

BERNARDO
www.bernardo.at
SEMIPROFESSIONAL

**God
pris**

Tilkøb af tilbehør:

Forridserklinge 2-100 x 20mm
Universalfræsehoved i sæt 100 x 40 x 30mm
Rundsavsklinger sæt (3 stk), ø315 mm, I alu kuffert

Vare nr.
17-1604
16-2349
17-1653

Tilkøb af tilbehør:

Spånsugerslange PU ø100mm, 6 mtr
Automatisk start-stop ALV 10 / 1M
Spånsuger DC 400 / 400v

Vare nr.
12-1077
12-1150
12-2060

BERNARDO
www.bernardo.at

Format rundsav og spindelfræsemaskine

PSM 2000 PSM 2600

- Udliggerbord med rulle til enkel håndtering ved større emner
- Teleskop-længdeanslag inkl. anslagsklap med finindstilling som standard
- Hurtig og enkel aflæsning af spindelomdrejningstal vha. digitalvisning
- Massiv fræserbeskyttelsesskærm med aluminium-anslagsskinner, der kan finindstilles
- Stort fræseaggregat af gråt støbegods, kan svinges fra 0° til -45°
- Vigtig egenskab: klingediameter 315 mm, kan også anvendes ved monteret forridser
- Maskinkonstruktion bestående af en vridningsfri støbt og grå stål-konstruktion
- Stabilt udliggerbord til bearbejdning af store og tunge plader uden ekstra hjælp



Som standard med forridser til revnefri bearbejdning af pladematerialer.



Notgangen i formatbordet giver mulighed for at montere geringanslaget og skærestoppet.



Parallellanslag med stabil rundstangsføring (40 mm) kan anvendes til snitbredder op til 1220 mm.

Højre og venstre løb af spindel

Med forridser

OPTIMUM
4 spindelhastigheder



Inkluderet tilbehør:

- Skærestop
- Fræserbeskyttelsesskærm
- Beskyttelses- og påtryksanordning
- Bordforlængelse og -udvidelse
- Udtrækkeligt teleskopanslag
- Forridserklinge 90 x 20 x 3 mm / T13
- Klingebeskyttelsesskærm med udsugningstilslutning og slange
- Geringanslag med excenterspænder
- Anslagsklap med finindstilling
- Udliggerbord med rulle
- HM-rundsavsklinge 315 x 3,0 x 30 mm / T40
- Fræsespindelens digitale omdrejningstæller
- Fræsespindel med højre-venstreløb
- Skubbepind
- Betjeningsværktøj

Teknisk data

Rundsav

	PSM 2000	PSM 2600
Bordmål	1300 x 380 mm	1300 x 380 mm
Bordhøjde	970 mm	970 mm
Bordforlængelse	350 x 310 mm	350 x 310 mm
Bordudvidelse	800 x 880 mm	800 x 880 mm
Udliggerbord med rulle	940 x 580 mm	940 x 580 mm
Formatbord	2000 x 270 mm	2600 x 270 mm
Afskæringslængde	2000 mm	2600 mm
Maks. klingediameter	315 x 30 mm	315 x 30 mm
Maks. snithøjde 90°/45°	100 / 80 mm	100 / 80 mm
Snitbredde på parallellanslaget	1220 mm	1220 mm
Omdrejningstal savklinge	4500 o/min	4500 o/min
Omdrejningstal forridserklinge	8500 o/min	8500 o/min
Forridserklinge	90 x 20 mm	90 x 20 mm
Udsugningstilslutning Ø	95 mm	95 mm
Motor-output ydelse S ₁ 100%	3,0 kW (4,0 hk)	3,0 kW (4,0 hk)
Motor-effekt forbrug S _e 40%	4,2 kW (5,7 hk)	4,2 kW (5,7 hk)

Fræser

Spindeldiameter	30 mm	30 mm
Højdejustering	140 mm	140 mm
Spindel svingbar	0° til 45°	0° til 45°
Fræseboardsåbning	200 mm	200 mm
Opspændingslængde	110 mm	110 mm
Maks. værktøjsdiameter	180 mm	180 mm
Spindelomdrejningstal	1800 / 3000 / 6000 / 9000 o/min	1800 / 3000 / 6000 / 9000 o/min
Motor-output ydelse S ₁ 100%	2,8 kW (3,8 hk)	2,8 kW (3,8 hk)
Motor-effekt forbrug S _e 40%	3,9 kW (5,3 hk)	3,9 kW (5,3 hk)
Spænding	400 V	400 V
Maskindimension (B x D x H)	2000 x 2900 x 1260 mm	2600 x 2900 x 1260 mm
Vægt ca.	425 kg	440 kg
Vare nr.	08-1185	08-1186

Formatrundsavs og spindelfræsemaskinerne i PSM-serien kan leveres med to forskellige bordlængder afhængigt af anvendelsen (2000 / 2600 mm). Som standard udstyret med 2 motorer, en rundsavsklinge med 315 mm til snithøjder op til 100 mm, samt en forridser til bearbejdning af belagte pladematerialer uden revner. Pga. det omfattende standardudstyr giver denne model usædvanlig høj ydelse og maksimale anvendelsesmuligheder.

PSM 2000 PSM 2600



Elektronisk visning af det indstillede spindelomdrejningstæller.



Fræsespindlen, der kan svinges bagud, har følgende fordele: Optimal brug af et fremføringsapparat, maksimal sikkerhed og et rent fræseresultat.



Aluminium-anslagsskinnerne kan indstilles hurtigt og enkelt til det pågældende emne og er herudover udstyret med en finindstilling.



**God
pris**

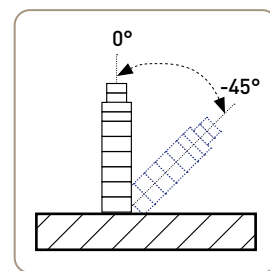

Tilkøb af tilbehør:

Forridserklinge 90 x 20 x 3mm	Vare nr. 17-1603
Universalfræsehoved i sæt 100 x 40 x 30mm	16-2349
Rundsavsklinger sæt (3 stk), ø315 mm, I alu kuffert	17-1653

Tilkøb af tilbehør:

Spånsugerslange PU ø100mm, 6 mtr	Vare nr. 12-1077
Automatisk start-stop ALV 10 / 1M	12-1150
Spånsuger DC 400 / 400v	12-2060

Universal- kombimaskine

CWM 250 R CWM 250 Top

- Solidt bord af gråt støbegods til vibrationsfrit arbejde, bearbejdet og slebet planpræcist
- Valgtrit med langhulsboreanordning (borekapacitet 16 mm)
- Saveaggregatet justeres ved hjælp af ergonomiske håndhjul
- Øget betjeningskomfort på grund af det standardmæssige rullebord med aluminiumslag
- Øget sikkerhed ved hjælp af nødstop-afbryderen på forsiden
- Integreret nedfældbar spåndkastskærm ved tykkelseshøvling - tilslutningsdiameter 100 mm
- Egner sig ideelt til præcis bearbejdning af brædder, lister og bjælker, ...
- Dynamisk afbalanceret fræsesspindel til vibrationsfrit løb
- Vridningsfrie afretterborde af kraftig riflet gråt støbegods
- Ved afretning kan emnefremføringen slås fra

CWM 250 Top
Savklinge ø 250mm



Det massive afretteranslag, der kan stilles skråt op til 45°, med prismeføring er let at justere.



Rullebordet af gråt støbegods er bearbejdet og slebet planpræcist.



Tekniske data	CWM 250 R	CWM 250 Top	CWM 250 R	CWM 250 Top
Afretterhøv				
Afretterbredde	250 mm	250 mm		
Bordlængde	1090 mm	1090 mm		
Bordhøjde	860 mm	860 mm		
Omdrejningstal	4000 o/min	4000 o/min		
Høvlklinger	3 stk.	3 stk.		
Høvlakseldiameter	75 mm	75 mm		
Afretteranslag	720 x 130 mm	715 x 130 mm		
Afretteranslag svingbar	90° til 45°	90° til 45°		
Maks. spåntagning	3 mm	3 mm		
Motor-output ydelse S ₁ 100%	1,5 kW (2,0 hk)	1,5 kW (2,0 hk)		
Motor-effekt forbrug S ₆ 40%	2,1 kW (2,8 hk)	2,1 kW (2,8 hk)		
Tykkelseshøv				
Bordlængde	600 mm	600 mm		
Høvlbredde	245 mm	245 mm		
Tykkelsesgennemløb, min. / max.	5 - 195 mm	5 - 195 mm		
Maks. spåntagning	2,5 mm	2,5 mm		
Fremføringshastighed	8 m/min	8 m/min		
Udsugningstilslutning Ø	100 mm	100 mm		
Langhulsboreanordning (tilkøbes som ekstra tilbehør)				
Borebordsstørrelse	365 x 145 mm	365 x 145 mm		
Westcott-borepatron	0 - 16 mm	0 - 16 mm		
Maks. boreddybde	95 mm	95 mm		
Borebredde	140 mm	140 mm		
Højdejustering	75 mm	75 mm		
Rundsav				
Bordmål	900 x 410 mm	980 x 470 mm		
Bordhøjde	860 mm	860 mm		
Rullebord	400 x 250 mm	400 x 250 mm		
Afskæringslængde	670 mm	730 mm		
Klangediameter maks.	200 x 30 mm	250 x 30 mm		
Maks. skærehøjde 90°/45°	60 / 50 mm	75 / 60 mm		
Snitbredde på parallelanslaget	530 mm	510 mm		
Omdrejningstal savklinge	4750 o/min	4750 o/min		
Udsugningstilslutning Ø	100 mm	100 mm		
Motor-output ydelse S ₁ 100%	1,1 kW (1,5 hk)	2,2 kW (3,0 hk)		
Motor-effekt forbrug S ₆ 40%	1,5 kW (2,0 hk)	3,0 kW (4,0 k)		
Fræser				
Spindeldiameter	30 mm	30 mm		
Højdejustering	100 mm	100 mm		
Fræsebordsåbning	145 mm	145 mm		
Opspændingslængde	70 mm	70 mm		
Maks. værktøjsdiameter				
- ved profileringen	140 mm	140 mm		
- ved tapskæring	140 mm	140 mm		
Spindelomdrejningstal	6500 o/min	6500 o/min		
Motor-output ydelse S ₁ 100%	1,4 kW (1,9 hk)	1,4 kW (1,9 hk)		
Motor-effekt forbrug S ₆ 40%	2,0 kW (2,7 hk)	2,0 kW (2,7 hk)		
Spænding	230 V eller 400 V	230 V eller 400 V		
Maskindimension (B x D x H)	1510 x 1330 x 1120 mm	1820 x 1330 x 1120 mm		
Vægt ca.	280 kg	310 kg		
Vare nr.	08-1256 (230 V) 08-1257 (400 V)	08-1260 (230 V) 08-1261 (400 V)		

CWM 250 R og CWM 250 Top er alsidige universal kombimaskiner, der kommer komplet med rullebord. CWM 250 TOP er udstyret med en større klinge, hvilket giver en større kapacitet på 75mm. Kompakt konstruktion, der gør disse modeller attraktiv for både håndværkere og private.

CWM 250 R CWM 250 Top

Kombimaskiner



Den solide fræserbeskyttelseskærm kan bruges til værktøj med en diameter op til 140 mm.

Enkel og lynhurtig omstilling fra afretning til tykkelseshøvling ved hjælp af afretterborde, der kan klappes op.



Solid konstruktion

Den valgfrie langhulsboreanordning er ideel til langhuller, dybelboring og boring af skrå huller (ekstra tilbehør)

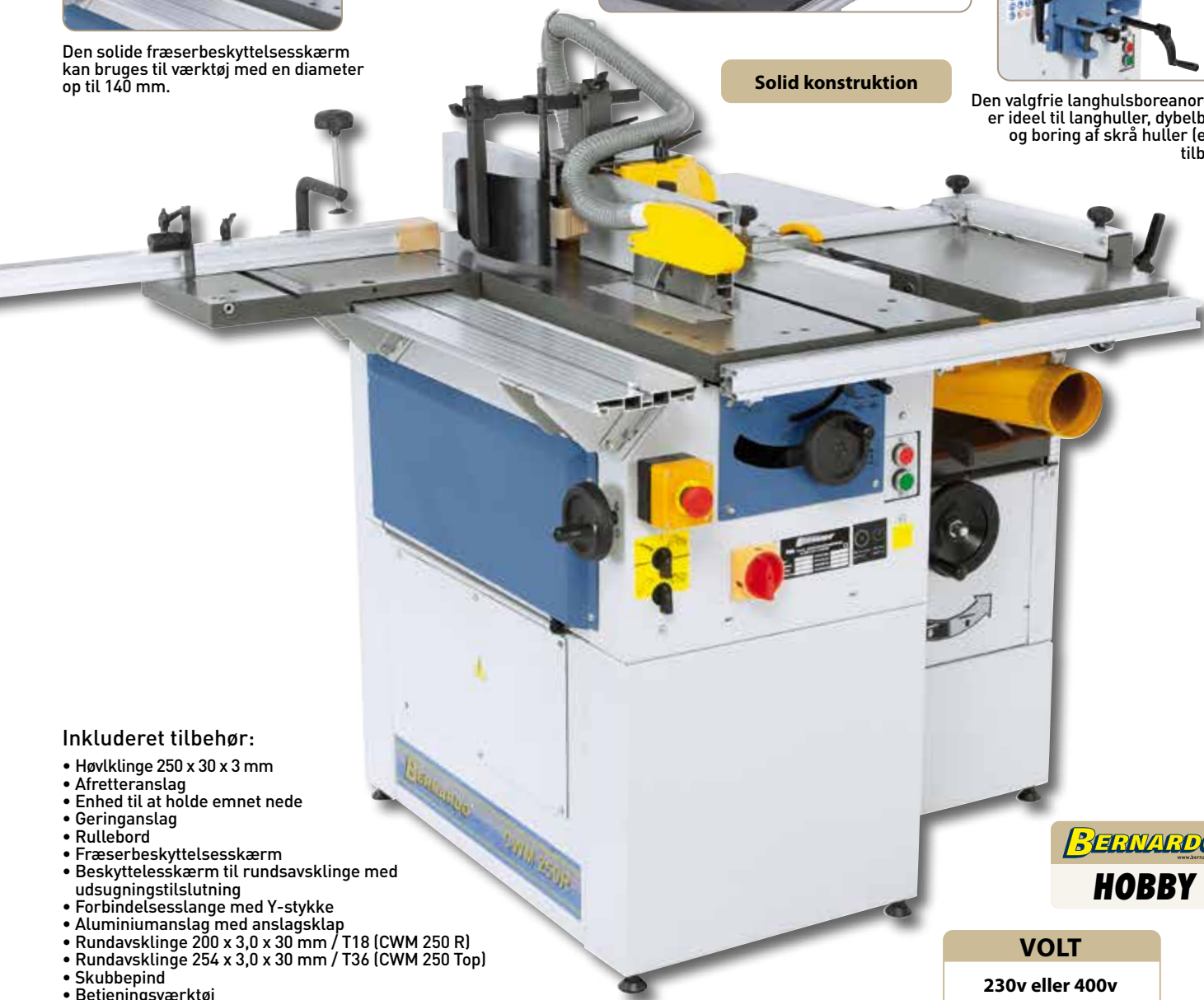

Inkluderet tilbehør:

- Høvlklinge 250 x 30 x 3 mm
- Afretteranslag
- Enhed til at holde emnet nede
- Geringanslag
- Rullebord
- Fræserbeskyttelseskærm
- Beskyttelseskærm til rundsavsklinge med udsugningstilslutning
- Forbindelsesslange med Y-stykke
- Aluminiumslag med anslagsklap
- Rundsavsklinge 200 x 3,0 x 30 mm / T18 (CWM 250 R)
- Rundsavsklinge 254 x 3,0 x 30 mm / T36 (CWM 250 Top)
- Skubbepind
- Betjeningsværktøj

BERNARDO
www.bernardo.at
HOBBY

VOLT

230v eller 400v

Tilkøb af tilbehør:

	Vare nr.
Høvlklinge 250 x 30 x 3 mm, Pris pr stk	15-1000
Rundsavsklinger sæt (3 stk), ø250 mm, i alu kuffert (250 Top)	17-1651
Carbide rundsavsklinge 200 x 3,0 x 30 mm / 20T	17-1117
Automatisk start-stop ALV 2 / M 230 - 230 V	12-1152

Tilkøb af tilbehør:

	Vare nr.
Universalfærehoved i sæt 100 x 40 x 30mm	16-2349
Langhulsboreenhed	08-1020
Spånsuger DC 230 E / 400v inkl slange (2,5 mtr)	12-2044
Spånsuger DC 300 / 400v	12-2045

BERNARDO
www.bernardo.at

Universal- kombimaskine

CWM 260 F - 1200

- Vedligeholdelsesfri, præcisionslejret 3-klinget kutter med HSS-høvlklinger
- Vridningsfri aluminium-formatskydeslæde med prismeføring
- Begge afretterborde med finindstilling og støjisolerende bordlæber
- Fræserbeskyttelsesskærm med aluminium-anslagslinealer, der kan finindstilles, i begge sider
- Fræseaggregat som standard med 3 hastigheder, til optimale tilpasning til emnet
- Opklappelige afretterborde til hurtig omstilling til tykkelseshøvling
- Alle betjeningslementer er monteret overskueligt i et elektronisk panel
- Skrå justering af savklinge op til 45° efter skala vha. håndhjul
- Integreret nedfældbar spånudkastskærm - tilslutningsdiameter 100 mm
- Stabilt aluminium-afretteranslag, kan kippes fra 90° - 45°
- Stort udmålt udliggerbord til pålægning af store plader



Med
forridser

Fræserbeskyttelsesskærmens anslag kan indstilles hurtigt og enkelt til det pågældende fræseværktøj. Aftræk af spåner udføres ved hjælp af den integrerede udsugningstilslutning.



Teknisk data

CWM 260 F - 1200 / CWM 260 F - 1600

Afretterhøvl		Rundsav	
Afretterbredde	250 mm	Bordmål	1045 x 300 mm
Bordlængde	1080 mm	Bordhøjde	820 mm
Bordhøjde	820 mm	Udliggerbord	600 x 410 mm
Omdrejningstal	3750 o/min	Formatbord	1200 x 240 mm / 1600 x 240 mm
Høvlklinger	3 stk.	Afskæringslængde	1300 / 1600 mm
Høvlaksel diameter	75 mm	Klingediameter maks.	250 x 30 mm
Afretteranslag	700 x 145 mm	Maks. skærehøjde 90°/45°	65 / 55 mm
Afretteranslag svingbar	90° til 45°	Snitbredde på parallelanslaget	510 mm
Maks. spåntagning	5 mm	Omdrejningstal savklinge	4050 o/min
Motor-output ydelse S ₁ 100%	2,0 kW (2,7 hk)	Omdrejningstal forridserklinge	6300 o/min
Motor-effekt forbrug S ₆ 40%	2,8 kW (3,8 hk)	Forridserklinge	80 x 20 mm
Tykkelseshøvl		Udsugningstilslutning Ø	100 mm
Bordlængde	600 mm	Motor-output ydelse S ₁ 100%	2,2 kW (3,0 hk)
Høvlbredde	250 mm	Motor-effekt forbrug S ₆ 40%	3,0 kW (4,0 hk)
Tykkelsesgennemløb, min. / max.	5 - 190 mm	Fræser	
Maks. spåntagning	1,8 mm	Spindeldiameter	30 mm
Fremføringshastighed	8 m/min	Højdejustering	150 mm
Udsugningstilslutning Ø	100 mm	Fræsebordsåbning	150 mm
Langhulsboreanordning		Opspændingslængde	90 mm
Borebordsstørrelse	370 x 150 mm	Maks. værktøjsdiameter	
Westcott-borepatron	0 - 16 mm	- ved profileringen	140 mm
Maks. boreddybde	105 mm	- ved tapskæring	200 mm
Borebredde	140 mm	Spindelomdrejningstal	3500 / 5500 / 7000 o/min
Højdejustering	85 mm	Motor-output ydelse S ₁ 100%	2,2 kW (3,0 hk)
		Motor-effekt forbrug S ₆ 40%	3,0 kW (4,0 hk)
		Spænding	400 V
		Maskindimension (B x D x H)	1400 (1620) x 2340 x 1150 mm
		Vægt ca.	372 kg / 378 kg
		Vare nr.	08-1275 (1200 mm) 08-1276 (1600 mm)



Langhulsboreanordningen med stort pålægningsbord og excenterspænder som standard.

Universal-kombinationsmaskinen CWM 260 F er vores begyndermodel ved træbearbejdningscentre med formatbord. Denne maskine har en lang række anvendelsesmuligheder på steder, hvor pladsen er trang - afretter, tykkelseshøvl, savning, fræsning, langhulsboring. Korte omstillings-tider, høj betjeningskomfort kendetegner denne model. Hurtig omstilling, høj brugervenlighed og mulighed for rullebord på enten 1200 eller 1600mm i længde er uimodstælige egenskaber på disse unikke modeller.

CWM 260 F - 1600



Afretterbordene, der kan klappes op, giver mulighed for optimalt og sikkert arbejde ved tykkelseshøvling, også ved korte emner.



Savklingebeskyttelse med integreret udsugningsstuds er fastgjort på spaltekni-ven.



Udliggerbordet kan forskydes vha. henover hele slædelængden.



BERNARDO
www.bernardo.at
HOBBY

Inkluderet tilbehør:

- Høvlklinge 250 x 30 x 3 mm
- Afretteranslag
- Langhulsboreanordning
- Westcott-borepatron 0 - 16 mm
- Excenerspændeenhed
- Rundsavsklinge 250 x 3,2 x 30 mm / T24
- Forridserklinge 80 x 3,2 x 20 mm / T8
- Skærestop
- Teleskopanslag med anslagklap
- Udliggerbord
- Fræserbeskyttelsesskærm
- Skubbepind
- Savklingebeskyttelse med udsugningstilslutning og slange
- Betjeningsværktøj

Tilkøb af tilbehør:

Rundsavsklinger sæt (3 stk), ø250 mm, i alu kuffert 17-1651
Forridserklinge 80 x 20 x 3mm 17-1602
Universalfræsehoved i sæt 100 x 40 x 30mm 16-2349
Høvlklinge 250 x 30 x 3 mm, Pris pr stk 15-1000
Langhulsboresæt 6 dele, mod uret, 13 mm skaft 16-2003

Vare nr.

Tilkøb af tilbehør:

Indstillingsmagneter for høvlklinger HML 08-1500
Spånsuger DC 400 / 400v 12-2060
Spånsugerslange PU ø100mm, 6 mtr 12-1077
Automatisk start-stop ALV 10 / 1M 12-1150
Smøremiddel 1 kg, pasta 54-1000

Vare nr.

Universal- kombimaskine

CWM 310 F - 2000

- Udtrækkeligt teleskopanslag kan monteres forrest og bagest på skærerammen
- Stabilt udliggerbord til bearbejdning af store plader uden ekstra hjul
- Stort og robust bord af gråt støbegods til vibrationsfrit arbejde
- Fræseaggregat som standard med 3 omdrejningshastigheder (3500 / 5500 / 7000 o/min)
- Letgående og præcis formatbord med hærdet prismeføring
- Saveaggregatet justeres ved hjælp af ergonomiske håndhjul
- Opklappelige afretterborde til hurtig omstilling til tykkelseshøvling
- Stabilt aluminium-afretteranslag, kan kippes fra 90° - 45°
- Vedligeholdelsesfri, præcisionslejret 3-klinget kutter med HSS-høvlklinger



Langhulsboreanordningen er ideel til lange huller, dybelboringer og boringer af skrå huller,....

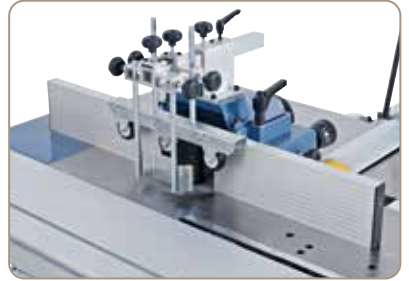

Fræserbeskyttelsesskærmen er udstyret med eloxerede aluminium-anslagskinner.

Teknisk data

CWM 310 F - 2000

Afretterhøvl

Afretterbredde	310 mm
Bordlængde	1300 mm
Bordhøjde	835 mm
Omdrejningstal	4000 o/min
Høvlklinger	3 stk.
Høvlaksel diameter	75 mm
Afretteranslag	1110 x 130 mm
Afretteranslag svingbar	90° til 45°
Maks. spåntagning	5 mm
Motor-output ydelse S ₁ 100%	2,2 kW (3,0 hk)
Motor-effekt forbrug S ₆ 40%	3,0 kW (4,0 hk)

Tykkelseshøvl

Bordlængde	600 mm
Høvlbredde	305 mm
Tykkelsesgennemløb, min. / max.	5 - 180 mm
Maks. spåntagning	2,5 mm
Fremføringshastighed	8 m/min
Udsugningstilslutning Ø	100 mm

Langhulsboreanordning

Borebordsstørrelse	370 x 155 mm
Westcott-borepatron	0 - 16 mm
Maks. boreddybde	90 mm
Borebredde	140 mm
Højdejustering	80 mm

Rundsav

Bordmål	1145 x 300 mm
Bordhøjde	835 mm
Bordforlængelse	240 x 300 mm
Udliggerbord	600 x 415 mm
Formatbord	2000 x 240 mm
Afskæringslængde	2240 mm
Klindediameter maks.	250 x 30 mm
Maks. skærehøjde 90°/45°	60 / 50 mm
Snitbredde på parallelanslaget	520 mm
Omdrejningstal savklinge	4050 o/min
Omdrejningstal forridserklinge	6300 o/min
Forridserklinge	80 x 20 mm
Udsugningstilslutning Ø	100 mm
Motor-output ydelse S ₁ 100%	3,0 kW (4,0 hk)
Motor-effekt forbrug S ₆ 40%	4,2 kW (5,7 hk)

Fræser

Spindel diameter	30 mm
Højdejustering	145 mm
Fræsebordsåbning	150 mm
Opspændingslængde	100 mm
Maks. værktøjs diameter	
- ved profileringen	140 mm
- ved tapskæring	200 mm
Spindelomdrejningstal	3500 / 5500 / 7000 o/min
Motor-output ydelse S ₁ 100%	3,0 kW (4,0 hk)
Motor-effekt forbrug S ₆ 40%	4,2 kW (5,7 hk)
Spænding	400 V
Maskindimension (B x D x H)	2000 x 2500 x 1200 mm
Vægt ca.	445 kg
Vare nr.	08-1277



Afretterbordene, der kan klappes op, giver mulighed for optimalt og sikkert arbejde ved tykkelseshøvling, også ved korte emner.

Med 3
spindelhastigheder

Med
forridser

Universal-kombinationsmaskine CWM 310 F giver brugeren et optimalt pris-ydelsesforhold på grund af de alsidige anvendelsesmuligheder. Formatbordet med en længde på 2000 mm, det standardmæssige forridsaggregat og de 3 spindelhastigheder er yderligere argumenter, som taler for denne model.

CWM 310 F - 2000



Med det vridningsfrie udliggerbord kan også store plader saves uden problemer.

Savklingebeskyttelse med integreret udsugningsstuds er fastgjort på spaltekniiven. Som standard udstyret med forridsaggregat



**God
pris**

Inkluderet tilbehør:

- Høvlklinger 310 x 30 x 3 mm
- Langhulsboreanordning
- Westcott-borepatron 0 - 16 mm
- HM-rundsavsklinge 250 x 3,2 x 30 mm / T24
- Forridserklinge 80 x 3,2 x 20 mm / T8
- Geringanslag med excenterspænder
- Skærestop
- Bordforlængelse
- Teleskopanslag med anslagklap
- Fræserbeskyttelsesskærm
- Klingebeskyttelsesskærm med udsugningstilslutning og slange
- Skubbepind
- Betjeningsværktøj



Tilkøb af tilbehør:

Rundsavsklinger sæt (3 stk), ø250 mm, i alu kuffert 17-1651
 Forridserklinge 80 x 20 x 3mm 17-1602
 Universalfræsehoved i sæt 100 x 40 x 30mm 16-2349
 Høvlklinge 310 x 30 x 3 mm, Pris pr stk 15-1005
 Langhulsboresæt 6 dele, mod uret, 13 mm skaft 16-2003
 Indstillingsmagneter for høvlklinger HML 08-1500

Vare nr.

17-1651
17-1602
16-2349
15-1005
16-2003
08-1500

Tilkøb af tilbehør:

Spiralkutter med 30 stk. HM-vendeplatter 15-10810
 TCT-platter for spiral kutter (10 stk) 15-1076
 Spånsuger DC 400 / 400v 12-2060
 Spånsugerslange PU ø100mm, 6 mtr 12-1077
 Automatisk start-stop ALV 10 / 1M 12-1150
 Smøremiddel 1 kg, pasta 54-1000

Vare nr.

15-10810
15-1076
12-2060
12-1077
12-1150
54-1000

Universal- kombimaskine

CU 310 F - 2000

- Effektive drivmotorer sikrer optimale arbejdsresultater, også ved længere tids drift
- Stabilt udliggerbord med rulle til bearbejdning af store og tunge plader
- Maskinkonstruktion bestående af en vriddningsfri støbt og grå stålkonstruktion
- Udtrækkeligt teleskopanslag, kan monteres på udliggerbordet forrest og bagest
- Svingbart afretteranslag (90° til 45°) med stor pålægningsflade
- Elektronisk hastighedsvisning ved hjælp af LED ved fræsning
- Standard udstyret med landhulsboreanordning (borekapacitet 16 mm)
- Robust fræserbeskyttelsesskærm med eloxerede anslagsskinner
- Dynamisk afbalanceret fræsesspindel til præcist løb
- Høvlværk med præcisionlejet 3-klinget kutter

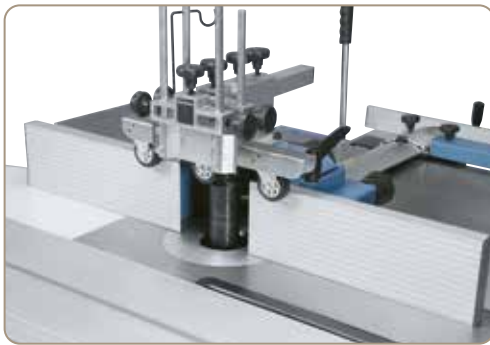

Massiv fræserbeskyttelsesskærm med anslagsskinner, der kan finindstilles.

Firkantbord
med rulle



Teknisk data	CU 310 F - 2000	CU 310 F - 2600	CU 310 F - 2000	CU 310 F - 2600
Afretterhøvl				
Afretterbredde	310 mm	310 mm		
Bordlængde	1390 mm	1390 mm		
Bordhøjde	850 mm	850 mm		
Omdrejningstal	4800 o/min	4800 o/min		
Høvlklinger	3 stk.	3 stk.		
Høvlaksel diameter	70 mm	70 mm		
Afretteranslag	1220 x 150 mm	1220 x 150 mm		
Afretteranslag svingbar	90° til 45°	90° til 45°		
Maks. spåntagning	4 mm	4 mm		
Motor-output ydelse S ₁ 100%	2,8 kW (3,8 hk)	2,8 kW (3,8 hk)		
Motor-effekt forbrug S _e 40%	3,9 kW (5,3 hk)	3,9 kW (5,3 hk)		
Tykkelseshøvl				
Bordlængde	540 mm	540 mm		
Høvlbredde	305 mm	305 mm		
Tykkelsesgennemløb, min./max.	5 - 225 mm	5 - 225 mm		
Maks. spåntagning	2 mm	2 mm		
Fremføringshastighed	6 m/min	6 m/min		
Udsugningstilslutning Ø	100 mm	100 mm		
Langhulsboreanordning				
Borebordsstørrelse	500 x 200 mm	500 x 200 mm		
Westcott-borepatron	0 - 16 mm	0 - 16 mm		
Maks. borebredde	155 mm	155 mm		
Borebredde	285 mm	285 mm		
Højdejustering	140 mm	140 mm		
Udsugningstilslutning Ø	100 mm	100 mm		
Rundsav				
Bordmål	830 x 300 mm	830 x 300 mm		
Bordhøjde	850 mm	850 mm		
Bordforlængelse	505 x 300 mm	505 x 300 mm		
Udliggerbord med rulle	830 x 530 mm	830 x 530 mm		
Formatbord	2000 x 270 mm	2600 x 270 mm		
Afskæringslængde	2000 mm	2600 mm		
Maks. klingediameter	315 x 30 mm	315 x 30 mm		
Maks. skærehøjde 90°/45°	100 / 80 mm*	100 / 80 mm*		
Snitbredde på parallelanslaget	630 mm	630 mm		
Omdrejningstal savklinge	4500 o/min	4500 o/min		
Omdrejningstal forridserklinge	8500 o/min	8500 o/min		
Forridserklinge	2-100 x 20 mm	2-100 x 20 mm		
Udsugningstilslutning Ø	100 mm	100 mm		
Motor-output ydelse S ₁ 100%	2,8 kW (3,8 hk)	2,8 kW (3,8 hk)		
Motor-effekt forbrug S _e 40%	3,9 kW (5,3 hk)	3,9 kW (5,3 hk)		
Fræser				
Spindel diameter	30 mm	30 mm		
Højdejustering	100 mm	100 mm		
Fræsebordsåbning	80 / 100 / 140 / 190 mm	80 / 100 / 140 / 190 mm		
Opspændingslængde	100 mm	100 mm		
Maks. værktøjs diameter				
- ved profileringen	180 mm	180 mm		
- ved tapskæring	200 mm	200 mm		
Spindelomdrejningstal	1800 / 3000 / 6000 / 9000 o/min			
Motor-output ydelse S ₁ 100%	2,8 kW (3,8 hk)	2,8 kW (3,8 hk)		
Motor-effekt forbrug S _e 40%	3,9 kW (5,3 hk)	3,9 kW (5,3 hk)		
Spænding	400 V	400 V		
Maskindimension (B x D x H)	2000 x 2990 x 1250 mm	2600 x 2990 x 1250 mm		
Samlet vægt ca.	565 kg	590 kg		
Vare nr.	08-1293	08-1294		

* uden forridser | rundsavsklinge 315 mm

Træbearbejdningscentret CU 310 F tilbyder den professionelle bruger maksimale anvendelsesmuligheder og ydelse. Kombinationen af afretter-, tykkelseshøvl-, rundsavs-, spindelfræse- og langhulsboremaskine giver denne maskine et stort anvendelsesområde på steder, hvor pladsen er trang. Denne model er tilgængelig med to længder på rullebordet: 2000 eller 2600 mm.

CU 310 F - 2600



Den dynamisk afbalancerede 3-klinget kutter garanterer de bedste høvleresultater på grund af det vibrationsfrie og rolige løb.



Savklingebeskyttelse med integreret udsugningsstuds er fastgjort på spaltekniiven. Er standard udstyret med forridser.



Stabilt tykkelsesbord af gråt støbegods med centralføring i midten og klemning, til høvling af emner op til en højde på 225 mm.

**God
pris**



Med
forridser

OPTIMUM
4 spindelhastigheder

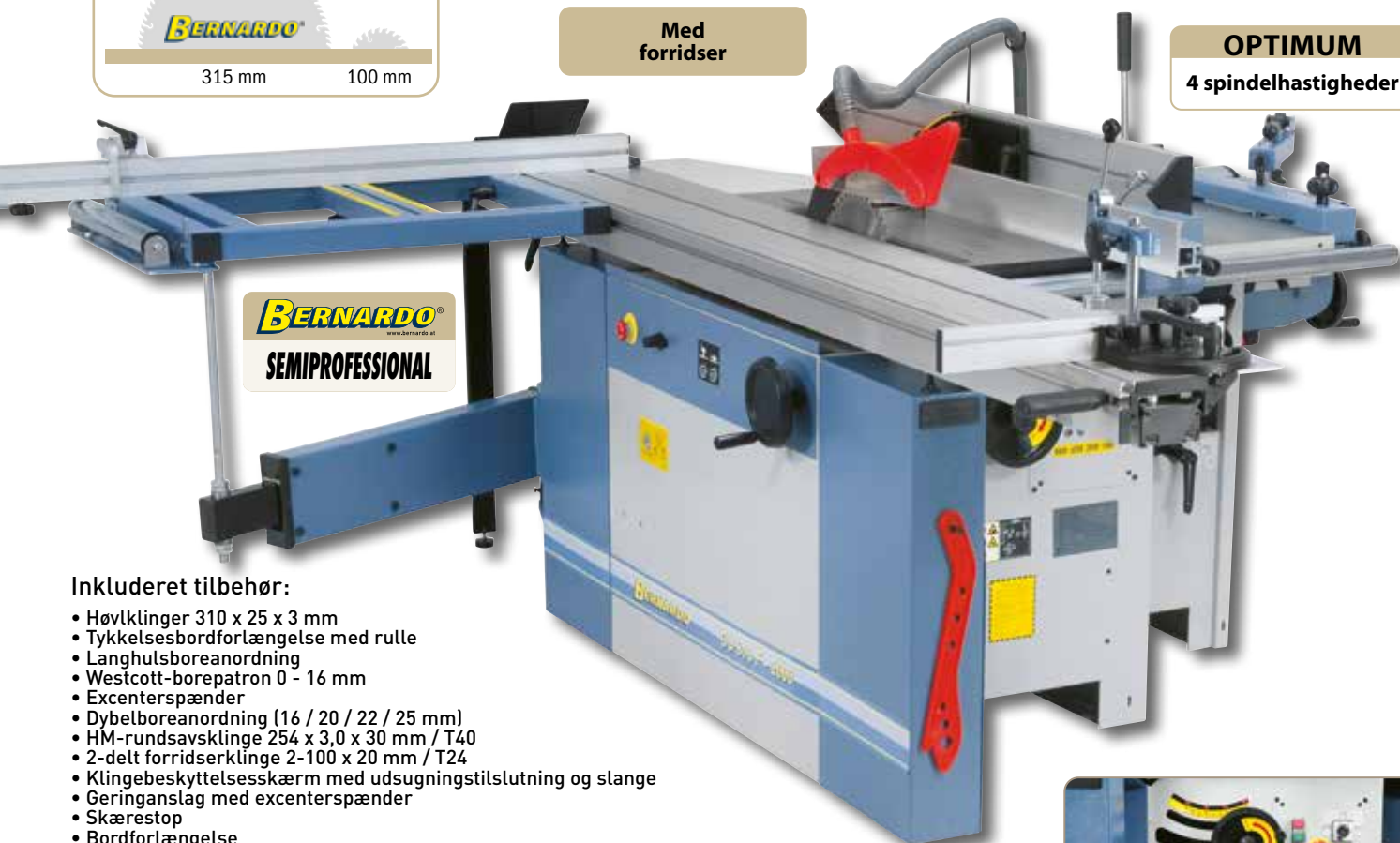

Inkluderet tilbehør:

- Høvlklinger 310 x 25 x 3 mm
- Tykkelsesbordforlængelse med rulle
- Langhulsboreanordning
- Westcott-borepatron 0 - 16 mm
- Excenterspænder
- Dybelboreanordning (16 / 20 / 22 / 25 mm)
- HM-rundsavsklinge 254 x 3,0 x 30 mm / T40
- 2-delt forridserklinge 2-100 x 20 mm / T24
- Klingebeskyttelsesskærm med udsugningstilslutning og slange
- Geringanslag med excenterspænder
- Skærestop
- Bordforlængelse
- Teleskopanslag med anslagklap
- Udliggerbord med rulle
- Fræserbeskyttelsesskærm
- Slibemuffe diam. 75 mm
- Højdejustering af fræsespindel med lup
- Fræsespindel med højre-venstre løb
- LED-omdrejningstæller
- Skubbepind
- Betjeningsværktøj

Brugervenlige koblings- og betjeningslementer, elektronisk omdrejningstalvisning vha. LED



Tilkøb af tilbehør:

Høvlklinge HSS - 310 x 25 x 3 mm, pr stk
Forridserklinge 2-100 x 20mm
Universalfræsehoved i sæt 100 x 40 x 30mm
Spånsuger DC 400 / 230v

Vare nr.

15-1003
17-1604
16-2349
12-2055

Tilkøb af tilbehør:

Spånsuger DC 400 / 400v
Langhulsboresæt 6 dele, mod uret, 13 mm skåft
Automatisk start-stop ALV 10 / 1M
Hjulsæt for CU 310 F

Vare nr.

12-2060
16-2003
12-1150
56-1072

Universal- kombimaskine

CF 310 F - 2600

- Effektive drivmotorer sikrer optimale arbejdsresultater, også ved længere tids drift
- Udliggerbord med rulle til enkel håndtering ved større emner
- Alle aluminiumdele (formatbord, anslag, ...) er eloxeret
- Fræserbeskyttelseskærm med aluminium-anlagskinner, der kan finindstilles, i begge sider
- Stort fræseaggregat af gråt støbegods, kan svinges fra 0° til -45°
- Udtrækkeligt teleskopanslag med anslagsklap inklusiv finindstilling
- Visning af fræsehastighed ved hjælp af digitalvisning, hurtig og enkel at aflæse
- Stabilt afretteranslag med prismeføring, kan drejes fra 90° til 45°
- Vedligeholdelsesfri 4-klinget kutter med høvlklinger i HSS-18%-kvalitet
- Massiv fræserbeskyttelseskærm med udsugningstilslutning 100 mm
- Dynamisk afbalanceret fræsesspindel til præcist løb

Højre og venstre
løb af spindel



Afretterbordene, der kan klappes op, giver mulighed for optimalt og sikkert arbejde ved tykkelseshøvling, også ved korte emner.



BERNARDO
www.bernardo.at
SEMIPROFESSIONAL

Med
forridser

Teknisk data

CF 310 F - 2600

Afretterhøv

Afretterbredde	310 mm
Bordlængde	1600 mm
Bordhøjde	950 mm
Omdrejningstal	4100 o/min
Høvlklinger	4 stk.
Høvlaksel diameter	95 mm
Afretteranslag	1100 x 150 mm
Afretteranslag svingbar	90° til 45°
Maks. spåntagning	5 mm
Motor-output ydelse S ₁ 100%	2,2 kW (3,0 hk)
Motor-effekt forbrug S ₆ 40%	3,0 kW (4,0 hk)

Tykkelseshøv

Bordlængde	750 / 930* mm
Høvlbredde	305 mm
Tykkelsesgennemløb, min./max.	5 - 230 mm
Maks. spåntagning	5 mm
Fremføringshastighed	6 m/min
Udsugningstilslutning Ø	100 mm

Langhulsboreanordning

Borebordsstørrelse	450 x 190 mm
Westcott-borepatron	0 - 16 mm
Maks. boreddybde	125 mm
Borebredde	175 mm
Højdejustering	115 mm

Rundsav

Bordmål	1300 x 380 mm
Bordhøjde	950 mm
Bordforlængelse	310 x 350 mm
Udliggerbord med rulle	880 x 580 mm
Formatbord	2600 x 270 mm
Afskæringslængde	2600 mm
Maks. klingediameter	315 x 30 mm
Maks. skærehøjde 90°/45°	100 / 80 mm
Snitbredde på parallelanslaget	630 mm
Omdrejningstal savklinge	4500 o/min
Omdrejningstal forridserklinge	8500 o/min
Forridserklinge	90 x 20 mm
Udsugningstilslutning Ø	95 mm
Motor-output ydelse S ₁ 100%	3,0 kW (4,0 hk)
Motor-effekt forbrug S ₆ 40%	4,2 kW (5,7 hk)

Fræser

Spindeldiameter	30 mm
Højdejustering	125 mm
Spindel svingbar	0° til -45°
Fræsebordsåbning	80 / 110 / 150 / 200 mm
Opspændingslængde	110 mm
Maks. værktøjsdiameter	180 mm
Spindelomdrejningstal	1800 / 3000 / 6000 / 9000 o/min
Udsugningstilslutning Ø	100 mm
Motor-output ydelse S ₁ 100%	2,8 kW (3,8 hk)
Motor-effekt forbrug S ₆ 40%	3,9 kW (5,3 hk)
Spænding	400 V
Maskindimension (B x D x H)	2600 x 2700 x 1280 mm
Vægt ca.	675 kg
Vare nr.	08-1295



Som standard med forridser til revnefri bearbejdning af pladematerialer.



Den standardmæssige langhuls-boreanordning er ideel til lange huller, dybelboringer og borer af skrå huller,...

* med tykkelsesbordforlængelse

Træbearbejdningscentret CF 310 F - 2600 kombinerer en lang række bearbejdningsmuligheder (høvling, savning, fræsning, boring) på et meget lille område. Det standardmæssige forridsaggregat, de fire spindelomdrejningshastigheder, de svingbare fræsespindler og mange andre fordele gør denne model til det perfekte valg.

CF 310 F - 2600



Høvlværket består af en dynamisk afbalanceret 4-klinget kutter, en indtræks- og udtræksvalse, samt massive kontrasikringer



Aluminium-anlagsskinnerne kan indstilles hurtigt og enkelt til det pågældende fræseværktøj og er herudover udstyret med en finindstilling.



Med det vridningsfrie udliggerbord kan også store og tunge plader skæres uden problemer. Den udtrækelige teleskoplineal er udstyret med en anslagsklap, der kan finjusteres.

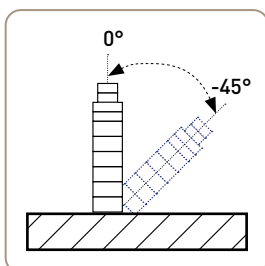

Firkantbord med rulle

Inkluderet tilbehør:

- Høvlklinger 310 x 30 x 3 mm
- Tykkelsesbordforlængelse med ruller
- Langhulsboreanordning
- Westcott-borepatron 0 - 16 mm
- Excenterspændeanhed
- HM-rundsavsklinge 315 x 3,0 x 30 mm / T40
- Forridserklinge 90 x 3,0 x 20 mm / T12
- Klingebeskyttelsesskærm med udsugningstilslutning og slange
- Geringanslag med excenterspænder
- Skærestop
- Bordforlængelse
- Teleskopanslag med anslagklap
- Udliggerbord med rulle
- Fræserbeskyttelsesskærm
- Fræsespindel med højre-venstreløb
- Fræsespindlens digitale omdrejningstæller
- Skubbeind
- 2 stk. skydegreb
- Betjeningsværktøj

God pris

Elektronisk visning af det indstillede spindelomdrejningstæller.

OPTIMUM

4 spindelhastigheder



Tilkøb af tilbehør:

Høvlklinge HSS - 310 x 30 x 3 mm, pr stk
Spiralkutter med 52 stk. HM-vendeplatter
TCT-platter for spiral kutter (10 stk)
Forridserklinge 90 x 20 x 3mm

Vare nr.
15-1005
15-10812
15-1078
17-1603

Tilkøb af tilbehør:

Universalfræsehoved i sæt 100 x 40 x 30mm
Spånsuger DC 400 / 400v
Langhulsboresæt 6 dele, mod uret, 13 mm skaft
Automatisk start-stop ALV 10 / 1M

Vare nr.
16-2349
12-2060
16-2003
12-1150

Universal- kombimaskine

CF 410 F - 2600

- Effektive drivmotorer sikrer optimale arbejdsresultater, også ved længere tids drift
- Stabilt afretteranslag med prismeledning, kan drejes fra 90° til 45°
- Vedligeholdelsesfri 4-klinget kutter med høvlklinger i HSS-18%-kvalitet
- Udliggerbord med rulle til enkel håndtering ved større emner
- Alle aluminiumdele (formatbord, anslag, ...) er eloxeret
- Fræserbeskyttelseskærm med aluminium-anlagsskinner, der kan finindstilles, i begge sider
- Stort fræseaggregat af gråt støbegods, kan svinges fra 0° til -45°
- Visning af fræsehastighed ved hjælp af digitalvisning, hurtig og enkel at aflæse
- Udtrækeligt teleskopanslag med anslagsklap inklusiv finindstilling
- Massiv fræserbeskyttelseskærm med udsugningstilslutning 100 mm
- Dynamisk afbalanceret fræsesspindel til præcist løb

Højre og venstre
løb af spindel



Fræsesspindlen, der kan svinges bagud, har følgende fordele: Optimal brug af et fremføringsapparat, maksimal sikkerhed og et rent fræseresultat.



BERNARDO
www.bernardo.at
SEMIPROFESSIONAL

Solid konstruktion

Teknisk data

CF 410 F - 2600

Afretterhøv

Afretterbredde	410 mm
Bordlængde	1600 mm
Bordhøjde	950 mm
Omdrejningstal	4100 o/min
Høvlklinger	4 stk.
Høvlaksel diameter	95 mm
Afretteranslag	1100 x 150 mm
Afretteranslag svingbar	90° til 45°
Maks. spåntagning	5 mm
Motor-output ydelse S ₁ 100%	2,2 kW (3,0 hk)
Motor-effekt forbrug S ₆ 40%	3,0 kW (4,0 hk)

Tykkelseshøv

Bordlængde	750 / 930* mm
Høvlbredde	405 mm
Tykkelsesgennemløb, min./max.	5 - 230 mm
Maks. spåntagning	5 mm
Fremføringshastighed	6 m/min
Udsugningstilslutning Ø	100 mm

Langhulsboreanordning

Borebordsstørrelse	450 x 190 mm
Westcott-borepatron	0 - 16 mm
Maks. boreddybde	125 mm
Borebredde	175 mm
Højdejustering	115 mm

Rundsav

Bordmål	1300 x 380 mm
Bordhøjde	950 mm
Bordforlængelse	310 x 350 mm
Udliggerbord med rulle	880 x 580 mm
Formatbord	2600 x 270 mm
Afskæringslængde	2600 mm
Maks. klingediameter	315 x 30 mm
Maks. skærehøjde 90°/45°	100 / 80 mm
Snitbredde på parallelanslaget	730 mm
Omdrejningstal savklinge	4500 o/min
Omdrejningstal forridserklinge	8500 o/min
Forridserklinge	90 x 20 mm
Udsugningstilslutning Ø	95 mm
Motor-output ydelse S ₁ 100%	3,0 kW (4,0 hk)
Motor-effekt forbrug S ₆ 40%	4,2 kW (5,7 hk)

Fræser

Spindeldiameter	30 mm
Højdejustering	125 mm
Spindel svingbar	0° til -45°
Fræsebordsåbning	80 / 110 / 150 / 200 mm
Opspændingslængde	110 mm
Maks. værktøjs diameter	180 mm
Spindelomdrejningstal	1800 / 3000 / 6000 / 9000 o/min
Udsugningstilslutning Ø	100 mm
Motor-output ydelse S ₁ 100%	2,8 kW (3,8 hk)
Motor-effekt forbrug S ₆ 40%	3,9 kW (5,3 hk)
Spænding	400 V
Maskindimension (B x D x H)	2600 x 2800 x 1280 mm
Vægt ca.	765 kg
Vare nr.	08-1296



Tykkelsesbord af gråt støbegods med centralsøjle i midten og støtte til emner op til en højde på 230 mm.

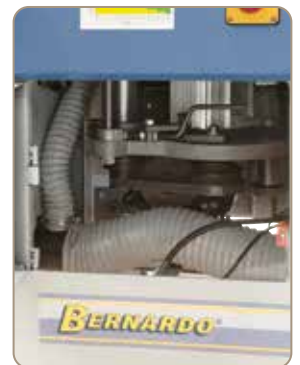

Enkel remskift til hastighedsvalg af fræsesspindler via stor åbning på maskinens forside.

* med tykkelsesbordforlængelse

Træbearbejdningscentret CF 410 F - 2600 tilbyder den professionelle bruger maksimale anvendelsesmuligheder og ydelse. Kombinationen af afretter-, tykkelsehøvl-, rundsavs-, spindelfræse- og langhulsboremaskine giver denne maskine et stort anvendelsesområde på steder, hvor pladsen er trang.

CF 410 F - 2600



Nedklappeligt parallelanslag med mikrometrisk finindstilling.



Savklingebeskyttelse med integreret udsugningsstuds er fastgjort på spaltekniven. Er standard udstyret med forridser.



Fræserbeskyttelsesskærmens anslag kan indstilles hurtigt og enkelt til det pågældende fræseværktøj. Den standardmæssige beskyttelsesanordning forhindrer, at emnet føres tilbage.

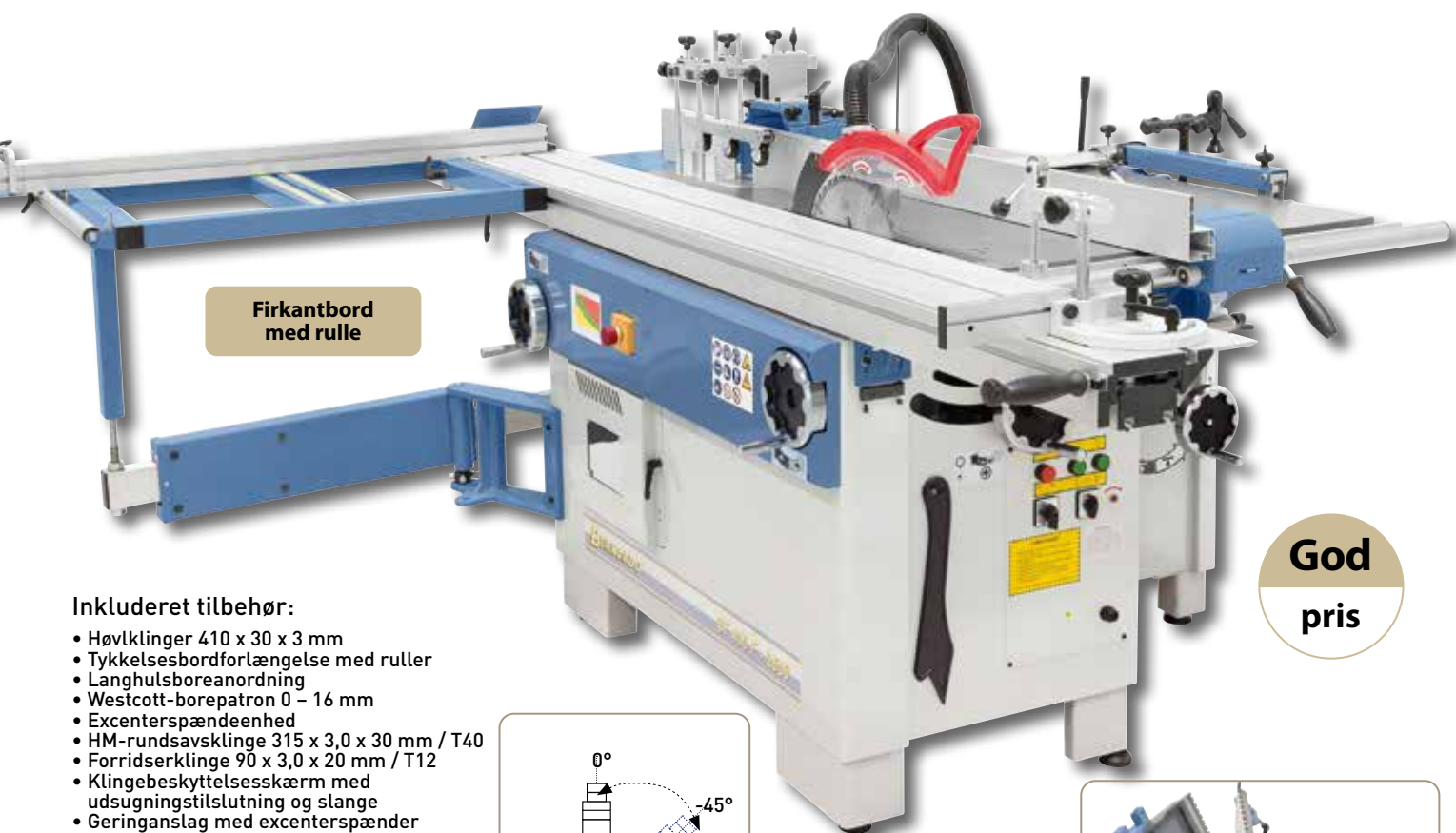

Firkantbord med rulle

God pris

Inkluderet tilbehør:

- Høvlklinger 410 x 30 x 3 mm
- Tykkelsesbordforlængelse med ruller
- Langhulsboreanordning
- Westcott-borepatron 0 - 16 mm
- Excenterspændeenhed
- HM-rundsavsklinge 315 x 3,0 x 30 mm / T40
- Forridserklinge 90 x 3,0 x 20 mm / T12
- Klingebeskyttelsesskærm med udsugningstilslutning og slange
- Geringanslag med excenterspænder
- Skærestop
- Bordforlængelse
- Teleskopanslag med anslagklap
- Udliggerbord med rulle
- Fræserbeskyttelsesskærm
- Fræsespindel med højre-venstreløb
- Fræsespindlens digitale omdrejningstæller
- Skubbeind
- 2 stk. skydegreb
- Betjeningsværktøj

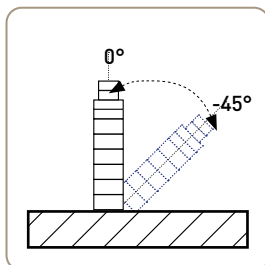

Integreret nedfældbar spånudkastskærm - tilslutningsdiameter 100 mm.



Tilkøb af tilbehør:

Høvlklinge HSS - 410 x 30 x 3 mm, pr stk
Spiralkutter med 72 stk. HM-vendeplatter
TCT-platter for spiral kutter (10 stk)
Forridserklinge 90 x 20 x 3mm

Vare nr.
15-1016
15-10811
15-1078
17-1603

Tilkøb af tilbehør:

Universalfræsehoved i sæt 100 x 40 x 30mm
Spånsuger DC 400 / 400v
Langhulsboresæt 6 dele, mod uret, 13 mm skaft
Automatisk start-stop ALV 10 / 1M

Vare nr.
16-2349
12-2060
16-2003
12-1150

Forhandler



PWA Handelsges.m.b.H.

4020 Linz | Nebingerstraße 7a | Austria
phone: +43.732.66 40 15 | fax: +43.732.66 40 15-9
e-mail: bernardo@pwa.at | www.bernardo.at

Impressum:

Alle rettigheder forbeholdes – kopiering og gengivelse af billeder og tekster helt eller delvist er ikke tilladt medmindre der er truffet forudgående aftale herom. Forbehold for tekniske og optiske ændringer. Produktspecifikationer kan ændres uden varsel. Vi tager forbehold for trykfejl eller misforståelser. Maskiner kan være vist med ekstra udstyr der skal tilkøbes. Version 01/2024.