

# BERNARDO®

www.bernardo.at

01 | 2024

## RUNDSAVE



SS 405 Vario  
SS 460  
ZKG 305 D  
UZZ 400  
TK 200 RN  
TK 250 RN  
TK 200 RSN  
TK 250 RSN

TK 200 PRO  
TK 250 PRO  
PKS 250 P  
TK 250 F  
FKS 1300 H  
FKS 1600 H  
STS 1300 eco  
STS 1600 eco  
FKS 1250 N  
FKS 1600 N

STS 1360  
STS 1600  
TK 315 P - 1600  
TK 315 P - 1800  
TK 315 P - 2000  
Basic 2000 Pro  
Basic 2600 Pro  
Basic 2800 Pro  
Basic 3200 Pro  
FKS 1600 Pro

FKS 2000 Pro  
FKS 2600 Pro  
FKS 2800 Pro  
FKS 3200 Pro  
Procut 3200 P  
Classic 1300 C  
Classic 1600 C  
Classic 2500 C  
Classic 3200 C  
Topcut 3200 ER

# Dekupørsav

# SS 405 Vario

Med deкупørsaven SS 405 Vario kan du let skære forskellige materialer som træ, plast, ikke-jernholdige metaller, polystyren og lignende. Anvendelsesområdet udvides yderligere med den fleksible aksel og de forskellige klinger. Modellen anvendes hovedsageligt til modelbygning.

- Ideel til indvendige og udvendige snit eller til skæring af snævre radier
- Inkluderet fleksibel aksel og diverse klinger, der giver yderligere anvendelsesmuligheder
- Velegnet til brug med almindeligt tilgængelige klinger med og uden tværstift
- Trinløs omdrejningstalregulering til optimal tilpasning til det pågældende materiale
- Inkl. udblæsningsanordning for optimal sigte på skærelinjen
- Nem klingskift takket være hurtigspændesystemet
- Robust støbt konstruktion til jævn og vibrationsvag drift
- Drejeligt arbejdsbord til geringssnit fra 0° til 45°



Den standardmæssige udblæsningsanordning fjerner savsmuld og støv og giver dermed et optimalt udsyn til skærelinjen.



Ved geringssnit kan arbejdsbordet kippes fra 0° til 45°.



Antallet af slag justeres trinløst ved hjælp af et potentiometer.

## Inkluderet tilbehør:

- Savklinger (2 stk.)
- Savklingebeskyttelse
- LED-arbejdslampe
- Emneholder
- Udblæsningsenhed
- Betjeningsværktøj
- Flexibel aksel med div. slibestifter, slibning, polering og skæreskiver

## Teknisk data

## SS 405 Vario

Udledning	405 mm
Gennemløbshøjde	52 mm
Klingelængde	130 mm
Antal slag, trinløs	550 - 1600 / min.
Bordstørrelse	Ø 250 x 410 mm
Bord kipbar	0° til 45°
Udsugningstilslutning Ø	35 mm
Motorydelse	90 W
Spænding	230 V
Maskindimension (B x D x H)	330 x 630 x 380 mm
Vægt ca.	10 kg
Vare nr.	14-2254

**BERNARDO®**  
www.bernardo.at  
**HOBBY**

2 i 1 deкупørsav med  
fleksibel skaft



Fleksibel aksel med forskellige slibestifter, slibning, polering og adskillelse af skiver inkluderet i leveringsomfanget.



## Tilkøb af tilbehør:

Dekupørsavklinge 130mm, fin, for træ, plastik, gips (12 stk)	11-2190
Dekupørsavklinge 130mm, mellem, for træ, plastik, gips (12 stk)	11-2191
Dekupørsavklinge 130mm, fin, for metal (12 stk)	11-2193
Adapter A100/70 - A65/45 - A40/40 - A35/35	12-1034

# Dekupørsav

# SS 460

Rundsav

Med deкупørsaven SS 460 kan du let skære forskellige materialer som træ, plast, ikke-jernholdige metaller, styroporskum og lignende. Anvendelsesområdet udvides yderligere med den fleksible aksel og de forskellige klinger. Modellen anvendes hovedsageligt til modelbygning.

- Inkl. udblæsningsanordning for optimal sigte på skærelinjen
- Nem klingskift takket være hurtigspændesystemet
- Trinløs omdrejningstalregulering til optimal tilpasning til det pågældende materiale
- Robust støbt konstruktion til jævn og vibrationssvag drift
- Inkluderet fleksibel aksel og diverse klinger, der giver yderligere anvendelsesmuligheder
- Velegnet til brug med almindeligt tilgængelige klinger med og uden tværstift
- Drejeligt arbejdsbord til geringssnit fra  $-10^{\circ}$  til  $+45^{\circ}$
- Ideel til indvendige og udvendige snit eller til skæring af snævre radier

2 i 1 deкупørsav med fleksibel skaft



Højdejusterbar og gennemsigtig savklingedæksel for et klart overblik over emnet



Fleksibel aksel med forskellige slibestifter inkluderet i leveringen.



Trinløst justerbart slagantal



Svingbart arbejdsbord fra  $-10^{\circ}$  til  $+45^{\circ}$



Eksempler på anvendelse: udvendigt snit / indvendigt snit



## Teknisk data

## SS 460

Udladning	460 mm
Gennemløbshøjde	52 mm
Klingelængde	130 mm
Antal slag, trinløs	550 - 1650 /min.
Bordstørrelse	$\varnothing$ 250 x 480 mm
Bord kipbar	$-10^{\circ}$ til $+45^{\circ}$
Udsugningstilslutning $\varnothing$	35 mm
Motorydelse	120 W
Spænding	230 V
Maskindimension (B x D x H)	400 x 690 x 370 mm
Vægt ca.	20 kg
Vare nr.	14-2255

## Inkluderet tilbehør:

- Savklinger (3 stk.)
- Savklingebeskyttelse
- Arbejdslampe
- Emneholder
- Udblæsningsenhed
- Betjeningsværktøj
- Flexibel aksel med div. slibestifter, slibning, polering og skæreskiver

## Tilkøb af tilbehør:

Dekupørsavklinge 130mm, fin, for træ, plastik, gips (12 stk)	Vare nr. 11-2190
Dekupørsavklinge 130mm, mellem, for træ, plastik, gips (12 stk)	11-2191
Dekupørsavklinge 130mm, fin, for metal (12 stk)	11-2193
Adapter A100/70 - A65/45 - A40/40 - A35/35	12-1034



# Træk-, kap- og geringsssav

# ZKG 305 S

- Egner sig til savning af træ, kunststoffer og ikke jernholdige metaller
- Præcis dobbeltsøjleføring til let og jævn trækbevægelse
- Drivmotor med kraftig træk for de bedste save resultater, også ved længere tids belastning
- Standard HM-rundsavsklinge (60 tænder) til høj snitkvalitet og revnefrie snit
- Bordudvidelse i begge sider til pålægning af længere emner
- Til savning af noter, udstyret med integreret snitdybdestop
- Ved opklapning af saveenheden dækkes savklingen automatisk
- Kan anvendes til kap-, hældnings-, og geringsnit
- Som standard med udsugningsmulighed direkte på saveenheden
- Enkel og hurtig klingskift ved hjælp af fastgørelse
- Drejeskive med indgrebsfunktion ved 0° / 15° / 22,5° / 30° / 45°
- Lille egenvægt, derfor let at transportere
- Hældnings-, gerings- og snitbreddeskala, let at se

**God  
pris**

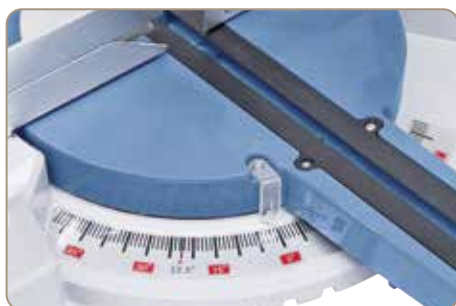

Stabil drejeskive med integreret gradskala, til geringsnit, kan svinges 45° til venstre og højre.



Lineær-laser viser klingens snitposition.



Sikker fastgørelse af emnet ved hjælp af nedholder, der kan justeres i højden.



Inklusiv mulighed for fastgørelse af søjleføringen til sikker transport.



Ekstra tilbehør: savbord KSU 1100, ideelt til pålægning af lange emner.

#### Inkluderet tilbehør:

- HM-rundsavsklinge 305 x 2,8 x 30 mm / 60 tænder
- Bordudvidelse
- Lineær laseranordning
- Spånopsamlingssæk
- Enhed til at holde emnet nede

#### Teknisk data

#### ZKG 305 S

Klangediameter x boring	305 x 30 mm
Tomgangshastighed	4800 o/min
<b>Snitbredde</b>	
Lige ved 90° / 90°	305 x 105 mm
Gering ved 45° til højre / venstre*	210 x 105 mm
Hældningssnit ved 45° til venstre**	305 x 50 mm
Dobbelt geringsnit ved 45° til venstre	210 x 50 mm
Motorydelse	1,8 kW (2,4 hk)
Spænding	230 V
Maskindimension (B x D x H)	910 x 1080 x 670 mm
Vægt ca.	20 kg
Vare nr.	09-10020

\* Drejeskive

\*\* Saveaggregat



Den effektive ZKG 305 S kan anvendes til kap-, hældnings-, og geringsssnit. På grund den store snitbredde på 305 mm, lineær-laseranordning til præcise snit og de høje anslagsskinner til sikker fastgørelse af emner egner denne model sig ideelt til den professionelle gør det selv-håndværker.

# ZKG 305 S



Trækstræk drivmotor (1800 W) med elektronisk motorbremse.



Ved opklapning af saveenheden dækkes savklingen automatisk



Den præcise dobbelte søjleføring sørger for, at savarens trækbevægelse er let og jævn.

**BERNARDO**  
www.bernardo.at  
**SEMIPROFESSIONAL**



Klinge kan vinkles 45° til venstre.

**Tilkøb af tilbehør:**

Carbide rundsavsklinge WZ, 305 x 3,0 x 25,4 mm / 80T 17-1121  
Digital vinkelmåler 31-1044

Vare nr.

**Tilkøb af tilbehør:**

Universal-understel KSU 1100  
Universal-understel KSU 1560

Vare nr.

07-1537  
07-1538

# Træk-, kap- og dobbelte geringsssave

# ZKG 305 D

- Velegnet til savning i træ, belagte plader, kunststoffer og ikke jernholdige metaller
- Som standard med lineær laser til visning af savbladets snitposition
- Præcis dobbeltsøjleføring til let og jævn trækbevægelse
- Drivmotor med kraftig træk for de bedste save resultater, også ved længere tids belastning
- Bordudvidelse i begge sider til pålægning af længere emner
- Til savning af noter, udstyret med integreret snitdybdestop
- Ved opklapning af saveenheden dækkes savklingen automatisk
- Kan anvendes til kap-, hældnings-, gerings- og dobbelte geringsssnit
- Som standard med udsugningsmulighed direkte på saveenheden
- Enkel og hurtig klingskift ved hjælp af fastgørelse
- Inklusiv fastgørelsesmulighed for sikker transport
- Drejeskive med indgrebsfunktion ved 0° / 15° / 22,5° / 31,6° / 45°
- Lille egenvægt, derfor let at transportere
- Hældnings- gerings- og snitbreddeskala, let at se



Effektiv motor med kilreremsdrev



Som standard med højdejusterbar nedholder til fastgørelse af emnet



Udtrækkelig bordudvidelse i begge sider med pålægningsflade og opklappelige anslag til gentagende snit



Drejeskive med svingområde 45° til højre / venstre og indgrebsmulighed ved 0° / 15° / 22,5° / 31,6° / 45°



Inklusiv bæregreb, ideel til monteringsbrug

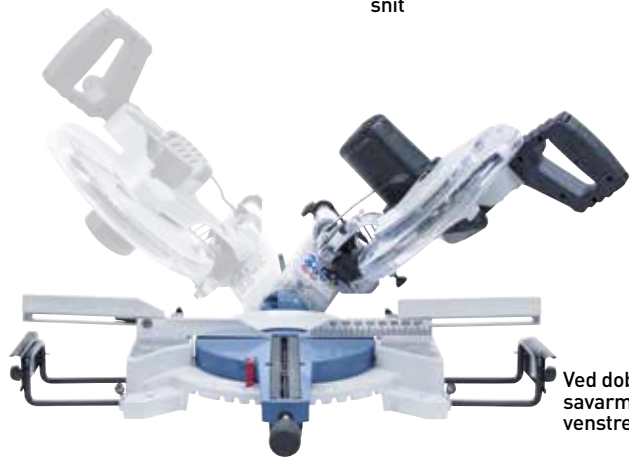

## FORDEL

Dobbelt gering  
Dobbelt tilt

Ved dobbelte geringsssnit kan savarmen svinges til højre og venstre med 45°.

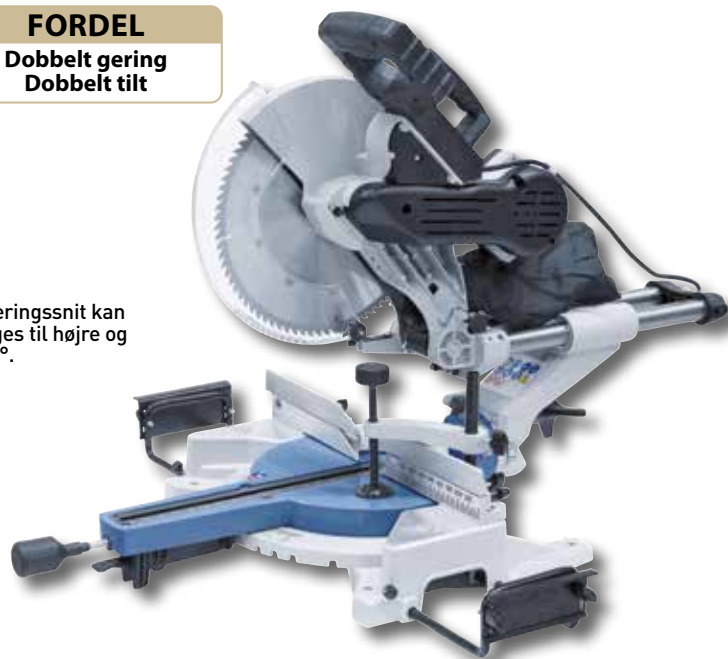

## Inkluderet tilbehør:

- HM-rundsavsklinge 305 x 3,0 x 25,4 mm / 80 tands
- Bordudvidelse
- Udtrækkelige anslagsskinner
- Lineær laseranordning
- Spånopsamlingssæk
- Enhed til at holde emnet nede

## Teknisk data

## ZKG 305 D

klingediameter x boring	305 x 25,4 mm
Tomgangshastighed	4800 o/min
<b>Snitområde:</b>	
Lige ved 90° / 90°	340 x 100 mm
Gering ved 45° til højre / venstre	240 x 100 mm
Hældningssnit ved 45° til venstre*	340 x 55 mm
Hældningssnit ved 45° til højre*	340 x 55 mm
Dobbelt geringssnit ved 45° til venstre	240 x 55 mm
Dobbelt geringssnit ved 45° til højre	240 x 55 mm
Motorydelse	1,6 kW (2,2 hk)
Spænding	230 V
Maskindimension (B x D x H)	860 x 900 x 680 mm
Vægt ca.	28 kg
Vare nr.	09-1005

\* Savaggregat

Model ZKG 305 D er det ideelle arbejdsredskab til bearbejdning af træ, kunststofprofiler, belagte plader og ikke jernholdige metaller. På grund af de særlige udstyrsdetaljer som f.eks. dobbelthældnings- og dobbeltgeringsfunktionen, de høje anslagsskinner og laseren etc. er denne maskine alsidig og kan anvendes fleksibelt til indendørsbrug.

# ZKG 305 D

Rundsav

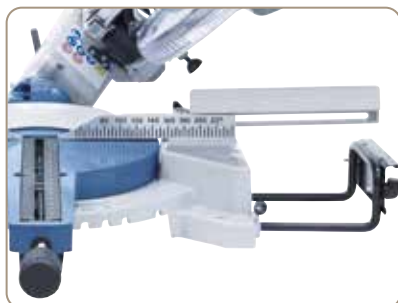

På grund af de udtrækkelige anslagsskinner kan der også bearbejdes længere emner.



Høj stabilitet på grund af savaggregatets dobbelte søjleføring



**BERNARDO**  
www.bernardo.at  
**PROFESSIONAL**



**Tilkøb af tilbehør:**

Carbide rundsavsklinge WZ, 305 x 3,0 x 25,4 mm / 80T 17-1121  
Digital vinkelmåler 31-1044

Vare nr.

**Tilkøb af tilbehør:**

Universal-understel KSU 1100  
Universal-understel KSU 1560

Vare nr.

07-1537  
07-1538



# Universal-bordrundsav til tømrerarbejde

# UZZ 400

- Drejeskive op til 90° samt rundsavsklinge op til 45°, kan justeres samtidig
- Ideelt arbejdsredskab til de professionelle gør det selv-folk ved bygning af f.eks. carports, have-, hundehuse, udhæng ...osv.
- Kapsnit udføres ved hjælp af arm, savaggregatet føres nedefra og op
- Stabilt og let justerbart savaggregat til snithøjder op til 120 mm
- Den valgfrie tilførsels- og fraførsels rullebane er en nødvendighed for at udnytte denne maskines fulde potentiale
- Savstation, der er let at betjene, til meget forskellige sav-opgaver
- For at skabe optimale arbejdsbetingelser kan der tilsluttes spånsuger til klingebeskyttelseskærmen eller på savaggregatet

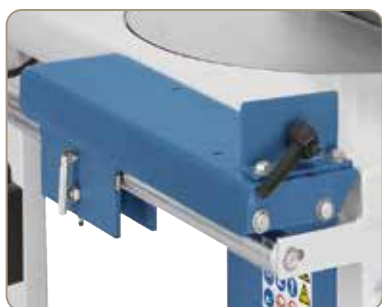

Skydebord med anslag



Beskyttelseskærmen følger savklings bevægelse



El-boks med stiktilslutning



Standardmodel



## Inkluderet tilbehør:

- HM-rundsavsklinge 400 x 4,0 x 30 mm, 28 tands
- Beskyttelseskærm til rundsavsklinge med udsugningstilslutning
- Skydebord
- Understel
- Værktøjsrum
- Skubbepind

Teknisk data	UZZ 400
Bordmål	945 x 715 mm
Maks. klingediameter	400 x 30 mm
Maks. skærehøjde 90°/45°	120 / 90 mm
Bordhøjde	845 mm
Forskydelig tilførsels rullebane (tilkøb)	1000 x 550 mm
Forskydelig fraførsels rullebane (tilkøb)	1000 x 550 mm
Omdrejningstal savklinge	2800 o/min
Udsugningsstuds Ø øverst / nederst	100 / 100 mm
Motor-output ydelse S <sub>1</sub> 100%	2,8 kW (3,8 hk)
Motor-effekt forbrug S <sub>6</sub> 40%	3,9 kW (5,3 hk)
Spænding	400 V
Maskindimension(B x D x H)	1350 x 1400 x 1200 mm
Maskinmål med rullebaner*	3500 x 1400 x 1200 mm
Vægt ca.	210 kg
Vare nr.	09-1022

\* Tilkøb



## Tilkøb af tilbehør:

Carbide rundsavsklinge 400 x 4,0 x 30 mm, 96 T  
Rullebord indføring 1000mm  
Rullebord fraføring 1000mm

## Vare nr.

18-1003  
09-1023  
09-1024

Universal-bordrundsav UZT 400 til tømrerarbejde giver mulighed for at udføre både kapsnit og længdesnit. Drejeskiven og den svingbare rundsavsklinge giver mange anvendelsesmuligheder som f.eks. gerings-, længde-, geringskapsnit, lige kapsnit. Det giver mulighed for at fremstille kehl- og gratspær og skære udhængs- eller kileplanker uden problemer.

# UZT 400



Lige kapsnit 90°



Geringsnit 45°



Geringskapsnit 90° + 45°



Savning med skydebord

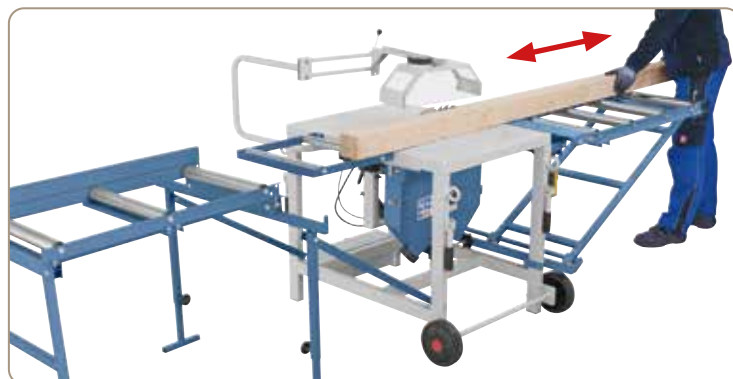

Parallelt opskæringsnit

## Universel anvendelse



Billede med tilførsels- og fraførsels rullebane som er ekstra tilbehør.



Inklusiv kørestel, der gør den let at flytte

# Bordrundsav

# TK 200 RN TK 250 RN

Denne ideelle bordrundsav med de fleksible anvendelsesmuligheder til hobbyhåndværkeren kombinerer stor kapacitet og stor præcision, samtidig med at den kun kræver begrænset plads. Øget betjeningskomfort på grund af det standard rullebord.

- Stabilt og let justerbart savaggregat, der kan svinges fra 90° til 45°
- Massivt bord af gråt støbegods med T-notføring til saveopgaver med geringsanslag til venstre og højre for savklingen
- Bedre snitføring på længdeanslaget ved hjælp af savklinge, der kan drejes til venstre
- Øget betjeningskomfort på grund af det standard inkluderet rullebord med aluminiumanslag
- Let indstilling af snithøjden eller snitvinklen ved hjælp af de ergonomiske håndhjul
- Start/stop-afbryder iht. IP 54 med underspændingsudløser og separat nødstop-afbryder
- Som standard med bordudvidelse til pålægning af store plader
- Geringsanslag til vinkelsnit op til 45° medfølger ved leveringen



**God  
pris**



Rullebordet af gråt støbegods er bearbejdet og slebet planpræcist.

**BERNARDO**  
www.bernardo.at  
**HOBBY**



Savklinge kan drejes til venstre for bedre håndtering af skrånsnit.



Bordforlængelse til skærebredder op til 720 mm medfølger ved leveringen.

**Savklinge kan tiltes  
til venstre**

Teknisk data	TK 200 RN	TK 250 RN
Bordmål	530 x 400	630 x 430 mm
Rullebord	400 x 250 mm	400 x 250 mm
Vandring rullebord	720 mm	920 mm
Maks. klingediameter	200 x 30 mm	250 x 30 mm
Maks. skærehøjde 90°/45°	55 / 42 mm	80 / 60 mm
Snitbredde på parallelanslaget	730 mm	700 mm
Bordhøjde	890 mm	890 mm
Bordudvidelse	530 x 600 mm	635 x 600 mm
Omdrejningstal savklinge	4750 o/min	4750 o/min
Udsugningstilslutning Ø	100 mm	100 mm
Motor-output ydelse S <sub>1</sub> 100%	1,1 kW (1,5 hk)	1,5 kW (2,0 hk)
Motor-effekt forbrug S <sub>6</sub> 40%	1,5 kW (2,0 hk)	2,1 kW (2,85 hk)
Spænding	230 V	230 V
Maskindimension (B x D x H)	1520 x 1000 x 1050 mm	1500 x 1200 x 1100 mm
Vægt ca.	72 kg	86 kg
Vare nr.	09-1041	09-1042

#### Inkluderet tilbehør:

- HM-rundsavsklinge 200 x 2,2 x 30 mm / T32 (TK 200 RN)
- HM-rundsavsklinge 250 x 2,8 x 30 mm / T40 (TK 250 RN)
- Klingebeskyttelse med sugehætte
- Dobbelt-sidedt geringsanslag
- Bordudvidelse
- Aluminiumanslag med anslagsklap
- Rullebord
- Motorbremse (TK 250 RN)
- Understel
- Betjeningsværktøj



# Bordrundsawe

Bordsaven TK 200 RSN og TK 250 RSN adskiller sig fra RN-modellen hovedsageligt på grund af det lukkede understel. Det giver maskinen øget stabilitet.

# TK 200 RSN TK 250 RSN

Rundsawe

**BERNARDO®**  
www.bernardo.at

**HOBBY**

Savklinge kan tiltes  
til venstre



Savklingebeskyttelse med integreret udsugningsstuds er fastgjort på spaltekniiven.

#### Inkluderet tilbehør:

- HM-rundsavsklinge 200 x 2,2 x 30 mm / T32 (TK 200 RSN)
- HM-rundsavsklinge 250 x 2,8 x 30 mm / T40 (TK 250 RSN)
- Beskyttelsesskærm til savsklinge med udsugningsstuds
- Dobbelt-sidedt geringsanslag
- Bordudvidelse
- Aluminiumanslag med anslagsklap
- Rullebord
- Motorbremse (TK 250 RSN)
- Lukket understel
- Betjeningsværktøj

#### Tilkøb af tilbehør:

Tilkøb af tilbehør:	Vare nr.
Carbide rundsavsklinge 205 x 2,2 x 30 mm / 32 T	17-1117
Carbide rundsavsklinge 250 x 2,8 x 30 mm / 40 T	17-1122
Spånsuger DC 200 E / 230v med slange (2,0 mtr)	12-2039
Automatisk start-stop ALV 2 / M 230 - 230v	12-1152
Universal mobil base MB 230	56-10700
Jordkabel sæt ES 1	12-1140

Teknisk data	TK 200 RSN	TK 250 RSN
Bordmål	530 x 400 mm	630 x 430 mm
Rullebord	400 x 250 mm	400 x 250 mm
Vandring rullebord	720 mm	920 mm
Maks. klingediameter	200 x 30 mm	250 x 30 mm
Maks. skærehøjde 90°/45°	55 / 42 mm	80 / 60 mm
Snitbredde på parallelanslaget	730 mm	700 mm
Bordhøjde	900 mm	900 mm
Bordudvidelse	530 x 600 mm	635 x 600 mm
Omdrejningstal savklinge	4700 o/min	4750 o/min
Udsugningstilslutning Ø	100 mm	100 mm
Motor-output ydelse S <sub>1</sub> 100%	1,1 kW (1,5 hk)	1,5 kW (2,0 hk)
Motor-effekt forbrug S <sub>0</sub> 40%	1,5 kW (2,0 hk)	2,1 kW (2,85 hk)
Spænding	230 V	230 V
Maskindimension (B x D x H)	1520 x 1010 x 1050 mm	1500 x 1200 x 1100 mm
Vægt ca.	84 kg	101 kg
Vare nr.	09-1043	09-1044

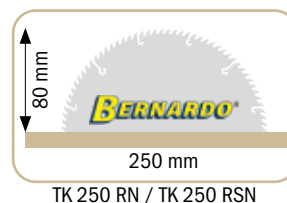

**TK 250 RS / RSN:  
Skærehøjde 80 mm**



Saveaggregatet justeres ved hjælp af ergonomiske håndhjul på maskinens krop.

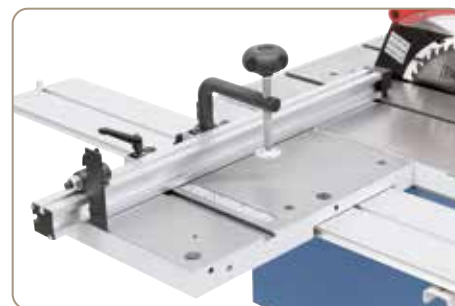

Aluminiumanslag med anslagsklap og nedholder inkluderet i leveringsomfanget.

**BERNARDO®**  
www.bernardo.at

# Bordrundsawe

# TK 200 PRO TK 250 PRO

- Geringsanslaget kan føres til højre eller venstre for savklingen og kan anvendes til vinkelsnit op til 45°
- Stærk drivmotor til konstant skærehastighed, også ved snithøjde 80 mm
- Start/stop-afbryder iht. IP 54 med underspændingsudløser og separat nødstop-afbryder
- Prisbillig basismodel, omfattende tilbehør til udvidet anvendelsesområder
- Bedre snitføring på længdeanslaget ved hjælp af savklinge, der kan drejes til venstre
- Præcist maskinbord af gråt støbegods med 2 t-not spor
- Leveringsomfang komplet med geringsanslag og savklinge
- Inklusiv længdeanslag til savning af smalle og tynde emner
- Skrå justering af savaggregatet op til 45° vha. håndhjul



Start/stop-afbryder iht. IP 54 med underspændingsudløser og separat nødstopafbryder.



For at skabe optimale arbejdsbetingelser kan der tilsluttes en udsugning på 100 mm slangetilslutning.

**BERNARDO**  
www.bernardo.at  
**HOBBY**

Savklinge kan tiltes  
til venstre

Solid  
konstruktion

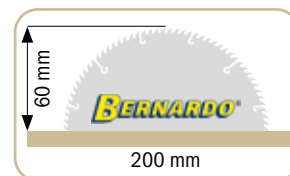

200 mm  
TK 200 PRO



Billedeksempel af TK 250 PRO grundmodellen med åbent understel

## Inkluderet tilbehør:

- HM-rundsavsklinge 200 x 2,2 x 30 mm / T32 (TK 200 PRO)
- HM-rundsavsklinge 250 x 2,8 x 30 mm / T40 (TK 250 PRO)
- Beskyttelseskærm til savsklinge med udsugningsstuds
- Dobbelt-sidede geringsanslag
- Parallelslag med lup
- Separat nød-stop-knap
- Motorbremse (TK 250 PRO)
- Betjeningsværktøj

## Tilkøb af tilbehør TK 200 / 250 PRO:

Tilkøb af tilbehør TK 200 / 250 PRO:	Vare nr.
Carbide rundsavsklinge 205 x 2,2 x 30 mm / 32 T	17-1117
Carbide rundsavsklinge 250 x 2,8 x 30 mm / 40 T	17-1122
Spånsuger DC 200 E / 230V med slange (2,0 mtr)	12-2039
Automatisk start-stop ALV 2 / M 230 - 230V	12-1152
Universal mobil base MB 230	56-10700
Jordkabel sæt ES 1	12-1140

## Teknisk data

## TK 200 PRO

Bordmål	600 x 400 mm
Rullebord*	400 x 250 mm
Vandring rullebord*	720 mm
Maks. klingediameter	200 x 30 mm
Maks. skærehøjde 90°/45°	60 / 45 mm
Snitbredde på parallelanslaget	200 mm**
Bordhøjde	350 mm
Bordudvidelse*	560 x 600 mm
Omdrejningstal savklinge	4750 o/min
Udsugningstilslutning Ø	100 mm
Motor-output ydelse S <sub>i</sub> 100%	1,1 kW (1,5 hk)
Motor-effekt forbrug S <sub>e</sub> 40%	1,5 kW (2,0 hk)
Spænding	230 V
Maskindimension (B x D x H)	770 x 540 x 520 mm
Vægt ca.	55 kg
Vare nr.	09-1048

\* ekstra tilbehør

\*\* 725 mm med valgfri bordudvidelse

Bordrundsawe i PRO-serien en prisbillig model der er grund udstyret til hurtig bearbejdning af små emner. På grund af det omfattende specialtilbehør (rullebord, bordudvidelse, åbent og lukket understel) kan denne model tilpasses individuelle og egne behov og altid udvides uden problemer.

# TK 200 PRO TK 250 PRO



Den valgfrie bordudvidelse giver mulighed for snitbredder på op til 725 mm.



Let snitføring af emnet på grund af savklingen, der kan svinges til venstre.



På grund det valgfrie rullebord med aluminiumslag og excenterspænder øges anvendelsesområdet yderligere.

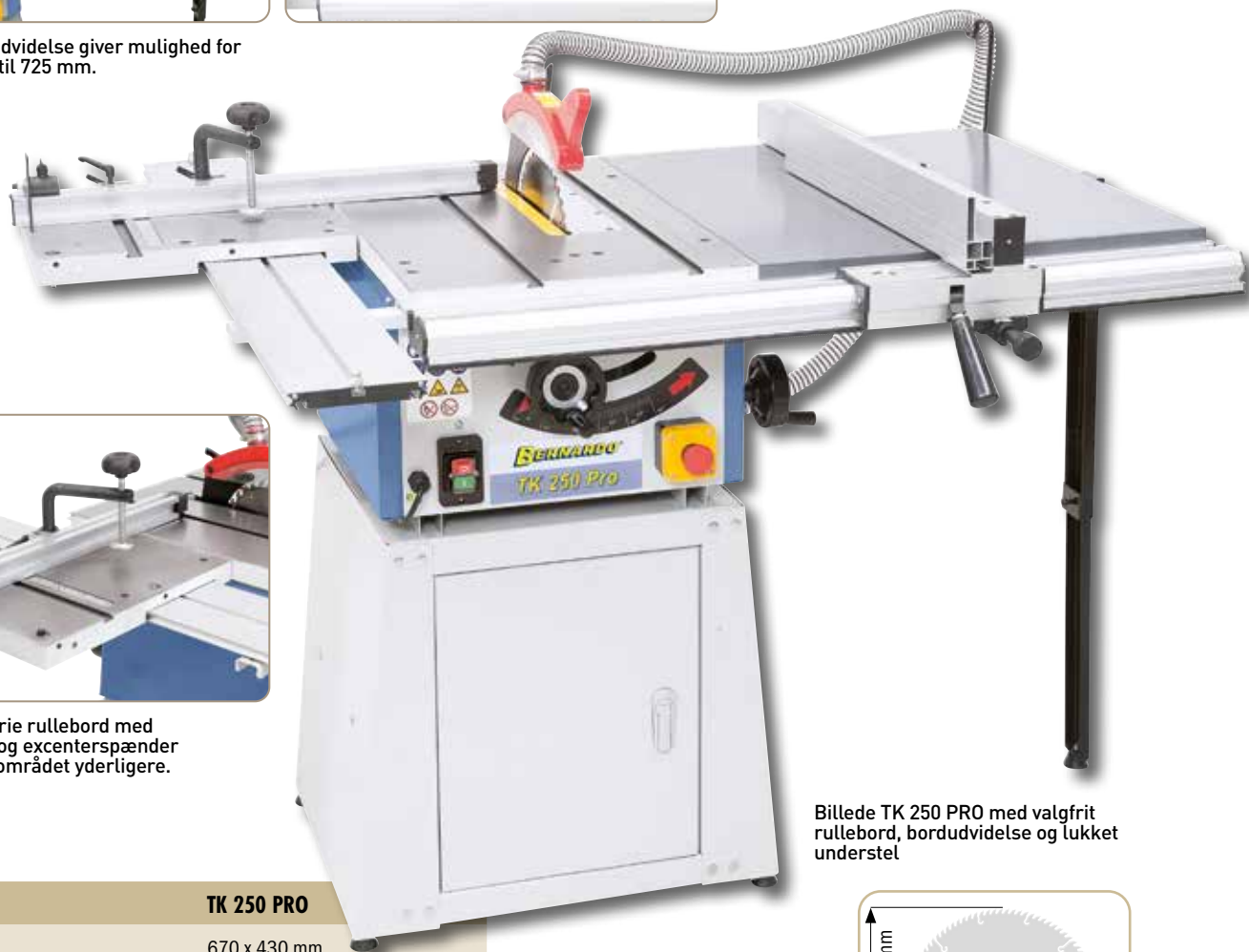

Billede TK 250 PRO med valgfrit rullebord, bordudvidelse og lukket understel

## Teknisk data

## TK 250 PRO

Bordmål	670 x 430 mm
Rullebord*	400 x 250 mm
Vandring rullebord*	920 mm
Maks. klingediameter	250 x 30 mm
Maks. skærehøjde 90°/45°	80 / 60 mm
Snitbredde på parallelanslaget	200 mm**
Bordhøjde	355 mm
Bordudvidelse*	600 x 670 mm
Omdrejningstal savklinge	4750 o/min
Udsugningstilslutning Ø	100 mm
Motor-output ydelse S <sub>1</sub> 100%	1,5 kW (2,0 hk)
Motor-effekt forbrug S <sub>6</sub> 40%	2,1 kW (2,8 hk)
Spænding	230 V
Maskindimension (B x D x H)	850 x 600 x 550 mm
Vægt ca.	67 kg
Vare nr.	09-1053

\* ekstra tilbehør

\*\* 725 mm med valgfri bordudvidelse



TK 250 PRO

## Tilkøb af tilbehør TK 200 / 250 PRO:

Rullebord for TK 200 PRO	Vare nr. 09-1049
Forlængerbord for TK 200 PRO	09-1051
Åben understel for TK 200 PRO	09-1052
Lukket understel for TK 200 PRO / TK 250 PRO	09-1054
Rullebord for TK 250 PRO	09-1056
Forlængerbord for TK 250 PRO	09-1057
Åben understel for TK 250 PRO	09-1058



- Massivt bord af gråt støbegods med T-notføring til geringsanslag
- Savklingen kan svinges fra 90° til 45° ved hjælp af håndhjulet
- Længdeanslaget kan drejes 90° til savning af smalle og tynde emner
- Som standard med bordudvidelse gør det lettere at save store plader
- Letgående og præcist formatskydeslæde glidebord med prismeføring
- Aluminiumlængdeanslag med finjustering og præcis rundstangsføring (30 mm)
- Stabilt savaggregat garanterer vibrationsfrit og præcist arbejde
- Stærk drivmotor til konstant skærehastighed, også ved snithøjde 80 mm
- Stort maskinbord af gråt støbegods, bearbejdet og slebet planpræcist
- Maskinkonstruktion bestående af en vridningsfri støbt og grå stålkonstruktion



Savklingen kan drejes til præcise vinkelsnit på 90° til 45°.



Præcis styring af aluminiumparallelanslaget ved hjælp af en 30 mm rundstang.



T-noten i formatbordet giver mulighed for at montere geringsanslaget og Skærestoppet.



Højdejusteringen eller drejningen af savklingen udføres ved hjælp af ergonomisk fastgjorte håndhjul.



**God pris**

## Teknisk data

## PKS 250 P

Bordmål	670 x 310 mm
Formatbord	1300 x 250 mm
Afskæringslængde	1020 mm
Maks. klingediameter	254 x 30 mm
Maks. skærehøjde 90°/45°	80 / 65 mm
Snitbredde på parallelanslaget	670 mm
Bordhøjde	870 mm
Bordudvidelse	670 x 400 mm
Omdrejningstal savklinge	4750 o/min
Udsugningstilslutning Ø	100 mm
Motor-output ydelse S <sub>1</sub> 100%	2,2 kW (3,0 hk)
Motor-effekt forbrug S <sub>6</sub> 40%	3,0 kW (4,0 hk)
Spænding	230 V eller 400 V
Maskindimension(B x D x H)	1300 x 1180 x 1100 mm
Vægt ca.	108 kg
Vare nr.	09-1062 (230 V) 09-1063 (400 V)

## Inkluderet tilbehør:

- HM-rundsavsklinge 254 x 3,0 x 30 mm / T24
- Beskyttelseslæse til rundsavsklinge med udsugningstilslutning
- Geringsanslag med stopskinne 265 mm
- Geringsanslag
- Skærestop
- Formatbord 1300 mm
- Bordudvidelse
- Skubbepind
- Maskinunderstel
- Betjeningsværktøj

Præcisionsrundsaven PKS 250 P imponerer med adskillige tekniske egenskaber, såsom: formatskydebord 1300 mm, længdeanslag med finjustering, savklingedrejning på forsiden osv., hvilket er usædvanligt for maskiner i denne størrelse. Denne model bruges hovedsageligt af hobbyhåndværkere, gør det selv-folk og i mindre virksomheder.

# PKS 250 P

Rundsav



Savklingebeskyttelse med integreret udsugningstuds er fastgjort på spaltekniiven.



Parallelanslaget, der er udstyret med en mikrometrisk finjustering, kan bruges til snitbredder på op til 670 mm.

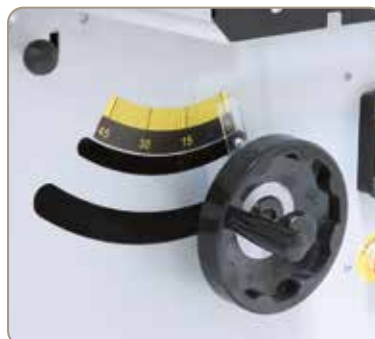

Vinklen på klingen vises i en stor og let aflæselig skala.

**BERNARDO**  
www.bernardo.at  
**SEMIPROFESSIONAL**

**Inkl. Rullebord  
1300mm**



**Solid  
konstruktion**

**VOLT**  
**230v eller 400v**

**Pulverlakeret**

#### Tilkøb af tilbehør:

Rundsavsklinger sæt (3 stk), ø250 mm, i alu kuffert  
Spånsuger DC 230 E / 230v med slange (2,0 mtr)  
Spånsuger DC 300 / 400v

Vare nr.

17-1651  
12-2043  
12-2045

#### Tilkøb af tilbehør:

Spånsugerslange PU ø100, 6 mtr  
Automatisk start-stop ALV 10 / 1M  
Universal mobil base MB 230

Vare nr.

12-1077  
12-1150  
56-10700

**BERNARDO**  
www.bernardo.at

- Som standard med en brugervenlig glidebord med en støtteflade på 410 x 710 mm
- Udtrækkeligt teleskopanslag (op til 2000 mm), kan monteres forrest og bagest på udliggerbordet, kan svinges fra 90° - 45°
- Geringsanslaget kan føres til højre eller venstre for savklingen og kan anvendes til vinkelsnit op til 45°
- Saveaggregatet justeres ved hjælp af ergonomiske håndhjul
- Massivt bord af gråt støbegods med T-notføringer til venstre og højre for savklingen
- Inklusive højre bordudvidelse til bedre håndtering og bearbejdning af store plader
- Stabilt og let justerbart savaggregat, kan svinges fra 90° til 45°
- Stort udliggerbord til lettere håndtering af større plader



Inklusiv let bevægeligt længdeanslag med hurtigt fastspændings-system og bordforlængelse til skærebredder på op til 730 mm



Rullebord til lettere bearbejdning af lange emner.

Top  
sælger



Problemfri og letgående drejning af savklingen ved hjælp af et håndhjul via en tandhjulsstyring

Inklusiv radial  
savefunktion



#### Teknisk data

#### TK 250 F

Bordmål	800 x 520 mm
Glideskinne	410 x 710 mm
Afskæringslængde	1230 mm
Maks. klingediameter	254 x 30 mm
Maks. skærehøjde 90°/45°	82 / 54 mm
Savklingens træklængde	225 mm
Snitbredde på parallelanslaget	730 mm
Bordhøjde	900 mm
Bordudvidelse	800 x 320 mm
Udliggerbord	600 x 410 mm
Omdrejningstal savklinge	4000 o/min
Udsugningstilslutning Ø	100 mm
Motor-output ydelse S <sub>1</sub> 100%	1,5 kW (2,0 hk)
Motor-effekt forbrug S <sub>6</sub> 40%	2,1 kW (2,85 hk)
Spænding	230 V
Maskindimension (B x D x H)	2020 x 2300 x 1200 mm
Vægt ca.	175 kg
Vare nr.	09-1070

#### Inkluderet tilbehør:

- HM-rundsavsklinge 254 x 3,0 x 30 mm / T36
- Beskyttelesskærm til rundsavsklinge med udsugningstilslutning
- Forbindelseslange med Y-stykke
- Geringsanslag med excenterspændeenhed
- Bordforlængelse til højre
- Udtrækkeligt teleskopanslag
- Udliggerbord
- Rundsavsanordning
- Skubbepind
- Betjeningsværktøj

Det letgående rullebord understøttes også af en drejearm, der gør det muligt at bearbejde store plader.



Den højtydende bordrundsav TK 250 F er som standard udstyret med et glidebord inklusiv en beskæringsramme og en trækcircelsavanordning. Det omfattende grundudstyr giver brugeren og de fleksible anvendelsesmuligheder giver den professionelle bruger et optimalt pris-ydelsesforhold.

# TK 250 F

Rundsav



Det tinløst drejelige (2 x 45 °) teleskopanslag kan monteres valgfrit foran eller bagest på udliggerbordet

**BERNARDO**  
www.bernardo.at  
**HOBBY**



#### Tilkøb af tilbehør:

Rundsavsklinger sæt (3 stk), ø250 mm, i alu kuffert  
Spånsuger DC 230 E / 230v med slange (2,0 mtr)  
Spånsuger DC 300 / 400v  
Spånsugerslange PU ø100, 6 mtr

#### Vare nr.

17-1651  
12-2043  
12-2045  
12-1077

#### Tilkøb af tilbehør:

Automatisk start-stop ALV 10 / 1M  
Automatisk start-stop ALV 2 / M 230 - 230v  
Digital vinkelmåler  
Universal mobil base MB 230

#### Vare nr.

12-1150  
12-1152  
31-1044  
56-10700

**BERNARDO**  
www.bernardo.at

- Som standard med aluminiumskydebord med en støtteflade på 1300 x 240 mm
- For at opnå optimale arbejdsforhold kan der tilsluttes en udsugning til 100 mm slangetilslutning
- Inklusiv solid teleskoparm og udliggerbord, der kan forskydes i længden
- Anodiseret aluminiumformatglidebord med hærdede føringsskinner
- Udtrækkeligt teleskopanslag, kan monteres på udliggerbordet forrest og bagest
- Skrå justering af savklinge op til 45° efter skala vha. håndhjul
- Til store og tunge plader, som standard udstyret med bordudvidelse og -forlængelse
- Stort maskinbord af gråt støbegods, bearbejdet og slebet planpræcist
- Stærk drivmotor til konstant skærehastighed, også ved snithøjde 75 mm
- Aluminiumlængdeanslag med finjustering og præcis rundstangsføring (30 mm)



Det tinløst drejelige (2 x 45°) teleskopanslag kan monteres valgfrit foran eller bagest på beskæringsrammen.



Præcis styring af aluminiumparallelanslaget ved hjælp af en 30 mm rundstang.



Parallelanslag med lyn- og finindstilling til snitbredder op til 620 mm.



Savklingebeskyttelse med integreret udsugningsstuds er fastgjort på spaltekniven.



Højdejusteringen eller drejningen af savklingen udføres ved hjælp af ergonomisk fastgjorte håndhjul.



Excenterspændeenhed er en del af leveringsomfanget.



Teknisk data	FKS 1300 H	FKS 1600 H
Bordmål	790 x 350 mm	790 x 350 mm
Formatbord	1300 x 240 mm	1600 x 240 mm
Afskæringslængde	1300 mm	1600 mm
Maks. klingediameter	254 x 30 mm	254 x 30 mm
Maks. skærehøjde 90°/45°	75 / 60 mm	75 / 60 mm
Snitbredde på parallelanslaget	620 mm	620 mm
Bordhøjde	815 mm	815 mm
Bordforlængelse	350 x 350 mm	350 x 350 mm
Bordudvidelse	790 x 270 mm	790 x 270 mm
Udliggerbord	600 x 480 mm	600 x 480 mm
Omdrejningstal savklinge	4000 o/min	4000 o/min
Udsugningstilslutning Ø	100 mm	100 mm
Motor-output ydelse S <sub>1</sub> 100%	2,2 kW (3,0 hk)	2,2 kW (3,0 hk)
Motor-effekt forbrug S <sub>6</sub> 40%	3,0 kW (4,0 hk)	3,0 kW (4,0 hk)
Spænding	230 V eller 400 V	230 V eller 400 V
Maskindimension (B x D x H)	1300 x 1700 x 1000 mm	1600 x 1700 x 1000 mm
Vægt ca.	140 kg	150 kg
Vare nr.	09-1098 (230 V) 09-1099 (400 V)	09-1100 (230 V) 09-1101 (400 V)

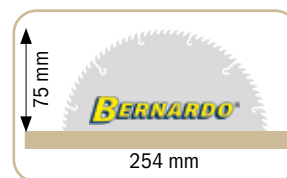

#### Inkluderet tilbehør:

- HM-rundsavsklinge 254 x 3 x 30 mm / T40
- Beskyttelsesskærm til rundsavsklinge med udsugningstilslutning
- Forbindelsesslange med Y-stykke
- Excenterspændeenhed
- Skærestop
- Bordforlængelse
- Bordudvidelse
- Udtrækkeligt teleskopanslag
- Anslagsklap
- Udliggerbord
- Skubbepind
- Betjeningsværktøj

FKS 1300 H / FKS 1600 H-modellen er den ideelle formatrundsav til den omkostningsbevidste professionelle gør-det-selv-bruger. Denne maskine er kendetegnet ved sofistikerede tekniske løsninger såsom: kompakte dimensioner, høj ydeevne og ekstremt nem betjening. Takket være aluminiumsbordet i standardformat og det stabile udliggerbord kan store plader også bearbejdes.

# FKS 1300 H FKS 1600 H

Rundsav



Udtrækkeligt teleskopanslag op til 1900 mm med finindstillig anslagsklap.



Det letgående udliggerbord understøttes også af en drejearm, der gør det muligt at bearbejde store plader.

**Solid  
konstruktion**

**BERNARDO®**  
www.bernardo.at  
**SEMIPROFESSIONAL**



**VOLT**

230v eller 400v

**Tilkøb af tilbehør:**

Rundsavsklinger sæt (3 stk), ø250 mm, i alu kuffert  
Spånsuger DC 250 CF / 230v  
Spånsuger DC 300 / 400v

Vare nr.

17-1651  
12-2085  
12-2045

**Tilkøb af tilbehør:**

Spånsugerslange PU ø100, 6 mtr  
Automatisk start-stop ALV 10 / 1M  
Automatisk start-stop ALV 2 / M 230 - 230v

Vare nr.

12-1077  
12-1150  
12-1152



# Formatrundsawe

# STS 1300 eco STS 1600 eco

- Som standard med aluminiumformatskydebord med en støtteflade på 1300 x 240 mm eller 1600 x 240 mm
- Effektiv drivmotor sikrer en optimal skæreydelse, også ved længere tids drift
- Til store og tunge plader, som standard udstyret med bordudvidelse og -forlængelse
- For at opnå optimale arbejdsforhold kan der tilsluttes en udsugning til 100 mm slangetilslutning
- Skrå justering af savklinge op til 45° efter skala vha. håndhjul
- Massivt bord af gråt støbegods med T-notføring til geringsanslag
- Stort maskinbord af gråt støbegods, bearbejdet og slebet planpræcist
- Maskinkonstruktion bestående af en vriddningsfri støbt og grå stålkonstruktion
- Alle aluminiumdele (formatbord, anslag, ...) er eloxeret
- Som standard med bordudvidelse gør det lettere at save store plader



Stort udliggerbord, det trinløse drejelige aluminiumanslag (2x 45°) kan monteres enten foran eller bagpå.



Luppen, der er integreret i længdeanslaget, gør det lettere at læse mm-skalaen og muliggør således en nøjagtig indstilling af den ønskede snitbredde.



Inkl. let bevægeligt længdestop med hurtigt fastspænding og bordforlængelse til snitbredder op til 690 mm.



Savklingebeskyttelse med integreret udsugningsstuds er fastgjort på spaltekniven.



Højdejusteringen eller drejningen af savklingen udføres ved hjælp af ergonomisk fastgjorte håndhjul.



Det store formatbord kører problemfrit på en hårdet prismeføring.



Teknisk data	STS 1300 eco	STS 1600 eco
Bordmål	670 x 310 mm	670 x 310 mm
Formatbord	1300 x 240 mm	1600 x 240 mm
Afskæringslængde	1300 mm	1600 mm
Maks. klingediameter	254 x 30 mm	254 x 30 mm
Maks. skærehøjde 90°/45°	80 / 63 mm	80 / 63 mm
Snitbredde på parallelanslaget	690 mm	690 mm
Bordhøjde	870 mm	870 mm
Bordforlængelse	325 x 310 mm	325 x 310 mm
Bordudvidelse	670 x 400 mm	670 x 400 mm
Udliggerbord	600 x 455 mm	600 x 455 mm
Omdrejningstal savklinge	4750 o/min	4750 o/min
Udsugningstilslutning Ø	100 mm	100 mm
Motor-output ydelse S <sub>1</sub> 100%	2,2 kW (3,0 hk)	2,2 kW (3,0 hk)
Motor-effekt forbrug S <sub>6</sub> 40%	3,0 kW (4,0 hk)	3,0 kW (4,0 hk)
Spænding	230 V eller 400 V	230 V eller 400 V
Maskindimension (B x D x H)	1300 x 2160 x 1130 mm	1600 x 2160 x 1130 mm
Vægt ca.	135 kg	140 kg
Vare nr.	09-1082 (230 V) 09-1083 (400 V)	09-1086 (230 V) 09-1087 (400 V)



## Inkluderet tilbehør:

- HM- rundsavsklinge 254 x 3,2 x 30 mm / T24
- Beskyttelsskærm til rundsavsklinge med udsugningstilslutning
- Forbindellesslange med Y-stykke
- Geringanslag med excenterspænder
- Geringanslag
- Skærestop
- Bordforlængelse
- Bordudvidelse
- Udliggerbord
- Skubbepind
- Betjeningsværktøj

Formatrundsav STS kan leveres med to forskellige bordlængder afhængigt af anvendelsen (1300 / 1600 mm). Udstyret som standard med en 2,2 kW motor og et rundsavsklinge med en diameter på 254 mm til snithøjder på op til 80 mm. Denne model bruges hovedsageligt af gør det selv-folk og i mindre virksomheder som sekundær maskine.

# STS 1300 eco

# STS 1600 eco

Rundsav



Savklingen kan drejes til præcise vinkelsnit på 90° til 45°.

**VOLT**

230v eller 400v



Geringsanslag med stoplineal og excenterspændeehne kan bevæges over hele bordets længde.

**Bedst til prisen**



**BERNARDO**  
www.bernardo.at  
**SEMIPROFESSIONAL**

Pulverlakeret

**Tilkøb af tilbehør:**

Rundsavsklinger sæt (3 stk), ø250 mm, i alu kuffert  
Spånsuger DC 250 CF / 230v  
Spånsuger DC 300 / 400v

Vare nr.

17-1651  
12-2085  
12-2045

**Tilkøb af tilbehør:**

Spånsugerslange PU ø100, 6 mtr  
Automatisk start-stop ALV 10 / 1M  
Automatisk start-stop ALV 2 / M 230 - 230v

Vare nr.

12-1077  
12-1150  
12-1152

**BERNARDO**  
www.bernardo.at

# Formatrundsav

# FKS 1250 N FKS 1600 N

- Letgående og præcis formatskydebord med hærdet prismeføring
- Stabilt udliggerbord til bearbejdning af store og tunge plader
- Stort maskinbord af gråt støbegods, bearbejdet og slebet planpræcist
- Udtrækeligt teleskopstop i anodiseret aluminium med robust anslagsklap
- Maskinkonstruktion bestående af en vriddningsfri støbt og grå stålkonstruktion
- Skrå justering af savaggregatet op til 45° vha. håndhjul
- Stabil savaggregat garanterer vibrationsfrit arbejde
- Til store og tunge plader, som standard udstyret med bordudvidelse og -forlængelse
- Aluminiumlængdeanlæg med finjustering og præcis rundstangsføring (30 mm)
- Alle aluminiumdele (formatbord, anslag, ...) er eloxeret
- Inklusiv solid teleskoparm og udliggerbord, der kan forskydes i længden
- Stærk drivmotor til konstant skærehastighed, også ved snithøjde 80 mm

**Solid  
konstruktion**



Det tirløst drejelige (2 x 45°) teleskopanslag kan monteres valgfrit foran eller bagest på beskæringsrammen.

Stort arbejdsbord og standard bordforlængelse til skærebredder på op til 610 mm.



Problemfri og letgående justering af savenheden ved hjælp af håndhjul.



Hærdet prismeføring guide, der sikrer, at formatforbordet kører jævnt.



Inklusiv robust parallelanslag med diam. 30 mm rundstangsstyr til de højeste krav.



**BERNARDO**  
SEMIPROFESSIONAL

Teknisk data	FKS 1250 N	FKS 1600 N
Bordmål	800 x 350 mm	800 x 350 mm
Formatbord	1320 x 240 mm	1610 x 240 mm
Afskæringslængde	1250 mm	1600 mm
Maks. klingediameter	254 x 30 mm	254 x 30 mm
Maks. skærehøjde 90°/45°	80 / 54 mm	80 / 54 mm
Snitbredde på parallelanslaget	610 mm	610 mm
Bordhøjde	860 mm	860 mm
Bordforlængelse	350 x 410 mm	350 x 410 mm
Bordudvidelse	800 x 270 mm	800 x 270 mm
Udliggerbord	600 x 460 mm	600 x 460 mm
Omdrejningstal savklinge	4060 o/min	4060 o/min
Udsugningstilslutning Ø	100 mm	100 mm
Motor-output ydelse S <sub>1</sub> 100%	1,5 kW (2,0 hk)	1,5 kW (2,0 hk)
Motor-effekt forbrug S <sub>6</sub> 40%	2,1 kW (2,8 hk)	2,1 kW (2,8 hk)
Spænding	230 V eller 400 V	230 V eller 400 V
Maskindimension (B x D x H)	1350 x 2100 x 1200 mm	1610 x 2100 x 1200 mm
Vægt ca.	160 kg	170 kg
Vare nr.	09-1092 (230 V) 09-1093 (400 V)	09-1094 (230 V) 09-1095 (400 V)

**Bedst til prisen**

#### Inkluderet tilbehør:

- HM-rundsavsklinge 254 x 3,0 x 30 mm / T36
- Beskyttelsskærm til rundsavsklinge med udsugningstilslutning
- Forbindelsesslange med Y-stykke
- Skærestop
- Bordforlængelse
- Bordudvidelse
- Udtrækeligt teleskopanslag
- Anslagsklap
- Udliggerbord
- Skubbepind
- Betjeningsværktøj



FKS 1250 N og FKS 1600 N rundsawe med skydebord opfylder behovene hos den professionelle bruger, grundet præcision, arbejdskomfort, kort omstillingstid og høj alsidighed. Karakteristisk med i høj kvalitet og flot finish, let løbende skydebord plus anslag og finindstilling.

# FKS 1250 N FKS 1600 N

Rundsawe



Savklingebeskyttelse med integreret udsugningsstuds er fastgjort på spaltekniiven.

**VOLT**

230v eller 400v



Høj betjeningskomfort takket være standardformatbordet i eloxeret aluminium.



**God  
pris**

Pulverlakeret

**Tilkøb af tilbehør:**

Rundsavsklinger sæt (3 stk), ø250 mm, i alu kuffert  
Spånsuger DC 250 CF / 230v  
Spånsuger DC 300 / 400v

Vare nr.

17-1651  
12-2085  
12-2045

**Tilkøb af tilbehør:**

Spånsugerslange PU ø100, 6 mtr  
Automatisk start-stop ALV 10 / 1M  
Automatisk start-stop ALV 2 / M 230 - 230v

Vare nr.

12-1077  
12-1150  
12-1152

# Formatrundsav

# STS 1360 STS 1600

- Som standard med aluminiumformatskydebord med en støtteflade på 1360 x 240 mm eller 1600 x 240 mm
- Effektiv drivmotor sikrer en optimal skæreydelse, også ved længere tids drift
- Til store og tunge plader, som standard udstyret med bordudvidelse og -forlængelse
- Savklingen kan drejes til præcise vinkelsnit på 90° til 45°
- For at opnå optimale arbejdsforhold kan der tilsluttes en udsugning til 100 mm slangetilslutning
- Inklusiv teleskoparm og udliggerbord, der kan forskydes i længden
- Skrå justering af savklinge op til 45° efter skala vha. håndhjul
- Massivt bord af gråt støbegods med T-notføring til geringsanslag
- Udtrækkeligt teleskopanslag, kan drejes trinløst fra 90° - 45°
- Hærdet prismeføring, så formatbordet kører jævnt
- Stort udliggerbord til lettere håndtering af større plader



Stort udmålt udliggerbord til pålægning af store plader.



Præcis styring af aluminiumparallelanslaget ved hjælp af en 25 mm rundstang.



**VOLT**

**230v eller 400v**



Højdejusteringen eller drejningen af savenheden udføres ved hjælp af ergonomisk fastgjorte håndhjul.



Den vridningsfri glidebord garanterer præcis arbejde takket være den jævne styring.



Stabilt savaggregat med elementer i gråt støbegods, der føres i begge sider.

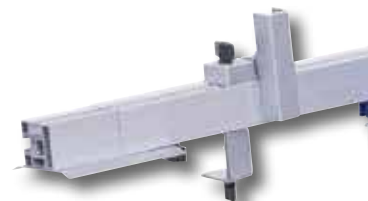

Teknisk data	STS 1360	STS 1600
Bordmål	760 x 350 mm	760 x 350 mm
Formatbord	1360 x 240 mm	1600 x 240 mm
Afskæringslængde	1360 mm	1600 mm
Maks. klingediameter	315 x 30 mm	315 x 30 mm
Maks. skærehøjde 90°/45°	100 / 75 mm	100 / 75 mm
Snitbredde på parallelanslaget	900 mm	900 mm
Bordhøjde	870 mm	870 mm
Bordforlængelse	500 x 350 mm	500 x 350 mm
Bordudvidelse	760 x 600 mm	760 x 600 mm
Udliggerbord	600 x 410 mm	600 x 410 mm
Omdrejningstal savklinge	4250 o/min	4250 o/min
Udsugningstilslutning Ø	100 mm	100 mm
Motor-output ydelse S <sub>1</sub> 100%	2,2 kW (3,0 hk)	2,2 kW (3,0 hk)
Motor-effekt forbrug S <sub>6</sub> 40%	3,0 kW (4,0 hk)	3,0 kW (4,0 hk)
Spænding	230 V eller 400 V	230 V eller 400 V
Maskindimension (B x D x H)	1700 x 2500 x 1270 mm	2000 x 2500 x 1270 mm
Vægt ca.	194 kg	204 kg
Vare nr.	09-10958(230 V) 09-10959 (400 V)	09-1097 (230 V) 09-1096 (400 V)



Det letgående udliggerbord understøttes også af en drejearm, der gør det muligt at bearbejde store plader.

### Inkluderet tilbehør:

- HM-rundsavsklinge 315 x 3,2 x 30 mm / T24
- Beskyttelsesklap til rundsavsklinge med udsugningstilslutning
- Forbindelseslange med Y-stykke
- Skærestop
- Bordforlængelse
- Bordudvidelse
- Udtrækkeligt teleskopanslag
- Anslagsklap med lup
- Udliggerbord
- 2x skubbepind
- Betjeningsværktøj

STS 1360 / STS 1600-modellen er den ideelle formatrundsav til de omkostningsbevidste professionelle gør det selv-folk. Denne maskine er kendetegnet ved sofistikerede tekniske løsninger såsom: kompakte dimensioner, høj ydeevne og ekstremt nem betjening. Takket være aluminiumsbordet i standardformat og det stabile udliggerbord kan store plader også bearbejdes.

# STS 1360

# STS 1600

Rundsav



Parallelanslag med lyn- og finindstilling til snitbredder op til 900 mm.

**God  
pris**



Udtrækkeligt teleskopanslag, kan monteres på udliggerbordet forrest og bagest.



#### Tilkøb af tilbehør:

Rundsavsklinger sæt (3 stk), ø315 mm, I alu kuffert  
Spånsuger DC 300 / 400v  
Spånsuger DC 400 / 230v  
Spånsuger DC 400 / 400v

Vare nr.  
17-1653  
12-2045  
12-2055  
12-2060

#### Tilkøb af tilbehør:

Spånsugerslange PU ø100, 6 mtr  
Automatisk start-stop ALV 10 / 1M  
Automatisk start-stop ALV 2 / M 230 - 230v  
Digital vinkelmåler

Vare nr.  
12-1077  
12-1150  
12-1152  
31-1044



# Formatrundsav

# TK 315 P - 1600

# TK 315 P - 1800

- Vigtig egenskab: klingediameter 315 mm, kan også anvendes ved monteret forridsaggregat
- Solidt udliggerbord med rulle og teleskoparm, der sikrer størst mulig stabilitet
- Anodiseret formatglidebord i aluminium fås i 3 forskellige længder
- Stærk drivmotor til konstant skærehastighed, også ved snithøjde på 100 mm
- Geringanslag og nedholder kan flyttes hen over hele bordets længde
- Stort arbejdsbord og standard bordforlængelse til skærebredder på op til 1240 mm
- Udtrækeligt teleskopanslag (op til 2260 mm), kan monteres forrest og bagest på udliggerbordet, kan svinges trinløst fra 90° - 45°
- Parallelanslag af aluminium med mikrometrisk finindstilling og integreret lup
- Stabilt savaggregat garanterer vibrationsfrit og præcist arbejde



Saveaggregatet justeres ved hjælp af ergonomiske placerede håndhjul på maskinens konstruktion



Luppen, der er integreret i længdeanslaget, gør det lettere at læse mm-skalaen og muliggør således en nøjagtig indstilling af den ønskede snitbredde.

Firkantbord  
med ruller

## Inkluderet tilbehør:

- HM-rundsavsklinge 315 x 3,0 x 30 mm / T40
- Forridserklinge 90 x 3,0 x 20 mm / T12
- Beskyttelesskærm til rundsavsklinge med udsugningstilslutning
- Forbindelsesslange med Y-stykke
- Geringanslag med excenterspænder
- Geringanslag
- Skærestop
- Bordforlængelse
- Bordudvidelse
- Udtrækeligt teleskopanslag
- Anslagsklap med finindstilling
- Udliggerbord med rulle
- Skubbepind
- Betjeningsværktøj



Med forridser

Teknisk data	TK 315 P - 1600	TK 315 P - 1800	TK 315 P - 2000
Bordmål	825 x 800 mm	825 x 800 mm	825 x 800 mm
Formatbord	1600 x 270 mm	1800 x 270 mm	2000 x 270 mm
Afskæringslængde	1600 mm	1800 mm	2000 mm
Maks. klingediameter	315 x 30 mm	315 x 30 mm	315 x 30 mm
Maks. skærehøjde 90°/45°	100 / 80 mm	100 / 80 mm	100 / 80 mm
Snitbredde på parallelanslaget	1240 mm	1240 mm	1240 mm
Bordhøjde	870 mm	870 mm	870 mm
Bordforlængelse	500 x 310 mm	500 x 310 mm	500 x 310 mm
Bordudvidelse	800 x 440 mm	800 x 440 mm	800 x 440 mm
Udliggerbord med rulle	700 x 580 mm	700 x 580 mm	700 x 580 mm
Omdrejningstal savklinge	4000 o/min	4000 o/min	4000 o/min
Omdrejningstal forridserklinge	5800 o/min	5800 o/min	5800 o/min
Forridserklinge	90 x 20 mm	90 x 20 mm	90 x 20 mm
Udsugningstilslutning Ø	100 mm	100 mm	100 mm
Motor-output ydelse S <sub>1</sub> 100%	3,0 kW (4,0 hk)	3,0 kW (4,0 hk)	3,0 kW (4,0 hk)
Motor-effekt forbrug S <sub>6</sub> 40%	4,2 kW (5,7 hk)	4,2 kW (5,7 hk)	4,2 kW (5,7 hk)
Spænding	230 V eller 400 V	230 V eller 400 V	230 V eller 400 V
Maskindimension(B x D x H)	1600 x 2870 x 1140 mm	1800 x 2870 x 1140 mm	2000 x 2870 x 1140 mm
Vægt ca.	238 kg	248 kg	258 kg
Vare nr.	09-1108 (230 V) 09-11080 (400 V)	09-11081 (230 V) 09-11082 (400 V)	09-11083 (230 V) 09-11084 (400 V)

Formatrundsavsven TK 315 P kan leveres med tre forskellige bordlængder afhængigt af anvendelsen (1600 / 1800 / 2000 mm). Som standard udstyret med en 3,0 kW motor og en rundsavsklinge med en diameter på 315 mm til snithøjder op til 100 mm, samt et forridsaggregat til bearbejdning af belagte pladematerialer uden revner.

# TK 315 P - 2000



Saveaggregatet, der kan svinges op til 45°, kan indstilles til snithøjder på op til 100 mm ved hjælp af håndhjul.



Udtrækkeligt teleskopanslag op til 2260 mm med anslagsklap, der kan finindstilles.



Det store formatbord kører let og uden slid på en hærdet prismeføring.



**BERNARDO**  
SEMIPROFESSIONAL

#### Tilkøb af tilbehør:

Rundsavsklinger sæt (3 stk), ø250 mm, i alu kuffert  
Rundsavsklinger sæt (3 stk), ø315 mm, i alu kuffert  
Forridserklinge 90 x 20 x 3mm  
Spånsuger DC 300 / 400v  
Spånsuger DC 400 / 230v

#### Vare nr.

17-1651  
17-1653  
17-1603  
12-2045  
12-2055

#### Tilkøb af tilbehør:

Spånsuger DC 400 / 400v  
Spånsugerslange PU ø100, 6 mtr  
Automatisk start-stop ALV 10 / 1M  
Automatisk start-stop ALV 2 / M 230 - 230v  
Digital vinkelmåler

#### Vare nr.

12-2060  
12-1077  
12-1150  
12-1152  
31-1044

- Aluminiumformatglidebord med hærkede føringskinner
- Stabilt udliggerbord til bearbejdning af store og tunge plader
- Til store og tunge plader, som standard udstyret med bordudvidelse og -forlængelse
- Geringanslag og nedholder kan flyttes hen over hele bordets længde
- Stabilt savaggregat garanterer vibrationsfrit og præcist arbejde
- Maskinkonstruktion bestående af en vridningsfri støbt og grå stålkonstruktion
- Udtrækkeligt teleskopanslag (op til 2260 mm), kan monteres forrest og bagest på udliggerbordet
- Nedklappeligt parallelanslag med mikrometrisk finindstilling (fordel ved store plader)
- Skrå justering af savklinge op til 45° efter skala vha. håndhjul
- Effektiv drivmotor sikrer en optimal skæreydelse, også ved længere tids drift
- Stort maskinbord af gråt støbegods, bearbejdet og slebet planpræcist

Firkantbord  
med ruller

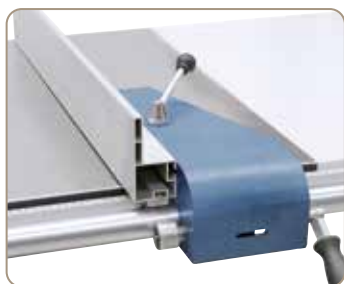

Inklusiv robust parallelanslag med diam. 40 mm rundstangstyr til de højeste krav.



Det store formatbord kører let og uden slid på en hærdet prismeføring.



Stort arbejdsbord og standard bordforlængelse til skærebredder på op til 1200 mm

#### Inkluderet tilbehør:

- HM-rundsavklinge 315 x 3,0 x 30 mm / T40
- Forridserklinge 90 x 20 mm / T12
- Beskyttelesskærm til rundsavklinge med udsugningstilslutning
- Forbindelsesslange med Y-stykke
- Geringanslag med excenterspænder
- Geringanslag
- Skærestop
- Bordforlængelse
- Bordudvidelse
- Udtrækkeligt teleskopanslag
- Anslagsklap med finindstilling
- Udliggerbord med rulle
- Skubbepind
- Betjeningsværktøj

#### Med forridser



#### Teknisk data

#### Basic 2000 Pro

Bordmål	800 x 385 mm
Formatbord	2000 x 270 mm
Afskæringslængde	2000 mm
Maks. klingediameter	315 x 30 mm
Maks. skærehøjde 90°/45°	100 / 80 mm
Snitbredde på parallelanslaget	1200 mm
Bordhøjde	860 mm
Bordforlængelse	500 x 310 mm
Bordudvidelse	800 x 880 mm
Udliggerbord med rulle	755 x 580 mm
Omdrejningstal savklinge	4000 o/min
Omdrejningstal forridserklinge	5800 o/min
Forridserklinge	90 x 20 mm
Udsugningstilslutning Ø	100 mm
Motor-output ydelse S <sub>1</sub> 100%	3,8 kW (5,1 hk)
Motor-effekt forbrug S <sub>6</sub> 40%	5,3 kW (7,2 hk)
Spænding	400 V
Maskindimension (B x D x H)	2000 x 2800 x 1140 mm
Vægt ca.	270 kg
Vare nr.	09-1129





Formatrundsav Basic 2000 Pro opfylder professionelle brugeres krav på grund af den drejelige rundsavsklinge og det standardmæssige forridsaggregat. Avancerede tekniske løsninger som f.eks. høj betjeningskomfort, effektivt drev samt letgående formatbord kendetegner denne model.

# Basic 2000 Pro



Udtrækkeligt teleskopanslag med finindstillelig anslagsklap.



Savklingebeskyttelse med integreret udflugtsstuds er fastgjort på spaltekniiven. Er standard udstyret med forridser.



**Bedst til prisen**

**Tilkøb af tilbehør:**

Rundsavsklinger sæt (3 stk), ø315 mm, I alu kuffert  
 Forridserklinge 90 x 20 x 3mm  
 Spånsuger DC 300 / 400v

Vare nr.  
 17-1653  
 17-1603  
 12-2045

**Tilkøb af tilbehør:**

Spånsuger DC 400 / 400v  
 Spånsugerslange PU ø100, 6 mtr  
 Automatsk start-stop ALV 10 / 1M

Vare nr.  
 12-2060  
 12-1077  
 12-1150

- Stabilt udliggerbord til bearbejdning af store og tunge plader
- Udtrækkeligt teleskopanslag (op til 2260 mm), kan monteres forrest og bagest på udliggerbordet
- Effektiv drivmotor sikrer en optimal skæreydelse, også ved længere tids drift
- Geringanslag og nedholder kan flyttes hen over hele bordets længde
- Til store og tunge plader, som standard udstyret med bordudvidelse og -forlængelse
- Stabilt savaggregat garanterer vibrationsfrit og præcist arbejde
- Aluminiumformatglidebord med hærdede føringskinner
- Maskinkonstruktion bestående af en vridningsfri støbt og grå stålkonstruktion
- Stort maskinbord af gråt støbegods, bearbejdet og slebet planpræcist
- Nedklappeligt parallelanslag med mikrometrisk finindstilling (fordel ved store plader)
- Skrå justering af savklinge op til 45° efter skala vha. håndhjul

**God  
pris**



Savaggregatet, der kan svinges op til 45°, kan indstilles til snithøjder på op til 100 mm ved hjælp af håndhjul.



Geringanslag med stoplineal og excenterspændeeenhed kan bevæges over hele bordets længde.



#### Inkluderet tilbehør:

- HM-rundsavsklinge 315 x 3,0 x 30 mm / T40
- Forridserklinge 90 x 20 mm / T12
- Beskyttelesskærm til rundsavsklinge med udsugningstilslutning
- Forbindelsesslange med Y-stykke
- Geringanslag med excenterspænder
- Geringanslag
- Emnestop
- Bordforlængelse
- Bordudvidelse
- Udtrækkeligt teleskopanslag
- Anslagsklap med finindstilling
- Udliggerbord med rulle
- Skubbepind

**Firkantbord  
med ruller**



**Med forridser**

Teknisk data	Basic 2600 Pro	Basic 2800 Pro	Basic 3200 Pro
Bordmål	800 x 385 mm	800 x 385 mm	800 x 385 mm
Formatbord	2600 x 270 mm	2800 x 270 mm	3200 x 270 mm
Afskæringslængde	2600 mm	2800 mm	3300 mm
Maks. klingediameter	315 x 30 mm	315 x 30 mm	315 x 30 mm
Maks. skærehøjde 90°/45°	100 / 80 mm	100 / 80 mm	100 / 80 mm
Snitbredde på parallelanslaget	1200 mm	1200 mm	1200 mm
Bordhøjde	860 mm	860 mm	860 mm
Bordforlængelse	500 x 310 mm	500 x 310 mm	500 x 310 mm
Bordudvidelse	800 x 880 mm	800 x 880 mm	800 x 880 mm
Udliggerbord med rulle	755 x 580 mm	755 x 580 mm	935 x 580 mm
Omdrejningstal savklinge	4000 o/min	4000 o/min	4000 o/min
Omdrejningstal forridserklinge	5800 o/min	5800 o/min	5800 o/min
Forridserklinge	90 x 20 mm	90 x 20 mm	90 x 20 mm
Udsugningstilslutning Ø	100 mm	100 mm	100 mm
Motor-output ydelse S <sub>1</sub> 100%	3,8 kW (5,1 hk)	3,8 kW (5,1 hk)	3,8 kW (5,1 hk)
Motor-effekt forbrug S <sub>6</sub> 40%	5,3 kW (7,2 hk)	5,3 kW (7,2 hk)	5,3 kW (7,2 hk)
Spænding	400 V	400 V	400 V
Maskindimension (B x D x H)	2600 x 2810 x 1140 mm	2800 x 2820 x 1140 mm	3200 x 2990 x 1140 mm
Vægt ca.	300 kg	306 kg	312 kg
Vare nr.	09-1130	09-1131	09-1132

Basic Pro serien af formatsave med tiltbar klinge og kommer komplet med forridser der opfylder behovet hos den professionelle bruger. Sofistikeret tekniske aspekter så høj brugervenlighed, kraftfuld drev og letløbende skydebord gør disse modeller enestående.

# Basic Pro - Serie

Rundsawe



Parallelanslag med stabil rundstangsføring (40 mm) kan anvendes til snitbredder op til 1200 mm.



Som standard med forridser til revnefri bearbejdning af pladematerialer.



Udtrækkeligt teleskopanslag (op til 2260 mm) med anslagsklap, der kan finindstilles.

**BERNARDO**  
www.bernardo.at  
**SEMIPROFESSIONAL**



#### Tilkøb af tilbehør:

Rundsavsklinger sæt (3 stk), ø315 mm, i alu kuffert  
Forridserklinge 90 x 20 x 3mm  
Spånsuger DC 500 E / 400v

Vare nr.

17-1653  
17-1603  
12-2066

#### Tilkøb af tilbehør:

Spånsuger ASA 3500 / 400v  
Spånsugerslange PU ø100, 6 mtr  
Automatisk start-stop ALV 10 / 1M

Vare nr.

12-2080  
12-1077  
12-1150

**BERNARDO**  
www.bernardo.at



- Udtrækkeligt teleskopanslag (op til 2260 mm), kan monteres forrest og bagest på udliggerbordet, kan svinges trinløst fra 90° - 45°
- Vigtig egenskab: klingediameter 315 mm, kan også anvendes ved monteret forridsaggregat
- Stort arbejdsbord og standard bordforlængelse til skærebredder på op til 1200 mm
- Stærk drivmotor til konstant skærehastighed, også ved snithøjde på 100 mm
- Geringanslag og nedholder kan flyttes hen over hele bordets længde
- Parallelanslag af aluminium med mikrometrisk finindstilling
- Stabilt savaggregat garanterer vibrationsfrit og præcist arbejde
- Solidt udliggerbord med rulle og teleskoparm, der sikrer størst mulig stabilitet
- Anodiseret formatglidebord i aluminium fås i 2 forskellige længder



Som standard med forridser til revnefri bearbejdning af pladematerialer.



Det store formatbord kører let og uden slid på en hærdet prismeføring.



En skala, der er integreret i bordet, giver mulighed for præcis indstilling af geringanslaget.



Hurtig og enkel højdejustering af savklingen ved hjælp af ergonomisk placeret håndhjul



Nedklappeligt parallelanslag med mikrometrisk finindstilling (fordel ved store plader)



Bedst til prisen

Firkantbord  
med ruller

Med forridser

Teknisk data	FKS 1600 Pro	FKS 2000 Pro
Bordmål	800 x 380 mm	800 x 380 mm
Formatbord	1600 x 270 mm	2000 x 270 mm
Afskæringslængde	1600 mm	2000 mm
Maks. klingediameter	315 x 30 mm	315 x 30 mm
Maks. skærehøjde 90°/45°	100 / 80 mm	100 / 80 mm
Snitbredde på parallelanslaget	1200 mm	1200 mm
Bordhøjde	870 mm	870 mm
Bordforlængelse	500 x 310 mm	500 x 310 mm
Bordudvidelse	800 x 880 mm	800 x 880 mm
Udliggerbord med rulle	700 x 580 mm	700 x 580 mm
Omdrejningstal savklinge	4000 o/min	4000 o/min
Omdrejningstal forridserklinge	5800 o/min	5800 o/min
Forridserklinge	90 x 20 mm	90 x 20 mm
Udsugningstilslutning Ø	100 mm	100 mm
Motor-output ydelse S <sub>1</sub> 100%	3,8 kW (5,1 hk)	3,8 kW (5,1 hk)
Motor-effekt forbrug S <sub>6</sub> 40%	5,3 kW (7,2 hk)	5,3 kW (7,2 hk)
Spænding	400 V	400 V
Maskindimension (B x D x H)	1700 x 2800 x 1180 mm	2000 x 2900 x 1180 mm
Vægt ca.	255 kg	280 kg
Vare nr.	09-1124	09-1125



#### Inkluderet tilbehør:

- HM-rundsavsklinge 315 x 3,0 x 30 mm / T40
- Forridserklinge 90 x 3,0 x 20 mm / T12
- Beskyttelesskærm til rundsavsklinge med udsugningstilslutning
- Forbindelsesslange med Y-stykke
- Geringanslag med excenterspænder
- Geringanslag
- Skærestop
- Bordforlængelse
- Bordudvidelse
- Parallelanslag
- Udtrækkeligt teleskopanslag
- Anslagsklap med finindstilling
- Udliggerbord
- Skubbepind
- Skydegreb
- Betjeningsværktøj

# FKS Pro - Serie

Rundsav

Mange arbejdsprocesser kræver små og præcise rundsave. Da denne maskine ofte finder anvendelse udover store formatsave, kræves de samme krav som præcision, stor betjeningskomfort, hurtig omstilling og alsidighed. Bernardo FKS 1600 Pro og FKS 2000 Pro rundsav imødekommer alle behov uden at gå på kompromis på aluminiums skydebordet med høj bekvemmelighed når mindre emner bearbejdes.



Savklingen kan drejes til præcise vinkelsnit på 90° til 45°.



Udliggerbord med rulle til enkel håndtering ved større emner.



Stort arbejdsbord og standard bordforlængelse til skærebredder på op til 1200 mm.



**BERNARDO**  
SEMIPROFESSIONAL

#### Tilkøb af tilbehør:

Forridserklinge 90 x 20 x 3mm  
Rundsavsklinger sæt (3 stk), ø315 mm, I alu kuffert  
Carbide rundsavsklinge 300 x 3,2 x 30 mm, 72 T  
Spånsuger DC 500 E / 400v

Vare nr.  
17-1603  
17-1653  
18-1001  
12-2066

#### Tilkøb af tilbehør:

Spånsugerslange PVC ø100, 10 mtr  
Spånsugerslange PU ø100, 6 mtr  
Automatisk start-stop ALV 10 / 1M  
Digital vinkelmåler

Vare nr.  
12-1070  
12-1077  
12-1150  
31-1044

- Vigtig egenskab: klingediameter 315 mm, kan også anvendes ved monteret forridsaggregat
- Solidt udliggerbord med rulle og teleskoparm, der sikrer størst mulig stabilitet
- Anodiseret formatglidebord i aluminium fås i 3 forskellige længder
- Stærk drivmotor til konstant skærehastighed, også ved snithøjde på 100 mm
- Geringanslag og nedholder kan flyttes hen over hele bordets længde
- Stort arbejdsbord og standard bordforlængelse til skærebredder på op til 1200 mm
- Udtrækkeligt teleskopanslag (op til 2260 mm), kan monteres forrest og bagest på udliggerbordet, kan svinges trinløst fra 90° - 45°
- Nedklappeligt parallelanslag af aluminium med mikrometrisk finindstilling
- Stabilt savaggregat garanterer vibrationsfrit og præcist arbejde



Savklingebeskyttelse med integreret udsugningstuds er fastgjort på spaltekniiven. Er standard udstyret med forridser.

**Firkantbord  
med ruller**



Hurtig og enkel højdejustering af savklinge ved hjælp af ergonomisk placeret håndhjul.

**Med forridser**



Nedklappeligt parallelanslag med mikrometrisk finindstilling (fordel ved store plader)

#### Inkluderet tilbehør:

- HM-rundsavsklinge 315 x 3,0 x 30 mm / T40
- Forridserklinge 90 x 3,0 x 20 mm / T12
- Beskyttellesskærm til rundsavsklinge med udsugningstilslutning
- Forbindelsesslange med Y-stykke
- Geringanslag med excenterspænder
- Geringanslag
- Skærestop
- Bordforlængelse
- Bordudvidelse
- Parallelanslag
- Udtrækkeligt teleskopanslag
- Anslagsklap med finindstilling
- Udliggerbord
- Skubbepind
- Skydegreb
- Betjeningsværktøj



Teknisk data	FKS 2600 Pro	FKS 2800 Pro	FKS 3200 Pro
Bordmål	800 x 380 mm	800 x 380 mm	800 x 380 mm
Formatbord	2600 x 270 mm	2800 x 270 mm	3200 x 270 mm
Afskæringslængde	2600 mm	2800 mm	3200 mm
Maks. klingediameter	315 x 30 mm	315 x 30 mm	315 x 30 mm
Maks. skærehøjde 90°/45°	100 / 80 mm	100 / 80 mm	100 / 80 mm
Snitbredde på parallelanslaget	1200 mm	1200 mm	1200 mm
Bordhøjde	870 mm	870 mm	870 mm
Bordforlængelse	500 x 310 mm	500 x 310 mm	500 x 310 mm
Bordudvidelse	800 x 880 mm	800 x 880 mm	800 x 880 mm
Udliggerbord med rulle	700 x 580 mm	880 x 580 mm	880 x 580 mm
Omdrejningstal savklinge	4000 o/min	4000 o/min	4000 o/min
Omdrejningstal forridserklinge	5800 o/min	5800 o/min	5800 o/min
Forridserklinge	90 x 20 mm	90 x 20 mm	90 x 20 mm
Udsugningstilslutning Ø	100 mm	100 mm	100 mm
Motor-output ydelse S <sub>1</sub> 100%	3,8 kW (5,1 hk)	3,8 kW (5,1 hk)	3,8 kW (5,1 hk)
Motor-effekt forbrug S <sub>e</sub> 40%	5,3 kW (7,2 hk)	5,3 kW (7,2 hk)	5,3 kW (7,2 hk)
Spænding	400 V	400 V	400 V
Maskindimension (B x D x H)	2600 x 2900 x 1180 mm	2800 x 2900 x 1180 mm	3200 x 3860 x 1180 mm
Vægt ca.	318 kg	324 kg	330 kg
Vare nr.	09-1126	09-1127	09-1128



Formatrundsavene i FKS Pro-serien kan leveres med tre forskellige bordlængder afhængigt af anvendelsen (2600 / 2800 / 3200 mm). Som standard udstyret med en 3,8 kW motor og et rundsavsklinge med en diameter på 315 mm til snithøjder op til 100 mm, samt et forridsaggregat til bearbejdning af belagte pladematerialer uden revner.

# FKS Pro - Serie

Rundsav



Parallelanslag med stabil rundstangsføring (40 mm) kan anvendes til snitbredder op til 1200 mm.



Geringanslag til små emner, kan flyttes hen over hele bordlængden



Det trineløst drejelige (2 x 45 °) teleskopanslag kan monteres valgfrit foran eller bagest på udliggerbordet.



**Bedst til prisen**

**BERNARDO**  
SEMIPROFESSIONAL

**Tilkøb af tilbehør:**

Forridserklinge 90 x 20 x 3mm  
Rundsavsklinger sæt (3 stk), ø315 mm, i alu kuffert  
Carbide rundsavsklinge 300 x 3,2 x 30 mm, 72 T  
Spånsuger DC 500 E / 400v

Vare nr.  
17-1603  
17-1653  
18-1001  
12-2066

**Tilkøb af tilbehør:**

Spånsugerslange PVC ø100, 10 mtr  
Spånsugerslange PU ø100, 6 mtr  
Automatisk start-stop ALV 10 / 1M  
Digital vinkelmåler

Vare nr.  
12-1070  
12-1077  
12-1150  
31-1044

- Med digital visning af den indstillede skærevinkel som standard
- Aluminiumformatglidebord med hærdede førings Skinner
- Til store og tunge plader, som standard udstyret med bordudvidelse og -forlængelse
- Stabilt udliggerbord til bearbejdning af store og tunge plader uden ekstra hjælp
- Effektiv drivmotor sikrer en optimal skæreydelse, også ved længere tids drift
- Nedklappeligt parallelanslag med 40 mm stabil rundstangsføring
- Forridseraggregat med rundsavsklinge er en del af leveringsomfanget
- Stabilt savaggregat garanterer vibrationsfrit og præcist arbejde
- Maskinkonstruktion bestående af en vridningsfri støbt og grå stålkonstruktion
- Geringanslag og nedholder kan flyttes hen over hele bordets længde



Parallelanslag med stabil rundstangsføring kan anvendes til snitbredder på op til 1350 mm.

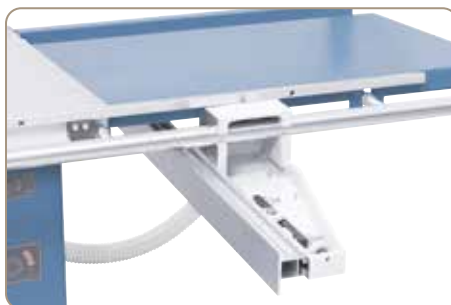

Ved skæring af store dele svinges parallelanslaget ganske enkelt af.



Det massive udliggerbord, der kan forskydes over hele slædelængden, kan tages af i enhver position. Det udtrækkelige teleskopstop med 2 massive klapanslag kan justeres meget præcist ned til millimeter.



Brugervenlig højde- og sidejustering af forridseren.

**BERNARDO**  
www.bernardo.at  
**SEMIPROFESSIONAL**



**Firkantbord  
med ruller**

#### Teknisk data

#### Procut 3200 P

Bordmål	935 x 600 mm
Formatbord	3200 x 375 mm
Afskæringslængde	3200 mm
Maks. klingediameter	300 x 30 mm
Maks. skærehøjde 90°/45°	80 / 55 mm
Snitbredde på parallelanslaget	1350 mm
Bordhøjde	820 mm
Bordforlængelse	615 x 600 mm
Bordudvidelse	895 x 600 mm
Udliggerbord med rulle	1200 x 860 mm
Omdrejningstal savsklinge	4000 / 6000 o/min
Omdrejningstal forridserklinge	8000 o/min
Forridserklinge	120 x 20 mm
Udsugningstilslutning Ø	100 mm
Motor-output ydelse S <sub>1</sub> 100%	4,0 kW (5,5 hk)
Motor-effekt forbrug S <sub>6</sub> 40%	5,5 kW (7,5 hk)
Motor forridser	0,75 kW
Spænding	400 V
Maskindimension (B x D x H)	3370 x 3470 x 1550 mm
Vægt ca.	675 kg
Vare nr.	09-11790

#### Inkluderet tilbehør:

- Digital skærevinkelvisning
- Beskyttelsesskærm til savsklinge med indføringsrulle
- Geringanslag
- Excenterspændeenhed
- Bordudvidelse
- Udtrækkeligt teleskopanslag
- Anslagsklapper i længderetningen
- Udliggerbord med rulle
- Skubbepind
- Forridseraggregat med uafhængig motor
- Betjeningsværktøj

**Med forridser**

**Digital indikator  
af vinkel**

Præcisions-formatrundsaven Procut 3200 P er ideel til professionelle brugere. Det torsionsbestandige maskinkonstruktions er lavet af en kombination af stål og gråt støbejern samt den stabile savenhed med den kraftige drivmotor garanterer et vibrationsfrit løb og en konstant skærehastighed. Herudover er denne model udstyret med en digital skærevinkelindikator.

# Procut 3200 P

Rundsav



Præcis indstilling af den ønskede skærevinkel vha. et digitalt display.



Som standard med forridser til revnefri bearbejdning af pladematerialer.



Den vridningsfri glidebord garanterer præcis arbejde takket være den jævne styring.



Central smøring til hovedspindlen inkluderet i leveringsomfanget.

#### Tilkøb af tilbehør:

Carbide rundsavsklinge 300 x 3,2 x 30 mm, 96 T  
Forridserklinge 120 x 20 mm, 24 T  
Spånsuger DC 500 E / 400v

Vare nr.  
18-1001A  
18-1004  
12-2066

#### Tilkøb af tilbehør:

Spånsugerslange PVC ø100, 10 mtr  
Spånsugerslange PU ø100, 6 mtr  
Automatisk start-stop ALV 10 / 1M

Vare nr.  
12-1070  
12-1077  
12-1150



# Formatrundsav

# Classic 1300 C Classic 1600 C

- Letgående og præcis formatskydebord med hærdet prismeføring
- Udliggerbord med rulle til enkel håndtering ved større emner
- Kraftig drivmotor med højt drejningsmoment, designet til optimal skæreydelse
- Nedklappeligt parallelanslag med mikrometrisk finindstilling (fordel ved store plader)
- Håndhjul med skala til svingning af savklingen op til 45°
- Teleskop-længdeanslag med 2 anslagsklapper som standard
- Stabilt savaggregat med svingelementer i gråt støbegode, der føres i begge sider
- Bordforlængelse til skærebredder op til 1295 mm medfølger ved leveringen
- Stort maskinbord af gråt støbegods, bearbejdet og slebet planpræcist
- Som standard med separat drevet forridserenhed (motoreffekt 0,75 kW)

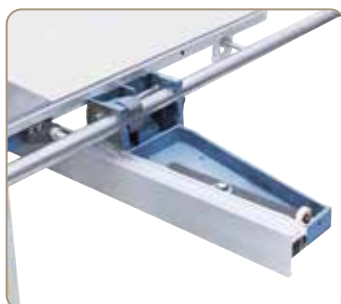
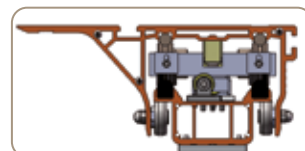

Ved skæring af store dele svinges parallelanslaget ganske enkelt af.



Det store formatbord kører let og uden slid på en hærdet prismeføring.



Parallelanslaget, der er udstyret med en mikrometrisk finjustering, kan bruges til snitbredder på op til 1295 mm



Savklingebeskyttelse med integreret udsugningstuds er fastgjort på spaltekniven. Er standard udstyret med forridser.



Det massive udliggerbord, der kan forskydes over hele slædelængden, kan tages af i enhver position. Det udtrækelige teleskopstop med 2 massive klapanlag kan justeres meget præcist ned til millimeter.



Teknisk data	Classic 1300 C	Classic 1600 C
Bordmål	935 x 620 mm	935 x 620 mm
Formatbord	1300 x 360 mm	1600 x 360 mm
Afskæringslængde	1300 mm	1600 mm
Maks. klingediameter	315 x 30 mm	315 x 30 mm
Maks. skærehøjde 90°/45°	90 / 60 mm	90 / 60 mm
Snitbredde på parallelanslaget	1295 mm	1295 mm
Bordhøjde	850 mm	850 mm
Bordudvidelse	750 x 600 mm	750 x 600 mm
Udliggerbord med rulle	725 x 550 mm	725 x 550 mm
Omdrejningstal savklinge	4000 / 6000 o/min	4000 / 6000 o/min
Omdrejningstal forridserklinge	8000 o/min	8000 o/min
Forridserklinge	120 x 20 mm	120 x 20 mm
Udsugningstilslutning Ø	100 mm	100 mm
Motor-output ydelse S <sub>1</sub> 100%	4,0 kW (5,5 hk)	4,0 kW (5,5 hk)
Motor-effekt forbrug S <sub>6</sub> 40%	5,5 kW (7,5 hk)	5,5 kW (7,5 hk)
Motor forridser	0,75 kW	0,75 kW
Spænding	400 V	400 V
Maskindimension (B x D x H)	1550 x 2920 x 1560 mm	1680 x 3000 x 1520 mm
Vægt ca.	530 kg	550 kg
Vare nr.	09-1160B	09-1165B



Langsgående anslagsklap, der kan bruges på begge sider til præcis indstilling af skærebredden ved teleskopanslaget.

## Inkluderet tilbehør:

- Beskyttelseskærm til savklinge med indføringsrulle
- Geringanslag
- Skærestop
- Bordudvidelse
- Udtrækeligt teleskopanslag
- Anslagsklapper i længderetningen
- Udliggerbord med rulle
- Skubbepind
- Forridseraggregat med uafhængig motor
- Betjeningsværktøj

Mange arbejdsprocesser kræver små og præcise rundsawe. Da denne maskine ofte finder anvendelse udover store formatsawe, kræves de samme krav som præcision, stor betjeningskomfort, hurtig omstilling og alsidighed. Bernardo Classic 1300 C og Classic 1600 C imødekommer alle behov uden at gå på kompromis på aluminiums skydebordet med høj bekvemmelighed når mindre emner bearbejdes.

# Classic 1300 C Classic 1600 C

Rundsawe



Håndhjul med skala

Notgangen i formatbordet gør det muligt at montere forskelligt tilbehør, f.eks. skærstop, excentrisk holdeanordning, teleskopstop osv.

Saveaggregatet, der kan svinges op til 45°, kan indstilles til snithøjder på op til 90 mm ved hjælp af håndhjul.



**BERNARDO**  
SEMIPROFESSIONAL

#### Tilkøb af tilbehør:

Rundsavsklinger sæt (3 stk), ø315 mm, I alu kuffert  
Carbide rundsavsklinge 300 x 3,2 x 30 mm, 96 T  
Forridserklinge 120 x 20 mm, 24 T  
Excentrisk holder

Vare nr.  
17-1653  
18-1001A  
18-1004  
09-1425

#### Tilkøb af tilbehør:

Spånsuger DC 500 E / 400v  
Spånsugerslange PVC ø100, 10 mtr  
Spånsugerslange PU ø100, 6 mtr  
Automatisk start-stop ALV 10 / 1M

Vare nr.  
12-2066  
12-1070  
12-1077  
12-1150

# Formatrundsawe

# Classic 2500 C Classic 3200 C

- Aluminiumformatglidebord med hærkede føringskinner
- Til store og tunge plader, som standard udstyret med bordudvidelse og -forlængelse
- Stabilt udliggerbord til bearbejdning af store og tunge plader uden ekstra hjælp
- Effektiv drivmotor sikrer en optimal skæreydelse, også ved længere tids drift
- Brugervenlig aflæsning af den ønskede gradindstilling direkte på håndhjulet
- Forridseraggregat med rundsavsklinge er en del af leveringsomfanget
- Udtrækkeligt teleskopanslag (op til 3100 mm), kan monteres forrest og bagest på udliggerbordet
- Stabilt savaggregat garanterer vibrationsfrit og præcist arbejde
- Maskinkonstruktion bestående af en vridningsfri støbt og grå stålkonstruktion
- Nedklappeligt parallelanslag med 40 mm stabil rundstangsføring

Med forridser



Det trinløst drejelige (2 x 45°) teleskopanslag kan monteres valgfrit foran eller bagest på beskæringsrammen.



Parallelanslag med hurtig- og finindstilling til snitbredder op til 1295 mm.



Stabilt savaggregat med svingelementer i grå støbegode, der føres i begge sider

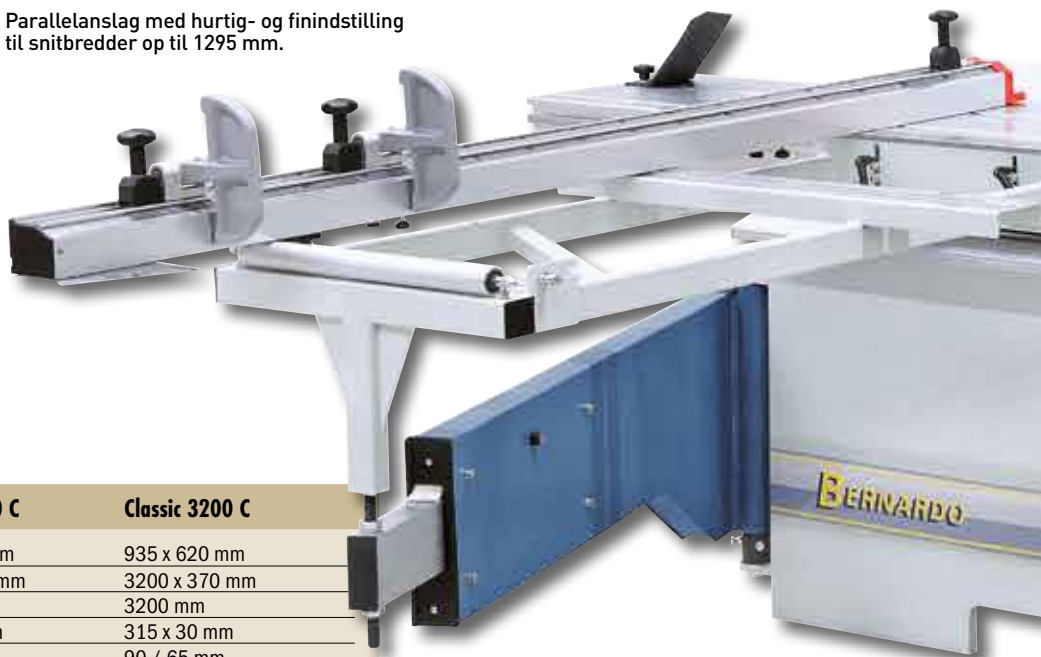

Værdi for pengene

Teknisk data	Classic 2500 C	Classic 3200 C
Bordmål	935 x 620 mm	935 x 620 mm
Formatbord	2500 x 370 mm	3200 x 370 mm
Afskæringslængde	2500 mm	3200 mm
Maks. klingediameter	315 x 30 mm	315 x 30 mm
Maks. skærehøjde 90°/45°	90 / 65 mm	90 / 65 mm
Snitbredde på parallelanslaget	1295 mm	1295 mm
Bordhøjde	850 mm	850 mm
Bordforlængelse	600 x 615 mm	600 x 615 mm
Bordudvidelse	900 x 600 mm	900 x 600 mm
Udliggerbord med rulle	1210 x 860 mm	1210 x 860 mm
Omdrejningstal savsklinge	4000 / 6000 o/min	4000 / 6000 o/min
Omdrejningstal forridserklinge	8000 o/min	8000 o/min
Forridserklinge	120 x 20 mm	120 x 20 mm
Udsugningstilslutning Ø	100 mm	100 mm
Motor-output ydelse S <sub>1</sub> 100%	4,0 kW (5,5 hk)	4,0 kW (5,5 hk)
Motor-effekt forbrug S <sub>6</sub> 40%	5,5 kW (7,5 hk)	5,5 kW (7,5 hk)
Motor forridser	0,75 kW	0,75 kW
Spænding	400 V	400 V
Maskindimension (B x D x H)	2660 x 3460 x 1520 mm	3445 x 3560 x 1570 mm
Vægt ca.	650 kg	710 kg
Vare nr.	09-1170BXL	09-1175BXL

#### Inkluderet tilbehør:

- Beskyttelseskærm til savsklinge med indføringsrulle
- Geringanslag
- Skærestop
- Bordudvidelse
- Udtrækkeligt teleskopanslag
- Anslagsklapper i længderetningen
- Udliggerbord med rulle
- Skubbepind
- Forridseraggregat med uafhængig motor
- Betjeningsværktøj



Classic 2500 C og Classic 3200 C formatrundsawe med tiltbar rundsavsklinge, hvilket er et ønske i de fleste håndværk og er ideel for den prisbevidste lille og mellemstore virksomhed. Den robuste konstruktion og imponerende dimensionering giver gode arbejdsbetingelser når der bearbejdes helt tømmer og overdimensioneret pladeemner – selv dekorationspaneler kan saves med forridseren (inkluderet som standard)

# Classic 2500 C Classic 3200 C

Rundsawe



Billede med pneumatisk fastspændingsanordning, som fås som ekstraudstyr.

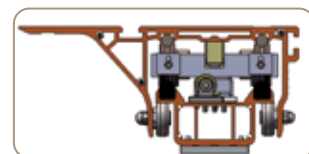

Brugervenlig højde- og sidejustering af forridseren.

**BERNARDO**  
SEMIPROFESSIONAL

#### Tilkøb af tilbehør:

Rundsavsklinger sæt (3 stk),  $\varnothing$ 315 mm, i alu kuffert  
Carbide rundsavsklinge 300 x 3,2 x 30 mm, 96 T  
Forridserklinge 120 x 20 mm, 24 T  
Excentrisk holder  
Pneumatisk spænde enhed for Classic 2500 C

Vare nr.  
17-1653  
18-1001A  
18-1004  
09-1425  
09-1425A

#### Tilkøb af tilbehør:

Pneumatisk spænde enhed for Classic 3200 C  
Spånsuger DC 500 E / 400v  
Spånsugerslange PVC  $\varnothing$ 100, 10 mtr  
Spånsugerslange PU  $\varnothing$ 100, 6 mtr  
Automatisk start-stop ALV 10 / 1M

Vare nr.  
09-1426  
12-2066  
12-1070  
12-1077  
12-1150

**BERNARDO**  
www.bernardo.at

- Kraftig drivmotor (5,5 kW) med højt drejningsmoment, designet til optimal skæreydelse
- Letgående dobbelt rulle vogn med midter- og slutpositions-låsning for præcise snit
- Maksimal klingediameter 400 mm til skærehøjder op til 125 mm
- Udliggerbord med rulle til enkel håndtering ved større emner
- Nedklappeligt parallelanslag med mikrometrisk finindstilling (fordel ved store plader)
- Som standard med separat drevet forridserenhed (motoreffekt 0,75 kW)
- Stabilt savaggregat med svingelementer i gråt støbegode, der føres i begge sider
- Bordforlængelse til skærebredder op til 1300 mm medfølger ved leveringen
- Alle aluminiumdele (formatbord, anslag, ...) er eloxeret
- Udtrækkeligt teleskopanslag (op til 3200 mm), kan monteres forrest og bagest på udliggerbordet, kan svinges trinløst fra 90° - 45°

## Med forridser



Jævnt og præcist løb takket være det afprøvede dobbelte bordstyresystem.



Langsgående anslagsklap, der kan bruges på begge sider til præcis indstilling af skærebredden ved teleskopanslaget.



Det massive udliggerbord, der kan forskydes over hele slædelængden, kan tages af i enhver position. Det udtrækkelige teleskopstop med 2 massive klapanslag kan justeres meget præcist ned til millimeter.



Stabilt savaggregat med svingelementer i gråt støbegode, der føres i begge sider.



**BERNARDO**  
www.bernardo.at  
**PROFESSIONAL**

## Teknisk data

## Topcut 3200 ER

Bordmål	1100 x 735 mm
Formatbord	3200 x 400 mm
Afskæringslængde	3200 mm
Maks. klingediameter	400 x 30 mm
Maks. skærehøjde 90°/45°	125 / 88 mm
Snitbredde på parallelanslaget	1300 mm
Bordhøjde	890 mm
Bordforlængelse	600 x 615 mm
Bordudvidelse	825 x 750 mm
Udliggerbord med rulle	1240 x 860 mm
Omdrejningstal savklinge	3000 / 4000 / 5000 o/min
Omdrejningstal forridserklinge	8000 o/min
Forridserklinge	120 x 20 mm
Udsugningstilslutning Ø	100 mm
Motor-output ydelse S <sub>1</sub> 100%	5,5 kW (7,5 hk)
Motor-effekt forbrug S <sub>e</sub> 40%	7,5 kW (10,0 hk)
Motor forridser	0,75 kW
Spænding	400 V
Maskindimension (B x D x H)	3420 x 3600 x 1610 mm
Vægt ca.	850 kg
Vare nr.	09-1180BXL

## Inkluderet tilbehør:

- Elektrisk højdejustering af savklinge
- Digital skærevinkelvisning
- Beskyttelsesskærm til savklinge med indføringsrulle
- Geringanslag
- Exciterspændeenhed
- Bordudvidelse
- Udtrækkeligt teleskopanslag
- Anslagsklapper i længderetningen
- Udliggerbord med rulle
- Skubbepind
- Forridseraggregat med uafhængig motor
- Betjeningsværktøj

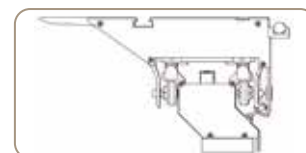

Præcisions-formatrundsaven Topcut 3200 ER er ideel til professionelle brugere. Det torsionsbestandige maskinkonstruktions er lavet af en kombination af stål og gråt støbejern samt den stabile savenhed med den kraftige drivmotor garanterer et vibrationsfrit løb og en konstant skærehastighed. Derudover er denne model udstyret med en elektronisk justering af savklingens højde og et digitalt display, der viser skærehøjden.

# Topcut 3200 ER

Rundsav



Parallelanslag med stabil rundstangsføring kan anvendes til snitbredder på op til 1300 mm.

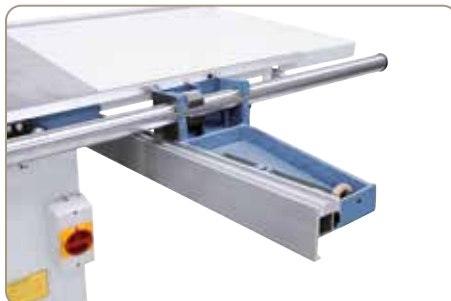

Nedklappeligt parallelanslag med mikrometrisk finindstilling (fordel ved store plader)



Den store sugehætte er som standard udstyret med en integreret indføringsvalse.

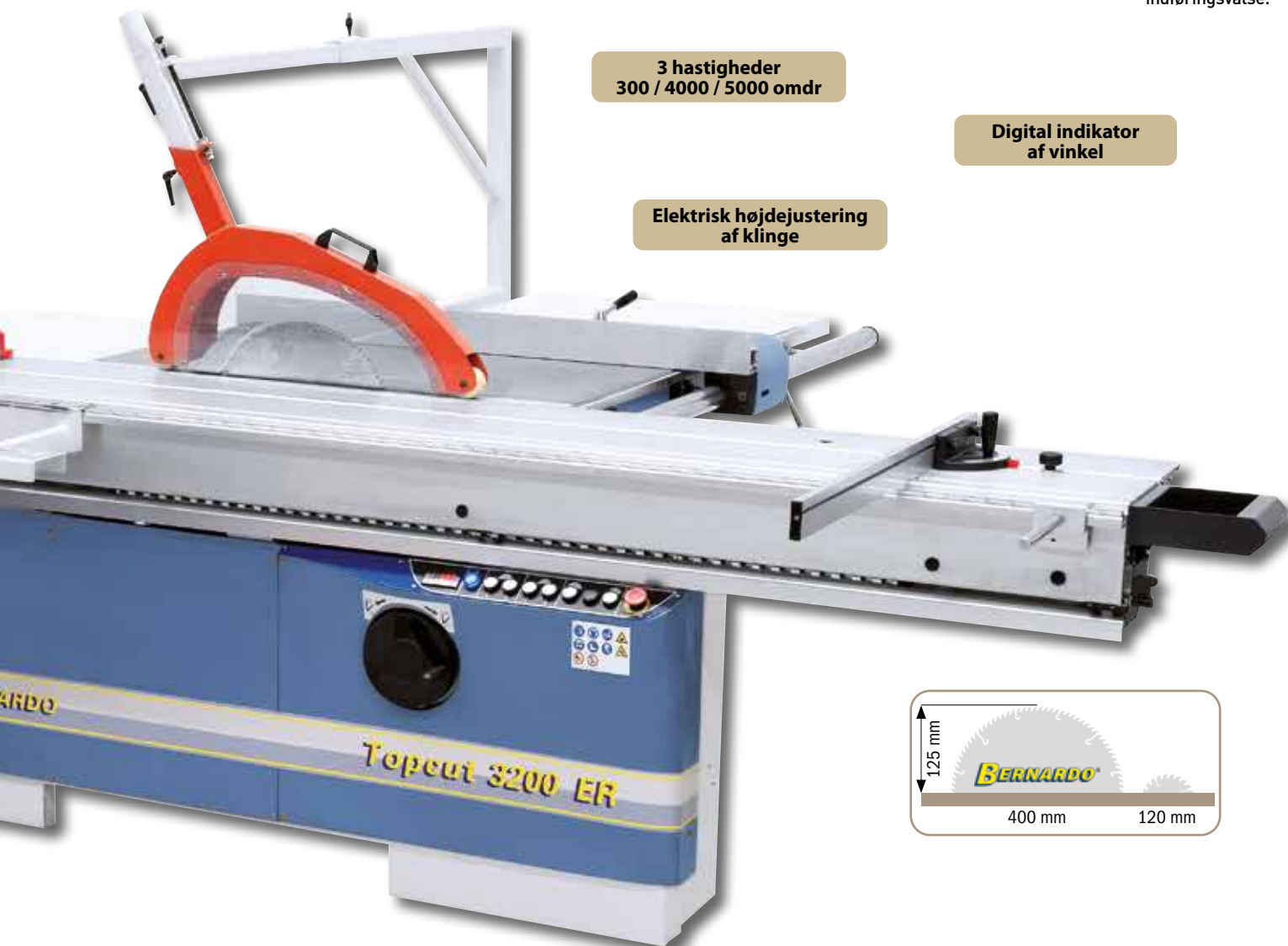

3 hastigheder  
300 / 4000 / 5000 omdr

Digital indikator  
af vinkel

Elektrisk højdejustering  
af klinge



#### Tilkøb af tilbehør:

Carbide rundsavsklinge 400 x 4,0 x 30 mm, 96 T  
Forridserklinge 120 x 20 mm, 24 T  
Excentrisk holder  
Spånsuger DC 500 E / 400v

Vare nr.

18-1003  
18-1004  
09-1425  
12-2066

#### Tilkøb af tilbehør:

Spånsugerslange PU ø100, 6 mtr  
Pneumatisk spænde enhed for Topcut 3200 ER  
Automatisk start-stop ALV 10 / 1M  
Digital vinkelmåler

Vare nr.

12-1077  
09-1426A  
12-1150  
31-1044



Forhandler



**PWA Handelsges.m.b.H.**

4020 Linz | Nebingerstraße 7a | Austria  
phone: +43.732.66 40 15 | fax: +43.732.66 40 15-9  
e-mail: [bernardo@pwa.at](mailto:bernardo@pwa.at) | [www.bernardo.at](http://www.bernardo.at)

**Impressum:**

Alle rettigheder forbeholdes – kopiering og gengivelse af billeder og tekster helt eller delvist er ikke tilladt medmindre der er truffet forudgående aftale herom. Forbehold for tekniske og optiske ændringer. Produktspecifikationer kan ændres uden varsel. Vi tager forbehold for trykfejl eller misforståelser. Maskiner kan være vist med ekstra udstyr der skal tilkøbes. Version 01/2024.