

BERNARDO®

www.bernardo.at

01 | 2024

HØVLEMASKINER



PT 200
PT 200 ED
PT 250
PT 305

PT 260
ADH 250 P
ADM 260
ADM 260 S
AD 260
AD 260 S
PT 305 D
FS 310 P
FS 310 PS
PT 310

PT 310 S
ADM 300 / 300 V
AD 310
AD 310 S
FS 410 P
FS 410 PS
PT 410
PT 410 S
AD 410
AD 410 S

SP 150 P
SP 150 PS
SP 200 P
SP 300 S
TH 330
DH 310
DH 310 S
DH 410
DH 410 S
TP 410

Afretter- og tykkelseshøvle

Afretter- og tykkelseshøvlmaskinen PT 200 er på grund af den lille og kompakte konstruktion let at transportere og er derfor den ideelle maskine til monteringsbrug.

PT 200

- Kutterbeskyttelse iht. CE-standard giver den højeste sikkerhed ved arbejdet
- Start/stop-afbryder iht. IP 54 med underspændingsudløser
- Optimal til hobbyhåndværkere og gør det selv-folk
- Hurtig og enkel indstilling af den ønskede spåntagning
- Præcise og plan afretterborde af aluminium til et præcist arbejdsresultat
- Kombineret udsugningsstuds, anvendes til både afretter og tykkelseshøvl
- Stabilt afretteranslag, kan drejes fra 90° - 45°
- Præcisionslejret 2-skærs kutter med HSS-høvlklinger
- Stærk drivmotor til optimale høvl resultater
- Optimalt forhold mellem pris og ydelse



Kombineret udsugningshætte, kan anvendes til afretter eller tykkelseshøvling efter eget valg.



Aluminium-afretteranslag, kan anvendes fra 90° til 45°.

BERNARDO
www.bernardo.at
HOBBY

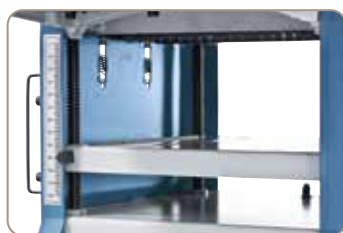

4-dobbelt styret tykkelsesbord, højdeindstillingen udføres ved hjælp af en let aflæselig skala.



Start/stop knap i henhold til IP 54 og separat nødstop i henhold til CE standard.

Tilkøb af tilbehør:

Høvlklinger i sæt, HSS kvalitet (2 stk)	Vare nr. 15-1067
Indstillingsmagneter til høvlklinger HML	08-1500
Udsugningsbeholder BDC 1100	12-1999

Teknisk data

PT 200

Afretterhøvl

Afretterbredde	205 mm
Bordlængde	740 mm
Omdrejningstal	8500 o/min
Høvlklinger	2 stk.
Høvlakseldiameter	50 mm
Afretteranslag	540 x 100 mm
Afretteranslag svingbar	90° til 45°
Maks. spåntagning	2 mm

Tykkelseshøvl

Bordlængde	255 mm
Høvlbredde	200 mm
Tykkelse, min./max.	8 - 120 mm
Maks. spåntagning	2 mm
Fremføringshastighed	7 m/min

Udsugningstilslutning Ø	60 mm
Motor-output ydelse S _i 100%	1,25 kW (1,7 hk)
Motor-effekt forbrug S _e 40%	1,75 kW (2,3 hk)
Spænding	230 V
Maskindimension (L x B x H)	790 x 460 x 480 mm
Vægt ca.	27 kg
Vare nr.	08-1005

Inkluderet tilbehør:

- Høvlklinger i HSS-kvalitet
- Udsugningshætte
- Indstillingslære til høvlklinger
- Skubbepind

**God
pris**

Afretter- og tykkelseshøvle

Afretter- og tykkelseshøvl PT 200 ED imponerer med den høje tykkelsesgennemløb på 210 mm samt indbygget spånsugning. Den lille og kompakte konstruktion gør denne model ideel til hobbyhåndværkere.

PT 200 ED

- Lille og kompakt konstruktion til let transport, ideel til monteringsbrug
- Hurtig og enkel indstilling af den ønskede spåntagning
- Som standard med integreret udsugning og spånsæk
- Stabilt afretteranslag, kan svinges fra 90° til 45°
- Præcise og plan afretterborde af aluminium til et præcist arbejdsresultat
- Start/stop-afbryder iht. IP 54 med underspændingsudløser
- Præcisionslejret 2-skærs kutter med HSS-høvlklinger
- Kutterskyttelse iht. CE-standard giver den højeste sikkerhed ved arbejdet
- Stærk drivmotor til optimale høvl resultater
- Optimal til hobbyhåndværkere og gør det selv-folk
- Som standard med udsugningshætte ved tykkelseshøvling



Indstilling af afretteranslaget udføres hurtigt og enkelt på bagsiden. Den ønskede vinkelindstilling kan aflæses på skalaen.



Tykkelsesbord 4-dobbelt styret til præcis høvling af brædder, lister, planker, ...



Kutterbeskyttelse iht. CE-standard.

Arbejdstykkelse 210mm og integreret spånsugning



Tilkøb af tilbehør:

	Vare nr.
Høvlklinger i sæt, HSS kvalitet (2 stk)	15-1067
Indstillingsmagneter til høvlklinger HML	08-1500
Filter pose	97-79439

Teknisk data

PT 200 ED

Afretterhøvl	
Afretterbredde	205 mm
Bordlængde	740 mm
Omdrejningstal	8500 o/min
Høvlklinger	2 stk.
Høvlakseldiameter	50 mm
Afretteranslag	540 x 105 mm
Afretteranslag svingbar	90° til 45°
Maks. spåntagning	2 mm
Tykkelseshøvl	
Bordlængde	285 mm
Høvlbredde	200 mm
Tykkelse, min./max.	5 - 210 mm
Maks. spåntagning	2 mm
Fremføringshastighed	7 m/min
Udsugningstilslutning Ø	60 mm
Motor-output ydelse S ₁ 100%	1,5 kW (2,0 hk)
Motor-effekt forbrug S _e 40%	2,1 kW (2,8 hk)
Spænding	230 V
Maskindimension (L x B x H)	790 x 480 x 550 mm
Vægt ca.	31 kg
Vare nr.	08-1006

Inkluderet tilbehør:

- Høvlklinger i HSS-kvalitet
- Integreret udsugning
- Indstillingslære til høvlklinger
- Udsugningshætte
- Spånsæk
- Skubbepind

BERNARDO
www.bernardo.at
HOBBY



Som standard udstyret med integreret udsugning og spånsæk.

Afretter- og tykkelseshøvle

Afretter- og tykkelseshøvl PT 250 er på grund af den lille og kompakte konstruktion let at transportere og er derfor den ideelle maskine til monteringsbrug. Herudover er denne model udstyret med et understel.

PT 250

- Kutterbeskyttelse iht. CE-standard giver den højeste sikkerhed ved arbejdet
- Start/stop-afbryder iht. IP 54 med underspændingsudløser
- Optimal til hobbyhåndværkere og gør det selv-folk
- Hurtig og enkel indstilling af den ønskede spåntagning
- Præcise og plan afretterborde af aluminium til et præcist arbejdsresultat
- Kombineret udsugningsstuds, anvendes til både afretter og tykkelseshøvl
- Stabilt afretteranslag, kan svinges fra 90° til 45°
- Præcisionslejret 2-skærs kutter med HSS-høvlklinger
- Stærk drivmotor til optimale høvl resultater
- Lille og kompakt konstruktion til let transport, ideel til monteringsbrug



4-dobbelt styret tykkelseshøvl, højdeindstillingen udføres ved hjælp af en let aflæselig skala.

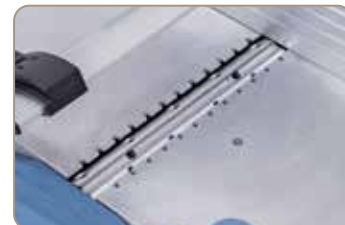

Støjreduktion pga. integrerede bordlæber.

BERNARDO®
www.bernardo.at
HOBBY



Inklusiv understel

Tilkøb af tilbehør:

	Vare nr.
Høvlklinger i sæt, HSS kvalitet (2 stk)	15-1071
Indstillingsmagneter til høvlklinger HML	08-1500
Udsugningsbeholder BDC 1100	12-1999

Teknisk data

PT 250

Afretterhøvl

Afretterbredde	255 mm
Bordlængde	925 mm
Omdrejningstal	8500 o/min
Høvlklinger	2 stk.
Høvlakseldiameter	50 mm
Afretteranslag	620 x 125 mm
Afretteranslag svingbar	90° til 45°
Maks. spåntagning	2 mm

Tykkelseshøvl

Bordlængde	380 mm
Høvlbredde	250 mm
Tykkelse, min./max.	5 - 120 mm
Maks. spåntagning	2 mm
Fremføringshastighed	7 m/min

Udsugningstilslutning Ø	75 mm
Motor-output ydelse S _i 100%	1,5 kW (2,0 hk)
Motor-effekt forbrug S _e 40%	2,1 kW (2,8 hk)
Spænding	230 V
Maskindimension (L x B x H)	970 x 460 x 990 mm
Vægt ca.	30 kg
Vare nr.	08-1007

Aluminium-afretteranslag, kan anvendes fra 90° til 45°.

Inkluderet tilbehør:

- Høvlklinger i HSS-kvalitet
- Udsugningshætte
- Indstillingslære til høvlklinger
- Skubbepind
- Understel



Afretter- og tykkelseshøvle

Den kompakte afretter- og tykkelseshøvl PT 305 - med et tykkelsesgennemløb på 150 - er ideel til præcis høvling af brædder, lister og bjælker. Den lille og kompakte konstruktion gør denne model ideel til hobbyhåndværkere.

PT 305

Høvlmaskiner

- Støjreduktion på grund af bordlæber ved kutter i begge sider
- Hurtig og enkel indstilling af den ønskede spåntagning
- Stabilt afretteranslag, kan svinges fra 90° til 45°
- Præcise og plan afretterborde af aluminium til et præcist arbejdsresultat
- Præcisionslejret 2-skærs kutter med HSS-høvlklinger
- Kutterbeskyttelse iht. CE-standard giver den højeste sikkerhed ved arbejdet
- Stærk drivmotor til optimale høvl resultater
- Kombineret udsugningsstuds, anvendes til både afretter og tykkelseshøvl
- Optimal til hobbyhåndværkere og gør det selv-folk
- Tykkelsesbord 4-dobbelt styret til præcis høvling af brædder, lister, planker, ...



Kombineret udsugningshætte, kan anvendes til afretter eller tykkelseshøvling efter eget valg.



Hurtig og enkel indstilling af spåntagning op til maks. 2 mm.



4-dobbelt styret tykkelsesbord, højdeindstillingen udføres ved hjælp af en let aflæselig skala.

Inkluderet tilbehør:

- Høvlklinger i HSS-kvalitet
- Indstillingslære til høvlklinger
- Udsugningshætte
- Skubbepind

BERNARDO
www.bernardo.at

HOBBY



God pris!

Teknisk data	PT 305
Afretterhøvl	
Afretterbredde	305 mm
Bordlængde	1075 mm
Omdrejningstal	9500 o/min
Høvlklinger	2 stk.
Høvlakseldiameter	51 mm
Afretteranslag	640 x 125 mm
Afretteranslag svingbar	90° til 45°
Maks. spåntagning	2 mm
Tykkelseshøvl	
Bordlængde	500 mm
Høvlbredde	300 mm
Tykkelse, min./max.	5 - 150 mm
Maks. spåntagning	1 mm
Fremføringshastighed	7 m/min
Udsugningstilslutning Ø	100 mm
Motor-output ydelse S _i 100%	1,8 kW (2,4 hk)
Motor-effekt forbrug S _e 40%	2,5 kW (3,4 hk)
Spænding	230 V
Maskindimension (L x B x H)	1125 x 560 x 575 mm
Vægt ca.	46 kg
Vare nr.	08-1009



Aluminium-afretteranslag, kan anvendes fra 90° til 45°.

Tilkøb af tilbehør:

Høvlklinger i sæt, HSS kvalitet (2 stk)	15-1074
Indstillingsmagneter til høvlklinger HML	08-1500
Udsugningsbeholder BDC 1100	12-1999

BERNARDO
www.bernardo.at

Afretter- og tykkelseshøvle

PT 260

- Begge afretterborde med finindstilling og støjisolerede bordlæber
- Tykkelsesbord 4-dobbelt styret til præcis høvling af brædder, lister, planker, ...
- Optimal pris-ydelsesforhold pga. den integrerede spåudsugning
- Hurtig og enkel indstilling af den ønskede spåntagning
- Præcise og plan afretterborde af aluminium til et præcist arbejdsresultat
- Udsugningshætte (Ø 80 mm), kan anvendes til afretning eller tykkelseshøvling efter eget valg
- Kutter med høvlklinger i HSS-kvalitet
- Riflet indtræksvalse til sikker og jævn emnefremføring
- Stabilt afretteranslag med prismeføring, kan drejes fra 90° til 45°
- Som standard med høvlklingeindstillingslære til optimal indstilling af høvlklinger i kutteren
- Fremføring kan slås fra ved afretning



Tykkelsesbord med præcis 4-dobbeltføring, den indstillede høvlhøjde aflæses ved hjælp af skalaen.



Kraftigt ribbede afretterborde af aluminium med integrerede bordlæber.



Ved hjælp af den præcisionslejrede kutter og den riflede indtræksvalse opnås de bedste høvlresultater.

Integreret spånsuger

Tilkøb af tilbehør:

	Vare nr.
Høvlklinge 260 x 20 x 2,5 mm, pris pr stk	15-1002
Indstillingsmagneter til høvlklinger HML	08-1500
Filter pose	97-80002
Universal mobil base MB 230	56-10700

Teknisk data

PT 260

Afretterhøvl

Afretterbredde	260 mm
Bordlængde	1050 mm
Bordhøjde	885 mm
Omdrejningstal	6700 o/min
Høvlklinger	2 stk.
Høvlaksel diameter	55 mm
Afretteranslag	610 x 110 mm
Afretteranslag svingbar	90° til 45°
Maks. spåntagning	3 mm

Tykkelseshøvl

Bordlængde	480 mm
Høvlbredde	250 mm
Tykkelse, min./max.	5 - 150 mm
Maks. spåntagning	2 mm
Fremføringshastighed	8 m/min

Udsugningstilslutning Ø	80 mm
Motor-output ydelse S ₁ 100%	1,6 kW (2,1 hk)
Motor-effekt forbrug S ₆ 40%	2,2 kW (3,0 hk)
Spænding	230 V eller 400 V
Maskindimension (L x B x H)	1050 x 650 x 1050 mm
Vægt ca.	75 kg
Vare nr.	08-1022 (230 V) 08-1023 (400 V)



Ved tykkelseshøvling klappes afretterbordet op.

Inkluderet tilbehør:

- Høvlklinger i HSS-kvalitet
- Indstillingslære til høvlklinger
- Integreret udsugning
- Spånsæk
- Skubbestyrelse

Afretter- og tykkelseshøvllan PT 260 giver et optimalt pris-ydelsesforhold for omkostningsbevidste gør det selv-folk på grund af det omfattende standardtilbehør (integreret udsugning, spånsæk, høvklingendstillingslære, ...).

PT 260

Høvlmaskiner



Høj sikkerhed for brugeren takket være en lang række beskyttelsesanordninger.

Stabilt afretteranslag med stabil prismeføring.



God pris!



Kombineret spåndukstaskærm, velegnet til afretning og tykkelseshøvling.

BERNARDO[®]
www.bernardo.at

HOBBY



Leveres med integreret spåndugsugning og filtersæk.

VOLT

230v eller 400v

BERNARDO[®]
www.bernardo.at

Afretter- og tykkelseshøvle

ADH 250 P

- Begge afretterborde med finindstilling og støjisolerende bordlæber
- Let indstilling af spåntagning op til maks. 2,5 mm
- Vridningsfrie afretterborde af kraftig riflet gråt støbegods
- Integreret nedfældbar spånudkastskærm - tilslutningsdiameter 100 mm
- Præcisionslejret 3-klinget kutter med HSS-høvlklinger
- Stabilit aluminium-afretteranslag, kan drejes fra 90° - 45°
- Optimal emnefremføring ved hjælp af riflet indtræksvalse og gummibelagt udtræksvalse
- Ved afretning kan emnefremføringen slås fra
- Afretterborde, der kan vippe op, til lettere emnefremføring ved tykkelseshøvling
- Planpræcis tykkelseshøvling ved hjælp af tykkelsesbord med søjleføring og afstøtning i midten
- Egner sig til præcis høvling af brædder, lister og bjælker, ...



Støjreduktion pga. integrerede bordlæber.

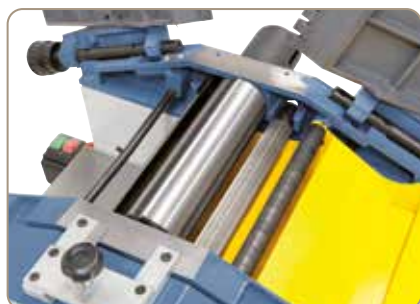

Høvlværk bestående af: 3-klinget kutter, riflet indtræksvalse, gummibelagte udtræksvalse.



Det massive afretteranslag, der kan stilles skråt op til 45°, med prismeføring er let at justere



Billede med langhulsboreanordning, uundgåelig ved stemme- og borearbejde.

Teknisk data

ADH 250 P

Afretterhøvl

Afretterbredde	250 mm
Bordlængde	1090 mm
Bordhøjde	830 mm
Omdrejningstal	4000 o/min
Høvlklinger	3 stk.
Høvlaksel diameter	75 mm
Afretteranslag	715 x 130 mm
Afretteranslag svingbar	90° til 45°
Maks. spåntagning	5 mm

Tykkelseshøvl

Bordlængde	600 mm
Høvlbredde	245 mm
Tykkelse, min./max.	5 - 185 mm
Maks. spåntagning	2,5 mm
Fremføringshastighed	4,8 m/min

Udsugningstilslutning Ø	100 mm
Motor-output ydelse S ₁ 100%	1,5 kW (2,0 hk)
Motor-effekt forbrug S ₆ 40%	2,1 kW (2,8 hk)
Spænding	230 V eller 400 V
Maskindimension (L x B x H)	1100 x 750 x 1010 mm
Vægt ca.	148 kg
Vare nr.	08-1018A (230 V) 08-1019A (400 V)

Inkluderet tilbehør:

- Høvlklinger i HSS-kvalitet
- Indstillingslære til høvlklinger
- 2 stk. skydegreb

Tilkøb af tilbehør:

Høvlklinge 250 x 30 x 3 mm, pris pr stk	15-1000
Langhulsboreenhed	08-1549
Langhulsbør sæt 6 dele, mod uret, 13 mm skaft	16-2003
Spånsuger DC 230 E / 230v inkl slange (2,5m)	12-2043
Spånsugerslange PU ø100mm, 6mtr	12-1077
Universal mobil base MB 230	56-10700
Glidepasta 1 kg	54-1000

Vare nr.

15-1000
08-1549
16-2003
12-2043
12-1077
56-10700
54-1000

Den kompakte afretter- og tykkelseshøvl ADH 250 P - med et tykkelsesgennemløb på 185 mm - er ideel til præcis høvling af brædder, lister og bjælker. Ved hjælp af langhulsboreanordningen, der fås som ekstra udstyr, kan der udføres ekstra stemme- og borearbejde.

ADH 250 P



Fremføring kan slås fra til afretning.



Hurtig og enkel indstilling af den ønskede spåntagning.

Langhulsbor som tilkøb er muligt

BERNARDO
www.bernardo.at
HOBBY



VOLT

230v eller 400v



Enkel og lynhurtig omstilling fra afretning til tykkelseshøvling ved hjælp af afretterborde, der kan klappes op



Tykkelsesbord med søjleføring i midten og understøtning til planpræcis høvling.

BERNARDO
www.bernardo.at

Afretter- og tykkelseshøvle

ADM 260

- Afbryder-stik-kombination med motorbremse
- Opklappelige afretterborde til hurtig omstilling til tykkelseshøvling
- Integreret nedfældbar spånudkastskærm - tilslutningsdiameter 100 mm
- Begge afretterborde med finindstilling og støjisolerende bordlæber
- Vedligeholdelsesfri 3-klinget kutter med høvlklinger i HSS-18%-kvalitet
- Tykkelsesbord med søjleføring i midten og understøtning til planpræcis høvling
- Stabilt afretteranslag med prismeføring, kan drejes fra 90° til 45°
- Giver de bedste høvleresultater på grund af de vridningsfrie afretterborde af gråt støbegods
- Kutterskyttelse iht. CE-standard giver den højeste sikkerhed ved arbejdet
- Fremføring kan slås fra ved afretning



Den dynamisk afbalancerede 3-klinget kutter garanterer de bedste høvleresultater på grund af det vibrationsfrie og rolige løb



Det massive afretteranslag, der kan stilles skråt op til 45°, med prismeføring er let at justere

Etableret klassiker

Langhulsboreanordning fås som ekstra tilbehør



BERNARDO
www.bernardo.at
HOBBY

Inkluderet tilbehør:

- Høvlklinger i HSS-kvalitet
- Indstillingslære til høvlklinger
- Afbryder-stik-kombination
- Skubbepind

Teknisk data

ADM 260

Afretterhøvl

Afretterbredde	250 mm
Bordlængde	1080 mm
Bordhøjde	990 mm
Omdrejningstal	3750 o/min
Høvlklinger	3 stk.
Høvlaksel diameter	75 mm
Afretteranslag	700 x 145 mm
Afretteranslag svingbar	90° til 45°
Maks. spåntagning	5 mm

Tykkelseshøvl

Bordlængde	600 mm
Høvlbredde	250 mm
Tykkelsesgennemløb, min./max.	5 - 190 mm
Maks. spåntagning	1,8 mm
Fremføringshastighed	8 m/min

Udsugningstilslutning Ø	100 mm
Motor-output ydelse S ₁ 100%	2,0 kW (2,7 hk)
Motor-effekt forbrug S ₆ 40%	2,8 kW (3,8 hk)
Spænding	230 V eller 400 V
Maskindimension (L x B x H)	1100 x 750 x 1180 mm
Vægt ca.	160 kg
Vare nr.	08-1030 (230 V) 08-1035 (400 V)

Tilkøb af tilbehør:

Høvlklinge 250 x 30 x 3 mm, pris pr stk
 Indstillingsmagneter til høvlklinger HML
 Spiralkutter med 24 stk. HM-vendeplatter
 TCT-platter for spiral kutter (10 stk)
 Langhulsboreenhed
 Langhulsbor sæt 6 dele, mod uret, 13 mm skaft
 Spånsuger DC 230 E / 230V inkl slange (2,5m)
 Universal mobil base MB 230
 Glidepasta 1 kg

Vare nr.
 15-1000
 08-1500
 15-1081
 15-1076
 08-1549
 16-2003
 12-2043
 56-10700
 54-1000

Den effektive og solide afretter- og tykkelseshøvl ADM 260 har vist sit værd tusindvis af gange på hobbyhåndværkerområdet. Tykkelsesbordet med centralføring i midten samt vridningsfrie afretterborde sikrer planpræcis høvling.

ADM 260



Fremføring kan slås fra til afretning.



Den valgfrie langhulsboreanordning er ideel til langhuller, dybelboring og boring af skrå huller,....



VOLT

230v eller 400v



Stabilt tykkelsesbord af gråt støbegods med centralføring i midten og klemning, til høvling af emner op til en højde på 190 mm

Afretterbordene, der kan klappes op, giver mulighed for optimalt og sikkert arbejde ved tykkelseshøvling, også ved korte emner

Afretter- og tykkelseshøvle med spiralkutter

ADM 260 S

- Støjreduktion (ca. 50%) ved hjælp af den standardmæssige spiral-kutter og op til 20-dobbelt standtid (fremkommer ved at HM-vendeplatter kan anvendes fire gange)
- Fordel ved HM-vendeplatterne: Ved beskadigelse kan enkelte platter udskiftes eller drejes
- Hårdmetalskærene sørger for splintfrie høvlresultater og optimale overflader ved enhver træsort
- Opklappelige afretterborde til hurtig omstilling til tykkelseshøvling
- Integreret nedfældbar spåndkastskærm - tilslutningsdiameter 100 mm
- Begge afretterborde med finindstilling og støjsolerende bordlæber
- Tykkelsesbord med søjleføring i midten og understøtning til planpræcis høvling
- Stabilt afretteranslag med prismeføring, kan drejes fra 90° til 45°
- Giver de bedste høvlresultater på grund af de vridningsfrie afretterborde af gråt støbegods



Det massive afretteranslag, der kan stilles skråt op til 45°, med prismeføring er let at justere.

**Spiral kutter
som standard**

Inkluderet tilbehør:

- Spiralkutter med 24 stk. HM-vendeplatter
- Udskiftelige-HM-vendeplatter (5 stk.)
- Afbryder-stik-kombination
- Skubbepind

Teknisk data	ADM 260 S
Afretterhøvl	
Afretterbredde	250 mm
Bordlængde	1080 mm
Bordhøjde	990 mm
Omdrejningstal	3750 o/min
HM-vendeplatter	24 stk.
Høvlaksel diameter	75 mm
Afretteranslag	700 x 145 mm
Afretteranslag svingbar	90° til 45°
Maks. spåntagning	5 mm
Tykkelseshøvl	
Bordlængde	600 mm
Høvlbredde	250 mm
Tykkelse, min./max.	5 - 190 mm
Maks. spåntagning	1,8 mm
Fremføringshastighed	8 m/min
Udsugningstilslutning	
Udsugningstilslutning Ø	100 mm
Motor-output ydelse S ₁ 100%	2,0 kW (2,7 hk)
Motor-effekt forbrug S ₆ 40%	2,8 kW (3,8 hk)
Spænding	230 V eller 400 V
Maskindimension (L x B x H)	1100 x 750 x 1180 mm
Vægt ca.	160 kg
Vare nr.	08-1036 (230 V) 08-1037 (400 V)

BERNARDO
www.bernardo.at

HOBBY



Universalstellet, der fås som ekstra tilbehør, giver mulighed for et lokationsskift.

Tilkøb af tilbehør:

TCT-platter for spiral kutter (10 stk)	Vare nr. 15-1076
Ekstra skruer til spiralkutter (10 stk)	15-1077
Momentnøgle 6 Nm	15-1080
Langhulsboreenhed	08-1549
Langhulsbor sæt 6 dele, mod uret, 13 mm skaft	16-2003
Spånsuger DC 230 E / 230v inkl slange (2,5m)	12-2043
Universal mobil base MB 230	56-10700
Glidepasta 1 kg	54-1000

Maskinen med det optimale pris-ydelsesforhold for den professionelle hobbyhåndværker. Krav som stabilitet, høje ydelsesreserver og sikkerhed er en selvfølge ved denne model. Spiralkutter til reduceret støjbelastning og optimale høvleresultater er en yderligere fordel ved denne maskine.

ADM 260 S



Den dynamisk afbalancerede spiralkutter garanterer de bedste høvleresultater på grund af det vibrationsfrie og rolige løb.



Stabilt tykkelsesbord af gråt støbegods med centralføring i midten og klemning, til høvling af emner op til en højde på 190 mm.



Afretterbordene, der kan klappes op, giver mulighed for optimalt og sikkert arbejde ved tykkeshøvling, også ved korte emner.

VOLT

230v eller 400v



Fremføring kan slås fra til afretning.

Afretter- og tykkelseshøvle

AD 260

- Afretterbordene klapper op til bagsiden af maskinen, som skaber en pladsbesparende opstilling
- Optimale arbejdsresultater på grund af den præcisionslejrede 3-klinget kutteres meget rolige gang
- Integreret nedfældbar spåndkastskærm - tilslutningsdiameter 100 mm
- Dobbelt opklapning af afretterborde sikrer maksimal betjeningskomfort
- Tykkelsesbordfremføringen kan slås fra ved afretningshøvling
- Hårdeloxeret aluminium-afretteranslag, kan drejes fra 90° til 45°
- Tykkelsesbord på søjleføring i midten og understøtning til planpræcis høvling
- Giver de bedste høvleresultater på grund af de vridningsfrie afretterborde af gråt støbegods
- Talrige beskyttelsesanordninger: start/stop-afbryder med underspændingsudløser, kutter-beskyttelse iht. CE, endeaafbryder mod utilsigtet tilkobling,...



Stabil tykkelsesbord med pinolføring og afstøtning til præcis høvling af brædder, lister, planker, ...



Høvlværket består af en dynamisk afbalanceret 3-klinget kutter, en indtræks- og udtræksvalse, samt massive kontrasikringer.



Reduceret støjbelastning på grund af bordlæber i begge sider.

3-klinget kutterblok som standard

Inkluderet tilbehør:

- Høvlklinger i HSS-kvalitet
- Indstillingslære til høvlklinger
- Skubbepind



Teknisk data

AD 260

Afretterhøvl

Afretterbredde	250 mm
Bordlængde	1090 mm
Bordhøjde	835 mm
Omdrejningstal	4000 o/min
Høvlklinger	3 stk.
Høvlaksel diameter	75 mm
Afretteranslag	715 x 130 mm
Afretteranslag svingbar	90° til 45°
Maks. spåntagning	3 mm

Tykkelseshøvl

Bordlængde	600 mm
Høvlbredde	250 mm
Tykkelse, min./max.	5 - 185 mm
Maks. spåntagning	2,5 mm
Fremføringshastighed	4,8 m/min

Udsugningstilslutning Ø	100 mm
Motor-output ydelse S ₁ 100%	2,0 kW (2,7 hk)
Motor-effekt forbrug S ₆ 40%	2,8 kW (3,8 hk)
Spænding	230 V eller 400 V
Maskindimension (L x B x H)	1150 x 800 x 1000 mm
Vægt ca.	173 kg
Vare nr.	08-1051 (230 V) 08-1052 (400 V)

Tilkøb af tilbehør:

Høvlklinge 250 x 30 x 3 mm, pris pr stk	15-1000
Spiralkutter med 24 stk. HM-vendeplatter	15-1081
TCT-platter for spiral kutter (10 stk)	15-1076
Langhulsborenhed	08-1549
Langhulsbor sæt 6 dele, mod uret, 13 mm skaft	16-2003
Spånsuger DC 230 E / 230v inkl slange (2,5m)	12-2043
Spånsuger DC 230 E / 400v inkl slange (2,5m)	12-2044
Spånsugerslange PU ø100mm, 6mtr	12-1077
Automatisk start/stop ALV 10 / 1 M	12-1150
Glidepasta 1 kg	54-1000

Vare nr.

Maskinen med det optimale pris-ydelsesforhold til den professionelle hobbyhåndværker. Krav som stabilitet, høje ydelsesreserver og sikkerhed er en selvfølge ved denne model. Den korte klargørings- til tykkelsehøvling, ved hjælp af afretterbordenes dobbelte opklapningssystem er en yderligere fordel ved denne maskine.

AD 260

Høvlemaskiner



Langhulsbor som tilkøb er muligt

På grund af den lange støtteflade giver afretterbeslaget af aluminium mulighed for præcisionsbearbejdning af store og kraftige emner.



Hurtig og enkel indstilling af spåntagning op til maks. 3 mm.

God pris

Simultant tiltning af afretterborde

VOLT

230v eller 400v



BERNARDO
SEMIPROFESSIONAL



Dobbelt opklapning af afretterborde til maksimal betjeningskomfort.



Langhulsboreanordning er ideel til langhuller, dybel- og boringer af skrå huller,....

BERNARDO
www.bernardo.at

Afretter- og tykkelseshøvle med spiralkutter

AD 260 S

- Støjreduktion (ca. 50%) ved hjælp af den standardmæssige spiral-kutter og op til 20-dobbelst standtid (fremkommer ved at HM-vendeplatter kan anvendes fire gange)
- Fordel ved HM-vendeplatterne: Ved beskadigelse kan enkelte platter udskiftes eller drejes
- Afretterbordene klapper op til bagsiden af maskinen, som skaber en pladsbesparende opstilling
- Hårdmetalskærene sørger for splintfrie høvlresultater og optimale overflader ved enhver træsort
- Dobbelst opklapning af afretterborde sikrer maksimal betjeningskomfort
- Tykkelsesbordfremføringen kan slås fra ved afretningshøvling
- Hårdeloxeret aluminium-afretteranslag, kan drejes fra 90° til 45°
- Tykkelsesbord med søjleføring i midten og understøtning til planpræcis høvling
- Talrige beskyttelsesanordninger: start/stop-afbryder med underspændingsudløser, kutter-beskyttelse iht. CE, endeaafbryder mod utilsigtet tilkobling,...



Høvlværket består af en dynamisk afbalanceret spiralkutter, en indtræks- og udtræksvalse, samt massive kontrasikringer.



Reduceret støjbelastning på grund af bordlæber i begge sider og spiralkutter.

VOLT

230v eller 400v

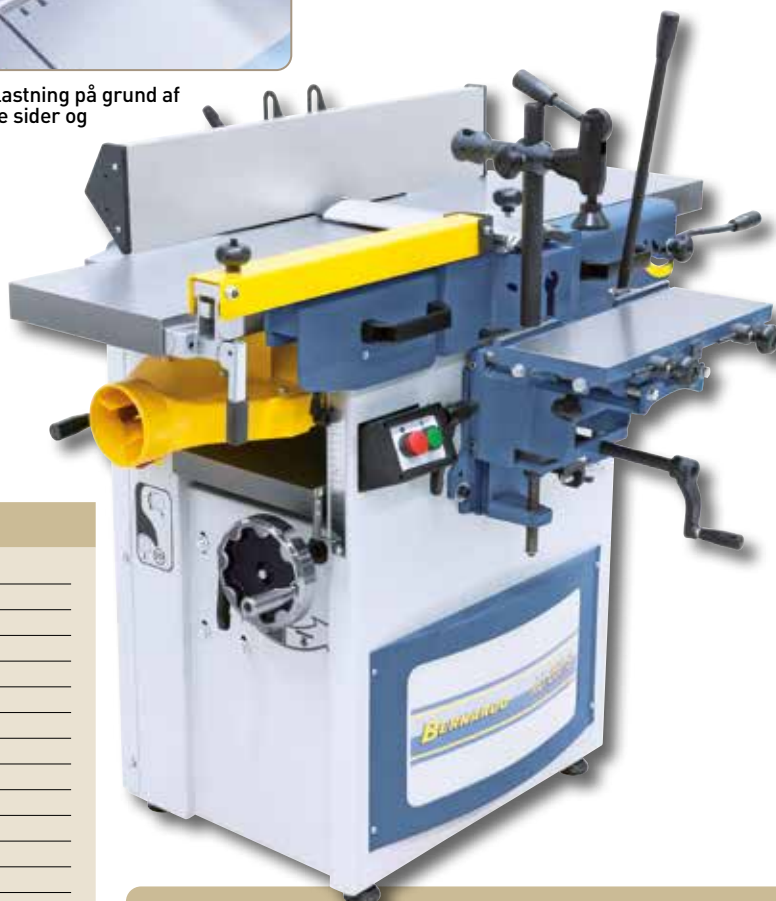

Inkluderet tilbehør:

- Spiralkutter med 24 stk. HM-vendeplatter
- Udskiftelige-HM-vendeplatter (5 stk.)
- Skubbepind

Teknisk data	AD 260 S
Afretterhøvl	
Afretterbredde	250 mm
Bordlængde	1090 mm
Bordhøjde	835 mm
Omdrejningstal	4000 o/min
HM-vendeplatter	24 stk.
Høvlaksel diameter	75 mm
Afretteranslag	715 x 130 mm
Afretteranslag svingbar	90° til 45°
Maks. spåntagning	3 mm
Tykkelseshøvl	
Bordlængde	600 mm
Høvlbredde	250 mm
Tykkelse, min./max.	5 - 185 mm
Maks. spåntagning	2,5 mm
Fremføringshastighed	4,8 m/min
Udsugningstilslutning Ø	100 mm
Motor-output ydelse S ₁ 100%	2,0 kW (2,7 hk)
Motor-effekt forbrug S ₆ 40%	2,8 kW (3,8 hk)
Spænding	230 V eller 400 V
Maskindimension (L x B x H)	1150 x 800 x 1000 mm
Vægt ca.	173 kg
Vare nr.	08-1053 (230 V) 08-1054 (400 V)

Tilkøb af tilbehør:

TCT-platter for spiral kutter (10 stk)	Vare nr. 15-1076
Ekstra skruer til spiralkutter (10 stk)	15-1077
Momentnøgle 6 Nm	15-1080
Langhulsboreenhed	08-1549
Langhulsbor sæt 6 dele, mod uret, 13 mm skaft	16-2003
Spånsuger DC 230 E / 230v inkl slange (2,5m)	12-2043
Spånsuger DC 230 E / 400v inkl slange (2,5m)	12-2044
Spånsugerslange PU ø100mm, 6mtr	12-1077
Automatisk start/stop ALV 10 / 1 M	12-1150
Glidepasta 1 kg	54-1000

Maskinen med det optimale pris-ydelsesforhold for den professionelle hobbyhåndværker. Krav som stabilitet, høje ydelsesreserver og sikkerhed er en selvfølge ved denne model. Spiralkutter til reduceret støjbelastning og optimale høvleresultater er en yderligere fordel ved denne maskine.

AD 260 S



Hurtig og enkel indstilling af spåntagning op til maks. 3 mm.

Spiral kutter som standard

På grund af den lange støtteflade giver afretterbeslaget af aluminium mulighed for præcisionsbearbejdning af store og kraftige emner.



Simultant tiltning af afretterborde



Stabilt tykkelsesbord med pinlføring og afstøtning til præcis høvling af brædder, lister, planker, ...



BERNARDO
www.bernardo.at
SEMIPROFESSIONAL

**God
pris**



Dobbelt opklapning af afretterborde til maksimal betjeningskomfort.

Langhulsbor som tilkøb er muligt



Langhulsboreanordning er ideel til langhuller, dybel- og borer af skrå huller, ...

Afretter- og tykkelseshøvle

PT 305 D

- Begge afretterborde med finindstilling og støjisolerende bordlæber
- Tykkelsesbord 4-dobbelt styret til præcis høvling af brædder, lister, planker, ...
- Optimal pris-ydelsesforhold pga. den integrerede spåudsugning
- Hurtig og enkel indstilling af den ønskede spåntagning
- Præcise og plan afretterborde af aluminium til et præcist arbejdsresultat
- Kombineret udsugningshætte (Ø 100 mm) kan anvendes til afretning eller tykkelseshøvling efter eget valg
- Kutter med høvlklinger i HSS-kvalitet
- Riflet indtræksvalse til sikker og jævn emnefremføring
- Stabilt afretteranslag med prismeføring, kan drejes fra 90° til 45°
- Som standard med høvlklingeindstillingslære til optimal indstilling af høvlklinger i kutteren
- Fremføring kan slås fra ved afretning



Tykkelsesbord med præcis 4-dobbelt-føring, den indstillede høvlehøjde aflæses ved hjælp af skalaen.



Som standard udstyret med styreruller og stopbremse.



Ved hjælp af den præcisionslejrede kutter og den riflede indtræksvalse opnås de bedste høvleresultater.

Integreret spånsuger



Tilkøb af tilbehør:

Høvlklinger i sæt, HSS kvalitet (2 stk)	Vare nr. 15-1075
Indstillingsmagneter til høvlklinger HML	08-1500
Filter pose	97-79700

Teknisk data

PT 305 D

Afretterhøvl

Afretterbredde	305 mm
Bordlængde	1080 mm
Bordhøjde	920 mm
Omdrejningstal	6700 o/min
Høvlklinger	2 stk.
Høvlaksel diameter	62 mm
Afretteranslag	640 x 125 mm
Afretteranslag svingbar	90° til 45°
Maks. spåntagning	3 mm

Tykkelseshøvl

Bordlængde	500 mm
Høvlbredde	300 mm
Tykkelse, min./max.	6 - 160 mm
Maks. spåntagning	2 mm
Fremføringshastighed	8,5 m/min

Udsugningstilslutning Ø	100 mm / 75 mm
Motor-output ydelse S ₁ 100%	1,8 KW (2,4 hk)
Motor-effekt forbrug S ₆ 40%	2,5 KW (3,4 hk)
Spænding	230 V eller 400 V
Måskindimension (L x B x H)	1140 x 820 x 1100 mm
Vægt ca.	94 kg
Vare nr.	08-1024 (230 V) 08-1025 (400 V)

Inkluderet tilbehør:

- Høvlklinger i HSS-kvalitet
- Indstillingslære til høvlklinger
- Integreret udsugning
- Spånsæk
- 2x skubbepind
- Understel

BERNARDO
www.bernardo.at
HOBBY

Afretter- og tykkelseshøvl PT 305 D giver et optimalt pris-ydelsesforhold for omkostningsbevidste gør det selv-folk på grund af det omfattende standardtilbehør (integreret udsugning, spånesæk, høvlklingeindstillingslære, ...).

PT 305 D



Høj sikkerhed for brugeren takket være en lang række beskyttelsesanordninger

Stabilt afretteranslag med stabil prismeføring.



Kombineret spånudkastskærm, velegnet til afretning og tykkelseshøvling.



Udstyret med hjul

VOLT

230v eller 400v

Leveres med integreret spånudsugning og filtersæk.

Afretter- og tykkelseshøvle

FS 310 P

- Afretterbordene klapper op til bagsiden af maskinen, som skaber en pladsbesparende opstilling
- Integreret nedfældbar spåndkastskærm - tilslutningsdiameter 100 mm
- Digitalvisning på håndhjulet med 1/10 mm deling til præcis tykkelsesbordjustering
- Hårdeloxeret aluminium-afretteranslag, kan drejes fra 90° til 45°
- Stærk drivmotor til optimale høvl resultater
- Hurtig og enkel indstilling af den ønskede spåntagning
- Simultan opklapning af afretterborde til lynhurtig omstilling fra afretning til tykkelseshøvling
- Ergonomiske koblings- og betjeningselementer
- Talrige beskyttelsesanordninger: start/stop-afbryder med underspændingsudløser, kutter-beskyttelse iht. CE, endebryder mod utilsigtet tilkobling
- Præcisionslejet 3-klinget kutter med HSS-høvlklinger



Stabil tykkelseshøvling med pinolføring og afstøtning til præcis høvling af brædder, lister, planker, ...



Tykkelseshøvlhøjden indstilles ved hjælp af en digital visning til 1/10 mm præcist.

VOLT

230v eller 400v

Dobbelt opklapning af afretterborde til maksimal betjeningskomfort.

Udstyret med digital højdejustering

Langhulsbor som tilkøb er muligt



Teknisk data FS 310 P

Afretterhøvl

Afretterbredde	310 mm
Bordlængde	1400 mm
Bordhøjde	825 mm
Omdrejningstal	4500 o/min
Høvlklinger	3 stk.
Høvlaksel diameter	75 mm
Afretteranslag	1120 x 150 mm
Afretteranslag svingbar	90° til 45°
Maks. spåntagning	3 mm

Tykkelseshøvl

Bordlængde	600 mm
Høvlbredde	305 mm
Tykkelse, min./max.	5 - 240 mm
Maks. spåntagning	3 mm
Fremføringshastighed	5,4 m/min

Udsugningstilslutning Ø	100 mm
Motor-output ydelse S ₁ 100%	3,0 kW (4,0 hk)
Motor-effekt forbrug S ₆ 40%	4,2 kW (5,7 hk)
Spænding	230 V eller 400 V
Maskindimension (L x B x H)	1400 x 900 x 980 mm
Vægt ca.	205 kg
Vare nr.	08-1045 (230 V) 08-1046 (400 V)

Inkluderet tilbehør:

- Høvlklinger i HSS-kvalitet
- Indstillingslære til høvlklinger
- Digitalvisning til tykkelseshøvl
- Skubbebind

Tilkøb af tilbehør:

- Høvlklinge 310 x 30 x 3 mm, pris pr stk
- Indstillingsmagneter til høvlklinger HML
- Spiralkutter med 30 stk. HM-vendeplatter
- TCT-platter for spiral kutter (10 stk)
- Langhulsborenhed
- Langhulsbor sæt 6 dele, mod uret, 13 mm skaft
- Spånsuger DC 300 / 400v
- Spånsugerslange PU ø100mm, 6mtr
- Automatisk start/stop ALV 10 / 1 M
- Automatisk start/stop ALV 2 / M 230 - 230v
- Universal mobil base MB 230
- Glidepasta 1 kg

Vare nr.

- 15-1005
- 08-1500
- 15-10810
- 15-1076
- 08-1549
- 16-2003
- 12-2045
- 12-1077
- 12-1150
- 12-1152
- 56-10700
- 54-1000

Allerede ved udviklingen af afretter- og tykkelseshøvl FS 310 P blev der lagt vægt på sikkerhed, stabilitet, kompakt konstruktion og brugervenlighed. Herved opfylder denne maskine avancerede brugeres høje krav.

FS 310 P



Hurtig og enkel indstilling af spåntagning op til maks. 3 mm.

På grund af den lange støtteflade giver afretterbeslaget af aluminium mulighed for præcisionsbearbejdning af store og kraftige emner.



Simultant tiltning af afretterborde

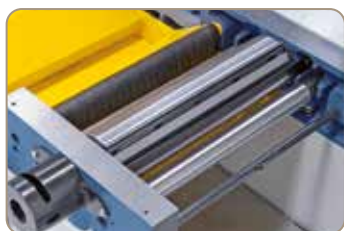

Den stabile høvleenhed med præcisionslejret 3-klinget kutter sikrer bedste høvleresultater.



Det lange afretter- eller tykkelseshøvlbord af kraftigt ribbet gråt støbegods giver mulighed for en præcis bearbejdning af lange emner.



Afretteranslaget indstilles ved hjælp af en præcis prismeføring til den ønskede position.

BERNARDO
www.bernardo.at
HOBBY

Afretter-og tykkelseshøvle med spiralkutter

FS 310 PS

- Støjreduktion (ca. 50%) ved hjælp af den standardmæssige spiral-kutter og op til 20-dobbelt standtid (fremkommer ved at HM-vendeplatter kan anvendes fire gange)
- Fordel ved HM-vendeplatterne: Ved beskadigelse kan enkelte platter udskiftes eller drejes
- Afretterbordene klapper op til bagsiden af maskinen, som skaber en pladsbesparende opstilling
- Hårdmetalskærene sørger for splintfrie høvlresultater og optimale overflader ved enhver træsort
- Integreret nedfældbar spånudkastskærm - tilslutningsdiameter 100 mm
- Digitalvisning på håndhjulet med 1/10 mm deling til præcis tykkelsesbordjustering
- Hårdeloxeret aluminium-afretteranslag, kan drejes fra 90° til 45°
- Stærk drivmotor til optimale høvl resultater
- Hurtig og enkel indstilling af den ønskede spåntagning
- Simultan opklapning af afretterborde til lynhurtig omstilling fra afretning til tykkelseshøvling
- Talrige beskyttelsesanordninger: start/stop-afbryder med underspændingsudløser, kutter-beskyttelse iht. CE, endeaafbryder mod utilsigtet tilkobling



Tykkelsesbordhøjden indstilles ved hjælp af en digital visning til 1/10 mm præcist.

BERNARDO®
www.bernardo.at
HOBBY



Udstyret med digital højdejustering

Simultan tiltning af afretterborde

Teknisk data

FS 310 PS

Afretterhøvl

Afretterbredde	310 mm
Bordlængde	1400 mm
Bordhøjde	825 mm
Omdrejningstal	4500 o/min
HM-vendeplatter	30 stk.
Høvlaksel diameter	75 mm
Afretteranslag	1120 x 150 mm
Afretteranslag svingbar	90° til 45°
Maks. spåntagning	3 mm

Tykkelseshøvl

Bordlængde	600 mm
Høvlbredde	305 mm
Tykkelse, min./max.	5 - 240 mm
Maks. spåntagning	3 mm
Fremføringshastighed	5,4 m/min

Udsugningstilslutning Ø	100 mm
Motor-output ydelse S ₁ 100%	3,0 kW (4,0 hk)
Motor-effekt forbrug S ₆ 40%	4,2 kW (5,7 hk)
Spænding	230 V eller 400 V
Maskindimension (L x B x H)	1400 x 900 x 980 mm
Vægt ca.	205 kg
Vare nr.	08-1043 (230 V)
	08-1044 (400 V)

Inkluderet tilbehør:

- Spiralkutter med 30 stk. HM-vendeplatter
- Udskiftelige-HM-vendeplatter (5 stk.)
- Digitalvisning til tykkelsesbord
- Skubbebind

Universalstellet, der fås som ekstra tilbehør, giver mulighed for et let lokationsskift.

Tilkøb af tilbehør:

TCT-platter for spiral kutter (10 stk)	15-1076
Ekstra skruer til spiral kutter (10 stk)	15-1077
Momentnøgle 6 Nm	15-1080
Langhulsboreenhed	08-1549
Langhulsbor sæt 6 dele, mod uret, 13 mm skaft	16-2003
Spånsuger DC 300 / 400v	12-2045
Spånsugerslange PU ø100mm, 6mtr	12-1077
Automatisk start/stop ALV 10 / 1 M	12-1150
Automatisk start/stop ALV 2 / M 230 - 230v	12-1152
Universal mobil base MB 230	56-10700
Glidepasta 1 kg	54-1000

Maskinen med det optimale pris-ydelsesforhold til den professionelle hobbyhåndværker. Krav som stabilitet, høje ydelsesreserver og sikkerhed er en selvfølge ved denne model. Spiralkutter til reduceret støjbelastning og optimale høvleresultater er en yderligere fordel ved denne maskine.

FS 310 PS



Hurtig og enkel indstilling af spåntagning op til maks. 3 mm.

På grund af den lange støtteflade iver afretterbeslaget af aluminium mulighed for præcisionsbearbejdning af store og kraftige emner.



Den stabile høvleenhed med præcisionslejet spiralkutter sikrer de bedste høvle resultater.



Langhulsbor som tilkøb er muligt

VOLT

230v eller 400v

Det lange afretter- eller tykkelseshøvlbord af kraftigt ribbet gråt støbegods giver mulighed for en præcis bearbejdning af lange emner.



Afretteranslaget indstilles ved hjælp af en præcis prismeføring til den ønskede position.

Afretter- og tykkelseshøvle

PT 310

- Integreret nedfældbar spåndkastskærm - tilslutningsdiameter 100 mm
- Opklappelige afretterborde til hurtig omstilling til tykkelseshøvling
- Afbryder-stik-kombination med motorbremse
- Stabilt afretteranlæg med prismeføring, kan drejes fra 90° til 45°
- Begge afretterborde med finindstilling og støjisolerende bordlæber
- Vedligeholdelsesfri 3-klinget kutter med høvlklinger i HSS-kvalitet
- Fremføring kan slås fra ved afretning
- Kutterbeskyttelse iht. CE-standard giver den højeste sikkerhed ved arbejdet
- Tykkelsesbord med søjleføring i midten og understøtning til planpræcis høvling
- Giver de bedste høvlresultater på grund af de vridningsfrie afretterborde af gråt støbegods



Tykkelsesbord af gråt støbegods med centralføring i midten og støtte, til emner med en højde på 180 mm.



Anordningen til boring af langhuller, der fås som ekstra tilbehør, egner sig ideelt til langhuller, dybelboringer og boringer af skrå huller, ...

Billede er med langhulsanordning, der kan leveres som ekstra tilbehør.

Inkluderet tilbehør:

- Høvlklinger i HSS-kvalitet
- Indstillingslære til høvlklinger
- Afbryder-stik-kombination
- Skubbeind

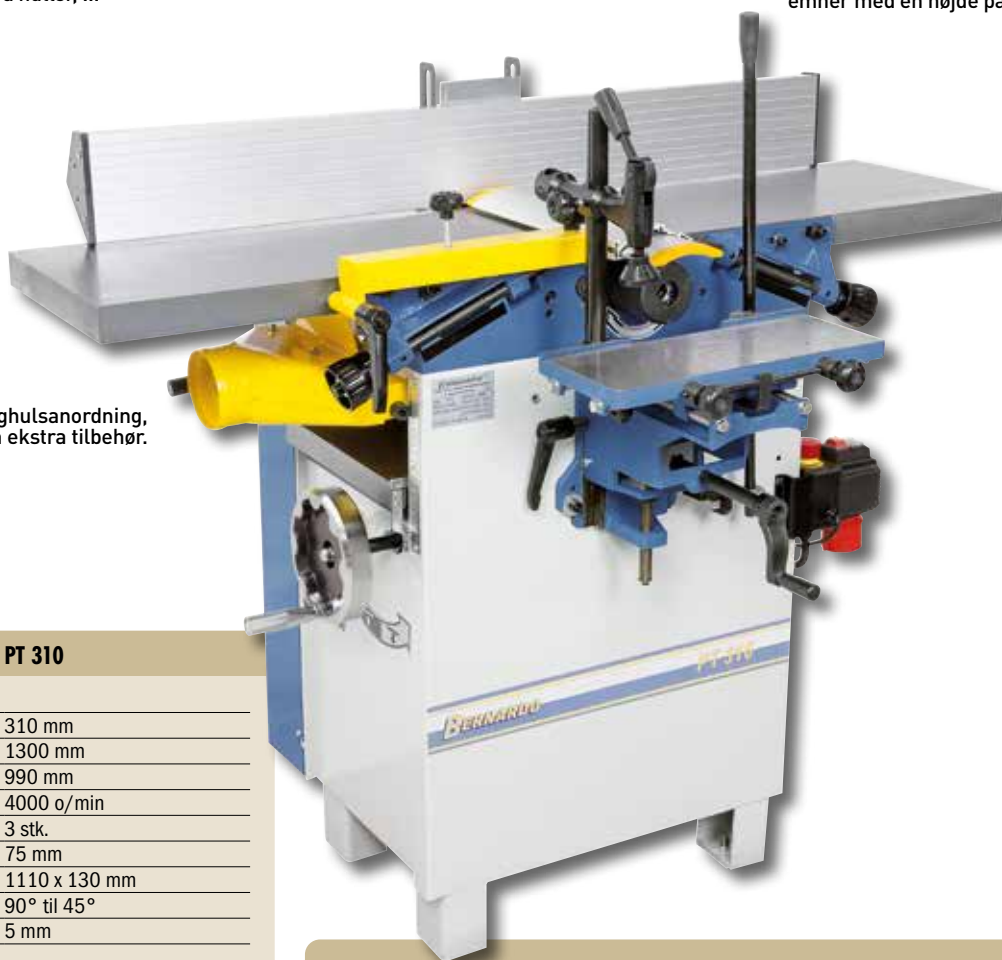

Teknisk data

PT 310

Afretterhøvl

Afretterbredde	310 mm
Bordlængde	1300 mm
Bordhøjde	990 mm
Omdrejningstal	4000 o/min
Høvlklinger	3 stk.
Høvlakseldiameter	75 mm
Afretteranslag	1110 x 130 mm
Afretteranslag svingbar	90° til 45°
Maks. spåntagning	5 mm

Tykkelseshøvl

Bordlængde	600 mm
Høvlbredde	305 mm
Tykkelsesgennemløb, min./max.	5 - 180 mm
Maks. spåntagning	2,5 mm
Fremføringshastighed	8 m/min

Udsugningstilslutning Ø	100 mm
Motor-output ydelse S _i 100%	2,2 kW (3,0 hk)
Motor-effekt forbrug S _e 40%	3,0 kW (4,0 hk)
Spænding	400 V
Maskindimension (L x B x H)	1300 x 900 x 1180 mm
Vægt ca.	180 kg
Vare nr.	08-1041

Tilkøb af tilbehør:

Høvlklinge 310 x 30 x 3 mm, pris pr stk	15-1005
Indstillingsmagneter til høvlklinger HML	08-1500
Spiralkutter med 30 stk. HM-vendeplatter	15-10810
TCT-platter for spiral kutter (10 stk)	15-1076
Langhulsboreenhed	08-1549
Langhulsbor sæt 6 dele, mod uret, 13 mm skaft	16-2003
Spånsuger DC 300 / 400v	12-2045
Spånsuger DC 400 / 400v	12-2060
Spånsugerslange PU ø100mm, 6mtr	12-1077
Universal mobil base MB 230	56-10700
Glidepasta 1 kg	54-1000
Automatisk start/stop ALV 10 / 1 M	12-1150

Den kompakte afretter- og tykkelseshøvl PT 310 - med et tykkelsesgennemløb på 180 mm er ideel til præcis høvling af brædder, lister og bjælker. Ved hjælp af langhulsboreanordningen, der fås som ekstra udstyr, kan der udføres ekstra stemme- og borearbejde.

PT 310

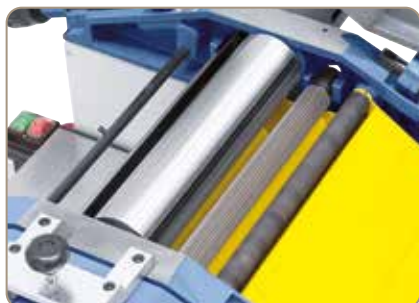

Det lange afretteranslag sikrer med sin store flade en præcis bearbejdning af store emner.



Høvlværket består af en dynamisk afbalanceret 3-klinget kutter, en indtræks- og udtræksvalse, samt massive kontrasikringer.

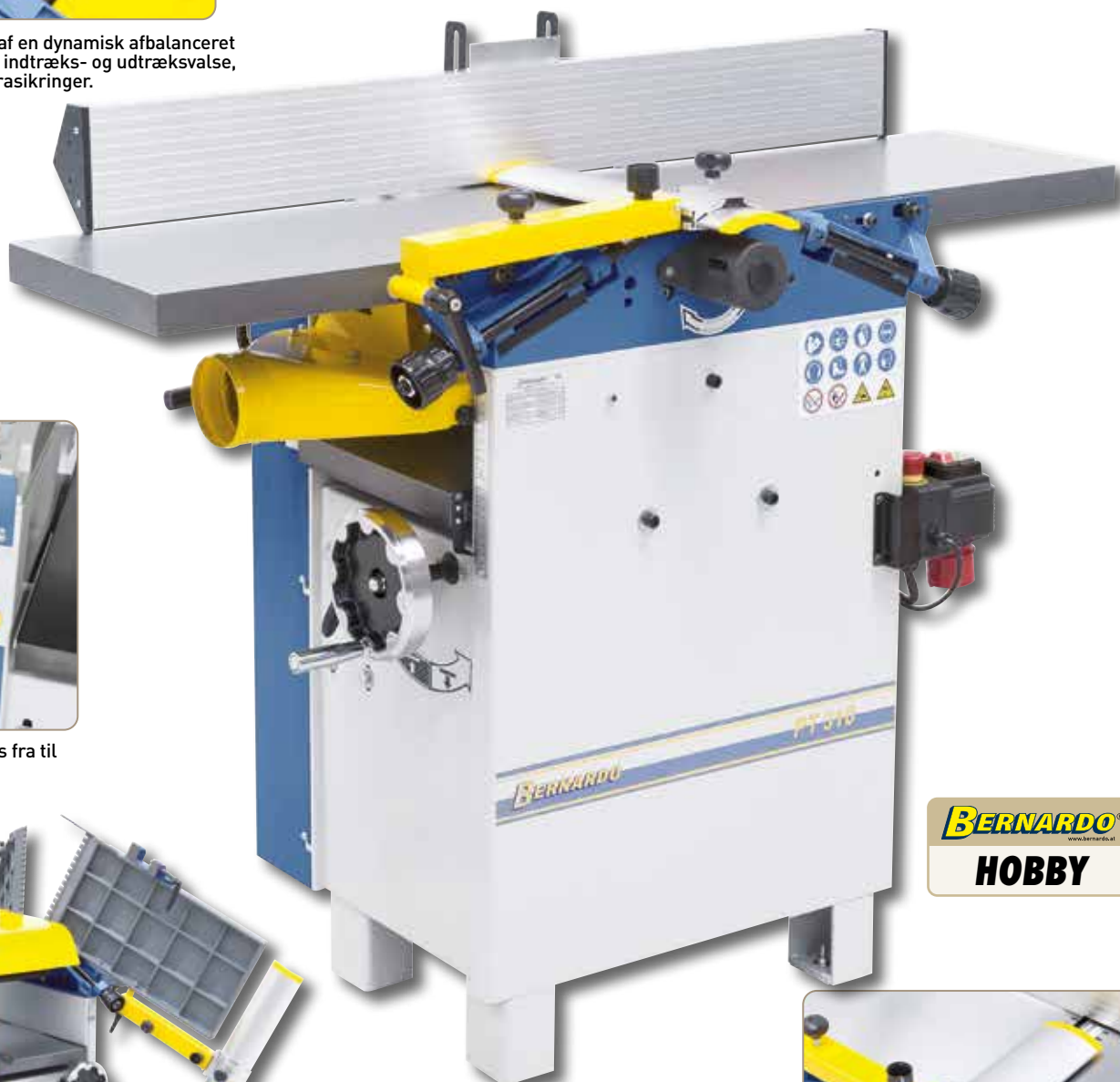

Fremføring kan slås fra til afretning.



Enkel og lynhurtig omstilling fra afretning til tykkelseshøvling ved hjælp af afretterborde, der kan klappes op.

God pris!

BERNARDO
www.bernardo.at
HOBBY



Høj sikkerhed for brugeren takket være en lang række beskyttelsesanordninger.

BERNARDO[®]
www.bernardo.at

Afretter- og tykkelseshøvle med spiralkutter

PT 310 S

- Støjreduktion (ca. 50%) ved hjælp af den standardmæssige spiral-kutter og op til 20-dobbelt standtid (fremkommer ved at HM-vendeplatter kan anvendes fire gange)
- Fordel ved HM-vendeplatterne: Ved beskadigelse kan enkelte platter udskiftes eller drejes
- Integreret nedfældbar spånudkastskærm - tilslutningsdiameter 100 mm
- Hårdmetalskærene sørger for splintfrie høvlresultater og optimale overflader ved enhver træsort
- Opklappelige afretterborde til hurtig omstilling til tykkelseshøvling
- Stabilt afretteranslag med prismeføring, kan drejes fra 90° til 45°
- Begge afretterborde med finindstilling og støjsolierende bordlæber
- Kutterbeskyttelse iht. CE-standard giver den højeste sikkerhed ved arbejdet
- Tykkelsesbord med søjleføring i midten og understøtning til planpræcis høvling
- Giver de bedste høvlresultater på grund af de vridningsfrie afretterborde af gråt støbegods



Langhulsboreanordningen, der fås som ekstra udstyr, egner sig ideelt til langhuller, dybelboringer og borer af skrå huller.

BERNARDO
www.bernardo.at

HOBBY



Billede er med langhulsanordning, der kan leveres som ekstra tilbehør.

Inkluderet tilbehør:

- Spiralkutter med 30 stk. HM-vendeplatter
- Udskiftelige-HM-vendeplatter (5 stk.)
- Afbryder-stik-kombination
- Skubbepind

Teknisk data

PT 310 S

Afretterhøvl

Afretterbredde	310 mm
Bordlængde	1300 mm
Bordhøjde	990 mm
Omdrejningstal	4000 o/min
HM-vendeplatter	30 stk.
Høvlakseldiameter	75 mm
Afretteranslag	1110 x 130 mm
Afretteranslag svingbar	90° til 45°
Maks. spåntagning	5 mm

Tykkelseshøvl

Bordlængde	600 mm
Høvlbredde	305 mm
Tykkelse, min./max.	5 - 180 mm
Maks. spåntagning	2,5 mm
Fremføringshastighed	8 m/min

Udsugningstilslutning Ø	100 mm
Motor-output ydelse S _i 100%	2,2 kW (3,0 hk)
Motor-effekt forbrug S _e 40%	3,0 kW (4,0 hk)
Spænding	400 V
Maskindimension (L x B x H)	1300 x 900 x 1180 mm
Vægt ca.	180 kg
Vare nr.	08-1039

Tilkøb af tilbehør:

TCT-platter for spiral kutter (10 stk)	15-1076
Ekstra skruer til spiralkutter (10 stk)	15-1077
Momentnøgle 6 Nm	15-1080
Langhulsboreenhed	08-1549
Langhulsbor sæt 6 dele, mod uret, 13 mm skaft	16-2003
Spånsuger DC 300 / 400v	12-2045
Spånsuger DC 400 / 400v	12-2060
Spånsugerslange PU ø100mm, 6mtr	12-1077
Universal mobil base MB 230	56-10700
Glidepasta 1 kg	54-1000
Automatisk start/stop ALV 10 / 1 M	12-1150

Vare nr.

15-1076
15-1077
15-1080
08-1549
16-2003
12-2045
12-2060
12-1077
56-10700
54-1000
12-1150

God pris!

Den kompakte afretter- og tykkelseshøvl PT 310 S - med et tykkelsesgennemløb på 180 mm - er ideel til præcis høvling af brædder, lister og bjælker. Ved hjælp af langhulsboreanordningen, der fås som ekstra udstyr, kan der udføres ekstra stemme- og borearbejde. Spiralkutter til reduceret støjbelastning og optimale høvleresultater er en yderligere fordel ved denne maskine.

PT 310 S

Høvlmaskiner



Det lange afretteranslag sikrer med sin store flade en præcis bearbejdning af store emner.



Spiral kutter
som standard

Høvlværket består af en dynamisk afbalanceret spiralkutter, en indtræks- og udtræksvalse, samt massive kontrasikringer.



Tykkelsesbord af gråt støbegods med centralføring i midten og støtte, til emner med en højde på 180 mm.



Enkel og hurtig omstilling fra afretning til tykkelseshøvling ved hjælp af afretterborde, der kan klappes op.



Fremføring kan slås fra til afretning.

BERNARDO[®]
www.bernardo.at

Afretter- og tykkelseshøvle

ADM 300 ADM 300 V

- Opklappelige afretterborde til hurtig omstilling til tykkelseshøvling
- Integreret nedfældbar spåndkastskærm - tilslutningsdiameter 100 mm
- Begge afretterborde med finindstilling og støjisolerende bordlæber
- Vedligeholdelsesfri 4-klinget kutter med høvlklinger i HSS-18%-kvalitet
- Spiralfortandet indtræksvalse til sikker og jævn emnefremføring
- Planpræcis tykkelseshøvling ved hjælp af tykkelsesbord med søjleføring og afstøtning i midten
- Afretteranslag ført i siden, herved kan maskinen stilles direkte ind mod væggen
- ADM 300 V kommer med trinløs regulering af fremføringshastigheden (1-10 m/min)
- Som standard med indstillingslære til høvlklinger til optimal indstilling af klingerne monteret i maskinen
- Trækstærk drivmotor med højydelsesreserver



Den valgfrie langhulsboreanordning er ideel til langhuller, dybelboring og borer af skrå huller (tilvalg)...



Ved hjælp af den præcisionslejrede 4-klinget kutter og den riflede indtræksvalse opnås de bedste høvleresultater.



Bordlæberne kombineret med spånstyrepladen med hulmønster sørger for en lav støjbelastning.

**Trinløs
hastighedsregulering**

ADM 300 V

BERNARDO®
www.bernardo.at
HOBBY

Inkluderet tilbehør:

- Høvlklinger i HSS-kvalitet
- Indstillingslære til høvlklinger
- Integreret chassis
- Trinløs fremføring (ADM 300 V)
- Digitalvisning til tykkelsesbord (ADM 300 V)
- Skubbeplind



Teknisk data	ADM 300	ADM 300 V
Afretterhøvl		
Afretterbredde	305 mm	305 mm
Bordlængde	1510 mm	1510 mm
Bordhøjde	915 mm	915 mm
Omdrejningstal	5500 o/min	5500 o/min
Høvlklinger	4 stk.	4 stk.
Høvlakseldiameter	78 mm	78 mm
Afretteranslag	1105 x 155 mm	1105 x 155 mm
Afretteranslag svingbar	90° til 45°	90° til 45°
Maks. spåntagning	3 mm	3 mm
Tykkelseshøvl		
Bordlængde	585 mm	585 mm
Høvlbredde	300 mm	300 mm
Tykkelsesgennemløb, min./max.	3 - 220 mm	3 - 220 mm
Maks. spåntagning	3 mm	3 mm
Fremføringshastighed	6,6 m/min	1 - 10 m/min, trinløs
Udsugningstilslutning		
Udsugningstilslutning Ø	100 mm	100 mm
Motor-output ydelse S ₁ 100%	3,0 kW (4,0 hk)	3,0 kW (4,0 hk)
Motor-effekt forbrug S ₆ 40%	4,2 kW (5,7 hk)	4,2 kW (5,7 hk)
Spænding	400 V	400 V
Maskindimension (L x B x H)	1700 x 790 x 1080 mm	1700 x 790 x 1080 mm
Vægt ca.	280 kg	280 kg
Vare nr.	08-1085	08-1087A

Tilkøb af tilbehør:

Høvlklinge 305 x 25 x 3 mm, pris pr stk	15-1004
Langhulsboreenhed	08-1088
Langhulsbor sæt 6 dele, mod uret, 13 mm skaft	16-2003
Spånsuger DC 300 / 400v	12-2045
Spånsugerslange PU ø100mm, 6mtr	12-1077
Automatisk start/stop ALV 10 / 1 M	12-1150
Glidepasta 1 kg	54-1000

Maskinen med det optimale pris-ydelsesforhold til den professionelle hobbyhåndværker. Krav som stabilitet, høje ydelsesreserver og sikkerhed er en selvfølge ved disse maskiner. Derudover er ADM 300 V udstyret med trinløs fremføring, hvilket giver ideel justering i forhold til det bearbejdede emne.

ADM 300 ADM 300 V

Høvlemaskiner



Meget pladsbesparende konstruktion på grund af afretteranslaget, der føres i siden



På grund af den lange støtteflade giver fretterbeslaget af aluminium mulighed for en præcis styring af store og tunge emner



Udstyret med hjul



Trinløs indstillelig fremføringshastighed, der egner sig optimalt til forskellige træsorter (ADM 300 V).

Udstyret med digital højdejustering



Ergonomiske betjeningslementer til indstilling af den ønskede spåntagning.

Afretter- og tykkelseshøvle

AD 310

- Afretterbordene klapper op til bagsiden af maskinen, som skaber en pladsbesparende opstilling
- Optimale arbejdsresultater på grund af den præcisionslejrede 4-klinget kutteres meget rolige gang
- Integreret nedfældbar spåndkastskærm - tilslutningsdiameter 100 mm
- Dobbelt opklapning af afretterborde sikrer maksimal betjeningskomfort
- Tykkelsesbordfremføringen kan slås fra ved afretningshøvling
- Hårdeloxeret aluminium-afretteranslag, kan drejes fra 90° til 45°
- Tykkelsesbord på søjleføring i midten og understøtning til planpræcis høvling
- Giver de bedste høvleresultater på grund af de vridningsfrie afretterborde af gråt støbegods
- Talrige beskyttelsesanordninger: start/stop-afbryder med underspændingsudløser, kutter-beskyttelse iht. CE, endeaafbryder mod utilsigtet tilkobling,...



Stabilt tykkelsesbord med pinolføring og afstøtning til præcis høvling af brædder, lister, planker, ...



Høvlværket består af en dynamisk afbalanceret 4-klinget kutter, en indtræks- og udtræksvalse, samt massive kontrasikringer.



Reduceret støjbelastning på grund af bordlæber i begge sider.

4-klinget kutterblok som standard

Inkluderet tilbehør:

- Høvlklinger i HSS-kvalitet
- Indstillingslære til høvlklinger
- Skubbepind



Teknisk data

AD 310

Afretterhøvl

Afretterbredde	310 mm
Bordlængde	1610 mm
Bordhøjde	910 mm
Omdrejningstal	4300 o/min
Høvlklinger	4 stk.
Høvlakseldiameter	95 mm
Afretteranslag	1110 x 150 mm
Afretteranslag svingbar	90° til 45°
Maks. spåntagning	3 mm

Tykkelseshøvl

Bordlængde	750 mm
Høvlbredde	310 mm
Tykkelse, min./max.	5 - 225 mm
Maks. spåntagning	5 mm
Fremføringshastighed	6 m/min

Udsugningstilslutning Ø	100 mm
Motor-output ydelse S _i 100%	3,0 kW (4,0 hk)
Motor-effekt forbrug S _e 40%	4,2 kW (5,7 hk)
Spænding	400 V
Maskindimension (L x B x H)	1610 x 900 x 1150 mm
Vægt ca.	295 kg
Vare nr.	08-1064

Tilkøb af tilbehør:

Høvlklinge 310 x 30 x 3 mm, pris pr stk	15-1005
Spiralkutter med 52 stk. HM-vendeplatter	15-10812
TCT-platter for spiral kutter (10 stk)	15-1078
Langhulsboreenhed	08-1068
Langhulsbor sæt 6 dele, mod uret, 13 mm skaft	16-2003
Spånsuger DC 300 / 400v	12-2045
Spånsugerslange PU ø100mm, 6mtr	12-1077
Automatisk start/stop ALV 10 / 1 M	12-1150
Glidepasta 1 kg	54-1000

Vare nr.

15-1005
15-10812
15-1078
08-1068
16-2003
12-2045
12-1077
12-1150
54-1000

Maskinen med det optimale pris-ydelsesforhold til den professionelle hobbyhåndværker. Krav som stabilitet, høje ydelsesreserver og sikkerhed er en selvfølge ved denne model. Den korte klargørings- og afretter- til tykkelseshøvling, ved hjælp af afretterbordenes dobbelte opklapningssystem er en yderligere fordel ved denne maskine.

AD 310

Høvlemaskiner



Hurtig og enkel indstilling af spåntagning op til maks. 3 mm.

Langhulsbor som tilkøb er muligt

På grund af den lange støtteflade giver afretterbeslaget af aluminium mulighed for præcisionsbearbejdning af store og kraftige emner.



Simultant tiltning af afretterborde

God pris

BERNARDO
www.bernardo.it
SEMIPROFESSIONAL



Dobbelt opklapning af afretterborde til maksimal betjeningskomfort.



Langhulsboreanordning er ideel til langhuller, dybel- og borer af skrå huller,....

BERNARDO
www.bernardo.it

Afretter- og tykkelseshøvle med spiralkutter

AD 310 S

- Støjreduktion (ca. 50%) ved hjælp af den standardmæssige spiral-kutter og op til 20-dobbelt standtid (fremkommer ved at HM-vendeplatter kan anvendes fire gange)
- Fordel ved HM-vendeplatterne: Ved beskadigelse kan enkelte platter udskiftes eller drejes
- Afretterbordene klapper op til bagsiden af maskinen, som skaber en pladsbesparende opstilling
- Integreret nedfældbar spåudkastskærm - tilslutningsdiameter 100 mm
- Hårdmetalskærene sørger for splintfrie høvlresultater og optimale overflader ved enhver træsort
- Dobbelt opklapning af afretterborde sikrer maksimal betjeningskomfort
- Hårdeloxeret aluminium-afretteranslag, kan drejes fra 90° til 45°
- Tykkelsesbord med søjleføring i midten og understøtning til planpræcis høvling
- Giver de bedste høvlresultater på grund af de vridningsfrie afretterborde af gråt støbegods
- Talrige beskyttelsesanordninger: start/stop-afbryder med underspændingsudløser, kutter-beskyttelse iht. CE, endeaafbryder mod utilsigtet tilkobling,...



Høvlværket består af en dynamisk afbalanceret spiralkutter, en indtræks- og udtræksvalse, samt massive kontrasikringer.



Stabilt tykkelsesbord med pinolføring og afstøtning til præcis høvling af brædder, lister, planker, ...

BERNARDO
www.bernardo.at
SEMIPROFESSIONAL

Spiral kutter
som standard



Inkluderet tilbehør:

- Spiralkutter med 56 stk. HM-vendeplatter
- Udskiftelige-HM-vendeplatter (5 stk.)
- Skubbepind

Teknisk data	AD 310 S
Afretterhøvl	
Afretterbredde	310 mm
Bordlængde	1610 mm
Bordhøjde	910 mm
Omdrejningstal	4300 o/min
HM-vendeplatter	52 stk.
Høvlaksel diameter	95 mm
Afretteranslag	1110 x 150 mm
Afretteranslag svingbar	90° til 45°
Maks. spåntagning	3 mm
Tykkelseshøvl	
Bordlængde	750 mm
Høvlbredde	310 mm
Tykkelse, min./max.	5 - 225 mm
Maks. spåntagning	5 mm
Fremføringshastighed	6 m/min
Udsugningstilslutning Ø	100 mm
Motor-output ydelse S _i 100%	3,0 kW (4,0 hk)
Motor-effekt forbrug S _e 40%	4,2 kW (5,7 hk)
Spænding	400 V
Maskindimension (L x B x H)	1610 x 900 x 1150 mm
Vægt ca.	295 kg
Vare nr.	08-1066

Tilkøb af tilbehør:

TCT-platter for spiral kutter (10 stk)	Vare nr. 15-1078
Ekstra skruer til spiralkutter (10 stk)	15-1079
Momentnøgle 6 Nm	15-1080
Langhulsboreenhed	08-1068
Langhulsbor sæt 6 dele, mod uret, 13 mm skaft	16-2003
Spånsuger DC 300 / 400v	12-2045
Spånsugerslange PU ø100mm, 6mtr	12-1077
Automatisk start/stop ALV 10 / 1 M	12-1150
Glidepasta 1 kg	54-1000

Maskinen med det optimale pris-ydelsesforhold til den professionelle hobbyhåndværker. Krav som stabilitet, høje ydelsesreserver og sikkerhed er en selvfølge ved denne model. Den korte klargørings- til tykkelsehøvling, ved hjælp af afretterbordenes dobbelte opklapningssystem samt spiralkutteren reducerer støjbelastningen og giver yderligere høvefordele ved denne maskine.

AD 310 S



Hurtig og enkel indstilling af spåntagning op til maks. 3 mm.

Langhulsbor som tilkøb er muligt

På grund af den lange støtteflade giver afretterbeslaget af aluminium mulighed for præcisionsbearbejdning af store og kraftige emner.



Simultant tiltning af afretterborde

God pris



Dobbelt opklapning af afretterborde til maksimal betjeningskomfort.



Langhulsboreanordning er ideel til langhuller, dybel- og boringer af skrå huller,...

Afretter- og tykkelseshøvle

FS 410 P

- Afretterbordene klapper op til bagsiden af maskinen, som skaber en pladsbesparende opstilling
- Integreret nedfældbar spåndkastskærm - tilslutningsdiameter 100 mm
- Digitalvisning på håndhjulet med 1/10 mm deling til præcis tykkelsesbordjustering
- Hårdlokeret aluminium-afretteranslag, kan drejes fra 90° til 45°
- Stærk drivmotor til optimale høvl resultater
- Hurtig og enkel indstilling af den ønskede spåntagning
- Simultan opklapning af afretterborde til lynhurtig omstilling fra afretning til tykkelseshøvling
- Ergonomiske koblings- og betjeningselementer
- Talrige beskyttelsesanordninger: start/stop-afbryder med underspændingsudløser, kutter-beskyttelse iht. CE, endebryder mod utilsigtet tilkobling
- Præcisionslejret 3-klinget kutter med HSS-høvlklinger



Stabil tykkelsesbord med pinolføring og afstøtning til præcis høvling af brædder, lister, planker, ...



Tykkelsesbordhøjden indstilles ved hjælp af en digital visning til 1/10 mm præcist.

Udstyret med digital højdejustering



Dobbelt opklapning af afretterborde til maksimal betjeningskomfort.

Inkluderet tilbehør:

- Høvlklinger i HSS-kvalitet
- Indstillingslære til høvlklinger
- Digitalvisning til tykkelsesbord
- Bordforlængelse med ruller
- Skubbebind

NYHED



Teknisk data

FS 410 P

Afretterhøvl

Afretterbredde	410 mm
Bordlængde	1685 mm
Bordhøjde	850 mm
Omdrejningstal	4300 o/min
Høvlklinger	3 stk.
Høvlakseldiameter	70 mm
Afretteranslag	1115 x 150 mm
Afretteranslag svingbar	90° til 45°
Maks. spåntagning	3,5 mm

Tykkelseshøvl

Bordlængde	995* mm
Høvlbredde	410 mm
Tykkelse, min./max.	5 - 240 mm
Maks. spåntagning	4,5 mm
Fremføringshastighed	5,4 m/min

Udsugningstilslutning Ø	100 mm
Motor-output ydelse S _i 100%	3,0 kW (4,0 hk)
Motor-effekt forbrug S _e 40%	4,2 kW (5,7 hk)
Spænding	400 V
Maskindimension (L x B x H)	1685x 990 x 1010 mm
Vægt ca.	261 kg
Vare nr.	08-1057

* med bordforlængelse

Tilkøb af tilbehør:

Høvlklinge 410 x 30 x 3 mm, pris pr stk
 Indstillingsmagneter til høvlklinger HML
 Spiralkutter med 72 stk. HM-vendeplatter
 TCT-platter for spiral kutter (10 stk)
 Langhulsborenhed
 Langhulsbor sæt 6 dele, mod uret, 13 mm skaft
 Spånsuger DC 300 / 400v
 Spånsuger DC 450 CF / 400v
 Spånsugerslange PU ø100mm, 6mtr
 Automatisk start/stop ALV 10 / 1 M
 Universal mobil base MB 230
 Glidepasta 1 kg

Vare nr.
 15-1016
 08-1500
 15-10811
 15-1078
 08-10680
 16-2003
 12-2045
 12-2095
 12-1077
 12-1150
 56-10700
 54-1000

Den kombinerede afretter- og tykkelseshøvl FS 410 P med det optimalen pris-ydelsesforhold er særdeles velegnet til den professionelle bruger. Krav som stabilitet, korte omstillingstider og høje ydelsesreserver er en selvfølge ved denne maskine. På grund af den dobbelte opklapning af afretterbordene reduceres omstillingstiden fra afretning til tykkelseshøvling.

FS 410 P



Hurtig og enkel indstilling af spåntagning op til maks. 3,5 mm.

På grund af den lange støtteflade giver afretterbeslaget af aluminium mulighed for præcisionsbearbejdning af store og kraftige emner.



Simultant tiltning af afretterborde



Den stabile høvleenhed med præcisionslejret 3-klinget kutter sikrer bedste høvleresultater.



Langhulsbor som tilkøb er muligt

Det lange afretter- eller tykkelseshøvlbord af kraftigt ribbet gråt støbegods giver mulighed for en præcis bearbejdning af lange emner.



Afretteranslaget indstilles ved hjælp af en præcis prismeføring til den ønskede position.

BERNARDO
www.bernardo.at
SEMIPROFESSIONAL

Afretter-og tykkelseshøvle med spiralkutter

FS 410 PS

- Støjreduktion (ca. 50%) ved hjælp af den standardmæssige spiral-kutter og op til 20-dobbelt standtid (fremkommer ved at HM-vendeplatter kan anvendes fire gange)
- Fordel ved HM-vendeplatterne: Ved beskadigelse kan enkelte platter udskiftes eller drejes
- Afretterbordene klapper op til bagsiden af maskinen, som skaber en pladsbesparende opstilling
- Hårdmetalskærene sørger for splintfrie høvlresultater og optimale overflader ved enhver træsort
- Integreret nedfældbar spånudkastskærm - tilslutningsdiameter 100 mm
- Digitalvisning på håndhjulet med 1/10 mm deling til præcis tykkelsesbordjustering
- Hårdeloxeret aluminium-afretteranslag, kan drejes fra 90° til 45°
- Stærk drivmotor til optimale høvl resultater
- Hurtig og enkel indstilling af den ønskede spåntagning
- Simultan opklapning af afretterborde til lynhurtig omstilling fra afretning til tykkelseshøvling
- Talrige beskyttelsesanordninger: start/stop-afbryder med underspændingsudløser, kutter-beskyttelse iht. CE, endeaafbryder mod utilsigtet tilkobling



Tykkelsesbordhøjden indstilles ved hjælp af en digital visning til 1/10 mm præcist.

BERNARDO®
www.bernardo.at
SEMIPROFESSIONAL

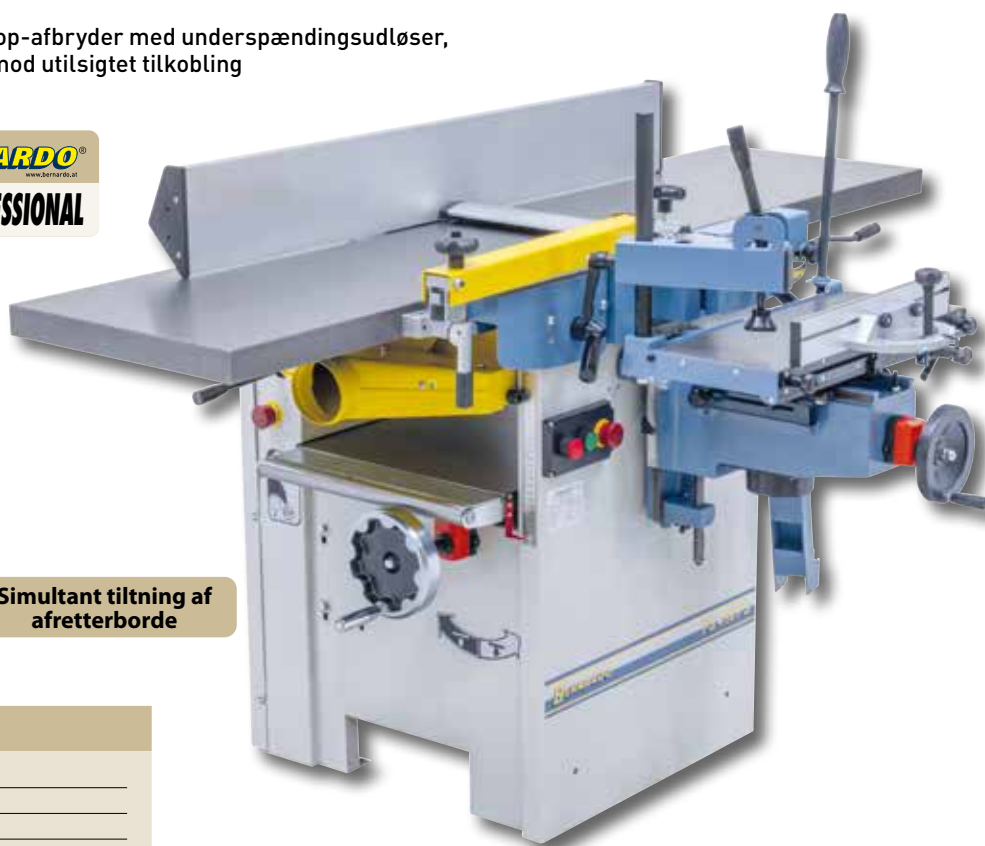

Udstyret med digital højdejustering

Simultant tiltning af afretterborde

Teknisk data

FS 410 PS

Afretterhøvl

Afretterbredde	410 mm
Bordlængde	1685 mm
Bordhøjde	850 mm
Omdrejningstal	4300 o/min
HM-vendeplatter	72 stk.
Høvlaksel diameter	70 mm
Afretteranslag	1115 x 150 mm
Afretteranslag svingbar	90° til 45°
Maks. spåntagning	3,5 mm

Tykkelseshøvl

Bordlængde	995* mm
Høvlbredde	410 mm
Tykkelse, min./max.	5 - 240 mm
Maks. spåntagning	4,5 mm
Fremføringshastighed	5,4 m/min

Udsugningstilslutning Ø	100 mm
Motor-output ydelse S _i 100%	3,0 kW (4,0 hk)
Motor-effekt forbrug S _e 40%	4,2 kW (5,7 hk)
Spænding	400 V
Maskindimension (L x B x H)	1685x 990 x 1010 mm
Vægt ca.	261 kg
Vare nr.	08-1058

* mit Tischverlängerung

Inkluderet tilbehør:

- Spiralkutter med 72 stk. HM-vendeplatter
- Udskiftelige-HM-vendeplatter (5 stk.)
- Digitalvisning til tykkelsesbord
- Bordforlængelse med ruller
- Skubbebind

Tilkøb af tilbehør:

TCT-platter for spiral kutter (10 stk)	Vare nr. 15-1078
Ekstra skruer til spiralkutter (10 stk)	15-1077
Momentnøgle 6 Nm	15-1080
Langhulsboreenhed	08-10680
Langhulsbor sæt 6 dele, mod uret, 13 mm skaft	16-2003
Spånsuger DC 300 / 400v	12-2045
Spånsuger DC 450 CF / 400v	12-2095
Spånsugerslange PU ø100mm, 6mtr	12-1077
Automatisk start/stop ALV 10 / 1 M	12-1150
Universal mobil base MB 230	56-10700
Glidepasta 1 kg	54-1000

Den kompakte afretter- og tykkelseshøvl FS 410 PS - med et tykkelsesgennemløb på 240 mm - er ideel til præcis høvling af brædder, lister og bjælker. Ved hjælp af langhulsboreanordningen, der fås som ekstra udstyr, kan der udføres ekstra stemme- og borearbejde. Spiralkutter til reduceret støjbelastning og optimale høvleresultater er en yderligere fordel ved denne maskine.

FS 410 PS



Hurtig og enkel indstilling af spåntagning op til maks. 3,5 mm.

På grund af den lange støtteflade iver afretterbeslaget af aluminium mulighed for præcisionsbearbejdning af store og kraftige emner.



NYHED



Den stabile høvleenhed med præcisionslejret spiralkutter sikrer de bedste høvle resultater.

Langhulsbor som tilkøb er muligt



Afretteranslaget indstilles ved hjælp af en præcis prismeføring til den ønskede position.

Det lange afretter- eller tykkelseshøvlbord af kraftigt ribbet gråt støbegods giver mulighed for en præcis bearbejdning af lange emner.

Afretter- og tykkelseshøvle

PT 410

- Stabilt afretteranslag med prismeføring, kan drejes fra 90° til 45°
- Vedligeholdelsesfri 4-klinget kutter med høvlklinger i HSS-kvalitet
- Opklappelige afretterborde til hurtig omstilling til tykkelseshøvling
- Begge afretterborde med finindstilling og støjisolerende bordlæber
- Integreret nedfældbar spåndkastskærm - tilslutningsdiameter 100 mm
- Fremføring kan slås fra ved afretning
- Afbryder-stik-kombination med motorbremse
- Giver de bedste høvleresultater på grund af de vriddningsfrie afretterborde af gråt støbegods
- Kutterbeskyttelse iht. CE-standard giver den højeste sikkerhed ved arbejdet
- Tykkelsesbord med søjleføring i midten og understøtning til planpræcis høvling



Afretterborde af gråt støbegods med slebet overflade sikrer, at emnet har en optimal glideevne.



Ved hjælp af den præcisionslejrede 4-klinget kutter og indtræksvalse med lige forranding opnås de bedste høvleresultater.

4-klinget kutterblok som standard

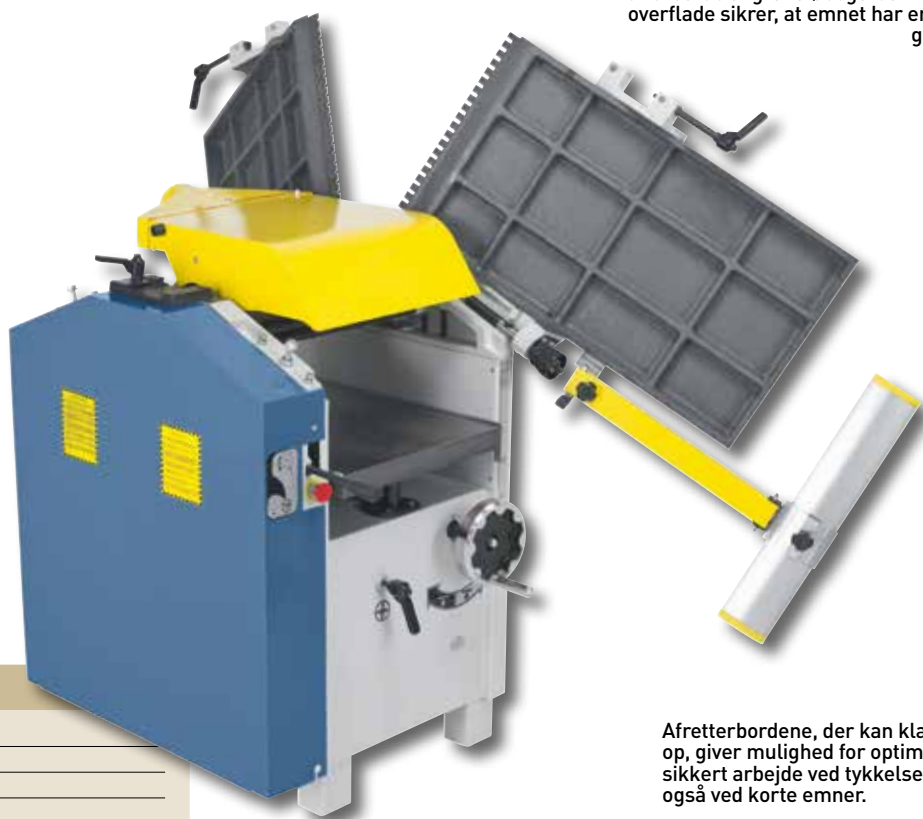

Afretterbordene, der kan klappes op, giver mulighed for optimalt og sikkert arbejde ved tykkelseshøvling, også ved korte emner.

Teknisk data

PT 410

Afretterhøvl

Afretterbredde	410 mm
Bordlængde	1600 mm
Bordhøjde	920 mm
Omdrejningstal	4000 o/min
Høvlklinger	4 stk.
Høvlakseldiameter	95 mm
Afretteranslag	1120 x 130 mm
Afretteranslag svingbar	90° til 45°
Maks. spåntagning	5 mm

Tykkelseshøvl

Bordlængde	750 mm
Høvlbredde	410 mm
Tykkelsesgennemløb, min./max.	4 - 220 mm
Maks. spåntagning	2,5 mm
Fremføringshastighed	8 m/min

Udsugningstilslutning Ø	100 mm
Motor-output ydelse S _i 100%	3,0 kW (4,0 hk)
Motor-effekt forbrug S _e 40%	4,2 kW (5,7 hk)
Spænding	400 V
Maskindimension (L x B x H)	1610 x 1050 1100 mm
Vægt ca.	340 kg
Vare nr.	08-1061

Inkluderet tilbehør:

- Høvlklinger i HSS-kvalitet
- Indstillingslære til høvlklinger
- Afbryder-stik-kombination
- Skubbepind

Tilkøb af tilbehør:

Tilkøb af tilbehør:	Vare nr.
Høvlklinge 410 x 30 x 3 mm, pris pr stk	15-1016
Indstillingsmagneter til høvlklinger HML	08-1500
Spiralkutter med 72 stk. HM-vendeplatter	15-10811
TCT-platter for spiral kutter (10 stk)	15-1078
Langhulsboreenhed	08-1550
Langhulsbor sæt 6 dele, mod uret, 13 mm skaft	16-2003
Spånsuger DC 300 / 400v	12-2045
Spånsuger DC 400 / 400v	12-2060
Spånsugerslange PU ø100mm, 6mtr	12-1077
Automatisk start/stop ALV 10 / 1 M	12-1150
Automatisk start/stop ALV 2 / M 230 - 230v	12-1152
Glidepasta 1 kg	54-1000

Den kompakte afretter- og tykkelseshøvl PT 410 - med et tykkelsesgennemløb på 220 mm er ideel til præcis høvling af brædder, lister og bjælker. Ved hjælp af langhulsboreanordningen, der fås som ekstra udstyr, kan der udføres ekstra stemme- og borearbejde.

PT 410

Høvlemaskiner



Afretteranslaget indstilles ved hjælp af en præcis prismeføring til den ønskede position.

Begge afretterborde er udstyret med støjsolerende bordlæber.



BERNARDO[®]
www.bernardo.at
HOBBY

God pris!



PT 410 med langhulsboreanordning som ekstra tilbehør.



Langhulsboreanordning er ideel til langhuller, dybel- og boringer af skrå huller,...

BERNARDO[®]
www.bernardo.at

Afretter- og tykkelseshøvle med spiralkutter

PT 410 S

- Støjreduktion (ca. 50%) ved hjælp af den standardmæssige spiral-kutter og op til 20-dobbelt standtid (fremkommer ved at HM-vendeplatter kan anvendes fire gange)
- Fordel ved HM-vendeplatterne: Ved beskadigelse kan enkelte platter udskiftes eller drejes
- Stabilt afretteranslag med prismeføring, kan drejes fra 90° til 45°
- Hårdmetalskærene sørger for splintfrie høvlresultater og optimale overflader ved enhver træsort
- Opklappelige afretterborde til hurtig omstilling til tykkelseshøvling
- Begge afretterborde med finindstilling og støjsolerende bordlæber
- Integreret nedfældbar spånudkastskærm - tilslutningsdiameter 100 mm
- Giver de bedste høvlresultater på grund af de vridningsfrie afretterborde af gråt støbegods
- Kutterbeskyttelse iht. CE-standard giver den højeste sikkerhed ved arbejdet
- Tykkelsesbord med søjleføring i midten og understøtning til planpræcis høvling



Ved hjælp af den præcisionslejrede spiralkutter og den riflede indtrædsvalse opnås de bedste høvlresultater.

Inkluderet tilbehør:

- Spiralkutter med 72 stk. HM-vendeplatter
- Udskiftelige-HM-vendeplatter (5 stk.)
- Afbryder-stik-kombination
- Skubbeind



Afretterbordene, der kan klappes op, giver mulighed for optimalt og sikkert arbejde ved tykkelseshøvling, også ved korte emner.

Teknisk data

PT 410 S

Afretterhøvl

Afretterbredde	410 mm
Bordlængde	1600 mm
Bordhøjde	920 mm
Omdrejningstal	4000 o/min
HM-vendeplatter	72 stk.
Høvlakseldiameter	95 mm
Afretteranslag	1120 x 130 mm
Afretteranslag svingbar	90° til 45°
Maks. spåntagning	5 mm

Tykkelseshøvl

Bordlængde	750 mm
Høvlbredde	410 mm
Tykkelse, min./max.	4 - 220 mm
Maks. spåntagning	2,5 mm
Fremføringshastighed	8 m/min

Udsugningstilslutning Ø	100 mm
Motor-output ydelse S _i 100%	3,0 kW (4,0 hk)
Motor-effekt forbrug S _e 40%	4,2 kW (5,7 hk)
Spænding	400 V
Maskindimension (L x B x H)	1610 x 1050 1100 mm
Vægt ca.	340 kg
Vare nr.	08-1063

Spiral kutter som standard

Tilkøb af tilbehør:

TCT-platter for spiral kutter (10 stk)	Vare nr. 15-1078
Ekstra skruer til spiralkutter (10 stk)	15-1079
Momentnøgle 6 Nm	15-1080
Langhulsboreenhed	08-1550
Langhulsbor sæt 6 dele, mod uret, 13 mm skaft	16-2003
Spånsuger DC 300 / 400v	12-2045
Spånsuger DC 400 / 400v	12-2060
Spånsugerslange PU ø100mm, 6mtr	12-1077
Automatisk start/stop ALV 10 / 1 M	12-1150
Automatisk start/stop ALV 2 / M 230 - 230v	12-1152
Glidepasta 1 kg	54-1000

Den kompakte afretter- og tykkelseshøvl PT 410 S - med et tykkelsesgennemløb på 220 mm - er ideel til præcis høvling af brædder, lister og bjælker. Ved hjælp af langhulsboreanordningen, der fås som ekstra udstyr, kan der udføres ekstra stemme- og borearbejde. Spiralkutter til reduceret støjbelastning og optimale høvleresultater er en yderligere fordel ved denne maskine.

PT 410 S



Afretteranslaget indstilles ved hjælp af en præcis prismeformering til den ønskede position.

Afretterborde af gråt støbegods med slebet overflade sikrer, at emnet har en optimal glideevne.



BERNARDO
www.bernardo.at
HOBBY

God pris!



PT 410 S med valgfri boreanordning til lange huller.



Langhulsboreanordning er ideel til langhuller, dybel- og boringer af skrå huller,...

Afretter- og tykkelseshøvle

AD 410

- Afretterbordene klapper op til bagsiden af maskinen, som skaber en pladsbesparende opstilling
- Optimale arbejdsresultater på grund af den præcisionslejrede 4-klinget kutteres meget rolige gang
- Integreret nedfældbar spåndkastskærm - tilslutningsdiameter 100 mm
- Dobbelt opklapning af afretterborde sikrer maksimal betjeningskomfort
- Tykkelsesbordfremføringen kan slås fra ved afretningshøvling
- Hårdeloxeret aluminium-afretteranslag, kan drejes fra 90° til 45°
- Tykkelsesbord på søjleføring i midten og understøtning til planpræcis høvling
- Giver de bedste høvleresultater på grund af de vridningsfrie afretterborde af gråt støbegods
- Talrige beskyttelsesanordninger: start/stop-afbryder med underspændingsudløser, kutter-beskyttelse iht. CE, endeaafbryder mod utilsigtet tilkobling,...



Stabil tykkelsesbord med pinolføring og afstøtning til præcis høvling af brædder, lister, planker, ...



Høvlværket består af en dynamisk afbalanceret 4-klinget kutter, en indtræks- og udtræksvalse, samt massive kontrasikringer.

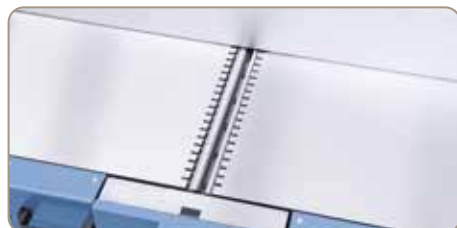

Reduceret støjbelastning på grund af bordlæber i begge sider.

4-klinget kutterblok som standard

Inkluderet tilbehør:

- Høvlklinger i HSS-kvalitet
- Indstillingslære til høvlklinger
- Skubbepind

Teknisk data	AD 410
Afretterhøvl	
Afretterbredde	410 mm
Bordlængde	1685 mm
Bordhøjde	920 mm
Omdrejningstal	4300 o/min
Høvlklinger	4 stk.
Høvlaksel diameter	95 mm
Afretteranslag	1110 x 150 mm
Afretteranslag svingbar	90° til 45°
Maks. spåntagning	3 mm
Tykkelseshøvl	
Bordlængde	750 mm
Høvlbredde	410 mm
Tykkelse, min./max.	4 - 220 mm
Maks. spåntagning	5 mm
Fremføringshastighed	6 m/min
Udsugningstilslutning Ø	100 mm
Motor-output ydelse S ₁ 100%	3,0 kW (4,0 hk)
Motor-effekt forbrug S _e 40%	4,2 kW (5,7 hk)
Spænding	400 V
Maskindimension (L x B x H)	1685 x 1045 x 1100 mm
Vægt ca.	340 kg
Vare nr.	08-1067



Dobbelt opklapning af afretterborde til maksimal betjeningskomfort.

Tilkøb af tilbehør:

Høvlklinge 410 x 30 x 3 mm, pris pr stk	Vare nr. 15-1016
Spiralkutter med 72 stk. HM-vendeplatter	15-10811
TCT-platter for spiral kutter (10 stk)	15-1078
Langhulsboreenhed	08-1068
Langhulsbor sæt 6 dele, mod uret, 13 mm skaft	16-2003
Spånsuger DC 300 / 400v	12-2045
Spånsugerslange PU ø100mm, 6mtr	12-1077
Automatisk start/stop ALV 10 / 1 M	12-1150
Glidepasta 1 kg	54-1000

Den kombinerede afretter- og tykkelsehøvl AD 410 med det optimalen pris-ydelsesforhold er særdeles velegnet til den professionelle bruger. Krav som stabilitet, korte omstillingstider og høje ydelsesreserver er en selvfølge ved denne maskine. På grund af den dobbelte oplapning af afretterbordene reduceres omstillingstiden fra afretning til tykkelsehøvling.

AD 410

Høvlemaskiner



Langhulsbor som tilkøb er muligt



På grund af den lange støtteflade giver afretterbeslaget af aluminium mulighed for præcisionsbearbejdning af store og kraftige emner.

Hurtig og enkel indstilling af spåntagning op til maks. 3 mm.



Simultant tiltning af afretterborde

God pris

BERNARDO
www.bernardo.at
SEMIPROFESSIONAL



Integreret nedfældbar spåndkastsærm - tilslutningsdiameter 100 mm.



Fremføring kan slås fra til afretning.



Langhulsboreanordning er ideel til langhuller, dybel- og borerer af skrå huller,...

BERNARDO
www.bernardo.at

Afretter- og tykkelseshøvle med spiralkutter

AD 410 S

- Støjreduktion (ca. 50%) ved hjælp af den standardmæssige spiral-kutter og op til 20-dobbelt standtid (fremkommer ved at HM-vendeplatter kan anvendes fire gange)
- Fordel ved HM-vendeplatterne: Ved beskadigelse kan enkelte platter udskiftes eller drejes
- Afretterbordene klapper op til bagsiden af maskinen, som skaber en pladsbesparende opstilling
- Hårdmetalskærene sørger for splintfrie høvlresultater og optimale overflader ved enhver træsort
- Dobbelt opklapning af afretterborde sikrer maksimal betjeningskomfort
- Tykkelsesbordfremføringen kan slås fra ved afretningshøvling
- Hårdeloxeret aluminium-afretteranslag, kan drejes fra 90° til 45°
- Tykkelsesbord på søjleføring i midten og understøtning til planpræcis høvling
- Giver de bedste høvlresultater på grund af de vridningsfrie afretterborde af gråt støbegods
- Talrige beskyttelsesanordninger: start/stop-afbryder med underspændingsudløser, kutter-beskyttelse iht. CE, endeaafbryder mod utilsigtet tilkobling,...



Høvlværket består af en dynamisk afbalanceret spiralkutter, en indtræks- og udtræksvalse, samt massive kontrasikringer.



Stabil tykkelsesbord med pinolføring og afstøtning til præcis høvling af brædder, lister, planker, ...

Inkluderet tilbehør:

- Spiralkutter med 72 stk. HM-vendeplatter
- Udskiftelige-HM-vendeplatter (5 stk.)
- Skubbeind

Teknisk data	AD 410 S
Afretterhøvl	
Afretterbredde	410 mm
Bordlængde	1685 mm
Bordhøjde	920 mm
Omdrejningstal	4300 o/min
HM-vendeplatter	72 stk.
Høvlaksel diameter	95 mm
Afretteranslag	1110 x 150 mm
Afretteranslag svingbar	90° til 45°
Maks. spåntagning	3 mm
Tykkelseshøvl	
Bordlængde	750 mm
Høvlbredde	410 mm
Tykkelse, min./max.	4 - 220 mm
Maks. spåntagning	5 mm
Fremføringshastighed	6 m/min
Udsugningstilslutning Ø	100 mm
Motor-output ydelse S _i 100%	3,0 kW (4,0 hk)
Motor-effekt forbrug S _e 40%	4,2 kW (5,7 hk)
Spænding	400 V
Maskindimension (L x B x H)	1685 x 1045 x 1100 mm
Vægt ca.	340 kg
Vare nr.	08-1069

Spiral kutter som standard



Dobbelt opklapning af afretterborde til maksimal betjeningskomfort.

Tilkøb af tilbehør:

TCT-platter for spiral kutter (10 stk)	Vare nr. 15-1078
Ekstra skruer til spiralkutter (10 stk)	15-1079
Momentnøgle 6 Nm	15-1080
Langhulsboreenhed	08-1068
Langhulsbor sæt 6 dele, mod urret, 13 mm skaft	16-2003
Spånsuger DC 300 / 400v	12-2045
Spånsugerslange PU ø100mm, 6mtr	12-1077
Automatisk start/stop ALV 10 / 1 M	12-1150
Glidepasta 1 kg	54-1000

Den kombinerede afretter- og tykkelsehøvl AD 410 S med det optimale pris-ydelsesforhold egner sig optimalt til den professionelle bruger. Krav som stabilitet, korte omstillingstider og høje ydelsesreserver er en selvfølge ved denne maskine. På grund af den dobbelte opklapning af afretterbordene reduceres omstillingstiden fra afretning til tykkelsehøvling. Spiralkutter til reduceret støjbelastning og optimale høvleresultater er en yderligere fordel ved denne maskine.

AD 410 S



Langhulsbor som tilkøb er muligt

Afretteranslaget indstilles ved hjælp af en præcis prismeføring til den ønskede position.



Hurtig og enkel indstilling af spåntagning op til maks. 3 mm.



Simultant tiltning af afretterborde

God
pris

BERNARDO
www.bernardo.at
SEMIPROFESSIONAL



Integreret nedfældbar spåudkastskærm - tilslutningsdiameter 100 mm.



Fremføring kan slås fra til afretning.



Langhulsboreanordning er ideel til langhuller, dybel- og borerer af skrå huller,...

Afretterhøvl

SP 150 PN

Afretterhøvlen SP 150 PN er den ideelle begyndermodel til planpræcis afretning, samling og affasning af brædder, lister, bjælker etc. Den kraftige udførsel i støbegods og den præcise konstruktion opfylder den ambitiøse gør det selv-håndværkers og den professionelle håndværkers høje krav.

- Kutter med høvlklinger i HSS-kvalitet
- Egner sig ideelt til høvling af brædder, lister, bjælker, ...
- Planpræcise afretterborde af gråt støbegods til et præcist arbejdsresultat
- Meget lange afretterborde med slebet overflade giver mulighed for perfekte høvleresultater
- Start/stop-afbryder med underspændingsudløser
- Stabilit afretteranslag af gråt støbegods, kan drejes fra 90° til 45°
- Let indstilling af spåntagning ved hjælp af håndhjul
- Robust konstruktion til vibrationsfrit arbejde



Det massive afretteranslag, der kan justeres op til 45°, er let at justere.



Afretteranslagets robuste svinganordning med indstillelige stopanslag

VOLT

230v eller 400v

Inkluderet tilbehør:

- Høvlklinger i HSS-kvalitet
- Indstillingslære til høvlklinger
- 2x skydegreb

Teknisk data	SP 150 PN
Afretterbredde	150 mm
Bordlængde afretter	1230 mm
Bordhøjde	820 mm
Bordlængde tilførsel	590 mm
Aftagelsesbordlængde	585 mm
Afretteranslag	740 x 100 mm
Høvlklinger	3 stk.
Høvlakseldiameter	60 mm
Omdrejningstal	4500 o/min
Maks. spåntagning	8 mm
Udsugningstilslutning Ø	100 mm
Motor-output ydelse S ₁ 100%	1,1 kW (1,5 hk)
Motor-effekt forbrug S ₆ 40%	1,5 kW (2,0 hk)
Spænding	230 V eller 400 V
Maskindimension (L x B x H)	1230 x 530 x 1180 mm
Vægt ca.	115 kg
Vare nr.	08-10130 (230 V) 08-10131 (400 V)



Som standard med start/stop-afbryder iht. IP 54 med underspændingsudløser.

BERNARDO
www.bernardo.at
SEMIPROFESSIONAL



Tilkøb af tilbehør:

Høvlklinge 153 x 17 x 3, pris pr stk
Spiralkutter med 28 stk. HM-vendeplatter
TCT-platter for spiral kutter (10 stk)
Spånsugerslange PU Ø100mm, 6mtr
Spånsuger DC 230 E / 230v inkl slange (2,5m)
Universal mobil base MB 230

Vare nr.

15-0989
15-10813
15-1078
12-1077
12-2043
56-10700

Afretterhøvl med spiralkutter

SP 150 PS

- Støjreduktion (ca. 50%) ved hjælp af den standardmæssige spiral-kutter og op til 20-dobbelt standtid (fremkommer ved at HM-vendeplatter kan anvendes fire gange)
- Fordel ved HM-vendeplatterne: Ved beskadigelse kan enkelte platter udskiftes eller drejes
- Egner sig ideelt til høvling af brædder, lister, bjælker, ...
- Hårdmetalskærene sørger for splintfrie høvlresultater og optimale overflader ved enhver træsort
- Planpræcise afretterborde af gråt støbegods til et præcist arbejdsresultat
- Meget lange afretterborde med slebet overflade giver mulighed for perfekte høvleresultater
- Start/stop-afbryder med underspændingsudløser
- Stabilt afretteranslag af gråt støbegods, kan drejes fra 90° til 45°
- Let indstilling af spåntagning ved hjælp af håndhjul
- Robust konstruktion til vibrationsfrit arbejde



Den stabile høvleenhed med præcisionslejret spiralkutter sikrer de bedste høvle resultater.



Hurtig og enkel indstilling af spåntagning op til maks. 8 mm.

BERNARDO
www.bernardo.at
SEMIPROFESSIONAL



Spiral kutter som standard

Inkluderet tilbehør:

- Spiralkutter med 28 stk. HM-vendeplatter
- Udskiftelige-HM-vendeplatter (5 stk.)
- 2x skydegreb

Teknisk data	SP 150 PS
Afretterbredde	150 mm
Bordlængde afretter	1230 mm
Bordhøjde	820 mm
Bordlængde tilførsel	590 mm
Aftagelsesbordlængde	585 mm
Afretteranslag	740 x 100 mm
HM-vendeplatter	28 stk.
Høvlakseldiameter	60 mm
Omdrejningstal	4500 o/min
Maks. spåntagning	8 mm
Udsugningstilslutning Ø	100 mm
Motor-outputydelse S ₁ 100%	1,1 kW (1,5 hk)
Motor-effektforbrug S ₆ 40%	1,5 kW (2,0 hk)
Spænding	230 V eller 400 V
Maskindimension (L x B x H)	1230 x 530 x 1180 mm
Vægt ca.	115 kg
Vare nr.	08-10132 (230 V) 08-10133 (400 V)

Tilkøb af tilbehør:

TCT-platter for spiral kutter (10 stk)
Ekstra skruer til spiralkutter (10 stk)
Momentnøgle 6 Nm
Spånsugerslange PU ø100mm, 6mtr
Spånsuger DC 230 E / 230v inkl slange (2,5m)
Universal mobil base MB 230

Vare nr.

15-1078
15-1079
15-1080
12-1077
12-2043
56-10700

Afretterhøvl

SP 200 PN

Afretterhøvlen SP 200 PN er den ideelle begyndermodel til planpræcis afretning, samling og affasning af brædder, lister, bjælker etc. Den kraftige støbegodsudførelse og den præcise konstruktion opfylder den ambitiøse gør det selv-håndværkers og den professionelle håndværkers høje krav.

- Kutter med høvlklinger i HSS-kvalitet
- Egner sig ideelt til høvling af brædder, lister, bjælker, ...
- Planpræcise afretterborde af gråt støbegods til et præcist arbejdsresultat
- Meget lange afretterborde med slebet overflade giver mulighed for perfekte høvleresultater
- Start/stop-afbryder med underspændingsudløser
- Stabilt afretteranslag af gråt støbegods, kan drejes fra 90° til 45°
- Let indstilling af spåntagning ved hjælp af håndhjul
- Robust konstruktion til vibrationsfrit arbejde



Høj sikkerhed for brugeren takket være en lang række beskyttelsesanordninger



Afretteranslagets robuste svinganordning med indstillelige stopanslag



Let indstilling af spåntagning ved hjælp af håndhjul

BERNARDO
SEMIPROFESSIONAL



VOLT

230v eller 400v

Teknisk data

SP 200 PN

Afretterbredde	200 mm
Bordlængde afretter	1805 mm
Bordhøjde	840 mm
Bordlængde tilførsel	880 mm
Aftagelsesbordlængde	880 mm
Afretteranslag	1020 x 125 mm
Høvlklinger	4 stk.
Høvlaksel diameter	72 mm
Omdrejningstal	4800 o/min
Maks. spåntagning	8 mm
Udsugningstilslutning Ø	100 mm
Motor-output ydelse S ₁ 100%	2,2 kW (3,0 hk)
Motor-effekt forbrug S ₆ 40%	3,0 kW (4,0 hk)
Spænding	230 V eller 400 V
Maskindimension (L x B x H)	1805 x 660 x 1200 mm
Vægt ca.	181 kg
Vare nr.	08-10140 (230 V) 08-10141 (400 V)

Inkluderet tilbehør:

- Høvlklinger i HSS-kvalitet
- Indstillingslære til høvlklinger
- 2x skydegreb

4-klinget kutterblok som standard

Tilkøb af tilbehør:

Høvlklinge 205 x 17 x 2,5 mm, pris pr stk
Spiralkutter med 36 stk. HM-vendeplatter
TCT-platter for spiral kutter (10 stk)
Spånsugerslange PU ø100mm, 6mtr
Spånsuger DC 230 E / 230v inkl slange (2,5m)
Digital vinkelmåler
Universal mobil base MB 230

Vare nr.

15-0988
15-10814
15-1078
12-1077
12-2043
31-1044
56-10700

Afretterhøvl med spiralkutter

SP 200 PS

- Støjreduktion (ca. 50%) ved hjælp af den standardmæssige spiral-kutter og op til 20-dobbelt standtid (fremkommer ved at HM-vendeplatter kan anvendes fire gange)
- Fordel ved HM-vendeplatterne: Ved beskadigelse kan enkelte platter udskiftes eller drejes
- Egner sig ideelt til høvling af brædder, lister, bjælker, ...
- Hårdmetalskærene sørger for splintfrie høvlresultater og optimale overflader ved enhver træsort
- Planpræcise afretterborde af gråt støbegods til et præcist arbejdsresultat
- Meget lange afretterborde med slebet overflade giver mulighed for perfekte høvleresultater
- Start/stop-afbryder med underspændingsudløser
- Stabilt afretteranslag af gråt støbegods, kan drejes fra 90° til 45°
- Let indstilling af spåntagning ved hjælp af håndhjul
- Robust konstruktion til vibrationsfrit arbejde



Det massive afretteranslag, der kan justeres op til 45°, er let at justere.

Afretter anslaget er lavet i støbejern

Spiral kutter som standard



Den stabile høvleenhed med præcisionslejret spiralkutter sikrer de bedste høvle resultater.



VOLT

230v eller 400v

Teknisk data

SP 200 PS

Afretterbredde	200 mm
Bordlængde afretter	1805 mm
Bordhøjde	840 mm
Bordlængde tilførsel	880 mm
Aftagelsesbordlængde	880 mm
Afretteranslag	1020 x 125 mm
HM-vendeplatter	36 stk.
Høvlakseldiameter	72 mm
Omdrejningstal	4800 o/min
Maks. spåntagning	8 mm
Udsugningstilslutning Ø	100 mm
Motor-outputydelse S ₁ 100%	2,2 kW (3,0 hk)
Motor-effektforbrug S ₆ 40%	3,0 kW (4,0 hk)
Spænding	230 V eller 400 V
Maskindimension (L x B x H)	1805 x 660 x 1200 mm
Vægt ca.	181 kg
Vare nr.	08-10142 (230 V) 08-10143 (400 V)

Inkluderet tilbehør:

- Spiralkutter med 36 stk. HM-vendeplatter
- Udskiftelige-HM-vendeplatter (5 stk.)
- 2x skydegreb

Tilkøb af tilbehør:

TCT-platter for spiral kutter (10 stk)
Ekstra skruer til spiralkutter (10 stk)
Momentnøgle 6 Nm
Spånsugerslange PU ø100mm, 6mtr
Spånsuger DC 230 E / 230v inkl slange (2,5m)
Digital vinkelmåler
Universal mobil base MB 230

Vare nr.

15-1078
15-1079
15-1080
12-1077
12-2043
31-1044
56-10700

BERNARDO
SEMIPROFESSIONAL

Tykkelseshøvle

TH 330 TH 330 S

Tykkelseshøvl TH 330 / TH 330 S er let at transportere og det ideelle arbejdsredskab til anvendelse på byggepladsen på grund af den kompakte konstruktion. På grund af det 4-dobbelte styrede høvleaggregat og den gummibelagte ind- og udtræksvalse til sikker emnefremføring garanteres planpræcis høvling.

- Støjreduktion (ca. 50%) ved hjælp af den standardmæssige spiral-kutter og op til 20-dobbelt standtid (fremkommer ved at HM-vendeplatter kan anvendes fire gange) (TH 330 S)
- Fordel ved HM-vendeplatterne: Ved beskadigelse kan enkelte platter udskiftes eller drejes (TH 330 S)
- Hårdmetalskærene sørger for splintfrie høvlresultater og optimale overflader ved enhver træsort (TH 330 S)
- Håndhjul og skala til indstilling af den ønskede spåntagning
- Gummibelagt ind- og udtræksvalse til sikker emnefremføring og bedste overfladekvalitet
- Pladsbesparende konstruktion på grund af bordforlængelserne, der kan klappes op
- Egner sig til præcis høvling af brædder, lister og bjælker, ...
- Inklusive spånskærm på bagsiden af maskinen
- Let at transportere på grund af grebene, der er placeret i siden
- Præcisionslejret 2-skærs kutter med HSS-høvlklinger
- Planpræcis høvling på grund af det 4-dobbelte styrede høvleaggregat
- Automatisk fremtræk (8 m/min)

**God
pris**



Tilkøb af tilbehør:

Høvlklinger i sæt, HSS kvalitet (2 stk)
TCT-platter for spiral kutter (10 stk)
Ekstra skruer til spiralkutter (10 stk)
Momentnøgle 6 Nm
Spånsugerslange PU ø100mm, 6mtr
Udsugningsbeholder BDC 1100

Vare nr.

15-1068
15-1078
15-1079
15-1080
12-1077
12-1999

Teknisk data

	TH 330	TH 330 S
Høvlbredde	330 mm	330 mm
Høvlhøjde min./max.	5 - 150 mm	5 - 155 mm
Tykkelsesbordstørrelse med forlængelse	640 x 330 mm	640 x 330 mm
Spåntagning maks.	2,8 mm	2,8 mm
Emnelængde min.	140 mm	140 mm
Høvlaksel diameter	50 mm	50 mm
Høvlklinger	2 stk.	-
HM-vendeplatter	-	30 stk.
Omdrejningstal	9500 o/min	9500 o/min
Fremføringshastighed	8 m/min	8 m/min
Udsugningstilslutning Ø	50 / 100 mm	50 / 100 mm
Motor-output ydelse S _e 100%	1,5 kW (2,0 hk)	1,5 kW (2,0 hk)
Motor-effekt forbrug S _e 40%	2,1 kW (2,8 hk)	2,1 kW (2,8 hk)
Spænding	230 V	230 V
Maskindimension (L x B x H)	550 x 650 x 490 mm	550 x 640 x 475 mm
Vægt ca.	33 kg	30 kg
Vare nr.	08-1012	08-10120



Den stabile høvleenhed med præcisionslejret spiralkutter sikrer de bedste høvle resultater (TH 330 S).

Inkluderet tilbehør:

- Høvlklinger i HSS-kvalitet (TH 330)
- Spiralkutter med 30 stk. HM-vendeplatter (TH 330 S)
- Udskiftelige-HM-vendeplatter (5 stk.) (TH 330 S)
- Bordforlængelse med ruller kan klappes op

Tykkelseshøvle

DH 310

Allerede ved udviklingen af afretter- og tykkelseshøvl DH 310 blev der lagt vægt på sikkerhed, stabilitet, kompakt konstruktion og brugervenlighed. Herudover er denne model forsynet med en digital visning til præcis indstilling af tykkelsesbordet.

- Optimale arbejdsresultater på grund af den præcisionslejrede 4-klinget kutter meget rolige gang
- Tykkelsesbord på søjleføring i midten og understøtning til planpræcis høvling
- Digitalvisning på håndhjulet med 1/10 mm deling til præcis tykkelsesbordjustering
- Støjfrit løb på grund af den støjisolerede høvlaggregatafdækning.
- Slebet tykkelsesbord til emner op til en højde på 230 mm
- Som standard med bordforlængelse med integrerede ruller
- Kædedrev til sikker og jævn emnefremføring
- Massive kontrapaler forhindrer, at emner slår tilbage
- Talrige beskyttelsesanordninger: start/stop-afbryder med underspændingsudløser, endeaafbryder mod utilsigtet tilkobling, nødstop-afbryder



Ved hjælp af den præcisionslejrede 4-klinget kutter og indtræksvalsen med lige foranding opnås de bedste høvlresultater.



Stabilt tykkelsesbord med pinolføring og afstøtning til præcis høvling af brædder, lister, planker, ...



Kædedrevet sørger for en jævn fremdrift af ind- og udtræksvalsen.



Tykkelsesbordhøjden indstilles ved hjælp af en digital visning til 1/10 mm præcist.



Teknisk data

DH 310

Høvlbredde	310 mm
Høvlhøjde min./max.	5 - 230 mm
Tykkelsesbordsstørrelse	930* x 310 mm
Spåntagning maks.	5 mm
Emnelængde min.	150 mm
Høvlakseldiameter	95 mm
Høvlklinger	4 stk.
Omdrejningstal	4050 o/min
Fremføringshastighed	6 m/min
Udsugningstilslutning Ø	100 mm
Motor-output ydelse S _i 100%	3,0 kW (4,0 hk)
Motor-effekt forbrug S _e 40%	4,2 kW (5,7 hk)
Spænding	400 V
Maskindimension (B x D x H)	1110 x 600 x 1020 mm
Vægt	180 kg
Vare nr.	08-1094

* med bordforlængelse

Inkluderet tilbehør:

- Høvlklinger i HSS-kvalitet
- Indstillingslære til høvlklinger
- Digitalvisning til justering af tykkelsesbord
- Bordforlængelse med ruller

Tilkøb af tilbehør:

- Høvlklinge 310 x 30 x 3 mm, pris pr stk
- Spiralkutter med 52 stk. HM-vendeplatter
- TCT-platter for spiral kutter (10 stk)
- Spånsuger DC 400 / 400v
- Spånsuger DC 500 E / 400v
- Spånsugerslange PU ø100mm, 6mtr
- Universal mobil base MB 230
- Automatisk start/stop ALV 10 / 1 M
- Glidepasta 1 kg

Vare nr.

- 15-1005
- 15-10812
- 15-1078
- 12-2060
- 12-2066
- 12-1077
- 56-10700
- 12-1150
- 54-1000

BERNARDO
www.bernardo.at
SEMIPROFESSIONAL

Tykkelseshøvle med spiralkutter

DH 310 S

- Støjreduktion (ca. 50%) ved hjælp af den standardmæssige spiral-kutter og op til 20-dobbelt standtid (fremkommer ved at HM-vendeplatter kan anvendes fire gange)
- Fordel ved HM-vendeplatterne: Ved beskadigelse kan enkelte platter udskiftes eller drejes
- Tykkelsesbord på søjleføring i midten og understøtning til planpræcis høvling
- Hårdmetalskærene sørger for splintfrie høvlresultater og optimale overflader ved enhver træsort
- Slebet tykkelsesbord til emner op til en højde på 230 mm
- Som standard med bordforlængelse med integrerede ruller
- Kædedrev til sikker og jævn emnefremføring
- Talrige beskyttelsesanordninger: start/stop-afbryder med underspændingsudløser, endeaafbryder mod utilsigtet tilkobling, nødstop-afbryder



Ved hjælp af den præcisionslejrede spiralkutter og den riflede indtrædsvalse opnås de bedste høvlresultater.



Stabilt tykkelsesbord med pinolføring og afstøtning til præcis høvling af brædder, lister, planker, ...



Kædedrevet sørger for en jævn fremdrift af ind- og udtræksvalsen.



Tykkelsesbordhøjden indstilles ved hjælp af en digital visning til 1/10 mm præcist.



BERNARDO
www.bernardo.at
SEMIPROFESSIONAL

Teknisk data	DH 310 S
Høvlbredde	310 mm
Høvlhøjde min./max.	5 - 230 mm
Tykkelsesbordsstørrelse	930* x 310 mm
Spåntagning maks.	5 mm
Emnelængde min.	150 mm
Høvlaksel diameter	95 mm
HM-vendeplatter	52 stk.
Omdrejningstal	4050 o/min
Fremføringshastighed	6 m/min
Udsugningstilslutning Ø	100 mm
Motor-output ydelse S _e 100%	3,0 kW (4,0 hk)
Motor-effekt forbrug S _e 40%	4,2 kW (5,7 hk)
Spænding	400 V
Maskindimension (B x D x H)	1110 x 600 x 1020 mm
Vægt	180 kg
Vare nr.	08-1096

* med bordforlængelse

Inkluderet tilbehør:

- Spiralkutter med 52 stk. HM-vendeplatter
- Udskiftelige-HM-vendeplatter (5 stk.)
- Digitalvisning til justering af tykkelsesbord
- Bordforlængelse med ruller

Tilkøb af tilbehør:

Tilkøb af tilbehør:	Vare nr.
TCT-platter for spiral kutter (10 stk)	15-1078
Ekstra skruer til spiralkutter (10 stk)	15-1079
Momentnøgle 6 Nm	15-1080
Spånsuger DC 400 / 400v	12-2060
Spånsuger DC 500 E / 400v	12-2066
Spånsugerslange PU ø100mm, 6mtr	12-1077
Universal mobil base MB 230	56-10700
Automatisk start/stop ALV 10 / 1 M	12-1150
Glidepasta 1 kg	54-1000

Tykkelseshøvle

DH 410

Allerede ved udviklingen af afretter- og tykkelseshøvl DH 410 blev der lagt vægt på sikkerhed, stabilitet, kompakt konstruktion og brugervenlighed. Herudover er denne model forsynet med en digitalvisning, der sikrer en præcis indstilling af tykkelsesbordet.

- Optimale arbejdsresultater på grund af den præcisionslejrede 4-klinget kutter meget rolige gang
- Tykkelsesbord på søjleføring i midten og understøtning til planpræcis høvling
- Digitalvisning på håndhjulet med 1/10 mm deling til præcis tykkelsesbordjustering
- Støjfrit løb på grund af den støjisolerede høvlaggregatafdækning.
- Slebet tykkelsesbord til emner op til en højde på 230 mm
- Som standard med bordforlængelse med integrerede ruller
- Kædedrev til sikker og jævn emnefremføring
- Massive kontrapaler forhindrer, at emner slår tilbage
- Talrige beskyttelsesanordninger: start/stop-afbryder med underspændingsudløser, endefbryder mod utilsigtet tilkobling, nødstop-afbryder



Ved hjælp af den præcisionslejrede 4-klinget kutter og indtræksvalsen med lige foranding opnås de bedste høvleresultater.

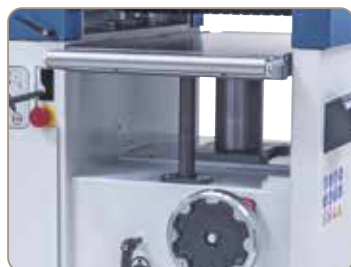

Stabilitet tykkelsesbord med pinolføring og afstøtning til præcis høvling af brædder, lister, planker, ...



Kædedrevet sørger for en jævn fremdrift af ind- og udtræksvalsen.



Tykkelsesbordhøjden indstilles ved hjælp af en digital visning til 1/10 mm præcist.



Teknisk data

DH 410

Høvlbredde	410 mm
Høvlhøjde min./max.	5 - 230 mm
Tykkelsesbordsstørrelse	930* x 410 mm
Spåntagning maks.	5 mm
Emnelængde min.	150 mm
Høvlaksel diameter	95 mm
Høvlklinger	4 stk.
Omdrejningstal	4050 o/min
Fremføringshastighed	6 m/min
Udsugningstilslutning Ø	100 mm
Motor-output ydelse S ₁ 100%	3,0 kW (4,0 hk)
Motor-effekt forbrug S _e 40%	4,2 kW (5,7 hk)
Spænding	400 V
Maskindimension (B x D x H)	1110 x 710 x 1020 mm
Vægt	239 kg
Vare nr.	08-1107

* med bordforlængelse

Inkluderet tilbehør:

- Høvlklinger i HSS-kvalitet
- Indstillingslære til høvlklinger
- Digitalvisning til justering af tykkelsesbord
- Bordforlængelse med ruller

Tilkøb af tilbehør:

Høvlklinge 410 x 30 x 3 mm, pris pr stk
Spiralkutter med 72 stk. HM-vendeplatter
TCT-platter for spiral kutter (10 stk)
Spånsuger DC 400 / 230v
Spånsuger DC 500 E / 400v
Spånsugerslange PU ø100mm, 6mtr
Universal mobil base MB 230
Automatisk start/stop ALV 10 / 1 M
Glidepasta 1 kg

Vare nr.

15-1016
15-10811
15-1078
12-2055
12-2066
12-1077
56-10700
12-1150
54-1000

BERNARDO
SEMIPROFESSIONAL

Tykkelseshøvl

TP 410 N

Tykkelseshøvl TP 410 N er som standard udstyret med et trinløst Variatorgear, hvorved fremføringshastigheden kan tilpasses optimalt til emnet. Herudover er denne model forsynet med en digital visning til præcis indstilling af tykkelseshøvl bordet.

- Fremføringshastighed kan indstilles trinløst fra 5 - 7 m/min vha. et Variatorgear
- Digitalvisning på håndhjulet med 1/10 mm deling til præcis tykkelseshøvljustering
- Slebet tykkelseshøvl, højden justeres ved hjælp af håndhjul
- Planpræcis tykkelseshøvling ved hjælp af tykkelseshøvl med søjleføring og afstøtning i midten
- Kædedrev til sikker og jævn emnefremføring
- Robust høvlaggregat til præcise arbejdsresultater
- Start/stop-afbryder med underspændingsudløser

BERNARDO
www.bernardo.at
SEMI PROFESSIONAL



Slebet tykkelseshøvl til emner med en højde på op til 225 mm. Den indstillede højde aflæses ved hjælp af en digital visning.



Det vriddningsfrie tykkelseshøvl er styret og ekstra afstøttet med en søjle i midten.



Emnet fremføres ved hjælp af et stabilt kædedrev. Fremføringshastigheden er 5 - 7 m/min.



Det robuste høvlaggregat med den 70 mm tykke kutter sørger for en planpræcis høvling.



Digital udlæsning af reguleringen på tykkelseshøvl bordet

Variabel fremføringshastighed

Teknisk data

TP 410 N

Høvlbredde	406 mm
Høvlhøjde min./max.	5 - 225 mm
Tykkelseshøvlsstørrelse	600 x 406 mm
Spåntagning maks.	4 mm
Emnelængde min.	125 mm
Høvlakseldiameter	70 mm
Høvlklinger	3 stk.
Omdrejningstal	5500 o/min
Fremføringshastighed, trinløst	5 - 7 m/min
Udsugningstilslutning Ø	100 mm
Motor-output ydelse S ₁ 100%	3,0 kW (4,0 hk)
Motor-effekt forbrug S _e 40%	4,2 kW (5,7 hk)
Spænding	400 V
Maskindimension (B x D x H)	750 x 680 x 1005 mm
Vægt	160 kg
Vare nr.	08-1104

Inkluderet tilbehør:

- Høvlklinger i HSS-kvalitet
- Indstillingslære til høvlklinger
- Digitalvisning til justering af tykkelseshøvl
- Trinløs fremføring

Tilkøb af tilbehør:

Høvlklinge 410 x 25 x 3 mm, pris pr stk
Indstillingsmagneter til høvlklinger HML
Spånsuger DC 500 E / 400v
Spånsugerslange PU ø100mm, 6mtr
Universal mobil base MB 230
Glidepasta 1 kg
Automatisk start/stop ALV 10 / 1 M

Vare nr.

15-1017
08-1500
12-2066
12-1077
56-10700
54-1000
12-1150

Tykkelseshøvle med spiralkutter

DH 410 S

Høvlemaskiner

- Støjreduktion (ca. 50%) ved hjælp af den standardmæssige spiral-kutter og op til 20-dobbelt standtid (fremkommer ved at HM-vendeplatter kan anvendes fire gange)
- Fordel ved HM-vendeplatterne: Ved beskadigelse kan enkelte platter udskiftes eller drejes
- Tykkelsesbord med søjleføring i midten og understøtning til planpræcis høvling
- Hårdmetalskærene sørger for splintfrie høvlresultater og optimale overflader ved enhver træsort
- Slebet tykkelsesbord til emner op til en højde på 230 mm
- Som standard med bordforlængelse med integrerede ruller
- Kædedrev til sikker og jævn emnefremføring
- Talrige beskyttelsesanordninger: start/stop-afbryder med underspændingsudløser, endeaafbryder mod utilsigtet tilkobling, nødstop-afbryder



Ved hjælp af den præcisionslejrede spiralkutter og den riflede indtrædsvalse opnås de bedste høvlresultater.



Stabil tykkelsesbord med pinløfning og afstøtning til præcis høvling af brædder, lister, planker, ...



Kædedrevet sørger for en jævn fremdrift af ind- og udtræksvalsen.



Tykkelsesbordhøjden indstilles ved hjælp af en digital visning til 1/10 mm præcist.



BERNARDO
www.bernardo.it
SEMIPROFESSIONAL

Teknisk data	DH 410 S
Høvlbredde	410 mm
Høvlhøjde min./max.	5 - 230 mm
Tykkelsesbordsstørrelse	930* x 410 mm
Spåntagning maks.	5 mm
Emnelængde min.	150 mm
Høvlaksel diameter	95 mm
HM-vendeplatter	72 stk.
Omdrejningstal	4050 o/min
Fremføringshastighed	6 m/min
Udsugningstilslutning Ø	100 mm
Motor-output ydelse S _e 100%	3,0 kW (4,0 hk)
Motor-effekt forbrug S _e 40%	4,2 kW (5,7 hk)
Spænding	400 V
Maskindimension (B x D x H)	1110 x 710 x 1020 mm
Vægt ca.	239 kg
Vare nr.	08-1108

* med bordforlængelse

Inkluderet tilbehør:

- Spiralkutter med 72 stk. HM-vendeplatter
- Udskiftelige-HM-vendeplatter (5 stk.)
- Digitalvisning til justering af tykkelsesbord
- Bordforlængelse med ruller

Tilkøb af tilbehør:

TCT-platter for spiral kutter (10 stk)	Vare nr. 15-1078
Ekstra skruer til spiralkutter (10 stk)	15-1079
Momentnøgle 6 Nm	15-1080
Spånsuger DC 400 / 230v	12-2055
Spånsuger DC 500 E / 400v	12-2066
Spånsugerslange PU ø100mm, 6mtr	12-1077
Universal mobil base MB 230	56-10700
Automatisk start/stop ALV 10 / 1 M	12-1150
Glidepasta 1 kg	54-1000

BERNARDO
www.bernardo.it

- Koblings- og betjeningselementer, der er placeret overskueligt og let tilgængeligt på forsiden af maskinen
- Massiv bordtykkelse, der som standard er udstyret med to drevne fremføringsvalser
- Fremføringshastighed på 5 - 18 m/min, kan indstilles trinløst
- Svingsnøbfri konstruktion af gråt støbegods for at sikre, at maskinen har en rolig gang
- Tykkelsesbordindstilling kan aflæses vha. digital visning til 1/10 mm
- Tykkelsesbord kan indstilles hurtigt og enkelt til den ønskede højde
- Som standard udstyret med to udsugningstilslutninger diam. 150 mm
- Indstillelige tykkelsesbordvalser, uundværlige til høvling af frisk og vådt træ
- Støjfrit løb på grund af den støjisolerede høvlaggregatafdækning
- Massive kontrapaler forhindrer, at emner slår tilbage



Tykkelsesbordet er udstyret med to valser, der kan finindstilles, for at opnå en jævn fremføring af emnet.



Massiv høvlaggregat med den 120 mm tykke præcisionslejrde 4-klinget kutter garanterer også præcis høvling ved høj belastning



Kædedrevet sørger for en jævn fremdrift af ind- og udtræksvalsen.



Massivt tykkelsesbord af gråt støbegods, kan indstilles med motor fra 4 - 300 mm. Højdejusteringen udføres med 4 store spindler, føringen med fire præcisionsfladføringer er til højst



Segmenteret indtræksvalse og trykbjælker giver mulighed for jævn høvling af emner med forskellig tykkelse.



Frekvensomformerer giver mulighed for at tilpasse ind- og udtræksvalsens fremføringshastighed optimalt til emnet for at opnå præcise høvleresultater

Teknisk data

TP 630 D

Høvlbredde	630 mm
Høvlhøjde min./max.	4 - 300 mm
Tykkelsesbordsstørrelse	1200 x 630 mm
Valser til tykkelsesbord	2 Stk.
Spåntagning maks.	10 mm
Emnelængde min.	300 mm
Høvlakseldiameter	120 mm
Høvlklinger	4 stk.
Omdrejningstal	5000 o/min
Fremføringshastighed, trinløst	5 - 18 m/min
Udsugningstilslutning Ø	2 x 150 mm
Motor-output ydelse S ₁ 100%	7,5 kW (10,0 hk)
Fremføringsmotor	1,5 kW (2,0 hk)
Motor til løft af bord	0,37 kW (0,50 hk)
Maskindimension (B x D x H)	1150 x 1240 x 1500 mm
Vægt ca.	1250 kg
Vare nr.	08-1126

Allerede ved udviklingen af tykkelseshøvlen TP 630 D blev der lagt vægt på sikkerhed, stabilitet, kompakt konstruktion og brugervenlighed. Det omfattende inkluderede grundudstyr giver brugeren et optimalt pris-ydelsesforhold.

TP 630 D

Høvlmaskiner



Overskueligt placerede koblings- og betjenings-elementer, aflæsning af tykkelsesbordindstillingen vha. en digitalvisning.

Elektronisk positionering af tykkelseshøvl bordet



Som standard med elektronisk tykkelsesbordpositionering vha. tastatur og digitalvisning



Serielle tykkelsesvalser

Segmenteret fremføringsvalser

Inkluderet tilbehør:

- Høvlklinger i HSS-kvalitet
- 1 drevet tykkelsesbordvalse
- Segmenteret fremtrækssvalse
- Digitalvisning tykkelsesbordsindstilling
- Tykkelsesbordklemning
- 2x udsugningstilslutning 150 mm
- Trinløs fremføringshastighed
- Tykkelsesbord med 4-dobbelt-føring
- Indstilling af tykkelsesbordhøjde vha. motor

Trinløs regulering af fremføringshastighed

BERNARDO[®]
www.bernardo.at
PROFESSIONAL

BERNARDO[®]
www.bernardo.at

noter

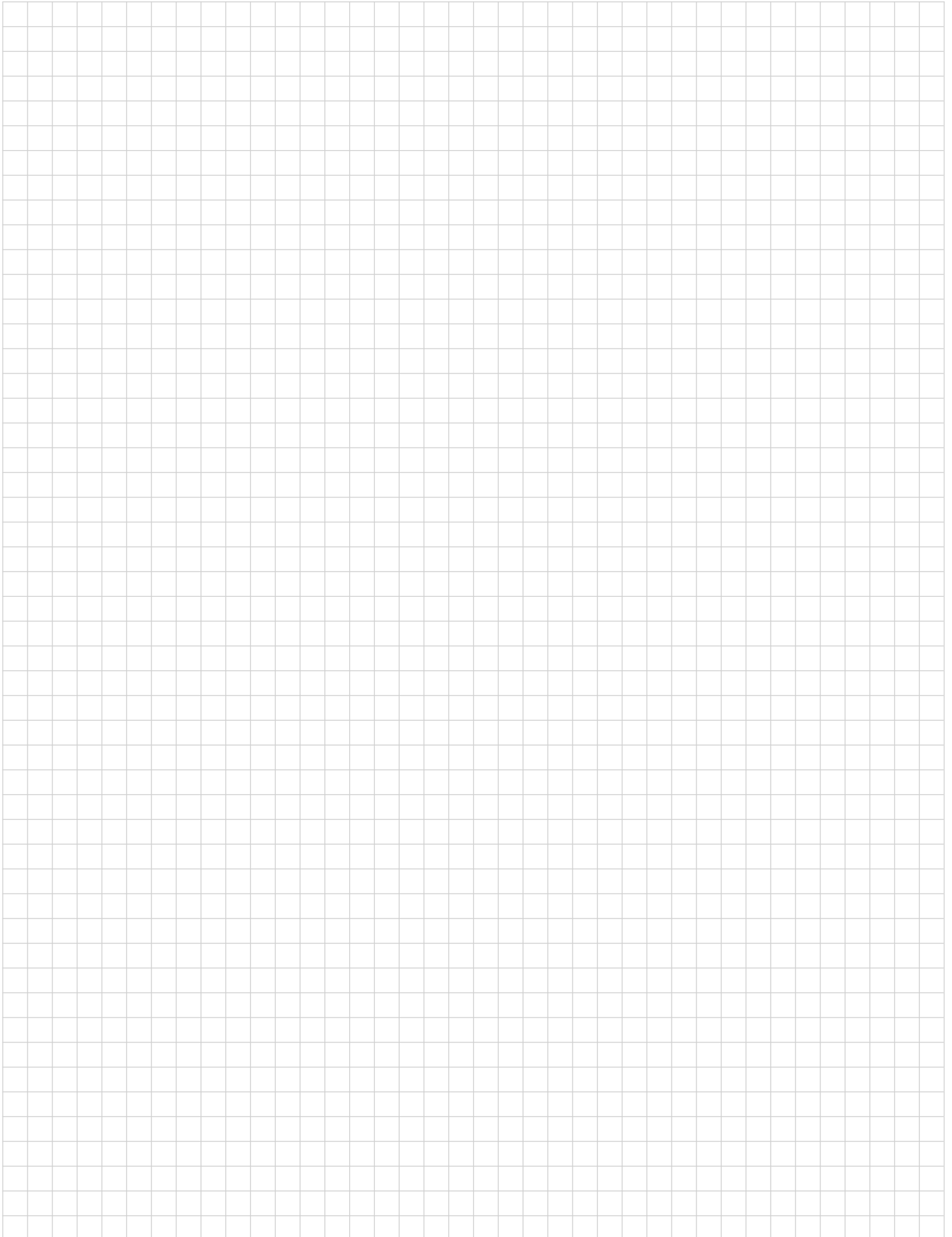

noter



Impressum:

Alle rettigheder forbeholdes – kopiering og gengivelse af billeder og tekster helt eller delvist er ikke tilladt medmindre der er truffet forudgående aftale herom. Forbehold for tekniske og optiske ændringer. Produktspecifikationer kan ændres uden varsel. Vi tager forbehold for trykfejl eller misforståelser. Maskiner kan være vist med ekstra udstyr der skal tilkøbes. Version 01/2024.

Forhandler

BERNARDO[®]
www.bernardo.at

PWA Handelsges.m.b.H.
4020 Linz | Nebingerstraße 7a | Austria
phone: +43.732.66 40 15 | fax: +43.732.66 40 15-9
e-mail: bernardo@pwa.at | www.bernardo.at