

BERNARDO®

www.bernardo.at

01 | 2024

PÁSOVÉ PILY NA DŘEVO



HBS 230	HBS 800 E
HBS 260	HBS 400 N
HBS 320	HBS 460 N
HBS 360	HBS 500 N
HBS 400	HBS 600 N
HBS 450	HBS 700 N
HBS 510	HBS 800 N
HBS 600 E	BBS 650 B
HBS 700 E	BBS 650 E
	BBS 780 B

- Sériově dodávaná s 2 řeznými rychlostmi (HBS 320 / HBS 360), optimální pro různé materiály a druhy využití
- Setrvačnický z hliníkového tlakového odlitku se speciálním pryžovým potahem zajišťují dlouhou životnost pilového pásu
- Stabilní podstavec stroje z ocelového plechu zajišťuje bezpečnou práci a obsahuje integrovanou schránku na třísky
- Stabilní konstrukce z ocelového plechu, odolná proti zkroucení, zajišťuje nejlepší výsledky řezání
- Řezací stůl z hliníku (HBS 230/260/320), resp. z šedé litiny (360) s otočným zařízením (do 45°)
- Sériově vybavená přesnými vodicími kladkami nad a pod stolem
- Včetně podélného dorazu a oboustranného naklápěcího úhlového dorazu
- Pohon řemenem Micro-V pro zajištění optimálního přenosu výkonu



Hnací kola z hliníku, s přesným uložením a s pryžovým potahem zajišťují optimální chod pilového pásu



Integrovaná lupa v podélném dorazu umožňuje přesné odečítání nastavené šířky řezu

Top
Cena



Technická data	HBS 230	HBS 260	HBS 320	HBS 360
Šířka řezu	225 mm	245 mm	305 mm	345 mm
Prořez	95 mm	150 mm	170 mm	210 mm
Rozměry pilového pásu	1575 x 6,35 x 0,35 - 10 TPI	1826 x 10 x 0,35 - 6 TPI	2240 x 12,7 x 0,5 - 4 TPI	2560 x 12,7 x 0,5 - 4 TPI
Šířka pilového pásu	3 - 12,5 mm	6 - 12,5 mm	6 - 20 mm	6 - 25 mm
Řezná rychlost	635 m/min	760 m/min	370 / 800 m/min	370 / 800 m/min
Rozměry stolu	300 x 300 mm	360 x 320 mm	480 x 390 mm	545 x 515 mm
Výška stolu	405 mm	930 mm	985 mm	1020 mm
Naklonění stolu pily	0° až 45°	0° až 45°	0° až 45°	0° až 45°
Přípojka odsávání Ø	50 mm	100 mm	100 mm	100 mm
Jmenovitý výkon S ₁ 100 %	0,30 kW (0,40 HP)	0,37 kW (0,50 HP)	0,75 kW (1,0 HP)	1,1 kW (1,5 HP)
Výkon - cykl. zátěž S ₆ 40 %	0,42 kW (0,57 HP)	0,55 kW (0,75 HP)	1,1 kW (1,5 HP)	1,5 kW (2,0 HP)
Napětí	230 V	230 V	230 V	230 V
Rozměry stroje (D x Š x V)	480 x 370 x 840 mm	650 x 560 x 1430 mm	800 x 600 x 1600 mm	800 x 700 x 1700 mm
Hmotnost cca	21 kg	32,5 kg	52 kg	70 kg
Obj. č.	11-3999	11-4001	11-4002	11-4003
Cena bez DPH				

HBS série se vyznačuje velkým vyložením rámu a značnou výškou řezu. Stroje jsou vybavené setrvačníky z tlakově litého hliníku se speciální pogumovanou vrstvou pro dlouhou životnost pilových listů. Díky optimální ceně jsou tyto pásové pily určeny zejména pro řemeslníky v truhlářských dílnách.

HBS-Serie

Pásové pily na dřevo



BERNARDO®
www.bernardo.at
HOBBY

Přesné vedení s kuličkovými ložisky nad a pod stolem pily zajišťuje perfektní vedení pilového pásu



Sériově se 2 řeznými rychlostmi



Rozsah dodávky:

- Pilový pás
- Podélný doraz s lupou (kromě HBS 230)
- Úhlový doraz
- Přesné vodicí kladky uložené v kuličkových ložiscích
- LED pracovní světlo
- Přípravek na posouvání dřeva
- Podstavec (kromě HBS 230)

Volitelné příslušenství:

	Obj. č.	bez DPH
Pilový pás 1575 x 6,35 x 0,35 - 10 TPI pro HBS 230	11-1000	
Pilový pás 1826 x 6,35 x 0,35 - 6 TPI pro HBS 260	11-10030	
Pilový pás 1826 x 10 x 0,35 - 6 TPI pro HBS 260	11-1003	
Pilový pás 2240 x 13 x 0,5 - 4 TPI pro HBS 320	11-1002	
Pilový pás 2560 x 13 x 0,5 - 4 TPI pro HBS 360	11-1007	
Zařízení na kruhové řezu pro HBS 260 / 320 / 360	11-4004	
Univerzální podvozek MB 230	56-10700	

Pracovní lampy a podélné pravítko s lupou jsou standardně dodávány

Pásové pily na dřevo

HBS 400 HBS 450 / HBS 510

- Dostatečně dimenzovaný pracovní stůl s broušenou plochou a T-drážkou
- Masivní oběžná kola z šedé litiny zajišťují klidný chod
- Snadno posuvný podélný hliníkový doraz s rychloupínacím systémem a integrovanou lupou
- Naklápěcí pracovní stůl umožňuje řezy v úhlu od 0° do +45°
- Horní a dolní kvalitní vodící kladky zajišťují přesné řezy
- Vysoce kvalitní klínové řemeny zajišťují optimální přenos výkonu
- Včetně koncového spínače pro automatické vypnutí při otevření krytů pilového pásu

NEJLEPŠÍ CENA!

Dynamicky vyvážená oběžná kola z šedé litiny zajišťují klidný chod.



Pracovní stůl je naklápěcí v úhlu od 0° do 45°, požadované nastavení lze odečítat na stupnici



Ergonomicky umístěné ruční kolo pro nastavení napnutí pilového pásu popř. prořezu na zadní straně stroje



Snadno nastavitelný hliníkový doraz s rychloupínáním, odečítáním milimetrové stupnice pomocí lupy



Robustní klínová řemenice a vysoce kvalitní klínový řemen zajišťují optimální přenos výkonu z motoru



Uzamykatelný vypínač IP 54 s podpětovým spouštěčem.



Na objednávku: CO-MATIC podavač pro přesné vedení řezy



Bezúdržbové přesné vodící kladky zajišťují optimální vedení pilového pásu

Technická data	HBS 400	HBS 450	HBS 510
Šířka řezu	380 mm	440 mm	480 mm
Prořez	220 mm	345 mm	305 mm
Rozměry pilového pásu	2950 x 16 x 0,52 - 4 TPI	3430 x 20 x 0,6 - 4 TPI	3500 x 25 x 0,62 - 3,5 TPI
Šířka pilového pásu	6 - 20 mm	10 - 32 mm	10 - 40 mm
Řezná rychlost	600 m/min	600 m/min	600 m/min
Rozměry stolu	410 x 500	490 x 590 mm	490 x 590 mm
Výška stolu	940 mm	940 mm	940 mm
Naklonění stolu pily	0° až 45°	0° až 45°	0° až 45°
Přípojka odsávání Ø	100 mm	100 mm	100 mm
Jmenovitý výkon S ₁ 100 %	1,5 kW (2,0 HP)	2,2 kW (3,0 HP)	2,2 kW (3,0 HP)
Výkon - cykl. zátěž S ₆ 40 %	2,1 kW (2,8 HP)	3,0 kW (4,0 HP)	3,0 kW (4,0 HP)
Napětí	230 nebo 400 V	230 nebo 400 V	230 nebo 400 V
Rozměry stroje (D x Š x V)	760 x 880 x 1705 mm	930 x 880 x 1865 mm	930 x 880 x 1865 mm
Hmotnost cca	140 kg	170 kg	220 kg
Obj. č.	11-4055B (230 V)	11-4060B (230 V)	11-4065B (230 V)
	11-4055 (400 V)	11-4060 (400 V)	11-4065 (400 V)
Cena bez DPH			

BERNARDO
www.bernardo.at
HOBBY

Rozsah dodávky:

- Pilový pás
- Podélný doraz s lupou
- Úhlový doraz
- Hnací kola z šedé litiny
- 3násobné vedení pilového pásu
- Posunovací tyč
- Servisní a obslužné nářadí

Pásová pila na dřevo ze série HBS přesvědčí svým velkým broušeným pracovním stolem a oběžnými koly z šedé litiny. Tento stroj je ideálním pracovním strojem pro domácí kutily, kteří chtějí snížit náklady.

HBS 400 HBS 450 / HBS 510

Pásová pila na dřevo



Volitelné příslušenství:

Pilový pás 2950 x 16 x 0,6 - 4 TPI pro HBS 400
Pilový pás 3430 x 20 x 0,6 - 4 TPI pro HBS 450
Pilový pás 3500 x 25 x 0,6 - 3,5 TPI pro HBS 510
Univerzální podvozek MB 230

Obj. č.	bez DPH
11-1005	
11-1006	
11-1008	
56-10700	

BERNARDO[®]
www.bernardo.at

Pásové pily na dřevo

HBS 700 E / HBS 800 E

HBS 600 E

- Nastavení výšky řezu pomocí ručního kola a ozubené tyče s milimetrovou stupnicí
- Setrvačnický z šedé litiny s pryžovým uložením a stíracím kartáčem proti třískám
- Sériově dodávaná dvě hrdla odsávání (100 mm) zajišťují optimální odsávání třísek
- Konstrukce stroje, odolná proti kroucení, zaručuje klidný a přesný chod
- Dostatečně dimenzovaný stůl pily z šedé litiny, naklápěcí v úhlu od -5° do +45°
- Průzor se zobrazením napnutí listu pro příslušnou šířku pilového pásu
- Snadno posuvný podélný hliníkový doraz s rychloupínacím systémem a integrovanou lupou
- Včetně koncového pro automatické vypnutí při otevření krytů pilového pásu
- Výkonný hnací motor umožňuje také opracování rozměrných trámů a hranolů

BERNARDO®
www.bernardo.at
SEMIPROFESSIONAL



Hnací kolo se speciálním pryžovým potahem zajišťuje klidný chod a zvyšuje životnost pilového pásu



Nastavení napnutí pilového pásu se provádí ručním kolem a zobrazuje se v diagramu na horním oběžném kole.



Včetně přesného vedení pilového pásu 3 válečky nad a pod stolem pily



Průzor pro běh pásu a nastavení výšky řezu na čelní stěně



Sériově dodávaný nastavitelný úhlový doraz v úhlu od -60° do +60° je vedený v T-drážce pracovního stolu



Snadno nastavitelný hliníkový doraz s rychloupínáním, odečítáním milimetrové stupnice pomocí lupy



Hnací motor s vysokým točivým momentem i při trvalém provozu, odvod třísek je proveden hrdlem odsávání prům. 100 mm.



Volitelně k dostání: podvozek

Technická data	HBS 600 E	HBS 700 E	HBS 800 E
Šířka řezu	600 mm	700 mm	800 mm
Prořez	430 mm	430 mm	470 mm
Rozměry pilového pásu	4590 x 25 x 0,6 / 2 TPI	5020 x 38 x 0,65 - 2 TPI	5611 x 38 x 0,65 - 2 TPI
Šířka pilového pásu	19 - 38 mm	19 - 40 mm	19 - 50 mm
Řezná rychlost	1080 m/min	1080 m/min	1080 m/min
Rozměry stolu	630 x 480 mm	640 x 500 mm	640 x 500 mm
Rozšíření stolu	150 x 480 mm	150 x 500 mm	200 x 500 mm
Výška stolu	910 mm	950 mm	1040 mm
Naklopení stolu pily	-5° až 45°	-5° až 45°	-5° až 45°
Přípojka odsávání Ø	2x 100 mm	2x 100 mm	2x 100 mm
Jmenovitý výkon S ₁ 100 %	3,5 kW (4,7 HP)	4,0 kW (5,0 HP)	4,5 kW (6,1 HP)
Výkon - cykl. zátěž S ₆ 40 %	4,8 kW (6,5 HP)	5,5 kW (7,5 HP)	5,8 kW (7,9 HP)
Napětí	400 V	400 V	400 V
Rozměry stroje (D x Š x V)	1150 x 855 x 2140 mm	1300 x 900 x 2220 mm	1460 x 920 x 2470 mm
Hmotnost cca	239 kg	311 kg	366 kg
Obj. č.	11-4016	11-4017	11-4018
Cena bez DPH			

**Top
Cena**

Rozsah dodávky:

- Pilový pás
- Podélný doraz s lupou
- Úhlový doraz
- Hnací kola z šedé litiny
- Přesné vedení pilového pásu 3 válečky
- Motor vč. brzdy
- Posunovací tyč
- Servisní a obslužné nářadí

Pásové pily na dřevo ze série HBS-E nabízí optimální poměr cena/výkon a jsou tudíž ideálními stroji pro uživatele s omezeným rozpočtem.

HBS 700 E / HBS 800 E

HBS 600 E

Pásové pily na dřevo

Motor s
brzdou



Volitelné příslušenství:

Pilový pás 4590 x 25 x 0,6 - 2 TPI pro HBS 600 E
Pilový pás 5020 x 38 x 0,65 - 2 TPI pro HBS 700 E
Pilový pás 5611 x 38 x 0,65 - 2 TPI pro HBS 800 E
Podvozek

Obj. č.	bez DPH
11-1014	
11-1015	
11-1019	
56-1071	

BERNARDO[®]
www.bernardo.at

Pásové pily na dřevo

HBS 400 N / HBS 460 N / HBS 500 N

- Výkonný hnací motor umožňuje také opracování rozměrných trámů a hranolů
- Nastavení požadované výšky řezu se provádí ručním kolem a lze ji odečítat na stupnici
- Rychlost řezu lze nastavit klínovým řemenem podle opracovávaného obrobku (HBS 400 N / HBS 460 N)
- Přesné vedení podélný doraz z hliníku lze vyjmout v každé poloze
- Pracovní stůl s broušenou plochou a T-drážkou pro úhlový doraz
- Dynamicky vyvážená oběžná kola zajišťují klidný chod
- Jednoduchá výměna pilového pásu pomocí rychloupínací páky na zadní straně
- Průhledítko na přední straně usnadňuje odečítání napnutí pásu
- Dostatečně dimenzovaný stůl pily z šedé litiny, naklápěcí v úhlu od -5° do +45°

Top
Cena



Nastavení napnutí pilového pásu se provádí ručním kolem a zobrazuje se v diagramu na horním oběžném kole.



Dostatečně dimenzovaný stůl pily s broušenou plochou a T-drážkou pro úhlový doraz (standard)



Jednoduchá výměna pilového pásu pomocí rychloupínací páky, základní nastavení hnacího kola se přitom nezmění



Integrovaná lupa v podélném dorazu umožňuje přesné odečítání nastavené šířky řezu, HBS 500 N navíc s jemným nastavováním.



Požadovaná řezná rychlost se nastavuje pomocí klínového řemenu na spodním oběžném kole (HBS 400 N / HBS 460 N).



Dynamicky vyvážená oběžná kola z šedé litiny zajišťují klidný chod (HBS 500 N).



Přesné vedení s kuličkovými ložisky nad a pod stolem pily zajišťuje perfektní vedení pilového pásu (HBS 400 N / HBS 460 N)



Přesné vedení pilového pásu nad a pod stolem pily zajišťuje perfektní chod pilového pásu a zaručuje tak ty nejlepší výsledky řezání (HBS 500 N)

Technická data	HBS 400 N	HBS 460 N	HBS 500 N
Šířka řezu	410 mm	465 mm	500 mm
Prořez	260 mm	280 mm	350 mm
Rozměry pilového pásu	3345 x 25 x 0,6 - 3 TPI	3607 x 25 x 0,6 - 3 TPI	4100 x 25 x 0,6 - 3 TPI
Šířka pilového pásu	9,5 - 37 mm	9,5 - 25,4 mm	19 - 38 mm
Řezná rychlost	420 / 840 m/min	420 / 840 m/min	1320 m/min
Rozměry stolu	450 x 560 mm	480 x 630 mm	500 x 640 mm
Výška stolu	890 mm	970 mm	920 mm
Naklonění stolu pily	-5° až 45°	-5° až 45°	-5° až 45°
Přípojka odsávání Ø	2x 100 mm	2x 100 mm	2x 100 mm
Jmenovitý výkon S ₁ 100 %	2,2 kW (3,0 HP)	2,2 kW (3,0 HP)	3,5 kW (4,7 HP)
Výkon - cykl. zátěž S ₆ 40 %	3,0 kW (4,0 HP)	3,0 kW (4,0 HP)	4,8 kW (6,5 HP)
Napětí	230 V nebo 400 V	230 V nebo 400 V	400 V
Rozměry stroje (D x Š x V)	875 x 740 x 1740 mm	1050 x 800 x 1950 mm	1120 x 950 x 2000 mm
Hmotnost cca	132 kg	162 kg	280 kg
Obj. č.	11-4019 (400 V)	11-4020 (400 V)	11-4025 (400 V)
	11-4019B (230 V)	11-4020B (230 V)	
Cena bez DPH			

BERNARDO[®]
SEMIPROFESSIONAL

Rychloupínací páka pro výměnu pilového pásu

Naše špičkové modely ze série HBS jsou ideálními stroji pro náročné domácí řemeslníky. Modely HBS 400 N a HBS 460 N jsou sériově vybaveny 2 rychlostmi. Tato konstrukční řada dále umožňuje rychlou výměnu pilového pásu pomocí rychloupínací páky.

HBS 400 N / HBS 460 N / HBS 500 N

Pásové pily na dřevo

Motor
s brzdou



Rozsah dodávky:

- Pilový pás
- Podélný doraz s lupou
- Úhlový doraz
- Hnací kola z hliníku (HBS 400 N / HBS 460 N)
- Hnací kola z šedé litiny (HBS 500 N)
- Vedení pilového pásu v kuličkových ložiscích (HBS 400 N / 460 N)
- Přesné vedení pilového pásu 3 válečky (HBS 500 N)
- Motor vč. brzdy (kromě HBS 400 N)
- Posunovací tyč
- Servisní a obslužné nářadí

Volitelné příslušenství:

Pilový pás 3345 x 25 x 0,6 - 3 TPI pro HBS 400 N
 Pilový pás 3607 x 25 x 0,6 - 3 TPI pro HBS 460 N
 Pilový pás 4100 x 25 x 0,6 - 3 TPI pro HBS 500 N
 Podvozek (HBS 460 N / 500 N)

Obj. č.	bez DPH
11-1009	
11-1012	
11-1013	
56-1071	

BERNARDO[®]

www.bernardo.at

Pásové pily na dřevo

HBS 600 N / HBS 700 N / HBS 800 N

- Dynamicky vyvážená oběžná kola zajišťují klidný chod
- Nastavení požadované výšky řezu se provádí ručním kolem a lze ji odečítat na stupnici
- Pracovní stůl s broušenou plochou a T-drážkou pro úhlový doraz
- Jednoduchá výměna pilového pásu pomocí rychloupínací páky na zadní straně
- Přesně vedený podélný doraz z hliníku lze vyjmout v každé poloze
- Průhledítko na přední straně usnadňuje odečítání napnutí pásu
- Dostatečně dimenzovaný stůl pily z šedé litiny, naklápěcí v úhlu od -5° do +45°
- Výkonný hnací motor umožňuje také opracování rozměrných trámů a hranolů
- Profesionální pásové pily na dřevo - maximálně klidný chod díky vysoké vlastní hmotnosti

BERNARDO
SEMIPROFESSIONAL



Hnací kolo se speciálním pryžovým potahem zajišťuje klidný chod a zvyšuje životnost pilového pásu



Jednoduchá výměna pilového pásu pomocí rychloupínací páky, základní nastavení hnacího kola se přitom nezmění



Robustní naklápěcí zařízení z šedé litiny. Nastavení se provádí ručním kolem a pomocí stupnice.



Integrovaná lupa v podélném dorazu umožňuje přesné odečítání nastavené šířky řezu



Hnací motor s vysokým točivým momentem s funkcí brzdy, optimální odvod třísek je proveden hrdlem odsávání prům. 100 mm.



Dostatečně dimenzovaný stůl pily s broušenou plochou a T-drážkou pro úhlový doraz (standard).



Přesné vedení pilového pásu nad a pod stolem pily zajišťuje perfektní chod pilového pásu a zaručuje tak ty nejlepší výsledky řezání

Technická data	HBS 600 N	HBS 700 N	HBS 800 N
Šířka řezu	600 mm	700 mm	800 mm
Prořez	435 mm	430 mm	460 mm
Rozměry pilového pásu	4590 x 25 x 0,6 - 3 TPI	5020 x 38 x 0,65 - 2 TPI	5611 x 38 x 0,6 - 2 TPI
Šířka pilového pásu	19 - 38 mm	19 - 50 mm	19 - 50 mm
Řezná rychlost	1560 m/min	1560 m/min	1080 m/min
Rozměry stolu	610 x 700 mm	900 x 700 mm	900 x 700 mm
Výška stolu	910 mm	930 mm	1050 mm
Naklonění stolu pily	-5° až 45°	-5° až 45°	-5° až 45°
Přípojka odsávání Ø	2x 100 mm	2x 100 mm	2x 100 mm
Jmenovitý výkon S ₁ 100 %	4,0 kW (5,5 HP)	4,0 kW (5,5 HP)	5,5 kW (7,5 HP)
Výkon - cykl. zátěž S ₆ 40 %	5,5 kW (7,5 HP)	5,5 kW (7,5 HP)	7,1 kW (9,7 HP)
Napětí	400 V	400 V	400 V
Rozměry stroje (D x Š x V)	1230 x 1000 x 2120 mm	1500 x 1000 x 2230 mm	1600 x 1000 x 2480 mm
Hmotnost cca	330 kg	370 kg	524 kg
Obj. č.	11-4030	11-4032	11-4033
Cena bez DPH			

Rychloupínací páka pro výměnu pilového pásu

Rozsah dodávky:

- Pilový pás
- Podélný doraz s lupou
- Úhlový doraz
- Hnací kola z šedé litiny
- Přesné vedení pilového pásu 3 válečky
- Motor vč. brzdy
- Posunovací tyč
- Servisní a obslužné nářadí

Naše špičkové modely ze série HBS jsou ideálními stroji pro profesionální uživatele. Tyto motory jsou sériově vybaveny motorem s brzdou, přesným vedením pilového pásu 3 válečky a také hnacími koly z šedé litiny. Tato konstrukční řada dále umožňuje rychlou výměnu pilového pásu pomocí rychlonapínací páky.

HBS 600 N / HBS 700 N / HBS 800 N

Pásové pily na dřevo

Motor
s brzdou



Volitelné příslušenství:

Pilový pás 4590 x 25 x 0,6 - 3 TPI pro HBS 600 N
 Pilový pás 5020 x 38 x 0,9 - 2 TPI pro HBS 700 N
 Pilový pás 5611 x 38 x 0,6 - 2 TPI pro HBS 800 N
 Podvozek

Obj. č.	bez DPH
11-1014	
11-1015	
11-1019	
56-1071	

BERNARDO[®]
 www.bernardo.at

Kmenová pásová pily

BBS 650 B BBS 650 E

- Dynamicky vyvážená hnací kola z šedé litiny zajišťují klidný chod stroje
- Na zpracování kulatiny na prkna, fošny a trámy
- Na objednávku lze dodat prodloužení lože pro libovolné délky řezu
- Vhodná k řezání kmenů z měkkého a tvrdého dřeva
- Posuv a nastavení výšky řezací jednotky se provádí ručně
- Včetně nádrže na chladicí kapalinu a dávkovacího kohoutu k zajištění optimálního mazání a chlazení pilového pásu
- Jednoduché upevnění kmene nastavitelnými dorazy
- Řezný agregát je zavěšený a vedený na obou stranách



Nastavení výšky pilového agregátu se provádí ruční klikou a lze ji odečítat na stupnici



Čtyři rolny s kuličkovými ložisky zaručují snadný pojezd pilového agregátu



Přesně vedený pilový pás a přívod chladicí kapaliny zajišťují optimální výsledky řezání

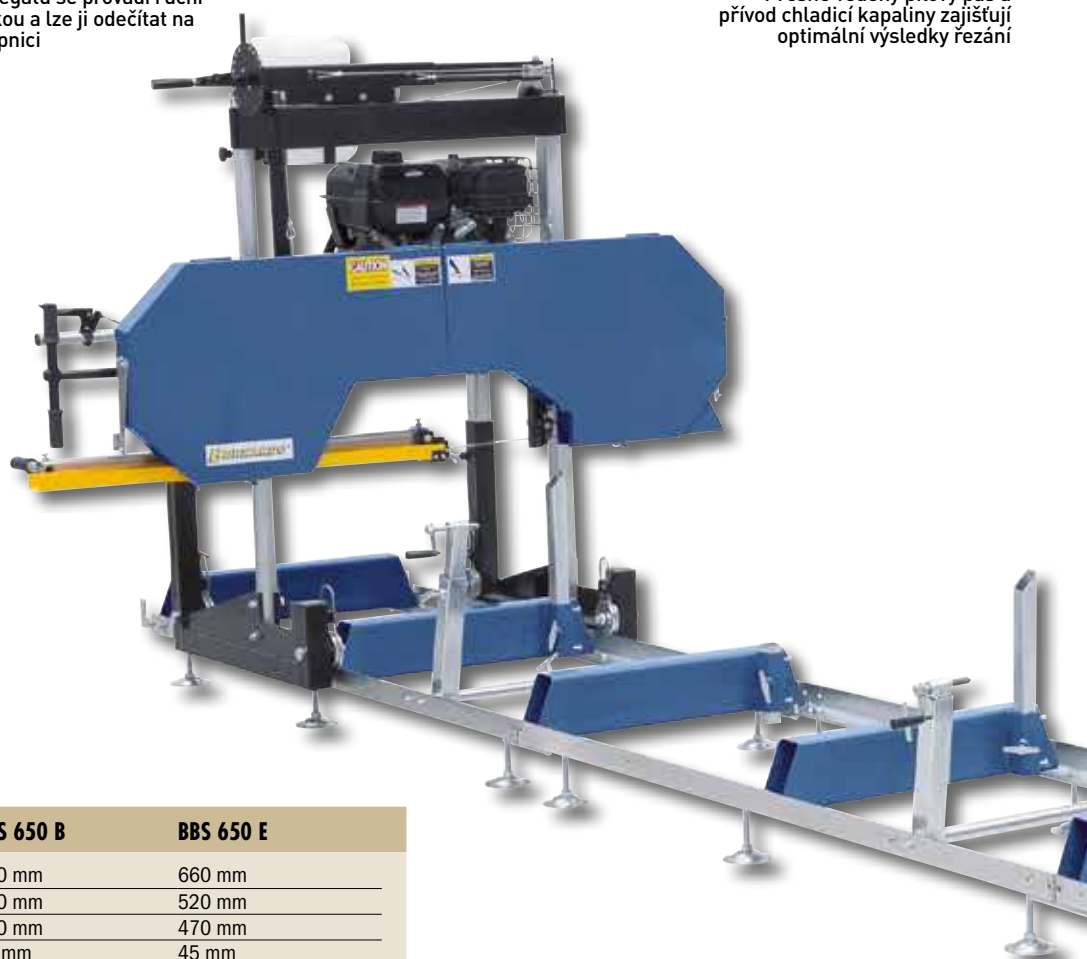

Technická data

	BBS 650 B	BBS 650 E
Max. průměr polena	660 mm	660 mm
Max. šířka prkna	520 mm	520 mm
Max. výška sečení	470 mm	470 mm
Min. výška sečení	45 mm	45 mm
Max. prořez	180 mm	180 mm
Délka řezu základní verze	5100 mm	5100 mm
Prodloužení (na objednávku)	1950 mm	1950 mm
Max. délka řezu	neomezeně	neomezeně
Min. délka řezu	1000 mm	1000 mm
Posuv	ruční	ruční
Průměr oběžného kola	480 mm	480 mm
Šířka oběžného kola	22 mm	22 mm
Pilový pás	3650 x 34 x 1,1 mm	3650 x 34 x 1,1 mm
Rychlost pilového pásu	1200 m/min	1200 m/min
Výkon motoru	10,0 KW (14 HP)	7,5 kW (10 HP)
Napětí	-	400 V
Rozměry stroje Š x V x D (základní verze)	1800 x 1700 x 6505 mm	1800 x 1700 x 6505 mm
Hmotnost cca	380 kg	380 kg
Hmotnost prodloužení cca	55 kg	55 kg
Obj. č.	14-1303	14-1304

Rozsah dodávky:

- Pilový pás HSS 3650 x 34 x 1,1 mm
- Elektromotor s přepínáním vinutí spínačem (BBS 650 E)
- Benzinový motor (BBS 650 B)
- Prodloužení lože pro délku řezu max. 5,1 m
- 2 ks upínacího zařízení na kulatiny
- Nádrž na chladicí kapalinu

Pásové pily na dřevo série BBS jsou dostupné s elektrickým nebo benzinovým motorem. Elektrická verze se používá zejména pro práci na jednom místě, benzinová verze je vhodná pro přepravu mezi pracovními místy. Výborný poměr ceny a výkonu dělá tyto modely dokonalým pomocníkem pro zemědělské účely, lesnictví, tesařství apod.

BBS 650 B BBS 650 E

Pásové pily na dřevo



Dvě dostupné varianty pohonu: Elektromotor o síle 10 HP, resp. benzinový motor o síle 14 HP s tahovým startérem

Výklopné kryty umožňují jednoduchou výměnu pilového pásu



Obrázek s panelem elektrického ovládání a posuvnou tyčí k ručnímu posuvu (výškově nastavitelná)

Uživatelsky komfortní a snadno přístupné napínání pilového pásu

Namontovatelné prodlužovací prvky (v délce po 1,95 m) umožňují provádět libovolné délky řezu



BERNARDO
SEMIPROFESSIONAL



max. Ø 660 mm



max. 520 mm



max. 480 x 350 mm

Volitelné příslušenství:

Pilový pás 3650 x 34 x 1,1 mm - 2 TPI

Obj. č. bez DPH

11-1050

Volitelné příslušenství:

Prodloužení lože 1950 mm

Obj. č. bez DPH

14-1305

Kmenová pásová pila

BBS 780 B

- Dynamicky vyvážená hnací kola z šedé litiny zajišťují klidný chod stroje
- Na zpracování kulatiny na prkna, fošny a trámy
- Na objednávku lze dodat prodloužení lože pro libovolné délky řezu
- Vhodná k řezání kmenů z měkkého a tvrdého dřeva
- Posuv a nastavení výšky řezací jednotky se provádí ručně
- Včetně nádrže na chladicí kapalinu a dávkovacího kohoutu k zajištění optimálního mazání a chlazení pilového pásu
- Jednoduché upevnění kmene nastavitelnými dorazy
- Řezný agregát je zavěšený a vedený na obou stranách

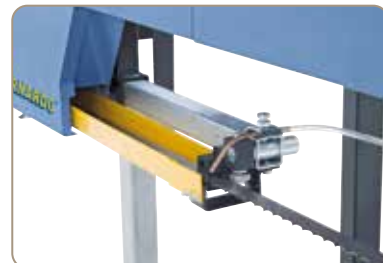

Přesně vedený pilový pás a
přívod chladicí kapaliny
zajišťují optimální výsledky
řezání



Nastavení výšky pilového
agregátu se provádí ruční
klikou a lze ji odečítat na
stupnici



Čtyři rolny s kuličkovými ložisky zaručují
snadný pojezd pilového agregátu

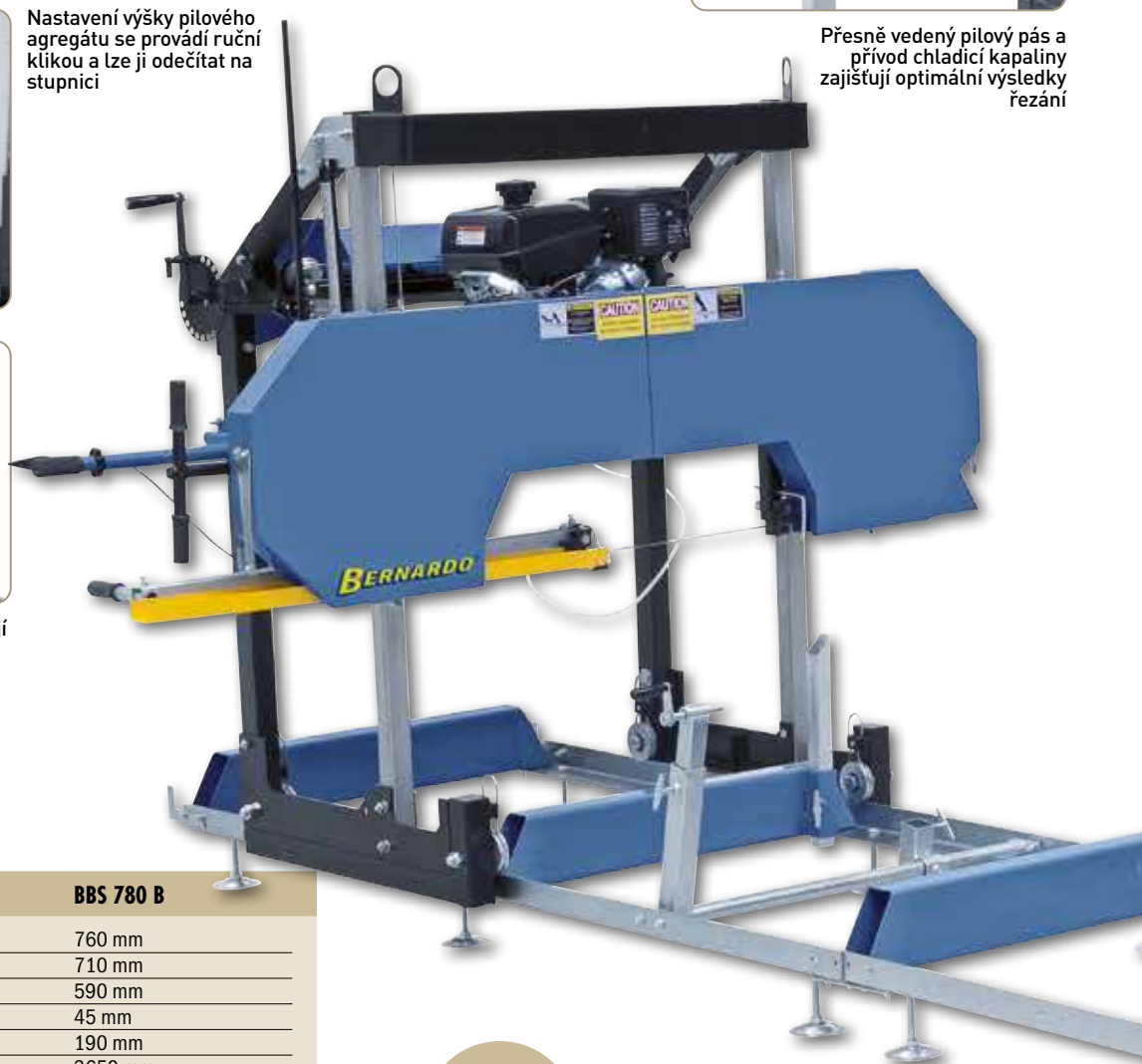

Technická data

BBS 780 B

Max. průměr polena	760 mm
Max. šířka prkna	710 mm
Max. výška sečení	590 mm
Min. výška sečení	45 mm
Max. prořez	190 mm
Délka řezu základní verze	3650 mm
Prodloužení (na objednávku)	1830 mm
Max. délka řezu	neomezeně
Min. délka řezu	1150 mm
Posuv	ruční
Průměr oběžného kola	480 mm
Šířka oběžného kola	24 mm
Pilový pás	4010 x 34 x 1,1 mm
Rychlost pilového pásu	1200 m/min
Výkon motoru	10,0 KW (14 HP)
Rozměry stroje Š x V x D (základní verze)	2300 x 1900 x 4540 mm
Hmotnost cca	367 kg
Hmotnost prodloužení cca	50 kg
Obj. č.	14-1312

**Top
Cena**

**Benzinový motor Kohler
Command Pro CH 440**

Rozsah dodávky:

- Pilový pás HSS 4010 x 34 x 1,1 mm
- Benzinový motor Kohler Command Pro CH 440
- 2 ks upínacího zařízení na kulatiny
- Nádrž na chladicí kapalinu

Pásová pila na kulatiny BBS 780 B je vybavena benzinovým motorem Kohler Command Pro CH 440 o výkonu 14 HP a je tedy vhodná i pro mobilní použití. Výborný poměr ceny a výkonu dělá tyto modely dokonalým pomocníkem pro zemědělské účely, lesnictví, tesařství apod.

BBS 780 B

Pásové pily na dřevo



Benzinový motor o síle Kohler Command Pro CH 440 14 HP s tahovým startérem



Hnací kolo se speciálním pryžovým potahem zajišťuje klidný chod a zvyšuje životnost pilového pásu



Výklopné kryty umožňují jednoduchou výměnu pilového pásu



Kombinované vedení s válečky a tvrdokovem zamezuje rychlému opotřebení pilového pásu



Uživatelsky komfortní a snadno přístupné napínání pilového pásu



Namontovatelné prodlužovací prvky (v délce po 1,83 m) umožňují provádět libovolné délky řezu

Nástřík práškovou barvou



BERNARDO
www.bernardo.at
SEMIPROFESSIONAL

NOVÉ



max. Ø 760 mm



max. 710 mm



max. 540 x 435 mm

Volitelné příslušenství:

Pilový pás 4010 x 34 x 1,1 mm - 2 TPI

Obj. č. bez DPH
11-1051

Volitelné příslušenství:

Prodloužení lože 1830 mm

Obj. č. bez DPH
14-1313

Dodavatel:

BERNARDO[®]
www.bernardo.at

PWA Handelsges.m.b.H.
4020 Linz | Nebingerstraße 7a | Austria
phone: +43.732.66 40 15 | fax: +43.732.66 40 15-9
e-mail: bernardo@pwa.at | www.bernardo.at

PROHLÁŠENÍ:

Všechna práva vyhrazena - reprodukce obrazů či textů nebo dalších částí je přísně zakázáno, pokud není po předchozí dohodě s PWA stanoveno jinak. Technické a vizuální změny. Specifikace výrobku mohou být změněny bez předchozího upozornění. Neneseme odpovědnost za tiskové chyby a omyly. Stroje jsou zobrazovány s volitelnými doplňky. Vydání 01/2024.