

BERNARDO®

www.bernardo.at

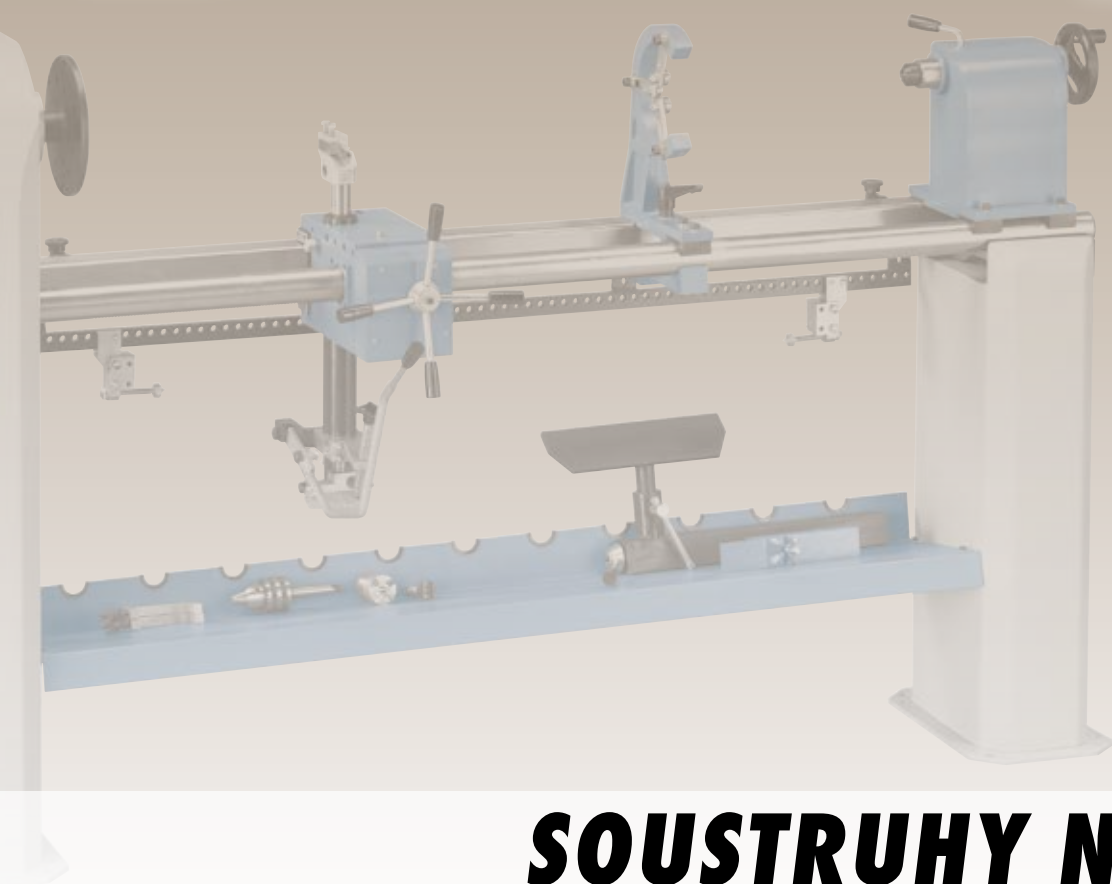

01 | 2024

SOUSTRUHY NA DŘEVO

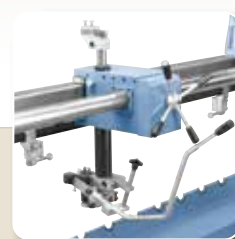
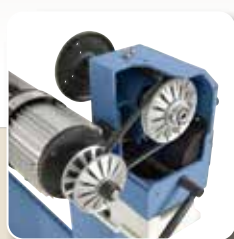

	HCL 610 S
	HCL 620
	HCL 800 D
DM 305 V	KDM 1000 eco
DM 450	KDM 1100
DM 450 V	KDH 1100
DB 450	CL 1300
DM 480 VD	CL 1500
VDM 500	HCL 1200
HCL 600 P	HCL 1200 Top

Soustruh na dřevo

DM 305 V

Model DM 305 V je sérově vybavený elektronickou plynulou regulací otáček. Svým velmi zajímavým poměrem ceny a výkonu je tento model ideálním řešením pro domácí kutily.

- Plynulá regulace zajišťuje optimální přizpůsobení otáček vřetena podle obrobku
- Lože stroje, koník a vřeteník z šedé litiny zajišťují chod bez vibrací
- Velký rozsah otáček od 750 - 3200 ot/min, plynule nastavitelný
- Přesné uložení robustního vřetena zajišťuje nízkou házivost
- Stabilní ruční podpěra k bezpečnému podepření soustružnických nástrojů
- Rozsáhlé volitelné příslušenství umožňuje široké využití
- Pinola koníku s průběžným otvorem pro opracování dlouhých obrobků
- Rychlé upevnění koníku na loži stroje pomocí rychloupínací páky

BERNARDO
www.bernardo.at
HOBBY



4čelistové sklíčidlo 125 mm / M 33 x 3,5 mm (volitelně)



Sérově vybaveno ruční podpěrou 110 mm, příp. 175 mm.



Plynulá regulace umožňuje optimální přizpůsobení otáček



Sklíčidlo s automatickým středěním 40/70 (volitelně)



Sada upínacích kleští M 24 / M 33, 6-díl. (volitelně)



Široká škála volitelného příslušenství

Rozsah dodávky:

- 2 ks. opěrka ruky 110 / 175 mm
- 2 ks. lícní deska 80 / 145 mm
- Unášec s čtyřmi hroty
- Otočný středící hrot
- Plynulá regulace otáček
- Servisní a obslužné nářadí

Plynulá regulace otáček

Technická data	DM 305 V
Vzdálenost hrotů	345 mm
Točný průměr	
- nad ložem	210 mm
- nad suportem	140 mm
Otáčky vřetena	750 - 3200 ot/min, plynule
Závit vřetena	M 33 x 3,5 mm
Kužel koníku	MK 1
Posuv pinoly	38 mm
Jmenovitý výkon S ₁ 100 %	0,25 kW (0,34 HP)
Výkon - cykl. zátěž S ₆ 40 %	0,31 kW (0,42 HP)
Napětí	230 V
Rozměry stroje (D x Š x V)	660 x 250 x 310 mm
Hmotnost cca	20 kg
Obj. č.	10-1069

Volitelné příslušenství:

	Obj. č.	bez DPH
Sada upínacích kleští M 24 / M 33, 6 dílů	10-5050	
Sada unášecích elementů M 33 x 3,5, 7 dílů	10-5051	
Sada unášecích elementů M 33 x 3,5 vč. 2 otočných hrotů, 9 dílů	10-5052	
3čelistové sklíčidlo 125 mm / M 33 x 3,5 mm	10-6004	
4čelistové sklíčidlo 125 mm / M 33 x 3,5 mm	10-6002	
Sklíčidlo s automatickým středěním 40/70	10-6020	
Sada upínacích pouzder (6 ks), M 33 x 3,5 mm	10-6030	
Soustružnická dláta HSS profesionální, 8 ks / Sada B	10-7002	
Soustružnická dláta HSS mini, 5 ks / Sada E	10-7006	
Soustružnická dláta HSS mini, 3 ks / Sada F	10-7007	
Otočný středící hrot PC - MK 1	22-1000	

Soustruhy na dřevo

DM 450

Soustruhy na dřevo

Soustruh na dřevo DM 450 svou stabilní konstrukcí z šedé litiny zaručuje přesné soustružení bez vibrací. Model lze vybavit volitelným prodloužením lože se zvětšením vzdálenosti mezi hroty na 980 mm.

- Optimální pro náročné domácí řemeslníky
- Robustní koník s kuzelem MK 2 a rychloupínací pákou
- Stabilní konstrukce zajišťuje chod bez vibrací
- Přehledně umístěné ovládací a obslužné prvky na přední straně
- Součástí dodávky je opěrka ruky 150 mm a licní deska průměr 75 mm
- Rozsáhlé volitelné příslušenství umožňuje široké využití
- Jednoduché upnutí opěrky ruky pomocí rychloupínací páky



3čelistové sklíčidlo 150 mm / M 33 (volitelně)



Jednoduché upnutí opěrky ruky pomocí rychloupínací páky



Upínací pákou lze kompaktní koník upevnit rychle a snadno.



K upnutí asymetrických obrobků lze stroj vybavit 4čelistovým nesoustředným sklíčidlem



4čelistové sklíčidlo 125 mm / M 33 (volitelně)



Sklíčidlo s automatickým středěním 40/70 (volitelně)

**Top
Cena**



Obrázek s volitelným prodloužením lože na 980 mm

Technická data

DM 450

Vzdálenost hrotů	420 mm
Vzdálenost hrotů s prodloužením*	980 mm
Točný průměr	
- nad ložem	260 mm
- nad suportem	190 mm
Otáčky vřetena	500 - 3200 ot/min
Stupně otáček	5
Závit vřetena	M 33 x 3,5 mm
Kužel koníku	MK 2
Posuv pinoly	50 mm
Jmenovitý výkon S ₁ 100 %	0,44 kW (0,6 HP)
Výkon - cykl. zátěž S ₆ 40 %	0,55 kW (0,75 HP)
Napětí	230 V
Rozměry stroje (D x Š x V)	780 x 260 x 380 mm
Hmotnost cca	33 kg
Obj. č.	10-1070

* volitelné příslušenství

Rozsah dodávky:

- Opěrka ruky 150 mm
- Licní deska 75 mm
- Unášec s čtyřmi hroty
- Otočný středící hrot
- Servisní a obslužné nářadí

BERNARDO
www.bernardo.at
HOBBY

Volitelné příslušenství:

	Obj. č.	bez DPH
Prodloužení lože pro DM 450 / DM 450 V	10-3005	
Sada upínacích kleštin M 24 / M 33, 6 dílů	10-5050	
Sada unášecích elementů M 33 x 3,5, 7 dílů	10-5051	
Sada unášecích elementů M 33 x 3,5 vč. 2 otočných hrotů, 9 dílů	10-5052	
4čelistové sklíčidlo 125 mm / M 33 x 3,5 mm	10-6002	
3čelistové sklíčidlo 150 mm / M 33 x 3,5 mm	10-6005	
Sklíčidlo s automatickým středěním 40/70	10-6020	
Sklíčidlo M 70 se čelisti s rybinovým vedením typ A	10-6052	
Soustružnická dláta HSS profesionální, 8 ks / Sada B	10-7002	
Soustružnická dláta HSS mini, 5 ks / Sada E	10-7006	

BERNARDO
www.bernardo.at

Soustruhy na dřevo

DM 450 V

Model DM 450 V je sérově vybavený elektronickou plynulou regulací otáček. Svým velmi zajímavým poměrem ceny a výkonu je tento model ideálním řešením pro domácí kutily.

- Optimální pro náročné domácí řemeslníky
- Dodáváno s plynulou regulací otáček vřetene
- Robustní koník s kuzelem MK 2 a rychloupínací pákou
- Stabilní konstrukce zajišťuje chod bez vibrací
- Přehledně umístěné ovládací a obslužné prvky na přední straně
- Součástí dodávky je opěrka ruky 150 mm a lícní deska průměr 75 mm
- Rozsáhlé volitelné příslušenství umožňuje široké využití
- Jednoduché upnutí opěrky ruky pomocí rychloupínací páky



K upnutí asymetrických obrobků lze stroj vybavit 4čelistovým nesoustředným sklíčidlem



Jednoduché upnutí opěrky ruky pomocí rychloupínací páky



Upínací pákou lze kompaktní koník upevnit rychle a snadno.



Sklíčidlo s automatickým středěním 40/70 (volitelně)

Top
Cena

BERNARDO®
www.bernardo.at
HOBBY



Plynulá regulace umožňuje optimální přizpůsobení rychlosti otáček obráběnému výrobku.



Plynulá
regulace otáček

Technická data

DM 450 V

Vzdálenost hrotů	420 mm
Vzdálenost hrotů s prodloužením*	980 mm
Točný průměr	
- nad ložem	260 mm
- nad suportem	190 mm
Otáčky vřetena	L: 650 - 1450 ot/min M: 1250 - 2800 ot/min H: 1600 - 3800 ot/min
Stupně otáček	3
Závit vřetena	M 33 x 3,5 mm
Kužel koníku	MK 2
Posuv pinoly	50 mm
Jmenovitý výkon S ₁ 100 %	0,37 kW (0,5 HP)
Výkon - cykl. zátěž S ₆ 40 %	0,50 kW (0,68 HP)
Napětí	230 V
Rozměry stroje (D x Š x V)	820 x 260 x 380 mm
Hmotnost cca	34 kg
Obj. č.	10-1075

* volitelné příslušenství

Rozsah dodávky:

- Opěrka ruky 150 mm
- Lícní deska 75 mm
- Unašeč s čtyřmi hroty
- Otočný středící hrot
- Plynulá regulace otáček
- Servisní a obslužné nářadí

Obrázek s volitelným prodloužením lože na 980 mm.

Volitelné příslušenství:

	Obj. č.	bez DPH
Prodloužení lože pro DM 450 / DM 450 V	10-3005	
Sada upínacích kleštin M 24 / M 33, 6 dílů	10-5050	
Sada unášecích elementů M 33 x 3,5, 7 dílů	10-5051	
4čelistová lícní deska 150 mm / M 33 x 3,5 mm	10-6000	
4čelistové sklíčidlo 125 mm / M 33 x 3,5 mm	10-6002	
Sklíčidlo s automatickým středěním 40/70	10-6020	
Sklíčidlo M 70 se čelisti s rybinovým vedením typ A	10-6052	
Soustružnická dláta HSS profesionální, 8 ks / Sada B	10-7002	
Soustružnická dláta HSS mini, 5 ks / Sada E	10-7006	

Soustruhy na dřevo

DB 450

Soustruh na dřevo DB 450 svou stabilní konstrukcí z šedé litiny zaručuje přesné soustružení bez vibrací. Tento model je svou rozsáhlou základní výbavou (LED displej, plynulá regulace otáček,...) ideální pro poloprofesionální uživatele.

- Rychlé upevnění koníku na loži stroje pomocí rychloupínací páky
- Lože stroje, koník a vřeteník z šedé litiny zajišťují chod bez vibrací
- Upnutý obrobek lze aretovat s dělením otáčky na 24 kroků
- Včetně ocelové opěrky, snadno nastavitelné na různé průměry obrobku
- Na objednávku lze dodat prodloužení lože k prodloužení vzdálenosti mezi hroty na 1070 mm
- Velký rozsah otáček (2 stupně) 480 – 3800 ot/min
- Pinola koníku s průběžným otvorem pro opracování dlouhých obrobků
- Přesné uložení robustního vřetena zajišťuje nízkou házivosť



Přenos výkonu na pinolu prostřednictvím robustního řemenového pohonu

Plynulá regulace otáček

Sériově dodávaný držák nářadí na zadní straně nabízí optimální odkládací prostor na obslužné nářadí



Jednoduché odečítání otáček na LED displeji



Volitelně k dodání: Sklíčidlo M 95 se standardními čelistmi typ A



Plynulá regulace umožňuje optimální přizpůsobení otáček

Zobrazení otáček na LED displeji

Rozsah dodávky:

- Opěrka ruky 150 mm
- Lícni deska 80 mm
- Otočný středící hrot MK 2
- Plynulá regulace otáček
- LED displej otáček
- Unášec s čtyřmi hroty 25 mm
- Držák na nářadí
- Pracovní světlo
- Servisní a obslužné nářadí



BERNARDO
SEMIPROFESSIONAL



Obrázek s volitelným prodloužením lože

Technická data	DB 450
Vzdálenost hrotů	420 mm
Vzdálenost hrotů s prodloužením*	1070 mm
Točný průměr	
- nad ložem	300 mm
- nad suportem	230 mm
Otáčky vřetena	480 - 3800 ot/min, plynule
Stupně otáček	L 480 - 1800 1/2/min, H 900 - 3800 1/2/min
Závit vřetena	M 33 x 3,5 mm
Kužel koníku	MK 2
Posuv pinoly	50 mm
Jmenovitý výkon S ₁ 100 %	0,55 kW (0,75 HP)
Výkon - cykl. zátěž S ₆ 40 %	0,75 kW (1,0 HP)
Napětí	230 V
Rozměry stroje (D x Š x V)	970 x 300 x 440 mm
Hmotnost cca	36 kg
Obj. č.	10-1077

Volitelné příslušenství:

	Obj. č.	bez DPH
Prodloužení lože pro DB 450	10-3006	
Sada upínacích kleštin M 24 / M 33, 6 dílů	10-5050	
Sada unášecích elementů M 33 x 3,5 vč. 2 otočných hrotů, 9 dílů	10-5052	
4čelistová lícni deska 150 mm / M 33 x 3,5 mm	10-6000	
4čelistové sklíčidlo 125 mm / M 33 x 3,5 mm	10-6002	
Sklíčidlo s automatickým středěním 40/70	10-6020	
Sklíčidlo M 95 se čelisti s rybinovým vedením typ A	10-6053	
Soustružnická dláta HSS profesionální, 8 ks / Sada B	10-7002	
Soustružnická dláta HSS mini, 5 ks / Sada E	10-7006	

* volitelné příslušenství

Soustruhy na dřevo

DM 480 VD

Soustruh na dřevo DM 480 VD svou stabilní konstrukcí z šedé litiny zaručuje přesnou práci bez vibrací. Tento model je svou rozsáhlou základní výbavou (LED displej, plynulá regulace otáček,...) ideální pro amatéry a domácí kutily.

- Rychlé upevnění koníku na loži stroje pomocí rychloupínací páky
- Velký rozsah otáček (2 stupně) 300 – 3700 ot/min
- Pinola koníku s průběžným otvorem pro opracování dlouhých obrobků
- Lože stroje, koník a vřeteník z šedé litiny zajišťují chod bez vibrací
- Přesné uložení robustního vřetená zajišťuje nízkou házivost
- Na objednávku lze dodat prodloužení lože k prodloužení vzdálenosti mezi hroty na 1020 mm
- Jednoduché upnutí opěrky ruky pomocí rychloupínací páky
- Snadné nastavení požadovaných otáček pomocí digitálního displeje



Sada sklíčidla Premium sestává z různých upínacích zařízení M 70 nabízí další možnosti využití (volitelně)



Jednoduché odečítání otáček na LED displeji.



4čelistové sklíčidlo 150 mm / M 33 (volitelně).



Pinola s průběžným otvorem, ideální k výrobě například kabelových průchodů v podstavcích lamp.

BERNARDO®
www.bernardo.at
HOBBY



Sériově vybaveno ruční podpěrou 150 mm, příp. 300 mm.

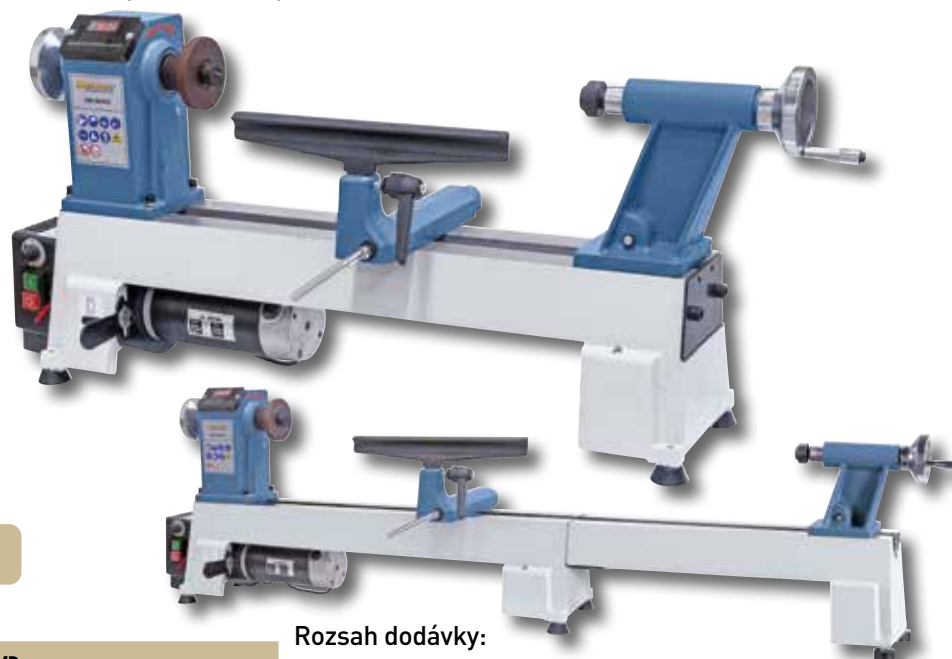

Včetně LED displeje

Plynulá regulace otáček

Rozsah dodávky:

- 2 ks. opěrka ruky 150 / 300 mm
- Lící deska 80 mm
- Unášec s čtyřmi hroty
- Otočný středící hrot
- Plynulá regulace otáček
- LED displej otáček
- Servisní a obslužné nářadí

Obrázek s volitelným prodloužením lože na 1020 mm.

Technická data	DM 480 VD
Vzdálenost hrotů	460 mm
Vzdálenost hrotů s prodloužením*	1020 mm
Točný průměr	
- nad ložem	310 mm
- nad suportem	240 mm
Otáčky vřetená	300 - 3700 ot/min, plynule
Stupně otáček	L 300 - 1200 1/2/min, H 1000 - 3700 1/2/min
Závit vřetená	M 33 x 3,5 mm
Kužel koníku	MK 2
Posuv pinoly	55 mm
Jmenovitý výkon S ₁ 100 %	0,75 kW (1,0 HP)
Výkon - cykl. zátěž S ₆ 40 %	1,1 kW (1,5 HP)
Napětí	230 V
Rozměry stroje (D x Š x V)	950 x 300 x 410 mm
Hmotnost cca	38 kg
Obj. č.	10-1074

* volitelné příslušenství

Volitelné příslušenství:

	Obj. č.	bez DPH
Prodloužení lože	10-3005	
Sada upínacích kleští M 24 / M 33, 6 dílů	10-5050	
Sada unášecích elementů M 33 x 3,5, 7 dílů	10-5051	
4čelistová lící deska 150 mm / M 33 x 3,5 mm	10-6000	
4čelistové sklíčidlo 150 mm / M 33 x 3,5 mm	10-6003	
Sklíčidlo s automatickým středěním 40/70	10-6020	
Sada sklíčidel Premium M 70	10-5065	
Soustružnická dláta HSS profesionální, 8 ks / Sada B	10-7002	
Soustružnická dláta HSS mini, 5 ks / Sada E	10-7006	

Soustruh na dřevo

VDM 500

Soustruh na dřevo VDM 500 svou stabilní konstrukcí z šedé litiny zaručuje přesné soustružení bez vibrací. Tento model je svou rozsáhlou základní výbavou (LED displej, plynulá regulace otáček,...) ideální pro poloprofesionální uživatele.

- Rychlé upevnění koníku na loži stroje pomocí rychloupínací páky
- Lože stroje, koník a vřeteník z šedé litiny zajišťují chod bez vibrací
- Upnutý obrobek lze aretovat s dělením otáčky na 24 kroků
- Včetně ocelové opěrky, snadno nastavitelné na různé průměry obrobku
- Velký rozsah otáček (3 stupně) 250 – 3550 ot/min
- Pinola koníku s průběžným otvorem pro opracování dlouhých obrobků
- Přesné uložení robustního vřetená zajišťuje nízkou házivost
- Sériově vybavený směrem otáčení vpravo-vlevo



K optimálnímu nastavení požadovaných otáček je stroj vybavený digitálním displejem otáček



Jednoduchá změna převodového stupně přeložením klínového řemenu.



Sériově vybaveno ruční podpěrou 200 mm



Pinola s průběžným otvorem, ideální k výrobě například kabelových průchoďů v podstavcích lamp

BERNARDO®
www.bernardo.at
SEMIPROFESSIONAL



Včetně LED displeje

Plynulá regulace otáček

Volitelné příslušenství:

	Obj. č.	bez DPH
Univerzální podstavec ULEG	10-4005	
Sada upínacích kleštin M 24 / M 33, 6 dílů	10-5050	
Sada unášecích elementů M 33 x 3,5, 7 dílů	10-5051	
Sada sklíčidel Premium M 95	10-5063	
4čelistová lícní deska 150 mm / M 33 x 3,5 mm	10-6000	
4čelistové sklíčidlo 125 mm / M 33 x 3,5 mm	10-6002	
Sklíčidlo s automatickým středěním 40/70	10-6020	
Soustružnická dláta HSS profesionální, 6 ks / Sada A	10-7001	
Soustružnická dláta HSS profesionální, 8 ks / Sada B	10-7002	
Soustružnická dláta HSS startovací, 5 ks / Sada D	10-7004	
Soustružnická dláta HSS mini, 5 ks / Sada E	10-7006	
Otočný středící hrot PC - MK 2	22-1001	

Technická data

VDM 500

Vzdálenost hrotů	520 mm
Točný průměr	
- nad ložem	360 mm
- nad suportem	260 mm
Otáčky vřetená	250 - 3550 ot/min, plynule
Stupně otáček	L 250 - 720 / M 600 - 1700 / H 1200 - 3550 ot/min
Závit vřetená	M 33 x 3,5 mm
Kužel koníku	MK 2
Posuv pinoly	70 mm
Jmenovitý výkon S ₁ 100 %	0,75 kW (1,0 HP)
Výkon - cykl. zátěž S ₆ 40 %	1,1 kW (1,5 HP)
Napětí	230 V
Rozměry stroje (D x Š x V)	1100 x 450 x 500 mm
Hmotnost cca	50 kg
Obj. č.	10-1078

Rozsah dodávky:

- Opěrka ruky 200 mm
- Lícní deska 100 mm
- Otočný středící hrot MK 2
- Plynulá regulace otáček
- LED displej otáček
- 2x unášec s čtyřmi hroty 25 mm
- Servisní a obslužné nářadí

Soustruh na dřevo

HCL 600 P

- Robustní koník s kuželem MK 2 a průběžným otvorem pro opracování dlouhých obrobků
- Rychlé upevnění koníku na loži stroje pomocí rychloupínací páky
- Včetně ocelové opěrky, snadno nastavitelné na různé průměry obrobku
- Těžké provedení z litiny zajišťuje soustružení bez vibrací
- Snadné nastavení požadovaných otáček pomocí digitálního displeje
- Sériově vybavený směrem otáčení vpravo-vlevo
- Přesně uložené hlavní vřeteno zajišťuje nízkou házivost
- Stejnoseměrný pohon s klidným chodem, s plynulou regulací



Výkonný hnací motor zaručuje vysoký točivý moment také při nízkých otáčkách



Přenos výkonu na pinolu prostřednictvím robustního řemenového pohonu



Skříňdlo M 115 se Čelisti s rybinovým vedením typ A (volitelně)



Jednoduché upnutí opěrky ruky pomocí rychloupínací páky



Sériový držák nářadí poskytuje optimální odkládací prostor na obslužné nářadí.

Dodáváno s levým a pravým chodem

Technická data	HCL 600 P
Vzdálenost hrotů	600 mm
Vzdálenost hrotů s prodloužením*	1180 mm
Točný průměr	
- nad ložem	370 mm
- nad suportem	270 mm
Otáčky vřetena, plynule	250 - 720 ot/min 550 - 1700 ot/min 1200 - 3550 ot/min
Stupně otáček	plynule, 3 stupně
Závit vřetena	M 33 x 3,5 mm
Koník	
Kužel koníku	MK 2
Posuv pinoly	95 mm
Jmenovitý výkon S ₁ 100 %	0,75 kW (1,0 HP)
Výkon - cykl. zátěž S ₆ 40 %	1,1 kW (1,5 HP)
Napětí	230 V
Rozměry stroje (D x Š x V)	1500 x 540 x 1180 mm
Hmotnost cca	125 kg
Obj. č.	10-1182

* volitelné příslušenství

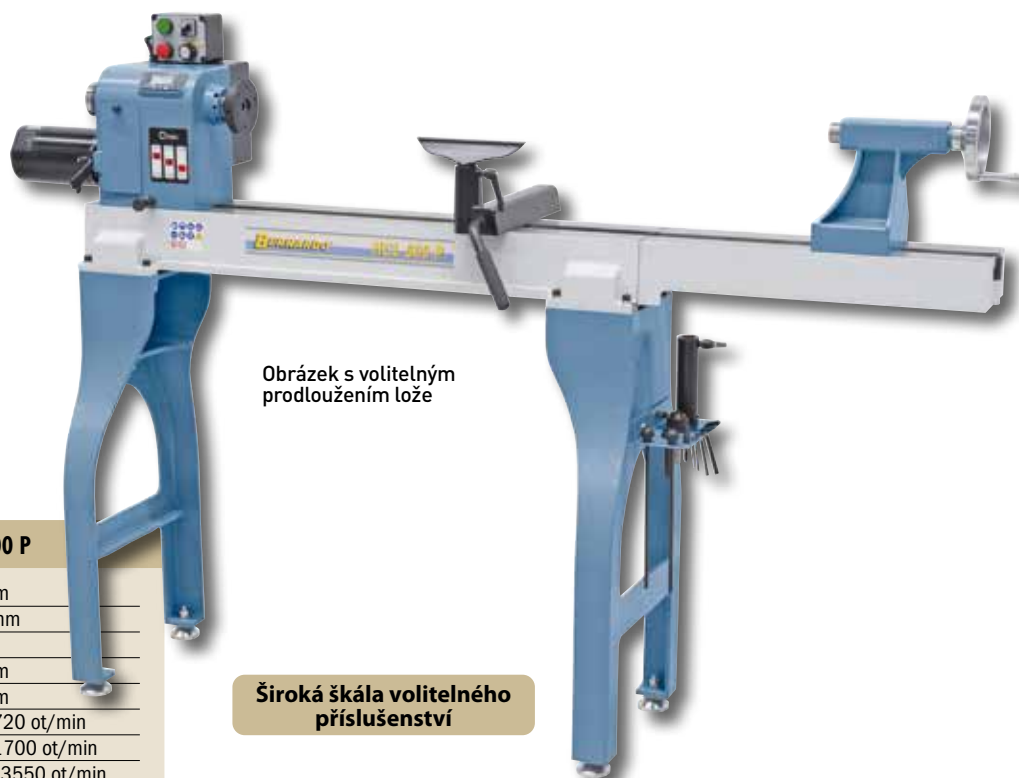

Obrázek s volitelným prodloužením lože

Široká škála volitelného příslušenství



Celý vřeteník lze libovolně posunout do požadované pozice a lze kdekoli na loži ukotvit

Model HCL 600 P je sérově vybavený elektronickou plynulou regulací otáček. Je zaručeno optimální přizpůsobení velikosti otáček obrobku. Tento model využijí převážně profesionální domácí řemeslníci.

HCL 600 P



Díky volitelně dodávané sadě opěrek ruky lze rychle a jednoduše provádět nejrůznější operace obrábění.

Robustní koník s kuželem MK 2 a průběžným otvorem pro opracování dlouhých obrobků.

**Top
Cena**



Volitelně dodávané zařízení na vnější soustružení (Ø 690 mm) lze použít také jako prodloužení lože (1180 mm).

Rozsah dodávky:

- Opěrka ruky 200 mm
- Lícni deska 100 mm
- Otočný středící hrot
- Unášec s čtyřmi hroty
- LED displej otáček
- Servisní a obslužné nářadí

Včetně LED displeje



Plynulá
regulace otáček

BERNARDO
SEMIPROFESSIONAL

Volitelné příslušenství:

	Obj. č.	bez DPH
Prodloužení lože / Přípravek na vnější broušení	10-3007	
Sada upínacích kleštin M 24 / M 33, 6 dílů	10-5050	
Sada unášecích elementů M 33 x 3,5, 7 dílů	10-5051	
Sada unášecích elementů M 33 vč. 2 otočných hrotů, 9 dílů	10-5052	
Sada opěrek ruky 4 díly	10-5062	
Sada sklíčidel Premium M 115	10-5064	
Sklíčidlo M 115 se čelisti s rybinovým vedením typ A	10-6054	

Volitelné příslušenství:

	Obj. č.	bez DPH
4čelístvá lícni deska 150 mm / M 33 x 3,5 mm	10-6000	
Sklíčidlo s automatickým středěním 40/70, M 33 x 3,5 mm	10-6020	
Soustružnická dláta HSS profesionální, 6 ks / Sada A	10-7001	
Soustružnická dláta HSS profesionální, 8 ks / Sada B	10-7002	
Soustružnická dláta HSS mini, 5 ks / Sada E	10-7006	
Otočný středící hrot PC - MK 2	22-1001	
Odsávání pro soustruhy na dřevo	10-4003	

- Plynulá regulace otáček (bez nutnosti výměny řemene), pohon výkonným servomotorem
- Pinola koníku s průběžným otvorem pro opracování dlouhých obrobků
- Sériově vybavený směrem otáčení vpravo-vlevo
- Včetně ocelové opěrky, snadno nastavitelné na různé průměry obrobku
- Snadné nastavení požadovaných otáček pomocí digitálního displeje
- Lože stroje, koník a vřeteník z šedé litiny zajišťují chod bez vibrací
- Přesné uložení robustního vřetena zajišťuje nízkou házivosť

Top
Cena



Výkonný hnací motor zaručuje vysoký točivý moment také při nízkých otáčkách.



Šada sklíčidel Premium M 115, Čelisti s rybinovým vedením typ A.



Sada sklíčidel Premium M 115, Stupňovité čelisti.



Sada sklíčidel Premium M 115, Kleštiny s velkým rozpětím, rýhované uvnitř / vně.



Odsávání, které lze dodat na objednávku, zajišťuje při soustružení čisté pracoviště.



Sada sklíčidel Premium M 115, Kleštiny 25 mm.



Sada sklíčidel Premium M 115, Segmenty lícních desek.



Lícní deska o prům. 100 mm a čtyřbodový unašeč jsou součástí dodávky.

Dodáváno s
levým a pravým chodem

Široká škála volitelného
příslušenství

Technická data	HCL 610 S
Vzdálenost hrotů	610 mm
Točný průměr	
- nad ložem	325 mm
- nad suportem	220 mm
Otáčky vřetena, plynule	0 - 3000 ot/min
Stupně otáček	plynule
Závit vřetena	M 33 x 3,5 mm
Koník	
Kužel koníku	MK 2
Posuv pinoly	55 mm
Jmenovitý výkon S ₁ 100 %	0,75 kW (1,1 HP)
Výkon - cykl. zátěž S ₆ 40 %	1,1 kW (1,5 HP)
Napětí	230 V
Rozměry stroje (D x Š x V)	1270 x 480 x 1080 mm
Hmotnost cca	110 kg
Obj. č.	10-11825



BERNARDO
www.bernardo.at
SEMIPROFESSIONAL

Soustruh na dřevo HCL 610 S svou stabilní konstrukcí z šedé litiny zaručuje přesnou práci bez vibrací. Tento model je svou rozsáhlou základní výbavou (LED displej, plynulá regulace otáček,...) ideální pro domácí řemeslníky.

HCL 610 S



Díky volitelně dodávané sadě opěrek ruky lze rychle a jednoduše provádět nejrůznější operace obrábění.

Plynulá regulace umožňuje optimální přizpůsobení otáček, jednoduché odečítání na LED displeji.



Sériově vybaveno ruční podpěrou 235 mm.



Robustní koník s kuželem MK 2 a průběžným otvorem pro opracování dlouhých obrobků.

Rozsah dodávky:

- Opěrka ruky 235 mm
- Licní deska 100 mm
- Otočný středící hrot
- Unášec s čtyřmi hroty
- Servomotorem
- LED displej otáček
- Servisní a obslužné nářadí

NOVÉ

**Bez nutnosti
výměny pásu**



**Plynulá
regulace otáček**

Včetně LED displeje

Volitelné příslušenství:

	Obj. č.	bez DPH
Sada upínacích kleštin M 24 / M 33, 6 dílů	10-5050	
Sada unášecích elementů M 33 x 3,5, 7 dílů	10-5051	
Sada unášecích elementů M 33 vč. 2 otočných hrotů, 9 dílů	10-5052	
Sada opěrek ruky 4 díly	10-5062	
Skříčidlo M 115 se čelisti s rybinovým vedením typ A	10-6054	
Sada skříčidel Premium M 115	10-5064	

Volitelné příslušenství:

	Obj. č.	bez DPH
Skříčidlo s automatickým středěním 40/70, M 33 x 3,5 mm	10-6020	
Soustružnická dláta HSS profesionální, 6 ks / Sada A	10-7001	
Soustružnická dláta HSS profesionální, 8 ks / Sada B	10-7002	
Soustružnická dláta HSS mini, 5 ks / Sada E	10-7006	
Otočný středící hrot PC - MK 2	22-1001	
Odsávání pro soustruhy na dřevo	10-4003	

- Robustní koník s kuželem MK 2 a průběžným otvorem pro opracování dlouhých obrobků
- Variabilní nastavení otáček frekvenčním Delta měničem s optimálním průběhem točivého momentu
- Rychlé upevnění koníku na loži stroje pomocí rychloupínací páky
- Včetně ocelové opěrky, snadno nastavitelné na různé průměry obrobku
- Těžké provedení z litiny zajišťuje soustružení bez vibrací
- Snadné nastavení požadovaných otáček pomocí digitálního displeje
- Sériově vybavený směrem otáčení vpravo-vlevo
- Přesně uložené hlavní vřeteno zajišťuje nízkou házivost



Sériově vybaveno ruční podpěrou 300 mm.



Šada sklíčidel Premium M 115, Čelisti s rybinovým vedením typ A



Sada sklíčidel Premium M 115, Stupňovité čelisti



Sada sklíčidel Premium M 115, Kleština s velkým rozpětím, rýhované uvnitř/vně



Odsávání, které lze dodat na objednávku, zajišťuje při soustružení čisté pracoviště



Sada sklíčidel Premium M 115, Kleština 25 mm



Sada sklíčidel Premium M 115, Segmenty lícních desek



Pinola s průběžným otvorem, ideální k výrobě například kabelových průchoďů v podstavcích lamp

Technická data

HCL 620

Vzdálenost hrotů	620 mm
Vzdálenost hrotů s prodloužením*	1200 mm
Točný průměr	
- nad ložem	400 mm
- nad suportem	310 mm
Otáčky vřetena, plynule	0 - 1350 ot/min
	0 - 3000 ot/min
Stupně otáček	plynule, 2 stupně
Závit vřetena	M33 x 3,5 mm
Koník	
Kužel koníku	MK 2
Posuv pinoly	105 mm
Jmenovitý výkon S ₁ 100 %	1,1 kW (1,5 HP)
Výkon - cykl. zátěž S ₆ 40 %	1,5 kW (2,0 HP)
Napětí	230 V
Rozměry stroje (D x Š x V)	1480 x 520 x 1200 mm
Hmotnost cca	150 kg
Obj. č.	10-1183

* volitelné příslušenství

Včetně LED displeje

Plynulá regulace otáček



Volitelně dodávané zařízení na vnější soustružení (Ø 720 mm) lze použít také jako prodloužení lože (1200 mm)

Soustruh na dřevo HCL 620 svou stabilní konstrukcí z šedé litiny zaručuje přesné soustružení bez vibrací. Tento model je svou rozsáhlou základní výbavou (LED displej, plynulá regulace otáček,...) ideální pro poloprofesionální uživatele.

HCL 620

Soustruhy na dřevo



Díky volitelně dodávané sadě opěrek ruky lze rychle a jednoduše provádět nejrůznější operace obrábění.

K optimálnímu nastavení požadovaných otáček je stroj vybavený digitálním displejem otáček



Dodáváno s levým a pravým chodem

Široká škála volitelného příslušenství

Rozsah dodávky:

- Opěrka ruky 300 mm
- Lícni deska 150 mm
- Otočný středící hrot
- Unášec s čtyřmi hroty
- Frekvenční měnič
- LED displej otáček
- Servisní a obslužné nářadí

BERNARDO
SEMIPROFESSIONAL

**Delta
Frekvenční měnič**

Volitelné příslušenství:

	Obj. č.	bez DPH
Prodloužení lože / Přípravek na vnější broušení	10-3007	
Sada upínacích kleštin M 24 / M 33, 6 dílů	10-5050	
Sada unášecích elementů M 33 x 3,5, 7 dílů	10-5051	
Sada unášecích elementů M 33 vč. 2 otočných hrotů, 9 dílů	10-5052	
Sada opěrek ruky 4 díly	10-5062	
Skříčidlo M 115 se čelisti s rybinovým vedením typ A	10-6054	
Sada skříčidel Premium M 115	10-5064	

Volitelné příslušenství:

	Obj. č.	bez DPH
4čelístvá lícni deska 150 mm / M 33 x 3,5 mm	10-6000	
Skříčidlo s automatickým středěním 40/70, M 33 x 3,5 mm	10-6020	
Soustružnická dláta HSS profesionální, 6 ks / Sada A	10-7001	
Soustružnická dláta HSS profesionální, 8 ks / Sada B	10-7002	
Soustružnická dláta HSS mini, 5 ks / Sada E	10-7006	
Otočný středící hrot PC - MK 2	22-1001	
Odsávání pro soustruhy na dřevo	10-4003	

BERNARDO
www.bernardo.at

- Variabilní nastavení otáček frekvenčním Delta měničem s optimálním průběhem točivého momentu
- Velký rozsah otáček (2 stupně) 0 – 3500 ot/min
- Pinola koníku s průběžným otvorem pro opracování dlouhých obrobků
- Na objednávku lze dodat prodloužení lože k prodloužení vzdálenosti mezi hroty na 1270 mm
- Sériově vybavený směrem otáčení vpravo-vlevo
- Včetně ocelové opěrky, snadno nastavitelné na různé průměry obrobku
- Snadné nastavení požadovaných otáček pomocí digitálního displeje
- Těžké provedení z litiny zajišťuje soustružení bez vibrací



Výkonný hnací motor zaručuje vysoký točivý moment také při nízkých otáčkách.



Přenos výkonu na pinolu prostřednictvím robustního řemenového pohonu.



Kvalitní frekvenční měnič umožňuje plynulé nastavení otáček vřetene.



Jednoduché upnutí opěrky ruky pomocí rychloupínací páky.



Sériový držák nářadí poskytuje optimální odkládací prostor na obslužné nářadí.



NOVÉ

Celý vřeteník lze libovolně posunout do požadované pozice a lze kdekoli na loži ukotvit.

Rozsah dodávky:

- Opěrka ruky 350 mm
- Lícni deska 145 mm
- Otočný středící hrot
- Unašeč s čtyřmi hroty
- Frekvenční měnič
- LED displej otáček
- Servisní a obslužné nářadí

**Delta
Frekvenční měnič**

Technická data

HCL 800 D

Vzdálenost hrotů	800 mm
Vzdálenost hrotů s prodloužením*	1270 mm
Točný průměr	
- nad ložem	508 mm
- nad suportem	400 mm
Otáčky vřetena, plynule	0 - 1350 ot/min
	0 - 3550 ot/min
Stupně otáček	plynule, 2 stupně
Závit vřetena	M 33 x 3,5 mm
Koník	
Kužel koníku	MK 2
Posuv pinoly	120 mm
Jmenovitý výkon S ₁ 100 %	2,2 kW (3,0 HP)
Výkon - cykl. zátěž S ₆ 40 %	3,0 kW (4,0 HP)
Napětí	230 V
Rozměry stroje (D x Š x V)	1800 x 570 x 1280 mm
Hmotnost cca	241 kg
Obj. č.	10-11835

* volitelné příslušenství

Model HCL 800 D je sérově vybavený elektronickou plynulou regulací otáček. Je zaručeno optimální přizpůsobení velikosti otáček obrobku. Tento model využijí převážně profesionální domácí řemeslníci.

HCL 800 D



K optimálnímu nastavení požadovaných otáček je stroj vybavený digitálním displejem otáček.



Robustní koník s kuzelem MK 2 a průběžným otvorem pro opracování dlouhých obrobků.



Při použití volitelného externího soustružnického přípravku se koník jednoduše odklopí.

BERNARDO®
www.bernardo.cz
SEMIPROFESSIONAL

Široká škála volitelného příslušenství

Dodáváno s levým a pravým chodem



Volitelně dodávané zařízení na větší soustružení (Ø 940 mm) lze použít také jako prodloužení lože (1270 mm).



Plynulá regulace otáček

Včetně LED displeje

Volitelné příslušenství:

	Obj. č.	bez DPH
Prodloužení lože / Přípravek na větší broušení	10-3008	
Sada upínacích kleštin M 24 / M 33, 6 dílů	10-5050	
Sada unášecích elementů M 33 x 3,5, 7 dílů	10-5051	
Sada unášecích elementů M 33 vč. 2 otočných hrotů, 9 dílů	10-5052	
Sada opěrek ruky 4 díly	10-5062	
Skříčidlo M 115 se čelisti s rybinovým vedením typ A	10-6054	
Sada skříčidel Premium M 115	10-5064	

Volitelné příslušenství:

	Obj. č.	bez DPH
4čelistová lícní deska 150 mm / M 33 x 3,5 mm	10-6000	
Skříčidlo s automatickým středěním 40/70, M 33 x 3,5 mm	10-6020	
Soustružnická dláta HSS profesionální, 6 ks / Sada A	10-7001	
Soustružnická dláta HSS profesionální, 8 ks / Sada B	10-7002	
Soustružnická dláta HSS mini, 5 ks / Sada E	10-7006	
Otočný středící hrot PC - MK 2	22-1001	
Odsávání pro soustruhy na dřevo	10-4003	

Soustruh na dřevo s kopírovacím zařízením

KDM 1000 eco

- Kopírovací zařízení umožňuje kopírování podle originálních dílů nebo podle šablony
- Velký rozsah otáček od 500 - 2000 ot/min, plynule nastavitelný
- Přesné uložení robustního vřetena zajišťuje nízkou házivost
- Vysoce kvalitní řemenový pohon zajišťuje optimální přenos výkonu z motoru na vřeteno
- Rozsáhlé volitelné příslušenství umožňuje široké využití
- Přehledně umístěné ovládací a obslužné prvky na přední straně
- Rozsáhlé standardní příslušenství obsahuje: opěrku ruky 300 mm, lícní desku 150 mm, otočný středící hrot, unašeč s čtyřmi hroty
- Plynulá regulace zajišťuje optimální přizpůsobení otáček vřetena podle obrobku



Sériově vybaveno ruční podpěrou 300 mm.



Sada sklíčidel Premium M 115, Čelisti s rybinovým vedením typ A



Sada sklíčidel Premium M 115, Stupňovité čelisti



Sada sklíčidel Premium M 115, Kleština s velkým rozpětím, rýhované uvnitř/vně



Plynulá regulace otáček

Technická data

KDM 1000 eco

Vzdálenost hrotů	1000 mm
Točný průměr	
- nad ložem	350 mm
- při kopírování	160 mm
Otáčky vřetena, plynule	500 - 2000 ot/min
Závit vřetena	M 33 x 3,5 mm
Kužel koníku	MK 2
Posuv pinoly	65 mm
Kopírovaná délka	1000 mm
Jmenovitý výkon S ₁ 100 %	0,55 kW (0,75 HP)
Výkon - cykl. zátěž S ₆ 40 %	0,75 kW (1,0 HP)
Napětí	230 V nebo 400 V
Rozměry stroje (D x Š x V)	1500 x 500 x 1210 mm
Hmotnost cca	68 kg
Obj. č.	10-1093 (230 V) 10-1094 (400 V)

Volitelné příslušenství:

Kopírovací nůž HSS	Obj. č.	bez DPH
Odsávání pro soustruhy na dřevo	10-4004	
Sada upínacích kleštín M 24 / M 33, 6 dílů	10-4003	
Sada unášecích elementů M 33 x 3,5, 7 dílů	10-5050	
Sada unášecích elementů M 33 x 3,5, 7 dílů	10-5051	
Sada unášecích elementů M 33 x 3,5 vč. 2 otočných hrotů, 9 dílů	10-5052	
Sada sklíčidel Premium M 115	10-5054	
4čelistová lícní deska 150 mm / M 33 x 3,5 mm	10-6000	
4čelistové sklíčidlo 125 mm / M 33 x 3,5 mm	10-6002	
Sklíčidlo s automatickým středěním 40/70	10-6020	
Sklíčidlo M 115 se čelisti s rybinovým vedením typ A	10-6054	
Sada upínacích pouzder (6 ks), M 33 x 3,5 mm	10-6030	
Soustružnická dláta HSS profesionální, 6 ks / Sada A	10-7001	
Soustružnická dláta HSS profesionální, 8 ks / Sada B	10-7002	
Soustružnická dláta, 6 ks / Sada C	10-7003	
Soustružnická dláta HSS startovací, 5 ks / Sada D	10-7004	
Soustružnická dláta HSS mini, 5 ks / Sada E	10-7006	

Kopírovací soustruh na dřevo KDM 1000 eco je sériově vybaven kopírovacím zařízením, čímž mohou být zhotoveny obrobky z originálního dílu nebo podle šablony. Tento model navíc disponuje plynulou regulací počtu otáček. Díky optimálnímu poměru ceny a výkonu je tento stroj ideální pro začátečníky.

KDM 1000 eco



BERNARDO®
www.bernardo.at
HOBBY

Sériově dodáváno s kopírovacím zařízením na hospodárné kopírování podle originálních dílů nebo podle šablony

Masivní variátorový pohon zajišťuje optimální přenos sil



Plynulá regulace umožňuje optimální přizpůsobení otáček



Robustní koník s kuzelem MK 2



**Top
Cena**

Napětí

Alternativy
230 V nebo 400 V

Široká škála volitelného příslušenství

Rozsah dodávky:

- Opěrka ruky 300 mm
- Licní deska 150 mm
- Otočný středící hrot
- Unášec s čtyřmi hroty
- Kopírovací zařízení
- Plynulá regulace otáček
- Podstavec
- Servisní a obslužné nářadí



Sada sklíčidel Premium M 115,
Segmenty licních desek



Sada sklíčidel Premium M 115,
Kleština 25 mm

BERNARDO®
www.bernardo.at

Soustruhy na dřevo s kopírovacím zařízením

KDM 1100 KDH 1100

- Kopírovací zařízení umožňuje kopírování podle originálních dílů nebo podle šablony
- Pinola koníku s průběžným otvorem pro opracování dlouhých obrobků
- Snadné nastavení požadovaných otáček pomocí digitálního displeje
- Model KDH je sériově dodáván s robustním podstavcem z šedé litiny
- Plynulá regulace zajišťuje optimální přizpůsobení otáček podle obrobku
- Přesné uložení robustního vřetena zajišťuje nízkou házivost
- Otočný vřeteník umožní soustružnické práce mimo lože stroje
- Robustní litinová konstrukce zajišťuje klidný chod bez vibrací
- Vysoce kvalitní řemenový pohon zajišťuje optimální přenos výkonu z motoru na vřeteno
- Rychlé upevnění koníku na loži stroje pomocí rychloupínací páky

Napětí

Alternativy
230 V nebo 400 V



3čelistové sklíčidlo 150 mm
(na objednávku)



4čelistové sklíčidlo 150 mm (na objednávku)



Sklíčidlo s automatickým středěním 40/70
(na objednávku)



NEJLEPŠÍ CENA!

Technická data	KDM 1100	KDH 1100
Vzdálenost hrotů	1100 mm	1100 mm
Točný průměr		
- nad ložem	370 mm	370 mm
- při kopírování	160 mm	160 mm
Otáčky vřetena, plynule	500 - 2000 ot/min	500 - 2000 ot/min
Závit vřetena	M 33 x 3,5	M 33 x 3,5 mm
Kužel koníku	MK 2	MK 2
Posuv pinoly	50 mm	50 mm
Kopírovaná délka	850 mm	850 mm
Jmenovitý výkon S ₁ 100 %	0,75 kW (1,0 HP)	0,75 kW (1,0 HP)
Výkon - cykl. zátěž S ₆ 40 %	1,1 kW (1,5 HP)	1,1 kW (1,5 HP)
Napětí	230 V nebo 400 V	230 V nebo 400 V
Rozměry stroje (D x Š x V)	1650 x 750 x 1150 mm	1650 x 750 x 1210 mm
Hmotnost cca	92 kg	128 kg
Obj. č.	10-1105 (230 V) 10-1095 (400 V)	10-1111 (230 V) 10-1112 (400 V)

Volitelné příslušenství:

	Obj. č.	bez DPH
Pevná luneta pro KDM 1100 / KDH 1100	10-4000	
Kopírovací nůž HSS pro KDM 1100 / KDH 1100	10-4001	
Kopírovací zařízení Deluxe	10-1116	
Odsávání pro soustruhy na dřevo	10-4003	
Sada upínacích kleštin M 24 / M 33, 6 dílů	10-5050	
Sada unášecích elementů M 33 x 3,5, 7 dílů	10-5051	
Sada sklíčidel Premium, M 115	10-5064	
4čelistová lícní deska 150 mm / M 33 x 3,5 mm	10-6000	
4čelistové sklíčidlo 125 mm / M 33 x 3,5 mm	10-6002	
Sklíčidlo s automatickým středěním 40/70	10-6020	
Sklíčidlo M 115 se čelisti s rybinovým vedením typ A	10-6054	
Soustružnická dláta HSS profesionální, 6 ks / Sada A	10-7001	
Soustružnická dláta HSS profesionální, 8 ks / Sada B	10-7002	
Soustružnická dláta HSS startovací, 5 ks / Sada D	10-7004	
Soustružnická dláta HSS mini, 5 ks / Sada E	10-7006	
Otočný středící hrot PC - MK 2	22-1001	

Soustruh na dřevo KDM a KDH je sériově vybavený kopírovacím zařízením a rozsáhlým standardním příslušenstvím. Tento stroj je díky stabilnímu provedení z šedé litiny a přístupnou cenou ideální pro začátečníky.

KDM 1100 KDH 1100



Vřeteník lze při opracování rozměrných výrobků naklopit o 90°



Pinola s průběžným otvorem, ideální k výrobě například kabelových průchoďů v podstavcích lamp



Přenos otáček motoru na vřeteno zajišťuje spolehlivý variátorový pohon



K optimálnímu nastavení požadovaných otáček je stroj vybavený digitálním displejem otáček



Na přání k dodání s pevnou lunetou



BERNARDO
HOBBY

Včetně digitálního výstupu

Rozsah dodávky:

- Opěrka ruky 300 mm
- Lícni deska 150 mm
- Otočný středící hrot
- Unašeč s čtyřmi hroty
- Kopírovací zařízení
- Plynulá regulace otáček
- Digitální zobrazení počtu otáček
- Podstavec
- Servisní a obslužné nářadí



Sériově dodáváno s kopírovacím zařízením na hospodárné kopírování podle originálních dílů nebo podle šablony

Soustruhy na dřevo s kopírovacím zařízením

CL 1300 CL 1500

- Rozsáhlé standardní příslušenství obsahuje: opěrka ruky 290 mm, lícní deska 200 mm, otočný středící hrot, unašeč se čtyřmi hroty
- Kopírovací zařízení umožňuje kopírování podle originálních dílů, popřípadě podle šablony
- Pinola koníku s průběžným otvorem pro opracování dlouhých obrobků
- Výkonný hnací motor s vysokým točivým momentem pro nejvyšší zatížení
- Velmi kvalitní řemenový pohon se 4 rychlostmi zajišťuje optimální přenos výkonu z motoru na vřeteno
- Stabilní konstrukce z šedé litiny zajišťuje soustružení bez vibrací
- Ergonomicky umístěné ovládací a obslužné prvky na přední straně stroje
- Přesné uložení robustního vřetena zajišťuje nízkou házivost
- Rozsáhlé standardní příslušenství, optimální poměr ceny a výkonu



Sada sklíčidel Premium M 115, Čelisti s rybinovým vedením typ A



Sada sklíčidel Premium M 115, Stupňovité čelisti



Sada sklíčidel Premium M 115, Klešтина s velkým rozpětím, rýhované uvnitř/vně



Sériově dodáváno s namontovaným kopírovacím zařízením, lze kopírovat podle originálních dílů nebo podle šablony



Sada sklíčidel Premium M 115, Klešтина 25 mm



Sada sklíčidel Premium M 115, Segmenty lícních desek



Stabilní vřeteník zajišťuje chod bez vibrací a přesné soustružení se 4čelistové sklíčidlo 150 mm / M 33 (volitelné)



Použití vyvážených řemenic a kvalitních řemenů garantuje klidný a tichý chod

Technická data	CL 1300	CL 1500
Vzdálenost hrotů	1300 mm	1500 mm
Točný průměr		
- nad ložem	430 mm	430 mm
- nad suportem	160 mm	160 mm
- při kopírování*	160 mm	160 mm
Otáčky vřetena	500 / 1000 / 1950 / 2800 ot/min	500 / 1000 / 1950 / 2800 ot/min
Závit vřetena	M 33 x 3,5 mm	M 33 x 3,5 mm
Koník		
Kužel koníku	MK 2	MK 2
Posuv pinoly	100 mm	100 mm
Kopírovací zařízení		
Kopírovaná délka	1300 mm	1500 mm
Kopírovaná hloubka max.	45 mm	45 mm
Jmenovitý výkon S ₁ 100 %	1,1 kW (1,5 HP)	1,1 kW (1,5 HP)
Výkon - cykl. zátěž S ₆ 40 %	1,5 kW (2,0 HP)	1,5 kW (2,0 HP)
Napětí	400 V	400 V
Rozměry stroje (D x Š x V)	2100 x 700 x 1170 mm	2300 x 700 x 1170 mm
Hmotnost cca	218 kg	228 kg
Obj. č.	10-1150	10-1155

* podle šablony

**Top
Cena**

Rozsah dodávky:

- Kopírovací zařízení
- Pevná luneta
- Opěrka ruky 290 mm
- Lícní deska diam. 200 mm
- Otočný středící hrot MK 2
- Unašeč s čtyřmi hroty diam. 40 mm
- Zubové sklíčidlo 3 - 16 mm / B 16
- Upínací trn MK 2 - B 16
- Kopírovací nůž ve tvaru V, HSS

Výkonný kopírovací soustruh na dřevo pro náročné profesionální soustružníky v sobě spojuje optimální funkce, hezký tvar, bezpečnost a přesnost. Přesně uložené masivní vřeteno se čtyřmi navzájem sladěnými stupni otáček zaručuje také u rozměrných obrobků optimální výkon při soustružení.

CL 1300 CL 1500

Soustruhy na dřevo



Odsávání, které lze dodat na objednávku, zajišťuje při soustružení čisté pracoviště



Jednoduché upnutí opěrky ruky pomocí rychloupínací páky



Součástí dodávky je pevná luneta na průměr hřídele do max. 90 mm



Upínací pákou lze koník upevnit rychle a snadno na lože stroje

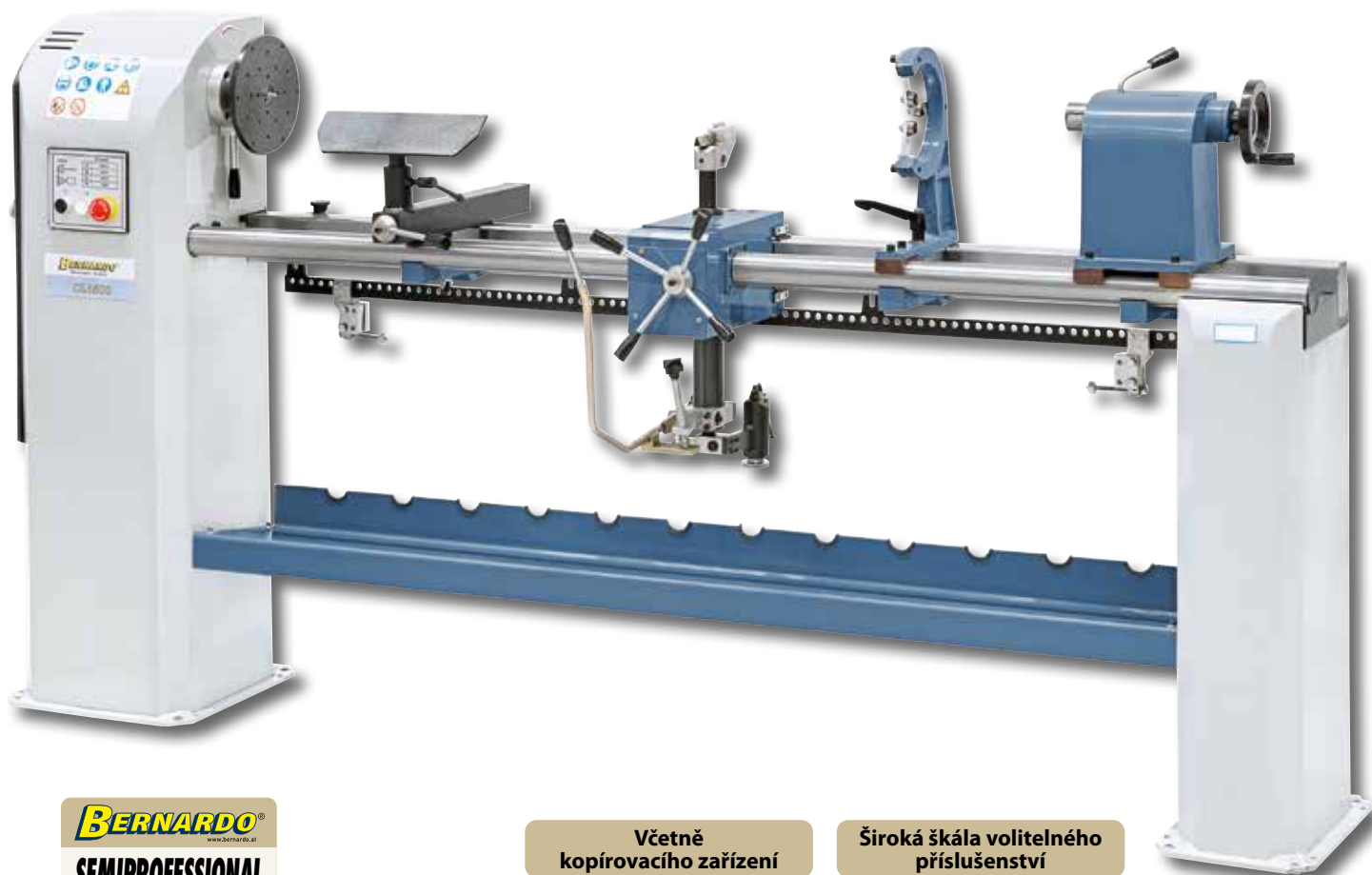

BERNARDO
www.bernardo.at
SEMIPROFESSIONAL

Včetně kopírovacího zařízení

Široká škála volitelného příslušenství

Volitelné příslušenství:

	Obj. č.	bez DPH
Odsávání pro soustruhy na dřevo	10-4003	
Kopírovací nůž ve tvaru V, HSS	10-5010	
Sada upínacích kleštin M 24 / M 33, 6 dílů	10-5050	
Sada unášecích elementů M 33 x 3,5, 7 dílů	10-5051	
Sada sklíčidel Premium M 115	10-5064	
Sklíčidlo s automatickým středěním 40/70	10-6020	
Sklíčidlo M 115 se čelisti s rybinovým vedením typ A	10-6054	
Kleština pro upínací pouzdro M 115	10-60665	

Lieferbares Sonderzubehör:

	Art. Nr.	exkl. MwSt.
Čelisti s rybinovým vedením typ B, pro sklíčidlo M 115	10-60666	
4čelistová lícní deska 150 mm / M 33 x 3,5 mm	10-6000	
Soustružnická dláta HSS profesionální, 6 ks / Sada A	10-7001	
Soustružnická dláta HSS profesionální, 8 ks / Sada B	10-7002	
Soustružnická dláta, 6 ks / Sada C	10-7003	
Soustružnická dláta HSS startovací, 5 ks / Sada D	10-7004	
Soustružnická dláta HSS mini, 5 ks / Sada E	10-7006	
Otočný středící hrot PC - MK 2	22-1001	

BERNARDO
www.bernardo.at

Profesionální soustruh na dřevo

HCL 1200

- Rychlé upevnění koníku na loži stroje pomocí rychloupínací páky
- Na objednávku lze dodat přípravek na vnější soustružení k opracování rozměrných obrobků
- Včetně ocelové opěrky, snadno nastavitelné na různé průměry obrobku
- Těžké provedení z litiny zajišťuje soustružení bez vibrací
- Snadné nastavení požadovaných otáček pomocí digitálního displeje
- Sériově vybavený směrem otáčení vpravo-vlevo
- Variabilní nastavení otáček frekvenčním Delta měničem s optimálním průběhem točivého momentu
- Přesně uložené hlavní vřeteno zajišťuje nízkou házivost



Odsávání, které lze dodat na objednávku, zajišťuje při soustružení čisté pracoviště



Sada sklíčidel Premium M 115, Čelisti s rybinovým vedením typ A



Sada sklíčidel Premium M 115, Stupňovité čelisti



Sada sklíčidel Premium M 115, Kleštiny s velkým rozpětím, rýhované uvnitř/vně



Robustní koník s kuželem MK 2 a průběžným otvorem pro opracování dlouhých obrobků



Sada sklíčidel Premium M 115, Kleštiny 25 mm



Sada sklíčidel Premium M 115, Segmenty lícních desek



Sériově dodávaný digitální displej usnadňuje nastavení požadovaných otáček

Delta Frekvenční měnič

Technická data	HCL 1200
Vzdálenost hrotů	1200 mm
Točný průměr	
- nad ložem	450 mm
- nad suportem	350 mm
Otáčky vřetena, plynule	0 - 1300 ot/min 0 - 3200 ot/min
Stupně otáček	plynule, 2 stupně
Závit vřetena	M 33 x 3,5 mm
Koník	
Kužel koníku	MK 2
Posuv pinoly	110 mm
Jmenovitý výkon S ₁ 100 %	1,5 kW (2,0 HP)
Výkon - cykl. zátěž S ₆ 40 %	2,2 kW (3,0 HP)
Napětí	230 V
Rozměry stroje (D x Š x V)	2100 x 550 x 1300 mm
Hmotnost cca	186 kg
Obj. č.	10-1185



Výkonný hnací motor zaručuje vysoký točivý moment také při nízkých otáčkách



Jednoduchá změna převodového stupně přeložením klínového řemenu.



Čelý vřeteník lze libovolně posunout do požadované pozice a lze kdekoliv na loži ukotvit

Model HCL 1200 je sérově vybavený elektronickou plynulou regulací otáček. Je zaručeno optimální přizpůsobení velikosti otáček obrobku. Tento model využijí převážně profesionální domácí řemeslníci.

HCL 1200



Díky volitelně dodávané sadě opěrek ruky lze rychle a jednoduše provádět nejrůznější operace obrábění.

Přípravek na vnější broušení umožňuje bez problému opracovávat také větší obrobky (Ø 810 mm)

Obrázek s volitelným kopírovacím zařízením Deluxe (kopírovaná délka 1000 mm) na hospodárné kopírování podle originálních dílů nebo podle šablony



**Top
Cena**

Rozsah dodávky:

- Opěrka ruky 360 mm
- Lícní deska 150 mm
- Otočný středící hrot
- Unášec s čtyřmi hroty
- Frekvenční měnič
- LED displej otáček
- Servisní a obslužné nářadí

**Dodáváno s
levým a pravým chodem**

BERNARDO®
www.bernardo.at
SEMI PROFESSIONAL

Volitelné příslušenství:

	Obj. č.	bez DPH
Přípravek na vnější broušení	10-4002	
Kopírovací zařízení Deluxe	10-1116	
Sada upínacích kleští M 24 / M 33, 6 dílů	10-5050	
Sada unášecích elementů M 33 x 3,5, 7 dílů	10-5051	
Sada opěrek ruky 4 díly	10-5062	
Sada sklíčidel Premium M 115	10-5064	
4čelistová lícní deska 150 mm / M 33 x 3,5 mm	10-6000	

Volitelné příslušenství:

	Obj. č.	bez DPH
Sklíčidlo s automatickým středěním 40/70, M33x3,5 mm	10-6020	
Sklíčidlo M 115 se čelisti s rybinovým vedením typ A	10-6054	
Soustružnická dláta HSS profesionální, 6 ks / Sada A	10-7001	
Soustružnická dláta HSS profesionální, 8 ks / Sada B	10-7002	
Soustružnická dláta HSS mini, 5 ks / Sada E	10-7006	
Otočný středící hrot PC - MK 2	22-1001	
Odsávání pro soustruhy na dřevo	10-4003	

Profesionální soustruh na dřevo

HCL 1200 Top

- Rychlé upevnění koníku na loži stroje pomocí rychloupínací páky
- Na objednávku lze dodat přípravek na vnější soustružení k opracování rozměrných obrobků
- Včetně ocelové opěrky, snadno nastavitelné na různé průměry obrobku
- Těžké provedení z litiny zajišťuje soustružení bez vibrací
- Snadné nastavení požadovaných otáček pomocí digitálního displeje
- Sériově vybavený směrem otáčení vpravo-vlevo
- Variabilní nastavení otáček frekvenčním Delta měničem s optimálním průběhem točivého momentu
- Přesně uložené hlavní vřeteno zajišťuje nízkou házivost



Odsávání, které lze dodat na objednávku, zajišťuje při soustružení čisté pracovní prostředí



Sada sklíčidel Premium M 115, Čelisti s rybinovým vedením typ A



Sada sklíčidel Premium M 115, Stupňovité čelisti



Sada sklíčidel Premium M 115, Kleština s velkým rozpětím, rýhované uvnitř/vně



Robustní koník s kuželem MK 2 a průběžným otvorem pro opracování dlouhých obrobků



Sada sklíčidel Premium M 115, Kleština 25 mm



Sada sklíčidel Premium M 115, Segmenty lícních desek



Sériově dodávaný digitální displej usnadňuje nastavení požadovaných otáček

BERNARDO®
www.bernardo.at
SEMI-PROFESSIONAL

Technická data	HCL 1200 Top
Vzdálenost hrotů	1200 mm
Točný průměr	
- nad ložem	560 mm
- nad suportem	450 mm
Otáčky vřetena, plynule	0 - 1200 ot/min 0 - 3200 ot/min
Stupně otáček	plynule, 2 stupně
Závit vřetena	M 33 x 3,5 mm
Koník	
Kužel koníku	MK 2
Posuv pinoly	110 mm
Jmenovitý výkon S ₁ 100 %	1,5 kW (2,0 HP)
Výkon - cykl. zátěž S ₆ 40 %	2,2 kW (3,0 HP)
Napětí	230 V
Rozměry stroje (D x Š x V)	2100 x 550 x 1300 mm
Hmotnost cca	212 kg
Obj. č.	10-1184



Výkonný hnací motor zaručuje vysoký točivý moment také při nízkých otáčkách



Kvalitní frekvenční měnič umožňuje plynulé nastavení otáček vřetene



Čelý vřeteník lze libovolně posunout do požadované pozice a lze kdekoliv na loži ukotvit

Model HCL 1200 Top je sérově vybavený elektronickou plynulou regulací otáček. Je zaručeno optimální přizpůsobení velikosti otáček obrobku. Tento model využijí převážně profesionální domácí řemeslníci. Tento model navíc v porovnání s modelem HCL 1200 nabízí zvětšený průměr soustružení.

HCL 1200 Top



Díky volitelně dodávané sadě opěrek ruky lze rychle a jednoduše provádět nejrůznější operace obrábění.

Přípravek na vnější broušení umožňuje bez problému opracovávat také větší obrobky (Ø 920 mm)

Delta
Frekvenční měnič



Top
Cena

Volitelně k dodání: Kopírovací zařízení Deluxe pro hospodárné kopírování z originálního dílu nebo podle šablony.

Rozsah
dodávky:

- Opěrka ruky 360 mm
- Lícní deska 150 mm
- Otočný středící hrot
- Unášec s čtyřmi hroty
- Frekvenční měnič
- LED displej otáček
- Servisní a obslužné nářadí

Dodáváno s
levý a pravý chodem











Volitelné příslušenství:

	Obj. č.	bez DPH
Přípravek na vnější broušení	10-4002	
Kopírovací zařízení Deluxe	10-1116	
Sada upínacích kleští M 24 / M 33, 6 dílů	10-5050	
Sada unášecích elementů M 33 x 3,5, 7 dílů	10-5051	
Sada opěrek ruky 4 díly	10-5062	
Sada sklíčidel Premium M 115	10-5064	
4čelistová lícní deska 150 mm / M 33 x 3,5 mm	10-6000	

Volitelné příslušenství:

	Obj. č.	bez DPH
Skličidlo s automatickým středěním 40/70, M33x3,5 mm	10-6020	
Skličidlo M 115 se čelisti s rybinovým vedením typ A	10-6054	
Soustružnická dláta HSS profesionální, 6 ks / Sada A	10-7001	
Soustružnická dláta HSS profesionální, 8 ks / Sada B	10-7002	
Soustružnická dláta HSS mini, 5 ks / Sada E	10-7006	
Otočný středící hrot PC - MK 2	22-1001	
Odsávání pro soustruhy na dřevo	10-4003	

Kopírovací zařízení	Kopírovací zařízení Deluxe	Odsávání pro soustruhy na dřevo	Univerzální podstavec ULEG
Copying device	Copying device Deluxe	Sweeper for woodturning lathe	Universal-stand ULEG
			
Ke kopírování z původního dílu nebo podle šablony, kopírovací délka 850 mm copying device for copying of original parts ore templates, Copying length 850 mm	Ke kopírování z původního dílu nebo podle šablony, kopírovací délka 1200 mm copying device for copying of original parts ore templates, Copying length 1200 mm	Přípojka odsávání: 100 mm Výškově nastavitelná Dust extraction outlet: 100 mm Height adjustable	Pracovní délka: 535 - 910 mm Pracovní výška: 635 - 865 mm Working length: 535 - 910 mm Working height: 635 - 865 mm
Prodloužení pro ULEG	Sada upínacích kleštin M 24/M 33, 6díl.	Sada unášecích elementů M33x3,5, 7díl.	Sada unášecích elementů M33x3,5, 9díl.
Extension for ULEG	Collet chuck system M 24 / M 33, 6 pcs.	Drive center set M 33 x 3,5 - 7 pcs.	Drive center set M 33 x 3,5 - 9 pcs.
			
Pracovní délka: 500 - 870 mm Pracovní výška: 635 - 865 mm Working length: 500 - 870 mm Working height: 635 - 865 mm	Upínací kleštiny: 6 / 10 / 12 / 16 mm / 5,8" Collets: 6 / 10 / 12 / 16 mm / 5,8"	Závit M33 x 3,5 mm, po 3 ks čtyřzubých a vícezubých unášecích elementů Thread M33 x 3,5 mm, each 3 pcs. 4 tooth and multi tooth drive center	Závit M 33 x 3,5 mm, včetně 2 otočných hrotů MK 1 a MK 3 Thread M33 x 3,5 mm, incl. 2 live center MT 1 and MT 2 center
Sada opěrek ruky 4díl.	4čelistová lící deska soustruhu 150 mm	4čelistové sklíčidlo	3čelistové sklíčidlo
Glide bowl turner´s toolrest set 4 pcs.	4-jaw independent chuck 150 mm	4-jaw chuck	3-jaw chuck
			
Sada opěrek ruky pro nejrůznější obráběcí postupy Glide bowl turner´s toolrest set for a wide variety of machining operations	Závit M33, samostatně nastavitelná čelist Thread M33, jaws separately adjustable	Průměr 125 mm příp. 150 mm Závit M33, centrálně utažený Diameter 125 mm or 150 mm Thread M33, centric clamping	Průměr 125 mm příp. 150 mm Závit M33, centrálně utažený Diameter 125 mm or 150 mm Thread M33, centric clamping
Sklíčidlo s automatickým vystředěním	Sada systému sklíčidel 6díl.	Sklíčidlo M 70	Sklíčidlo M 95
Self-centering chuck	6 pcs. power chuck set	Chuck M 70	Chuck M 95
			
Rozsah upnutí: 40 - 70 mm Závit M33 Range: 40 - 70 mm Thread M33	Mnoho možností upnutí Various clamping possibilities	Průměr 70 mm, závit 1"x8TPI se čelisti s rybinovým vedením typ A Diameter 70 mm, thread 1"x8TPI with dovetail jaws type A	Průměr 95 mm, závit M33 se čelisti s rybinovým vedením typ A Diameter 95 mm, thread M33 with dovetail jaws type A

Sklíčidlo M 115	Sada sklíčidel Premium M 70	Sada sklíčidel Premium M 95	Sada sklíčidel Premium M 115
Chuck M 115	Power chuck set Premium M 70	Power chuck set Premium M 95	Power chuck set Premium M 115
			
<p>Průměr 115 mm, závit M33 se čelisti s rybinovým vedením typ A Diameter 115 mm, thread M33 with dovetail jaws type A</p>	<p>Průměr 70 mm, závit 1"x8TPI vč. 5 různých čelistí Diameter 70 mm, thread 1"x8TPI incl. 5 different jaws</p>	<p>Průměr 95 mm, závit M33 vč. 5 různých čelistí Diameter 95 mm, thread M33 incl. 5 different jaws</p>	<p>Průměr 115 mm, závit M33 vč. 5 různých čelistí Diameter 115 mm, thread M33 incl. 5 different jaws</p>
Soustružnická dláta profesionální A	Soustružnická dláta profesionální B	Soustružnická dláta Sada C	Soustružnická dláta startovací Sada D
Profi-chisel set A	Profi-chisel set B	Standard-chisel set C	Starter-chisel set D
			
<p>HSS, 6 díl. Délka sešitu: 340 / 300 / 255 mm HSS, 6 pcs. Handle length: 340 / 300 / 255 mm</p>	<p>HSS, 8 díl. Délka sešitu: 240 mm HSS, 8 pcs. Handle length: 240 mm</p>	<p>Uhlík, 6 díl. Délka sešitu: 340 / 300 / 255 mm Carbon, 6 pcs. Handle length: 340 / 300 / 255 mm</p>	<p>HSS, 5 díl. Délka sešitu: 440 / 410 / 300 / 255 mm HSS, 5 pcs. Handle length: 440 / 410 / 300 / 255 mm</p>
Soustružnická dláta mini Sada E	Soustružnická dláta mini Sada F		
Mini-chisel set E	Mini-chisel set F		
			
<p>HSS, 5 díl. Délka sešitu: 160 mm HSS, 5 pcs. Handle length: 160 mm</p>	<p>HSS, 3 díl. Délka sešitu: 200 mm HSS, 3 pcs. Handle length: 200 mm</p>		

Dodavatel:

BERNARDO[®]
www.bernardo.at

PWA Handelsges.m.b.H.
4020 Linz | Nebingerstraße 7a | Austria
phone: +43.732.66 40 15 | fax: +43.732.66 40 15-9
e-mail: bernardo@pwa.at | www.bernardo.at

PROHLÁŠENÍ:

Všechna práva vyhrazena - reprodukce obrazů či textů nebo dalších částí je přísně zakázáno, pokud není po předchozí dohodě s PWA stanoveno jinak. Technické a vizuální změny. Specifikace výrobku mohou být změněny bez předchozího upozornění. Neneseme odpovědnost za tiskové chyby a omyly. Stroje jsou zobrazovány s volitelnými doplňky. Vydání 01/2024.